



Lit de soins intensifs
InTouch™
Modèle FL27 (2131/2141)

Version 2.3

stryker®

Guide de l'utilisateur



Pièces ou assistance technique :
États-Unis : 1 800 327-0770 (option 2)
Canada : 1 888 233-6888

CE 0086

Table des matières

Introduction	6
Utilisation.	6
Description du produit	6
Illustration du produit	6
Renseignements techniques.	7
Renseignements techniques (Suite)	8
Termes Attention / Avertissement / Remarque.	8
Symboles	9
Résumé des mesures de sécurité	10
Système de «Zoom® Drive» optionnel (Modèle 2141)	12
Procédures d'installation.	13
Option matelas de thérapie XPRT.	14
Option matelas de repositionnement de patient PositionPRO™	14
Placer les draps	15
Système «Zoom® Drive» (Option) (Modèle 2141 seulement)	15
Modes d'utilisation	16
Mettre le lit sous tension	16
Modes d'utilisation avec la pile.	16
Guide d'utilisation de la base	17
Utilisation des freins, de la conduite et du neutre	17
Mode électronique	17
Mode manuel	17
Guide d'utilisation du sommier	18
Relâche d'urgence RCR.	18
Abaisser le sommier de tête pendant une panne de courant.	18
Crochets pour sacs collecteurs	18
Emplacement des moyens de contention	18
Utilisation de la veilleuse	18
Utilisation de l'appel infirmier	19
Utilisation de la prise de courant auxiliaire	19
Utilisation des panneaux de tête et de pied.	19
Position des côtés de lit.	20
Positions du lit.	21
Guide d'utilisation des côtés de lit.	22
Panneau de contrôle de mouvement, côté de lit, contrôle infirmier.	22
Descriptions des positions du lit	23
Panneau de contrôle de déplacement/frein, côté de lit, contrôle infirmier.	24
Contrôle patient optionnel	25
Guide d'utilisation du panneau de contrôle de pied	26
Panneau de contrôle de pied	26
Voyants lumineux des indicateurs de message de système	27
Menu principal : Renseignements sur le patient	28
Renseignements sur le patient, nouveau patient.	29

Table des matières

Renseignements sur le patient, Configuration	29
Menu principal : Contrôles du lit	30
Menu principal : Balance	31
Remise à zéro	33
Historique du poids	34
Changer équipement	35
Changer poids du patient	36
Gain ou perte de poids	37
Menu principal : Détection de sortie de lit	39
Options de matelas à air	41
Renseignements techniques : matelas XPRT	41
<i>InTouch</i> [™] intégré avec matelas XPRT	41
Renseignements techniques : matelas PositionPRO [™]	42
Interaction entre le lit <i>InTouch</i> [™] et le matelas PositionPRO [™]	42
Fonctionnalité spécifique au matelas PositionPRO [™] utilisé avec le lit <i>InTouch</i> [™]	42
Programmation de l'heure	44
«Smart TV» (Option)	44
Langue	44
Bouton Advanced Options (Options avancées)	45
Historique	46
Bouton Nurse Control Backlight (rétroéclairage des contrôles infirmiers)	48
Entretien	48
Menu principal : Verrous	49
Menu principal : « <i>iBed</i> »	50
« <i>iBed</i> », «Awareness»	50
« <i>iBed</i> », Rappel de protocole	51
« <i>iBed</i> », Rappel de protocole (Suite)	52
« <i>iBed</i> », Historique tête du lit	53
« <i>iBed</i> », Historique hauteur du lit	53
« <i>iBed</i> », calculatrice	54
« <i>iBed</i> », convertisseur	54
« <i>iBed</i> », traduction	55
Remarque : Si votre lit ne possède pas l'option <i>iAudio</i> , alors les boutons de contrôle audio ne seront pas affichés dans la figure 10.14	55
« <i>iBed</i> », documentation	56
« <i>iBed</i> », Échelle «Braden»	57
« <i>iBed</i> », thérapie sonore	58
Utilisation du « <i>ZOOM</i> [®] Drive» (Modèle 2141)	59
Utilisation du « <i>Zoom</i> [®] Drive» (Modèle 2141)	59
Accessoires optionnels du lit	60
Rallonge de lit - FA64234	61
Tige porte-soluté permanente - FA64221	62
Tige porte-soluté deux têtes fixes permanente - FA64202	64

Table des matières

Système de gestion des sondes et fils (pince accessoire) - FA64210	66
Support de moniteur - FA64214	68
Support vertical de bouteille à oxygène - FA64187	70
Support de bouteille à oxygène - FA64203	71
Télécommande avec contrôle de mouvements seulement - FA64209	72
Télécommande avec contrôle de mouvements et appel infirmier - FA64194	73
Télécommande avec contrôle de mouvements et «Smart TV» - FA64195	74
Télécommande avec contrôle de mouvements, appel infirmier et «Smart TV» - FA64193	75
Pince pour télécommande - FA64186	76
Manchon de levage - FA64215 à FA64219	77
Câble protecteur de mur - FA64208	78
Support de cassette à rayons X - FA64205	79
Nettoyage	80
Nettoyage du lit	80
Entretien du matelas	80
Entretien préventif	81
Liste de vérification	81
Garantie	82
Garantie limitée	82
Pièces et assistance technique	82
Contrats d'entretien	82
Programmes de contrat de service	83
Autorisation de retour	83
Produits endommagés	83
Clause de garantie internationale	83
Passeport de recyclage	84

Introduction

UTILISATION

Ce manuel est conçu pour vous aider lors de l'utilisation du lit de soins intensifs *InTouch™* de Stryker, modèle FL27 (2131/2141). Lisez ce manuel attentivement avant d'utiliser ce produit ou d'en débiter l'entretien. Il est recommandé d'établir des méthodes et procédures pour former le personnel sur l'utilisation sécuritaire de ce lit.

Ce guide de l'utilisateur est une partie intégrante du lit et doit être joint au lit lorsque celui-ci est vendu ou transféré.

DESCRIPTION DU PRODUIT

Ce produit est conçu pour une utilisation dans le service des soins intensifs.

ILLUSTRATION DU PRODUIT

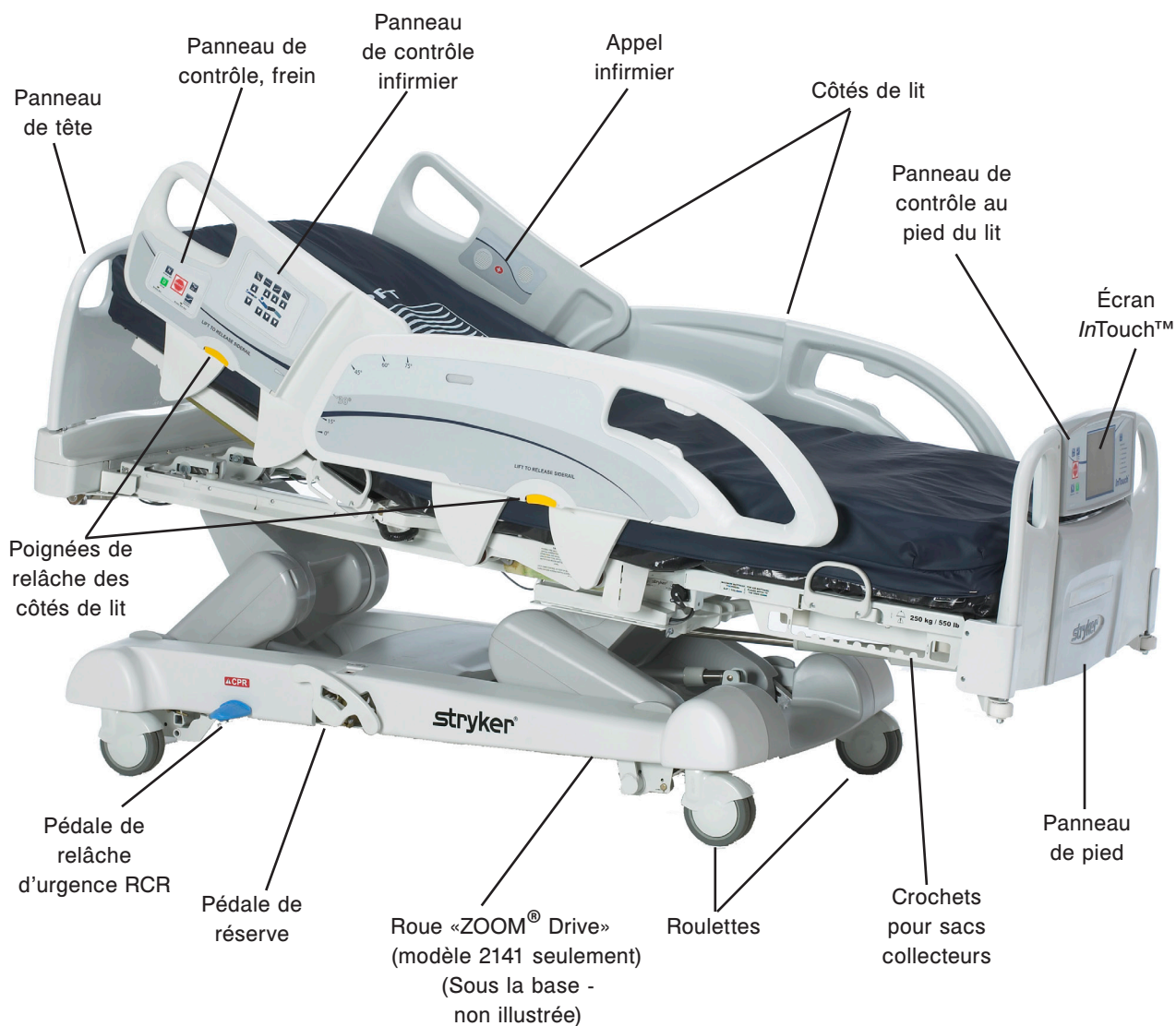

Introduction

RENSEIGNEMENTS TECHNIQUES

	Charge de travail sécuritaire Remarque : La charge de travail sécuritaire est le total du poids du patient, du matelas et des accessoires.	550 lb	250 kg
	Poids du lit	750 lb	340.2 kg
Longueur du lit hors-tout		90"	228.6 cm
Largeur du lit hors-tout	Côtés de lit élevés	42"	106,7 cm
	Côtés de lit abaissés	41"	104,1 cm
Base	Dégagement sous le lit	5"	12,7 cm
Sommier	Surface patient		
	• Largeur	35"	88,9 cm
	• Longueur	84"	213,4 cm
	• Longueur (avec option rallonge de lit)	90"	228,6 cm
	Section du siège		
	• Profondeur	18.5"	47 cm
	Section de pied		
• Longueur	29"	73,7 cm	
• Angle de chaise	0° à 50°	0° à 50°	
Section de tête	• Longueur	36"	91,4 cm
	• Largeur	34" à 35"	86,4 cm à 88,9 cm
	• Angle	0° à 70°	0° à 70°
Section de cuisse	• Longueur	18"	45,7 cm
	• Largeur	34" à 35"	86,4 cm à 88,9 cm
	• Angle	0° à 15°	0° à 15°
Chaise cardiaque			
• Chaise cardiaque position normale	Tête: 65°, Siège: 17°, Pied: 30°, <i>Trendelenburg</i> : 3°		
• Chaise cardiaque position améliorée	Tête: 70°, Siège: 19°, Pied: 47°, <i>Trendelenburg</i> : 3°		
Sommier de tête	Longueur	36.5"	92,7 cm
	Système d'élévation du lit		
Système d'élévation du lit	Hauteur (haute) sur le sommier	31"	78,7 cm
	Hauteur (basse) sur le sommier	16"	40,6 cm
	<i>Trendelenburg/Reverse Trendelenburg</i>	12°	
	Temps d'élévation du lit	35 secondes maximum du plus bas au plus haut	
Système de balance	Capacité	550 lb	250 kg
	Exactitude :		
	• Poids de 100 lb à 550 lb	± 2% en <i>Trendelenburg</i> ou <i>Reverse Trendelenburg</i>	
	• Poids de 100 lb à 550 lb	± 1% à l'horizontal	
	• Poids de 100 lb et moins	± 2 lb en <i>Trendelenburg</i> ou <i>Reverse Trendelenburg</i>	
	• Poids de 100 lb et moins	± 1 lb à l'horizontal	
Système de RCR	Vitesse pour mettre le lit au niveau à partir de toutes les positions :		
	• Sommier de tête	15 secondes	
	• Sommier de pied	60 secondes	
	• Sommier de siège	30 secondes	
Système de conduite	Vitesse (système «ZOOM® Drive» (option))		
	• Avant	3.6 mph	5.8 km/h
	• Arrière	2.5 mph	4.0 km/h

[Retour à la table des matières](#)

Introduction

RENSEIGNEMENTS TECHNIQUES (SUITE)

Matelas	Format de matelas recommandé	35" x 84" x 6"	88,9 cm x 213,4 cm x 15,2 cm
	Format de matelas à air recommandé	35" x 84" x 6" - 8.5"	88,9 cm x 213,4 cm x 15,2 cm - 21,6 cm
Consommation maximum de courant	Sans prise auxiliaire (option) (120 VAC seulement)	4.8 Ampères	
	Avec prise auxiliaire (option) (120 VAC seulement)	9.8 Ampères	
Conditions environnementales	Entreposage <ul style="list-style-type: none">• Température ambiante• Humidité relative• Pression atmosphérique	-40°F à 158°F 10 à 100% 500 à 1060 hPa	-40°C à 70°C
	Utilisation <ul style="list-style-type: none">• Température ambiante• Humidité relative• Pression atmosphérique	50°F à 104°F 30 à 75% 700 à 1060 hPa	10°C à 40°C
Exigences électriques	Toutes les exigences électriques sont conformes aux normes CSA C22.2 No. 601.1, UL 60601-1 et CEI 60601-1.60601-2-38.	100 V~, 50-60 Hz, 7.5 A - Deux fusibles 250 V, 10 A 120 ± 10% VAC, 50/60 Hz - Deux fusibles 250 V, 10 A 120 V~, 50-60 Hz, 4.0 A (9.8 A avec prise auxiliaire 120 V (option)) - Deux fusibles 250 V, 10 A 200 V~, 50-60 Hz, 3.2 A - Deux fusibles 250 V, 6.3 A 220 V~, 50-60 Hz, 2.9 A - Deux fusibles 250 V, 6.3 A 240 V~, 50-60 Hz, 2.7 A - Deux fusibles 250 V, 6.3 A	
Pile	12 V, 17.6 Ahr, pile acide-plomb sans entretien (numéro de pièce QDF9188) 3.0 V 220 mAh pile au lithium, format 20 mm - Varta Int. CR2032 Support de pile pour cellule d'ordinateur personnel, format 20 mm - MDP Int. BA2032		

Stryker se réserve le droit de changer ces spécifications sans préavis.

Les spécifications citées sont approximatives et peuvent varier selon l'unité ou les variations de courant électrique.

TERMES ATTENTION / AVERTISSEMENT / REMARQUE

Les mots Attention, Avertissement et Remarque ont une signification particulière et doivent être lus attentivement.

ATTENTION

Ce terme signifie qu'une situation, si elle n'est pas évitée, peut se traduire par la mort ou par de graves blessures. Il peut aussi décrire des réactions adverses pouvant être graves et des risques pour la sécurité.

AVERTISSEMENT

Ce terme signifie qu'une situation possiblement risquée, si elle n'est pas évitée, peut se traduire en blessures mineures ou modérées à l'utilisateur ou au patient, ou encore en dommages à l'équipement ou à d'autres biens. Ceci englobe les soins spéciaux nécessaires pour l'utilisation sécuritaire et efficace du produit et les soins nécessaires pour éviter des dommages qui pourraient se produire suite à une mauvaise utilisation ou à une utilisation normale.

Remarque

Ce terme fournit des renseignements spéciaux pour simplifier l'entretien ou expliquer les instructions importantes.

Symboles



Avertissement/Mise en garde, consulter la documentation d'accompagnement



Symbole de charge de travail sécuritaire



Courant alternatif



Classification de fusible pour lits avec système électrique de 100 V \sim ou 120 V \sim



Classification de fusible pour lits avec système électrique de 200 V \sim , 220 V \sim ou 240 V \sim



Équipement de type B : Équipement fournissant un degré particulier de protection contre les chocs électriques, particulièrement en ce qui concerne la fuite de courant admissible et la fiabilité de la connexion de mise à la terre.

Équipement de classe 1 : Équipement dans lequel la protection contre les chocs électriques ne se base pas sur la TENSION DE TENUE DE CHOC seulement, mais qui englobe des mesures de sécurité additionnelles en ce qui a trait aux moyens fournis pour la connexion de l'équipement au conducteur de mise à la terre dans le câblage fixe de l'installation de telle manière que les PIÈCES DE MÉTAL ACCESSIBLES ne puissent pas être animées advenant un échec de la TENSION DE TENUE DE CHOC.

Mode d'utilisation : Continu

IPX4

Protection contre la projection de produits chimiques



Symbole de tension dangereuse



Borne de mise à la terre



Symbole de régularisation de tension



Équipement médical classé par l'Association Canadienne de Normalisation concernant les risques de chocs électriques, de feu, les risques mécaniques ou autres.



Selon la Directive européenne 2002/96/EC sur les déchets électriques et électroniques, ce symbole signifie que le produit ne doit pas être envoyé aux ordures municipales mais doit être ramassé séparément. Consultez votre distributeur local pour les systèmes de retour ou de collecte disponibles dans votre pays.

Résumé des mesures de sécurité

Avant d'utiliser le lit, il est primordial de lire et de comprendre tous les renseignements contenus dans ce manuel. Veuillez lire et suivre à la lettre les règles de sécurité énumérées ci-dessous.

Remarque

Pour s'assurer de l'utilisation sécuritaire du lit, des méthodes et des procédures doivent être établies pour former le personnel hospitalier sur les risques inhérents associés à l'utilisation de lits électriques.

ATTENTION

- Dans le but d'éviter des dommages permanents au produit, celui-ci doit être à la température de la pièce avant de procéder à son installation et à son utilisation.
- Le système de balance est conçu pour aider lors de l'observation des variations du poids du patient. Les lectures ainsi obtenues ne doivent en aucun cas être utilisées en tant que seule référence pour un traitement médical.
- L'entretien préventif doit être effectué au moins une fois par an pour s'assurer du bon fonctionnement de toutes les caractéristiques.
- Ce lit n'est pas conçu pour un usage pédiatrique.
- L'épaisseur du matelas ne doit pas dépasser 15.24 cm (6 pouces).
- Ce lit est muni d'une prise de courant de qualité hôpital pour la protection contre les risques de choc. Cette prise de courant doit être branchée directement dans une prise adéquatement mise à la terre. La fiabilité de la mise à la terre ne peut être atteinte que lorsqu'une prise de courant de qualité hôpital est utilisée.
- Risque de choc - Une mauvaise manipulation du câble d'alimentation peut l'endommager, retirez immédiatement le lit du service et contactez le personnel d'entretien approprié. Si cette mesure n'est pas respectée cela peut causer des blessures graves ou même la mort.
- De graves blessures peuvent survenir si des mesures de sécurité ne sont pas mises en oeuvre lors de l'utilisation du lit. Le lit ne doit être utilisé que lorsqu'il n'y a aucune personne ou aucun objet à proximité des systèmes électriques et mécaniques.
- Appliquez toujours les freins lorsqu'un patient est installé dans le lit ou lorsqu'il y monte ou en descend. De graves blessures peuvent survenir si le lit bouge alors que le patient monte ou descend du lit. Une fois que la pédale de frein est activée, poussez sur le lit pour vous assurer que les freins sont appliqués de façon sécuritaire. Effectuez le même test avec le frein électrique.
- Gardez les côtés de lit en position complètement relevée et la surface de repos à l'horizontal dans la position la plus basse lorsqu'un patient n'est pas surveillé à moins que sa condition médicale n'exige l'inverse. Lorsque vous relevez le côté de lit, assurez-vous d'entendre le «clic» signalant le verrouillage. Tirez fermement sur le côté de lit pour vous assurer qu'il est bien verrouillé.
- Assurez-vous que le patient est bien alité et qu'aucun de ses membres ne soit hors des côtés de lit élevés pour éviter toute blessure lorsque les sections de la surface de repos sont en mouvement.
- Utilisez les contrôles de verrouillage dans le panneau de contrôle au pied du lit pour verrouiller les fonctions des côtés de lit ou retirez tout contrôle optionnel et installez des coussins protecteurs sur les côtés de lit lorsque l'état d'un patient nécessite des mesures de sécurité supérieures pour son bien-être.
- N'utilisez pas les côtés de lit, avec ou sans les coussins protecteurs, comme moyen de contention pour empêcher un patient de quitter le lit. Les côtés de lit sont conçus pour empêcher qu'un patient ne tombe du lit par accident. Il est de la responsabilité du personnel médical de déterminer le niveau de contention nécessaire pour s'assurer qu'un patient reste sécuritairement alité. De graves blessures au patient peuvent survenir si les côtés de lit ne sont pas utilisés convenablement.
- Pour diminuer le risque de blessures, assurez-vous que la surface de repos soit en position basse et horizontale et que les côtés de lit soient complètement relevés lorsque vous déplacez le lit avec un patient dessus.
- Pour éviter des blessures au patient ou à l'utilisateur, n'essayez pas de déplacer le lit latéralement lorsque le mode directionnel est activé. La roue directionnelle ne pivote pas.
- La pédale de RCR d'urgence est pour des fins d'urgence seulement. Lorsque la pédale de RCR est activée, tout équipement ou personne près ou sous les sections de tête, de cuisse ou de pied du lit doit être retiré. Si ce n'est pas fait, des risques de blessures sont encourus ou des dommages à l'équipement pourrait survenir.
- Le frein de réserve ne doit servir qu'en cas d'urgence. Il ne doit pas être utilisé pour d'autres raisons sinon il risque d'être usagé au moment où il sera vraiment nécessaire pour une urgence.

Résumé des mesures de sécurité

ATTENTION (SUITE)

- Des risques d'incendie sont présents lorsque ce lit est utilisé avec des appareils à oxygène autre qu'une sonde nasale, un masque et une tente de lit mi-longueur. Déconnectez le câble d'alimentation du lit de la prise murale lorsque ces appareils sont utilisés. Lorsque vous utilisez la tente de lit mi-longueur, assurez-vous que les côtés de lit sont à l'extérieur de la tente à oxygène et que la tente ne dépasse pas le bas du sommier.
- Le système de détection de sortie de lit est conçu pour faciliter la détection d'un patient qui sort du lit. Ce système n'est pas conçu pour remplacer un protocole de surveillance du patient. Le système de détection de sortie de lit fait sonner une alarme lorsqu'un patient est sur le point de sortir du lit. L'ajout et le retrait d'appareil alors que le système de détection de sortie de lit est activé doit se faire selon la procédure «Ajout et retrait d'appareil lorsque le système est activé», sinon la sensibilité du système risque d'être corrompue et les lectures des mouvements du patient dans le lit risquent d'être erronées.
- Le système de détection de sortie de lit n'est pas conçu pour utilisation avec des patients pesant moins de 23 kg (50 lb).
- Ne nettoyez pas le lit à la vapeur, au jet d'eau ou ultrasoniquement. N'immergez aucune pièce du lit. Les pièces électriques internes peuvent être endommagées si elles sont mises en contact avec de l'eau. Nettoyez à la main toutes les surfaces du lit avec de l'eau tiède et un détergent doux. Essuyez les surfaces nettoyées pour les assécher complètement, ceci évitera l'accumulation de produits nettoyants. Vérifiez le matelas après chaque utilisation. Cessez l'utilisation du matelas si des craques ou fissures sont présentes puisque celles-ci peuvent permettre aux liquides de pénétrer le matelas. Si le matelas n'est pas bien nettoyé ou s'il n'est pas retiré du service s'il est défectueux cela augmente le risque d'exposition à des substances pathogènes et peut causer des maladies au patient aussi bien qu'à l'utilisateur.
- Assurez-vous de toujours déconnecter le câble d'alimentation de la prise murale lorsque vous réparez ou nettoyez le lit. Lorsque vous travaillez sous le lit alors que celui-ci est en position haute, assurez-vous toujours que les freins sont appliqués et que des blocs sont placés sous les leviers d'élévation du lit pour éviter des blessures advenant que l'interrupteur de descente du lit ne soit accidentellement activé.

AVERTISSEMENT

- L'entretien préventif doit être effectué au moins une fois par année pour s'assurer que toutes les fonctions sont en bon état. Assurez-vous d'avertir le personnel d'entretien aussitôt qu'un mauvais fonctionnement du lit est remarqué.
- Lorsque de grands déversements de liquide se produisent dans la zone des cartes électroniques, des câbles et des moteurs, déconnectez immédiatement le câble d'alimentation du lit de la prise murale, retirez le patient du lit et nettoyez le liquide. Assurez-vous que le personnel d'entretien vérifie le fonctionnement complet du lit. Les liquides peuvent avoir des effets adverses sur les capacités opérationnelles de tout produit électrique. NE remettez PAS le lit en service tant qu'il n'est pas complètement asséché et que son fonctionnement n'a pas été vérifié. Assurez-vous, entre autre chose, que les composantes de plastiques utilisées en tant que capots pour le mécanisme des bras de côté de lit et que le boîtier de pied sont retirés et que les pièces qu'elles recouvrent sont complètement asséchées.
- Pour éviter d'endommager les mécanismes de côté de lit, ne déplacez pas le lit à l'aide des côtés de lit élevés. Déplacez-le plutôt à l'aide des poignées prévues à cet effet sur les panneaux de tête et de pied.
- Puisque chaque lit est conçu différemment en raison des options, les panneaux de pied ne devraient pas être interchangeables d'un lit à un autre. Interchanger les panneaux de pied peut causer un fonctionnement imprévisible du lit.
- Lorsque vous procédez à des réparations, utilisez des pièces fournies par Stryker et rien d'autre.

Remarque

- Dans ce guide de l'utilisateur, les mots «droit» et «gauche» réfèrent aux côtés droit et gauche d'un patient couché sur le dos dans le lit.
- L'ajout d'accessoires modifie les mouvements du lit.
- L'option «iBed» n'est utilisé qu'en tant que caractéristique informelle et ne doit pas remplacer un protocole de surveillance du patient.

Résumé des mesures de sécurité

SYSTÈME DE «ZOOM® DRIVE» OPTIONNEL (MODÈLE 2141)

En plus des mesures de sécurité énumérées précédemment, celles qui suivent doivent être appliquées pour les lits ayant l'option «ZOOM® Drive».

ATTENTION

- Le personnel infirmier formé est le seul à pouvoir utiliser le lit *InTouch™* modèle 2141.
- SOYEZ PRUDENT lorsque vous déplacez le lit alors que la roue directionnelle est activée. Assurez-vous toujours qu'aucun obstacle n'est près du lit lorsque la roue directionnelle est activée. Il existe des risques de blessures au patient, à l'utilisateur ou aux personnes à proximité ainsi que des risques de dommages au châssis ou à l'équipement environnant si le lit entre en collision avec un obstacle.
- Soyez prudent lorsque vous déplacez le lit dans les corridors, en passant les portes, en entrant et sortant d'un ascenseur et autres. Les côtés de lit ou d'autres pièces peuvent être endommagés si le lit est frappé contre les murs ou les cadres de porte.
- Placez la roue directionnelle en position neutre et relâchez les freins avant de pousser le lit de façon manuelle. Pour les modèles 2141; appuyez sur le bouton «Frein désactivé» pour désactiver la roue directionnelle («ZOOM®») avant de pousser le lit manuellement. Ne tentez pas de pousser le lit manuellement alors que la roue directionnelle est activée. Le lit sera difficile à pousser et cela peut causer des blessures.
- Si un mouvement inattendu ce produit, déconnectez le câble d'alimentation du lit de la prise murale, placez l'interrupteur de piles en position «OFF» (0) (le voyant lumineux sera éteint), placez la pédale de roue directionnelle en position neutre et appelez le personnel d'entretien.
- Le mode «Économie d'énergie» est activé lorsque le lit vient d'être alimenté pendant une heure par les piles sans activation de l'interrupteur de relâche de mouvement. Les fonctions de détection de sortie de lit, de balance et de mouvement sont interrompues lorsque le lit entre en mode «Économie d'énergie». Des blessures au patient peuvent survenir si un protocole adéquat de surveillance du patient n'est pas respecté.
- Déconnectez toujours tous les câbles d'alimentation et placez l'interrupteur de pile en position «OFF» (0) avant de débiter l'entretien ou le nettoyage. Lorsque vous travaillez sous le châssis, utilisez toujours un support sous le châssis de sommier pour éviter des blessures advenant que l'interrupteur de descente du lit ne soit accidentellement activé.
- Les pôles de pile, les bornes et les accessoires en rapport avec les piles contiennent du plomb et des composants du plomb, des produits chimiques reconnus par l'état de Californie pour causer des cancers et des anomalies congénitales ainsi que d'autres risques de procréation. Lavez-vous les mains après avoir manipulé ces objets.
- Ne modifiez pas le lit *InTouch™*, modèle 2141. Le fait de modifier le lit peut entraîner un fonctionnement imprévisible et causer des blessures au patient ou à l'utilisateur. Aussi, le fait de modifier le lit annulera la garantie.

Procédures d'installation

Pour éviter d'endommager ce produit de façon permanente, il est impératif de laisser le produit atteindre la température de la pièce avant de procéder à son installation ou à son utilisation.

Il est primordial de vous assurer que le lit fonctionne adéquatement avant de le mettre en service. La liste qui suit vous aidera à vérifier chaque pièce du lit.

- Installez les panneaux de tête et de pied sur le lit. Insérez le panneau de pied avec soin de manière à ce que les connecteurs encastrés s'insèrent facilement.

ATTENTION

Puisque les lits peuvent avoir des options différentes, il est recommandé de ne pas interchanger les panneaux de pied de différents lits. Le fait de changer les panneaux de pied peut entraîner un fonctionnement imprévu du lit.

- Branchez le câble d'alimentation au connecteur à la tête du lit et dans une prise murale de qualité hôpital adéquatement mise à la terre.
- Placez l'interrupteur de pile sur la position ouverte («ON» (I)) (situé sur le sommier du côté droit du patient).
- Programmez l'heure et la date à l'aide de l'écran tactile (référez-vous à la [page 44](#) pour la procédure).

ATTENTION

Ce lit est muni d'un connecteur de qualité hôpital pour prévenir les risques de choc. Ce connecteur doit être branché directement dans une prise adéquatement mise à la terre. La fiabilité de la mise à la terre ne peut être obtenue que lorsqu'une prise de qualité hôpital est utilisée.

- Pour vérifier le frein manuel, renversez la pédale de frein vers l'extérieur et appuyez complètement sur la pédale vers le pied du lit. Le mot «Frein» sur fond rouge sera visible dans la fenêtre située à côté de la pédale sur la base du lit et le symbole de «Frein» clignotera sur le panneau de pied. Les freins devraient être engagés et le lit immobilisé.
- Pour ce qui est du frein électrique, appuyez sur le bouton de frein situé sur le panneau de contrôle du côté de lit ou sur le panneau de pied et assurez-vous que les freins sont appliqués en essayant de déplacer le lit. Pour relâcher le frein électrique, appuyez sur le bouton «Frein» une seconde fois ou sur le bouton «Neutre» tous deux situés sur le panneau de contrôle de côté de lit et sur le panneau de pied.
- Pour le modèle 2141 seulement : Du côté droit du patient, renversez la pédale de frein manuel vers l'extérieur et appuyez dessus vers la tête du lit. La lettre «D» sur fond vert devrait être visible dans la fenêtre sur la base du lit à côté de la pédale. La roue de «ZOOM® Drive» devrait être engagée. Appuyez sur le centre de la pédale jusqu'à ce que la lettre «N» sur fond bleu soit visible dans la fenêtre. La roue de «ZOOM® Drive» devrait maintenant être désengagée.
- Assurez-vous que les côtés de lit montent, se verrouillent en position haute et s'abaissent facilement.
- Vérifiez toutes les commandes du panneau de pied.
- Vérifiez que le système de balance et celui de détection de sortie de lit fonctionne adéquatement.
- Vérifiez toutes les fonctions des panneaux de contrôle des côtés de lit de tête intérieures et extérieures. Si le lit est muni du paquet pour communications pour les côtés de lit, connectez le câble fourni au connecteur de 37 broches situé à la tête du lit et branchez-le dans la prise murale.
- Placez le lit en position haute maximale et activez la fonction *Trendelenburg*. Assurez-vous que la tête du lit baisse en position basse maximale (référez-vous à l'illustration «Contrôle infirmier» à la [page 22](#)). Remettez le lit à niveau en utilisant les contrôles d'élévation du lit.
- Montez le lit en position haute maximale et activez la fonction *Reverse Trendelenburg*. Assurez-vous que le pied baisse en position basse maximale (référez-vous à l'illustration «Contrôle infirmier» à la [page 22](#)). Remettez le lit à niveau en utilisant les contrôles d'élévation du lit.
- Vérifiez le fonctionnement de la pédale de RCR : montez le sommier de tête puis appuyez sur la pédale de RCR située sur le côté de la base du lit. Le sommier de tête descendra pour obtenir une position horizontale jusqu'à ce que la pédale soit relâchée.

Procédures d'installation

ATTENTION

- Assurez-vous que la section de cuisse (si élevée) commence aussi à se mettre à plat lorsque le sommier de tête est complètement abaissé. Une fois que le sommier de tête est complètement abaissé, attendez 30 secondes environ (le temps nécessaire pour que le moteur de contrôle du sommier de tête se remette à zéro) et vérifiez que le moteur est bel et bien remis à zéro en montant le sommier de tête complètement grâce au contrôle de montée du sommier de tête.
- Vérifiez que l'équipement optionnel suivant fonctionne adéquatement : prise auxiliaire de 120 V, contrôle infirmier à la tête du lit, contrôle amovible, pare-chocs à roulettes, poignées de «ZOOM®» et autres.

OPTION MATELAS DE THÉRAPIE XPRT

Si votre lit est muni de l'option matelas de thérapie XPRT, effectuez l'installation ci-dessous. Pour une représentation graphique des procédures d'installation, référez-vous au Guide de l'utilisateur du matelas de thérapie XPRT.

1. Placez le matelas sur le sommier de lit, le logo à la tête du lit.
2. Repliez la section de pied du matelas.
3. Placez le boîtier de pied sur le sommier de pied.
4. Connectez les deux (2) connecteurs de couleur sur le boîtier de pied aux connecteurs de couleur correspondants sur le matelas. Connectez le connecteur noir sur le boîtier de pied à l'adaptateur de câble 2950-001-180, puis au châssis de lit.
5. Tournez les manchons à blocage dans le sens horaire pour sécuriser les connexions.
6. Connectez l'autre extrémité du connecteur noir au lit (côté gauche du sommier de pied derrière la prise de courant auxiliaire).
7. Connectez la ligne d'air du matelas au raccord correspondant sur le boîtier de pied.
8. Attachez les deux (2) agrafes de butée aux deux (2) anneaux en D sur le boîtier de pied.
9. Abaissez la section de pied du matelas par-dessus le boîtier de pied. Attachez le matelas au châssis du lit en utilisant les sangles du matelas.
10. Placez les draps en utilisant les anneaux en D pour le drap contour.
11. Pour sécuriser les draps au matelas passez les quatre coins dans les anneaux en D attachés au matelas.
12. Pour s'assurer une thérapie adéquate, ne tirez pas trop les draps. Il devraient être lâches et froissés sur la surface du matelas.
13. Connectez le câble d'alimentation du matelas dans une prise de qualité hôpital adéquatement mise à la terre.

Remarque

Le lit *InTouch™* détectera tout type de matelas ainsi connecté et affichera à l'écran les contrôles de ce matelas.

ATTENTION

- Ne faites pas passer le câble d'alimentation entre le matelas et le châssis du lit.
- N'attachez pas le câble d'alimentation à une partie articulée du châssis de lit.
- Le câble d'alimentation pourrait être coincé et causer un choc électrique si une rallonge de lit était utilisée.

OPTION MATELAS DE REPOSITIONNEMENT DE PATIENT PositionPRO™

Si votre lit est muni de l'option matelas de repositionnement de patient PositionPRO™, effectuez l'installation ci-dessous. Pour la représentation des procédures d'installation, référez-vous au Guide de l'utilisateur du matelas PositionPRO™.

1. Placez le matelas sur le lit.
2. Retournez la section de pied vers la tête du lit.
3. Placez la boîte de contrôle (à l'envers) dans l'ouverture de la section de pied.
4. Connectez les tubes extérieurs transparents au silencieux, en faisant coordonner les couleurs.

Procédures d'installation

OPTION DE MATELAS DE REPOSITIONNEMENT DE PATIENT PositionPRO™ (SUITE)

5. Connectez les câbles des capteurs d'angle.
 - a. Alignez les points blancs.
 - b. Tournez dans le sens horaire pour fixer.
6. Connectez le câble du contrôle patient.
7. Connectez le câble d'alimentation (4') et mettez l'interrupteur en position ouverte («ON» (I)).
Remarque : L'interrupteur est situé sous le câble d'alimentation.
8. Fixez les attaches par-dessus le câble d'alimentation.
9. Installez le câble d'alimentation dans les deux (2) agrafes de butée.
10. Fixez les trois (3) courroies de fixation.
11. Remplacez avec soin la boîte de contrôle au pied du lit et le matelas à plat.

AVERTISSEMENT

Descendre lentement la section de pied pour ne pas endommager la boîte de contrôle.

12. Fixez les courroies de fixation pour sécuriser le matelas au châssis du lit (quatre (4) courroies au total).
13. Connectez le câble d'alimentation à la prise 110 V sur le lit.

Placer les draps

1. Placez les draps à l'aide des anneaux en D pour le drap contour.
2. Pour s'assurer une thérapie adéquate, ne tirez pas trop les draps. Ils devraient être lâches et froissés à la surface du matelas.

ATTENTION

Assurez-vous de toujours avoir accès aux attaches de RCR.

SYSTÈME «ZOOM® DRIVE» (OPTION) (MODÈLE 2141 SEULEMENT)

Si votre lit est muni de l'option «ZOOM® Drive», effectuez les procédures d'installation précédentes et continuez avec les procédures qui suivent.

- Lorsque l'interrupteur est en position ouverte («ON» (I)) et que la roue directionnelle est en position neutre (ne touche pas au sol), assurez-vous que le voyant «Engager la roue directionnelle» sur le panneau de contrôle de tête est allumé.
- Effectuez un exercice d'utilisation de la roue directionnelle (référez-vous à la [page 59](#)) pour vous assurer qu'elle fonctionne correctement.
- Des deux côtés du lit, renversez la pédale de frein manuel et appuyez dessus en direction de la tête du lit. La lettre «D» en vert devrait être visible dans la fenêtre située sur la base du lit près de la pédale. Le «ZOOM® Drive» (modèle 2141 seulement) devrait être engagé. Appuyez sur le centre de la pédale jusqu'à ce que la lettre «N» bleu soit visible dans la fenêtre. Le «ZOOM® Drive» devrait être désengagé.

Modes d'utilisation

METTRE LE LIT SOUS TENSION

Lorsque l'interrupteur du lit est hors tension ou lors d'une panne de courant, les paramètres des contrôles de verrouillage et les données de calibration des systèmes de balance et de détection de sortie de lit (optionnel) sont conservés.

Remarque

Le lit est muni de piles qui se chargeront lorsque le lit sera branché dans une prise murale. Lorsque le voyant «Pile faible» est allumé vous devez connecter le lit pour vous assurer que les piles seront chargées. Assurez-vous aussi que l'interrupteur de déconnexion des piles est allumé.

ATTENTION

Risque de choc - Une mauvaise manipulation du câble d'alimentation peut entraîner des dommages au câble d'alimentation ainsi que de possibles risques de choc. Si le câble d'alimentation est endommagé, retirez immédiatement le lit du service et contactez le personnel d'entretien approprié. De graves blessures ou même la mort peuvent survenir si le lit n'est pas retiré du service et réparé.

MODES D'UTILISATION AVEC LA PILE

Une panne de courant aux cartes électroniques lancera l'utilisation de la pile. Pendant l'utilisation de la pile, le système se placera dans un des modes suivants :

Mode sommeil : Ce mode est le résultat du manque d'électricité et d'activité sur les panneaux de contrôle pendant cinq (5) minutes. Aussi, lorsqu'il n'y a pas d'activité sur le lit pendant 1 heure alors que le lit est alimenté en courant continu, l'écran tactile s'éteint et le mode sommeil se produit.

Mode alarme avant mode mort : Le mode alarme avant mode mort se produit si, alors que le système est en mode sommeil, la détection de sortie de lit est activée et s'il n'y a pas d'activité sur les panneaux de contrôle du lit pendant quatre (4) heures ou si les piles sont faibles.

Mode mort : Le mode mort est activé si, alors que le lit est en mode sommeil, la détection de sortie de lit n'est pas activée et s'il n'y a pas d'activité sur les panneaux de contrôle pendant soixante (60) minutes ou si les piles sont faibles. Ce mode est aussi activé après quinze (15) minutes si, alors que le système est en mode alarme avant mode mort, le courant n'est pas revenu et qu'il n'y a pas d'activité sur les panneaux de contrôle.

Mode normal : Ce mode est activé lorsque les conditions suivantes s'appliquent :

1. Le courant est de retour ou s'il y a de l'activité sur les panneaux de contrôle.
2. L'écran tactile n'est plus en état de calibration.

Mode sous tension : Si le courant est de retour (ce qui signifie que le lit est connecté dans une prise de courant murale ou que la panne est terminée) le système sortira du mode mort pour tomber en mode sous tension si les piles n'ont plus de courant et ont besoin d'être rechargées. Le système tombera ensuite en mode initialisation puis retournera en mode normal.

Remarque

Le temps nécessaire pour complètement recharger les deux piles est d'environ huit (8) heures.

Guide d'utilisation de la base

UTILISATION DES FREINS, DE LA CONDUITE ET DU NEUTRE

Le système de frein du lit fonctionne en mode électronique ou manuel.

Mode électronique

- Pour **activer** un de ces systèmes : appuyez sur le bouton «Frein», «Conduite» ou «Neutre» situé sur le panneau de pied et sur chaque côté de lit de tête.
- Pour **désactiver** le frein : appuyez sur un des boutons suivants, «Frein», «Neutre» ou «Conduite».
- Pour **désactiver** le neutre et la conduite : appuyez sur un des deux boutons non sélectionnés, soit «Frein» dans les deux cas, soit «Conduite» ou «Neutre».

Ces systèmes peuvent également être désactivés en utilisant la pédale. Pour ce, basculez la pédale vers un des systèmes non utilisé.

Mode manuel

- Pour **activer** un de ces systèmes : faites basculer la pédale sur le côté de la base du lit vers le système désiré.
- Pour **désactiver** ces systèmes : faites basculer la pédale vers un des systèmes non utilisé. Le mode électronique peut également être utilisé pour désactiver les systèmes.

ATTENTION

- Les freins doivent toujours être appliqués lorsqu'un patient est sur le lit (sauf lors du transport) ou lorsque le patient monte ou descend du lit. De graves blessures peuvent survenir si le lit bouge alors que le patient y monte ou en descend. Une fois la pédale de frein activée manuellement, poussez sur le lit pour vous assurer que les freins sont sécuritairement appliqués.
- Pour réduire le risque de blessure, assurez-vous que la surface du lit est horizontale et en position basse maximale avec les côtés de lit complètement relevés et verrouillés lorsque vous déplacez le lit dans lequel se trouve un patient. Pour éviter des blessures au patient et/ou à l'utilisateur, ne tentez pas de déplacer le lit latéralement alors que le mode directionnel est activé; la roue directionnelle ne peut pas pivoter.

Guide d'utilisation du sommier

RELÂCHE D'URGENCE RCR

En cas d'urgence et lorsque les sommiers de tête, de cuisse et de pied sont élevés, la pédale de RCR peut être utilisée pour remettre le lit à 0°. Les sommiers de tête, de cuisse et de pied reviendront automatiquement à plat.

ATTENTION

La pédale de RCR est pour des fins d'urgence seulement. Lorsque la pédale de RCR est activée, tout équipement et personne à proximité des sections de tête, de cuisse ou de pied doit être retiré. Si ce n'est pas fait, des risques de blessures ou des dommages à l'équipement peuvent survenir.

Abaisser le sommier de tête pendant une panne de courant

En cas de panne de courant et lorsque la pile est déchargée, la pédale de RCR peut être utilisée pour abaisser le sommier de tête en partie ou au complet. Pour ce, pressez sur la pédale de RCR jusqu'à l'obtention de l'angle désiré.

CROCHETS POUR SACS COLLECTEURS

Les quatre crochets pour sacs collecteurs sont situés des deux côtés du lit sous les bordures du sommier de pied et de siège. Deux de ces crochets sont au centre et isolés.

Remarque

Le mouvement du sommier de tête fait bouger les crochets pour sacs collecteurs. Le mouvement du sommier de tête doit être verrouillé lorsque ces crochets sont utilisés de manière à éviter tout mouvement involontaire des crochets.

EMPLACEMENT DES MOYENS DE CONTENTION

Il y a douze endroits sur le support de matelas où les bandes de contention peuvent être installés. Dix de ces bandes sont situées sur les bordures du support de matelas vis-à-vis les unes des autres et les deux restantes sont situées dans le haut de la section de tête.

ATTENTION

Des bandes de contention incorrectement ajustées peuvent entraîner des blessures graves au patient. Il est de la **responsabilité du personnel soignant** de déterminer l'utilisation adéquate des bandes de contention. **Stryker n'est pas responsable du type de bandes de contention utilisé et de leur utilisation sur ses produits.**

AVERTISSEMENT

Nettoyez le Velcro APRÈS CHAQUE UTILISATION. Saturez le Velcro avec du désinfectant et laissez le désinfectant s'évaporer. (Le désinfectant approprié pour du Velcro de nylon doit être déterminé par l'hôpital.)

Guide d'utilisation du sommier

UTILISATION DE L'APPEL INFIRMIER

La fonction d'appel infirmier permet au patient de communiquer avec le bureau de garde grâce à un haut-parleur en appuyant sur le bouton d'appel infirmier sur l'interface de contrôle du boîtier de commande. Les haut-parleurs sont situés à l'intérieur des côtés de lit de tête.

La communication entre le patient et le bureau de garde est établie aussitôt qu'un membre du personnel infirmier répond au signal d'appel.

Remarque

Le système d'appel infirmier enverra automatiquement un signal d'appel au bureau de garde si la communication est rompue entre le lit et le bureau de garde suite à une panne de courant, à la fermeture du lit ou au débranchement du câble de communication de l'appel infirmier.

UTILISATION DE LA PRISE DE COURANT AUXILIAIRE

La prise de courant auxiliaire fournit une source de courant pratique pour l'équipement périphérique. La prise est située du côté gauche de la section de pied du lit. Un disjoncteur de 5 A est intégré à la prise de courant.

ATTENTION

Utilisez seulement de l'équipement électrique de qualité hôpital absorbant 5 A ou moins avec la prise de courant auxiliaire. L'utilisation d'équipement électrique normal peut amener la fuite de courant à un niveau inacceptable pour de l'équipement hospitalier.

UTILISATION DES PANNEAUX DE TÊTE ET DE PIED

Les panneaux de tête et de pied peuvent facilement être retirés ou remplacés. Le retrait du panneau de tête permet un accès plus aisé à la tête du patient.

Pour retirer les panneaux

1. Saisissez les deux extrémités du panneau et soulevez.

Pour installer les panneaux

1. Pour le panneau de tête : Insérez les montants du panneau dans les culots de montage et appuyez dessus pour vous assurer qu'ils sont bien insérés.
2. Pour le panneau de pied : Insérez le panneau lentement dans les culots de montage tout en vous assurant que le connecteur du panneau s'emboîte adéquatement sur le connecteur du boîtier de pied.

Remarque

Si le panneau de pied doit être retiré et que les fonctions électriques du lit demeurent accessibles grâce aux côtés de lit, assurez-vous que les contrôles des côtés de lit sont fonctionnels en désactivant tous les verrous avant de retirer le panneau de pied.

Guide d'utilisation du sommier

POSITION DES CÔTÉS DE LIT

Les côtés de lit sont conçus pour permettre de les descendre d'une seule main. La position haute est la seule position de verrouillage.

ATTENTION

- Gardez les côtés de lit en position complètement relevée et la surface de repos à l'horizontale dans la position la plus basse lorsque le patient est sans surveillance à moins que sa condition médicale n'exige le contraire. Lorsque vous relevez le côté de lit, assurez-vous d'entendre le « clic » signalant le verrouillage. Tirez fermement sur le côté de lit pour vous assurer qu'il est bien verrouillé.
- Les côtés de lit, avec ou sans coussins protecteurs, ne doivent pas servir de moyen de contention pour empêcher un patient de quitter le lit. Les côtés de lit sont conçus pour éviter toute chute accidentelle d'un patient. Le personnel médical est responsable du niveau de contention nécessaire pour qu'un patient reste sécuritairement alité. De graves blessures au patient peuvent survenir si les côtés de lit ne sont pas utilisés convenablement.

Pour baisser les côtés de lit (Figure 1.1)

- Soulevez le levier jaune (A) d'une main et guidez le côté de lit vers le bas. (Voir figure ci-dessous.)

Pour relever les côtés de lit (Figure 1.1)

- Tirez sur le côté de lit jusqu'à ce qu'il se verrouille en position haute; un 'clic' se fait entendre lorsque le côté de lit est verrouillé. (Voir figure ci-dessous.)



Figure 1.1

Guide d'utilisation du sommier

POSITIONS DU LIT

Ce lit est conçu pour avoir une possibilité de cinq (5) positions différentes : horizontal, chaise normale, chaise améliorée, *Trendelenburg* et *Reverse Trendelenburg*. Ces positions peuvent être atteintes en utilisant les boutons associés sur le panneau de contrôle infirmier. (Voir les descriptions à la [page 22](#)).

EXTENSION DE LIT OPTIONNELLE

Le lit peut être rallongé en utilisant une extension de lit. Pour davantage de renseignements, consultez le manuel d'entretien.

Guide d'utilisation des côtés de lit

PANNEAU DE CONTRÔLE DE MOUVEMENT, CÔTÉ DE LIT, CONTRÔLE INFIRMIER

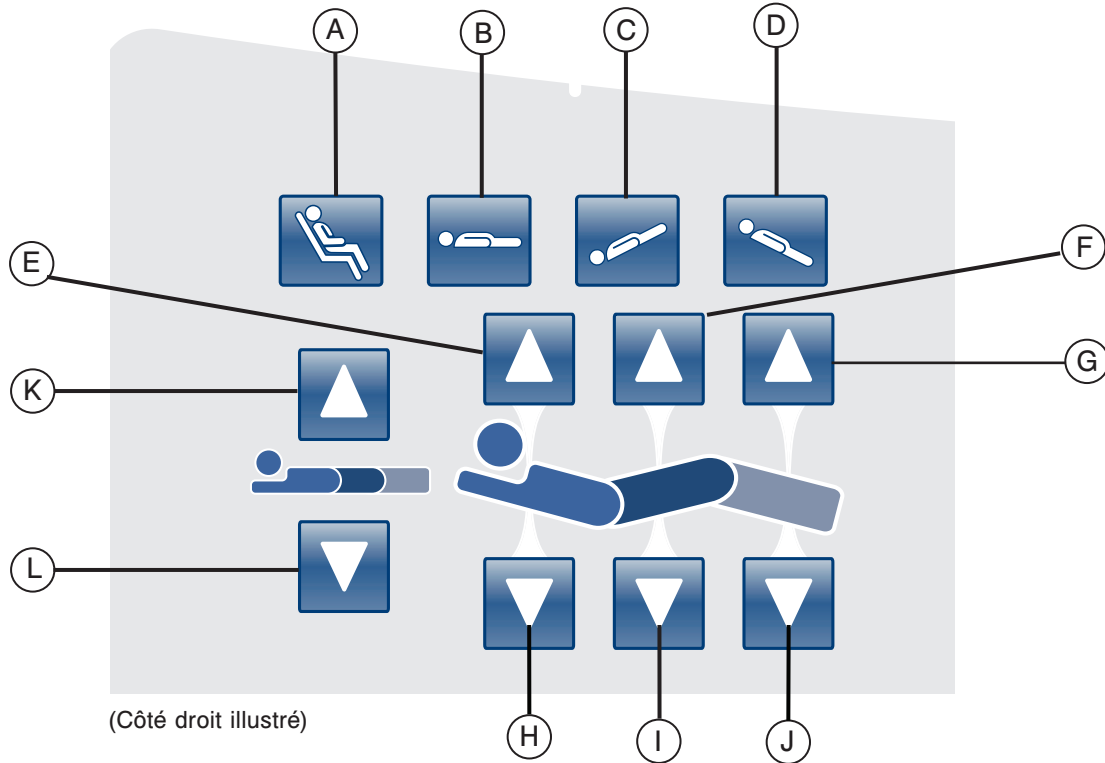

	Bouton	Nom	Fonction
Positions du lit	A	Position chaise	Appuyez sur ce bouton pour placer le lit en position de chaise normale ou améliorée.
	B	Position horizontale	Appuyez sur ce bouton pour placer le lit en position horizontale.
	C	<i>Trendelenburg</i>	Appuyez sur ce bouton pour placer le lit en position <i>Trendelenburg</i> .
	D	<i>Reverse Trendelenburg</i>	Appuyez sur ce bouton pour placer le lit en position <i>Reverse Trendelenburg</i> .
Sommiers de tête, de cuisse et de pied	E	Monter sommier de tête	Appuyez sur ce bouton pour monter le sommier de tête jusqu'à l'angle désiré.
	F	Monter sommier de cuisse	Appuyez sur ce bouton pour monter le sommier de cuisse jusqu'à l'angle désiré.
	G	Monter sommier de pied	Appuyez sur ce bouton pour monter le sommier de pied jusqu'à l'angle désiré.
	H	Abaisser sommier de tête	Appuyez sur ce bouton pour abaisser le sommier de tête jusqu'à l'angle désiré.
	I	Abaisser sommier de cuisse	Appuyez sur ce bouton pour abaisser le sommier de cuisse jusqu'à l'angle désiré.
	J	Abaisser sommier de pied	Appuyez sur ce bouton pour abaisser le sommier de pied jusqu'à l'angle désiré.
Hauteur du lit	K	Monter la hauteur du lit	Appuyez sur ce bouton pour monter le lit à la hauteur désirée.
	L	Abaisser la hauteur du lit	Appuyez sur ce bouton pour baisser le lit à la hauteur désirée.

Guide d'utilisation des côtés de lit

DESCRIPTIONS DES POSITIONS DU LIT

Remarque

L'ajout d'accessoires a un effet sur le mouvement du lit.

Horizontal (0°)

Pour activer la position horizontale, appuyez sur le bouton «Position horizontale» situé sur la panneau de contrôle infirmier. Cette action placera les sommiers de tête, de cuisse et de pied en position horizontale. Advenant que le bouton horizontal est sélectionné alors que le lit est en position *Trendelenburg* ou *Reverse Trendelenburg*, le lit se placera en position horizontale en utilisant le moteur d'élévation de tête ou de pied.

Remarque

Il est possible de faire bouger les sections de tête, de cuisse et de pied en même temps.

Chaise cardiaque normale

Pour activer la position de chaise cardiaque, appuyez sur le bouton «Chaise» situé sur le panneau de contrôle infirmier. Gardez le bouton enfoncé jusqu'à ce que la position de chaise cardiaque soit complétée. Les sommiers de tête et de cuisse remonteront ensemble à leur position la plus élevée, puis le lit se placera en position *Reverse Trendelenburg*.

Chaise cardiaque améliorée

Pour activer la position de chaise cardiaque améliorée, appuyez sur le bouton «Chaise» situé sur le panneau de contrôle infirmier. Gardez le bouton enfoncé jusqu'à ce que la position de chaise cardiaque soit complétée. Les sommiers de tête et de pied remonteront ensemble à leur position la plus élevée, puis le lit se placera en position *Reverse Trendelenburg*.

Remarque

Il y aura un arrêt de 1 seconde entre chaque position de chaise complétée.

Trendelenburg

La position *Trendelenburg* place le sommier de tête en position basse et le sommier de pied en position élevée. Cette position peut être complétée en appuyant sur le bouton *Trendelenburg* situé sur le panneau de contrôle infirmier jusqu'à ce que l'angle désiré soit obtenu. La hauteur du lit peut être diminuée alors que le lit est en position *Trendelenburg*, et ce, sans en changer l'angle.

Reverse Trendelenburg

La position de *Reverse Trendelenburg* place le sommier de tête en position haute et le sommier de pied en position basse. Cette position est complétée en appuyant sur le bouton *Reverse Trendelenburg* situé sur le panneau de contrôle infirmier.

Remarque

- L'angle d'inclinaison maximal pour les positions *Trendelenburg* et *Reverse Trendelenburg* est de 15°.
- Si une tige à soluté est détectée, la section de pied ne pourra pas bouger.
- Un dégagement minimal de 50.8 cm (20") est requis pour permettre à ces positions d'être effectuées.
- Ces positions ne peuvent pas être complétées si un ou plusieurs verrous sont activés.

Guide d'utilisation des côtés de lit

PANNEAU DE CONTRÔLE DE DÉPLACEMENT/FREIN, CÔTÉ DE LIT, CONTRÔLE INFIRMIER

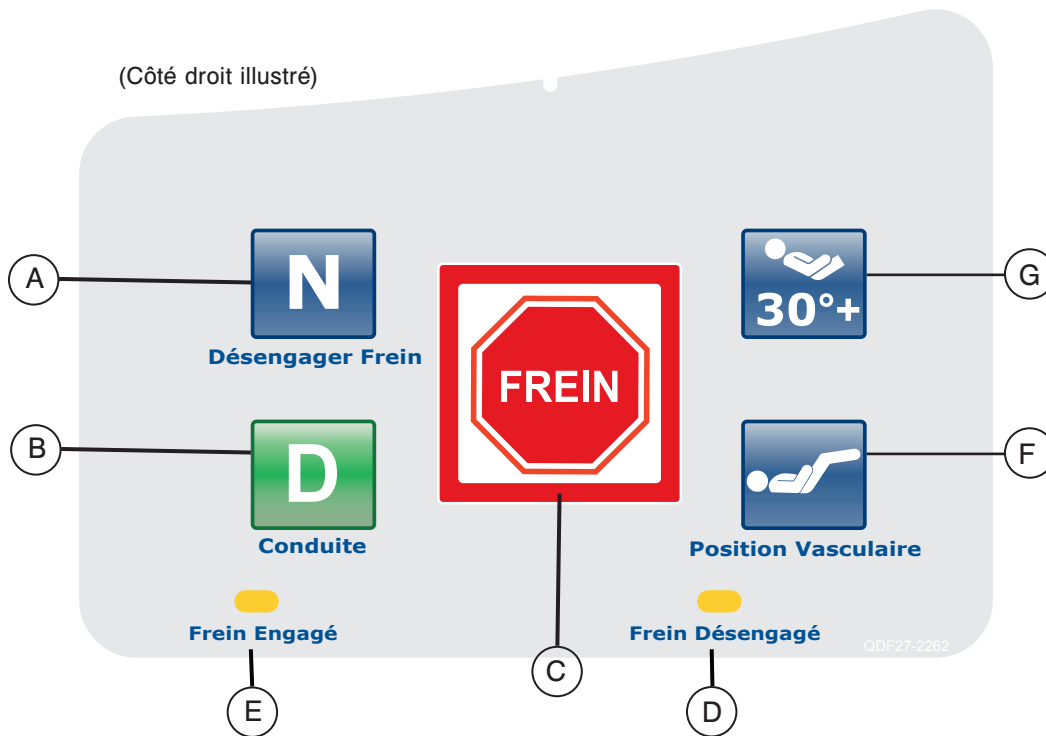

	Bouton	Nom	Fonction
Mouvements du lit	A	Activation / indicateur du neutre	Appuyez sur ce bouton pour activer le mode neutre. Le bouton s'illumine lorsque le mode sera activé.
	B	Activation / indicateur de la conduite	Appuyez sur ce bouton pour activer le mode de conduite. Le bouton s'illumine lorsque le mode sera activé.
	C	Activation / indicateur du frein	Appuyez sur ce bouton pour activer ou désactiver le mode de frein. Le bouton s'illumine lorsque le mode sera activé.
Indicateurs	D	Frein non-appliqué	Ce voyant s'illumine lorsque le frein n'est pas appliqué.
	E	Frein appliqué	Ce voyant s'illumine lorsque le frein est appliqué.
Positions du lit	F	Position vasculaire	Appuyez sur ce bouton pour commencer le traitement d'un patient avec le lit en position vasculaire.
	G	Position <i>HOB</i> 30°	Appuyez sur ce bouton pour commencer le traitement d'un patient avec le lit en position <i>HOB</i> 30°.

Remarque

Le frein peut aussi être appliqué manuellement. Voir la [page 17](#) pour plus de renseignements.

Guide d'utilisation du contrôle patient optionnel

CONTRÔLE PATIENT OPTIONNEL

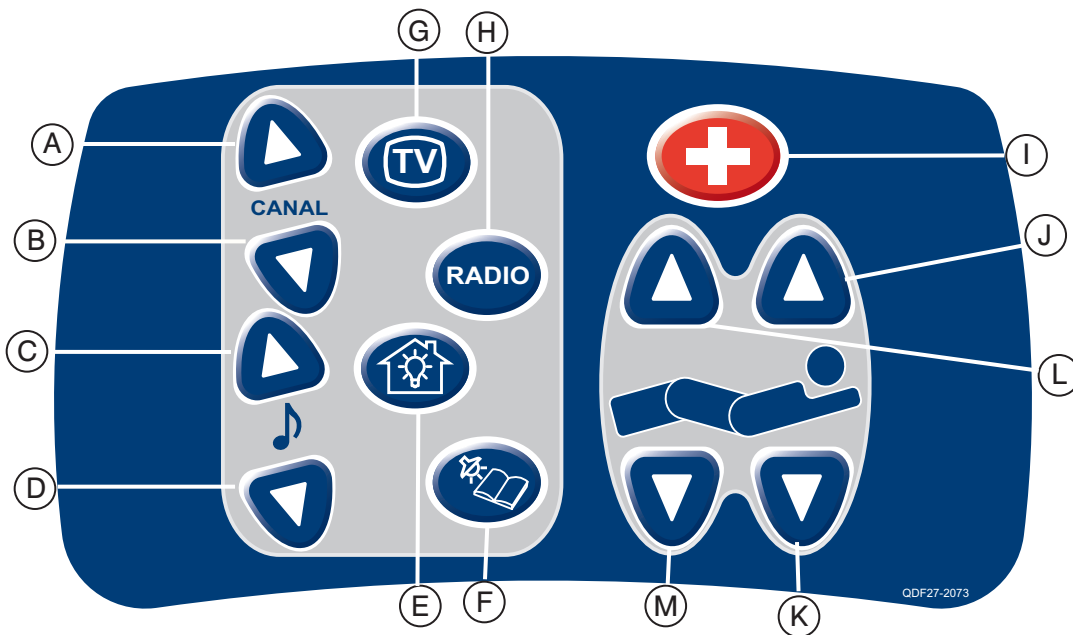



(Contrôle patient avec toutes les options illustré)

	Bouton	Nom	Fonction
Panneau de contrôle interactif	A	Changer canal (croissant)	Appuyez sur ce bouton pour changer de canal.
	B	Changer canal (décroissant)	Appuyez sur ce bouton pour changer de canal.
	C	Monter le volume	Appuyez sur ce bouton pour augmenter le volume de la musique.
	D	Baisser le volume	Appuyez sur ce bouton pour diminuer le volume de la musique.
	E	Lumières de la chambre	Appuyez sur ce bouton pour allumer ou éteindre les lumières de la chambre.
	F	Lumière de lecture	Appuyez sur ce bouton pour allumer ou éteindre la lumière de lecture.
	G	Téléviseur	Appuyez sur ce bouton pour allumer ou éteindre le téléviseur.
	H	Radio	Appuyez sur ce bouton pour allumer ou éteindre la radio.
	I	Appel infirmier	Appuyez sur ce bouton pour communiquer avec le bureau de garde.
Somniers de tête et de cuisse	J	Monter le sommier de tête	Appuyez sur ce bouton pour monter le sommier de tête jusqu'à l'angle désiré.
	K	Abaisser le sommier de tête	Appuyez sur ce bouton pour abaisser le sommier de tête jusqu'à l'angle désiré.
	L	Monter le sommier de cuisse	Appuyez sur ce bouton pour monter le sommier de cuisse jusqu'à l'angle désiré.
	M	Abaisser le sommier de cuisse	Appuyez sur ce bouton pour abaisser le sommier de cuisse jusqu'à l'angle désiré.

Guide d'utilisation du panneau de contrôle de pied

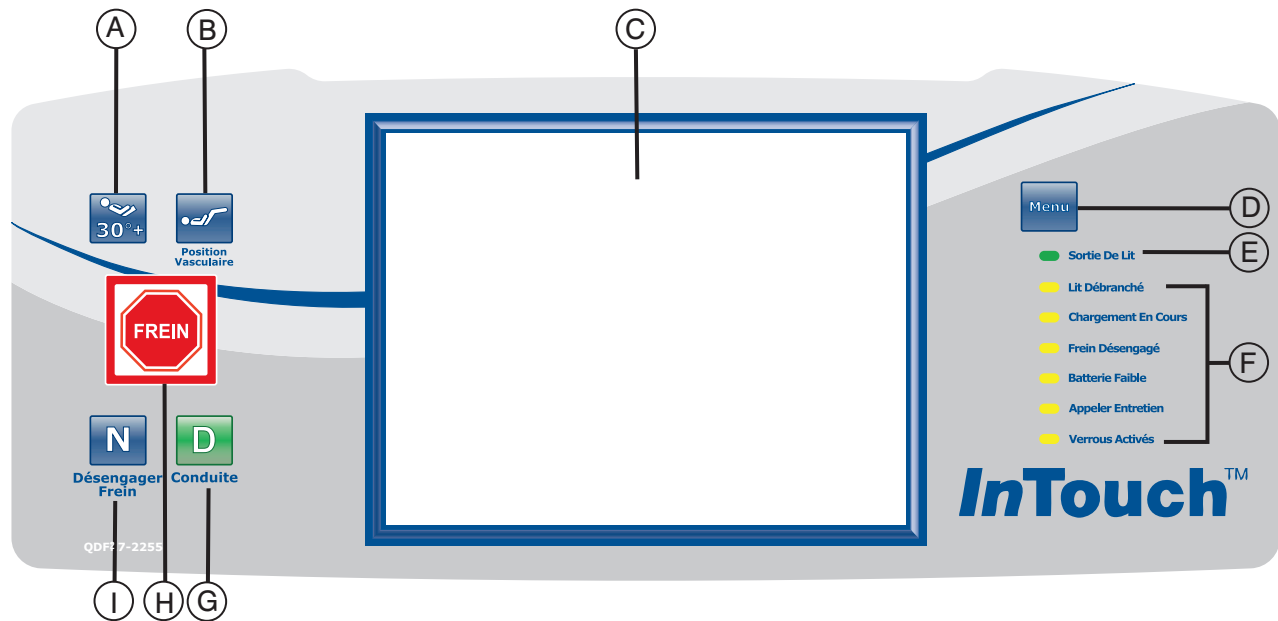
PANNEAU DE CONTRÔLE DE PIED



	Bouton	Nom	Fonction
Positions du lit	A	Activation du HOB 30°	Appuyez sur ce bouton pour commencer le traitement avec le lit en position HOB 30°.
	B	Activation de la position vasculaire	Appuyez sur ce bouton pour commencer le traitement avec le lit en position vasculaire.
Indicateurs du lit	C	Affichage de l'écran tactile	Cet écran affiche toutes les fonctions sélectionnées grâce aux boutons. Il affiche aussi les codes d'erreur, les alarmes et d'autres renseignements utiles.
	D	Menu principal	Retour rapide au menu principal; voir ci-dessous. 
	E	Indicateur de détection de sortie de lit activé («ON»)/désactivé («OFF»)	Lorsque ce voyant est allumé, cela signifie que la détection de sortie de lit est activée («ON»). Lorsqu'il est éteint, cela signifie que la détection de sortie de lit est désactivée («OFF»). Lorsque le voyant clignote, cela signifie une situation d'alarme.
	F	Indicateur de message du système	Ces voyants indiquent l'état du lit et s'il est nécessaire de contacter le personnel d'entretien. (Voir les descriptions à la page 27 .)
	G	Activation / indicateur de la conduite	Appuyez sur ce bouton pour activer le système de conduite. Lorsque ce système est activé le voyant s'allume.
	H	Activation / indicateur de frein	Appuyez sur ce bouton pour activer ou désactiver le système de frein. Le bouton est allumé lorsque le système est activé.
	I	Activation / indicateur de frein désactivé	Appuyez sur ce bouton pour activer le système de frein désactivé. Ce bouton est allumé lorsque le système est activé.

Guide d'utilisation du panneau de contrôle de pied

VOYANTS LUMINEUX DES INDICATEURS DE MESSAGE DE SYSTÈME

Lit déconnecté :	Cet indicateur montre que le lit n'est plus connecté dans une prise de courant et que l'énergie provient de la pile.
Lit en recharge :	Cet indicateur montre que le lit est connecté dans une prise de courant et que la pile est en recharge. Il est fortement recommandé de ne pas déconnecter le lit tant que ce voyant est allumé.
Frein non-appliqué :	Cet indicateur montre que les freins ne sont pas appliqués, ce qui signifie que le lit peut bouger s'il est poussé ou tiré. Ce voyant peut être considéré comme un rappel au personnel qu'il faut appliquer les freins avant de laisser un patient sans surveillance.
Pile faible :	Cet indicateur s'illumine lorsque la pile est faible. Lorsque ce voyant est illuminé le lit devrait être connecté dans une prise de courant pour faire recharger la pile.
Appeler entretien :	Cet indicateur montre que le lit doit être réparé ou qu'un entretien doit être fait pour son bon fonctionnement. Dans la majorité des cas le voyant «Appeler entretien» s'illumine lorsque le problème est électronique. Dans ce cas, contactez le personnel d'entretien approprié.
Verrous activés :	Cet indicateur montre qu'une partie du lit est verrouillée ou qu'un verrou total est appliqué pour tous les mouvements du lit. Référez-vous à la page 49 une description du menu de verrouillage.

Remarque

- Le mécanisme de verrou total bloque le panneau de contrôle des côtés de lit, du panneau de pied, du contrôle amovible, de l'écran tactile et du panneau de tête (situé entre les poignées de l'option ZOOM®).
- Le frein peut être activé pendant un verrou total mais ne peut pas être enlevé pendant un verrou total.
- Le verrou total n'a aucun effet sur les fonctions de l'appel infirmier (optionnel), du système de balance (optionnel) et de la détection de sortie de lit (optionnel).
- Les paramètres du mécanisme de verrou seront conservés si une panne de courant se produit et reviendront à leur état original lorsque le courant reviendra.

Écran tactile

L'interface d'appel infirmier peut être activé en appuyant sur un des boutons de fonction ou en appuyant sur l'écran. S'il n'y a pas d'activité sur l'écran tactile pendant 2 minutes consécutives, l'intensité de l'éclairage de l'écran diminuera de 10%.

Si un sous-menu est ouvert et que l'utilisateur ne l'utilise pas, l'écran tactile s'éteindra après quatre (4) minutes (4 minutes = 2 minutes à 100% d'intensité + 2 minutes à 10% d'intensité).

MENU PRINCIPAL : RENSEIGNEMENTS SUR LE PATIENT

La figure 3.0 s'affiche lorsque le bouton «Principal» est sélectionné. Les caractéristiques suivantes sont disponibles pour configuration par l'utilisateur.

- Nouveau patient (New Patient) : Appuyez sur le bouton «Nouveau patient» pour afficher la figure 3.1 et inscrire les renseignements sur le patient.
- Écran de configuration (Configure Screen) : Appuyez sur le bouton «Écran de configuration» pour afficher la figure 3.2 et inscrire davantage de renseignements sur la patient.
- Grandeur (Height) : Appuyez sur le bouton «Grandeur» pour inscrire la grandeur du patient.
- Échelle "Braden" (Braden Scale) : Appuyez sur le bouton «Échelle "Braden"» pour vous rendre directement au menu principal «Échelle "Braden"».
- Remarque sur le patient (Patient Note) : Appuyez sur l'icône-crayon dans le coin inférieur droit de la fenêtre pour inscrire des remarques à propos du patient si nécessaire.
- Numéro de produit et de chambre (Unit/Room) : Appuyez sur l'icône-crayon dans le coin inférieur gauche de l'écran pour inscrire le numéro de produit et le numéro de chambre où se trouve le patient.

Patient Information

Patient ID	----
Patient Since	Feb. 01, 2008
Weight	0.0 lbs
Height	173 cm
BMI	0.0
Braden Scale	15
	Apr. 20, 2009 4:55 PM

New Patient

Configure Screen

Patient Note

Patient Info. Bed Controls Bed Exit Support Surfaces Options Bed

Unit/Rm:

May. 27, 2009. 3:27 PM

Figure 3.0

MENU PRINCIPAL (SUITE)

Renseignements sur le patient, nouveau patient

Lorsque l'utilisateur appuie sur le bouton « New Patient » (Nouveau patient) depuis l'écran Patient Information (Renseignements patient), la figure 3.1 s'affiche. Vous pouvez inscrire l'identité du patient en appuyant sur l'icône-crayon, ce qui fera apparaître un écran-clavier. Une fois que le nom du patient est inscrit, appuyez sur «Ok» sur l'écran-clavier puis sur «Ok» dans l'écran «Nouveau Patient». L'écran «Renseignements sur le patient» s'affichera avec la nouvelle identité du patient.

New Patient

Zero Scale System

Disarm Bed Exit Monitoring

Clear HOB And Bed Height History

Clear All Patient Information

Clear Smart Bed Monitoring

Clear All Protocol Reminders

Patient ID

Ok Cancel

Figure 3.1

Renseignements sur le patient, Configuration

Lorsque l'utilisateur appuie sur le bouton « Configure Screen » (Écran de configuration) depuis l'écran Patient Information (Renseignements patient), la figure 3.2 s'affiche. Vous pouvez inscrire manuellement la grandeur du patient sur cet écran. D'autres options sont disponibles telles que «Calculer l'IMC du patient», «Afficher l'identité du patient» et «Afficher la dernière lecture de l'Échelle "Braden"».

Configure

Display Height 6 feet 1"

Display Weight From Scale System

Calculate BMI

Display Last Braden Scale Score

Display Patient ID

Ok Cancel

Figure 3.2

MENU PRINCIPAL : CONTRÔLES DU LIT

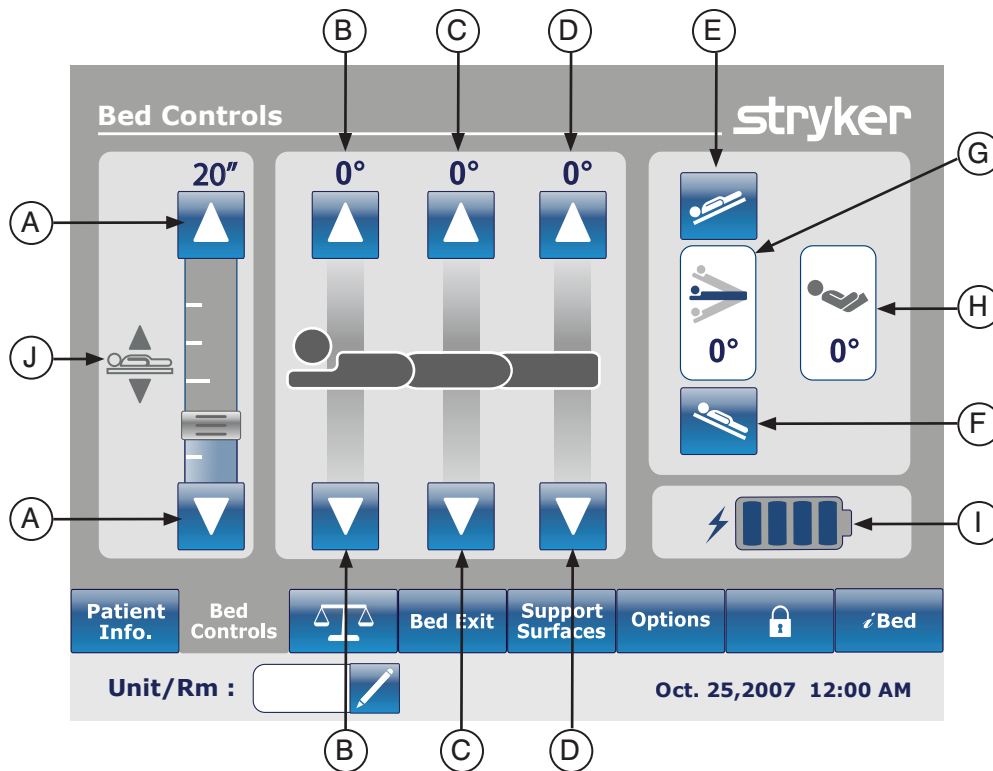

	Bouton	Nom	Fonction
Contrôles du lit	A	Monter/abaisser hauteur du lit	Appuyez sur la flèche vers le haut pour monter la hauteur du lit et sur la flèche vers le bas pour l'abaisser.
	B	Monter/abaisser sommier de tête	Appuyez sur la flèche «haut» pour monter le sommier de tête jusqu'à l'angle désiré et sur la flèche «bas» pour l'abaisser.
	C	Monter/abaisser sommier de cuisse	Appuyez sur la flèche «haut» pour monter le sommier de cuisse jusqu'à l'angle désiré et sur la flèche «bas» pour l'abaisser.
	D	Monter/abaisser sommier de pied	Appuyez sur la flèche «haut» pour monter le sommier de pied jusqu'à l'angle désiré et sur la flèche «bas» pour l'abaisser.
	E	<i>Trendelenburg</i>	Appuyez sur ce bouton pour placer le lit en position <i>Trendelenburg</i> (tête élevée / pied abaissé).
	F	<i>Reverse Trendelenburg</i>	Appuyez sur ce bouton pour placer le lit en position <i>Reverse Trendelenburg</i> (tête abaissée / pied élevé).
Indicateurs	G	Indicateur d'angle	Cet indicateur montre l'angle de <i>Trendelenburg</i> ou de <i>Reverse Trendelenburg</i> .
	H	Indicateur d'angle <i>HOB</i>	Cet indicateur montre l'angle de <i>HOB</i> .
	I	Indicateur charge de la pile	Cet indicateur montre la charge restante dans la pile.
	J	Indicateur de hauteur du lit	Cet indicateur montre la hauteur actuelle du lit.

Remarque

- Une fois sélectionnés, les boutons deviennent gris.
- La hauteur du lit est la distance entre le plancher et le support de matelas du lit.



Guide d'utilisation du panneau de pied

MENU PRINCIPAL : BALANCE

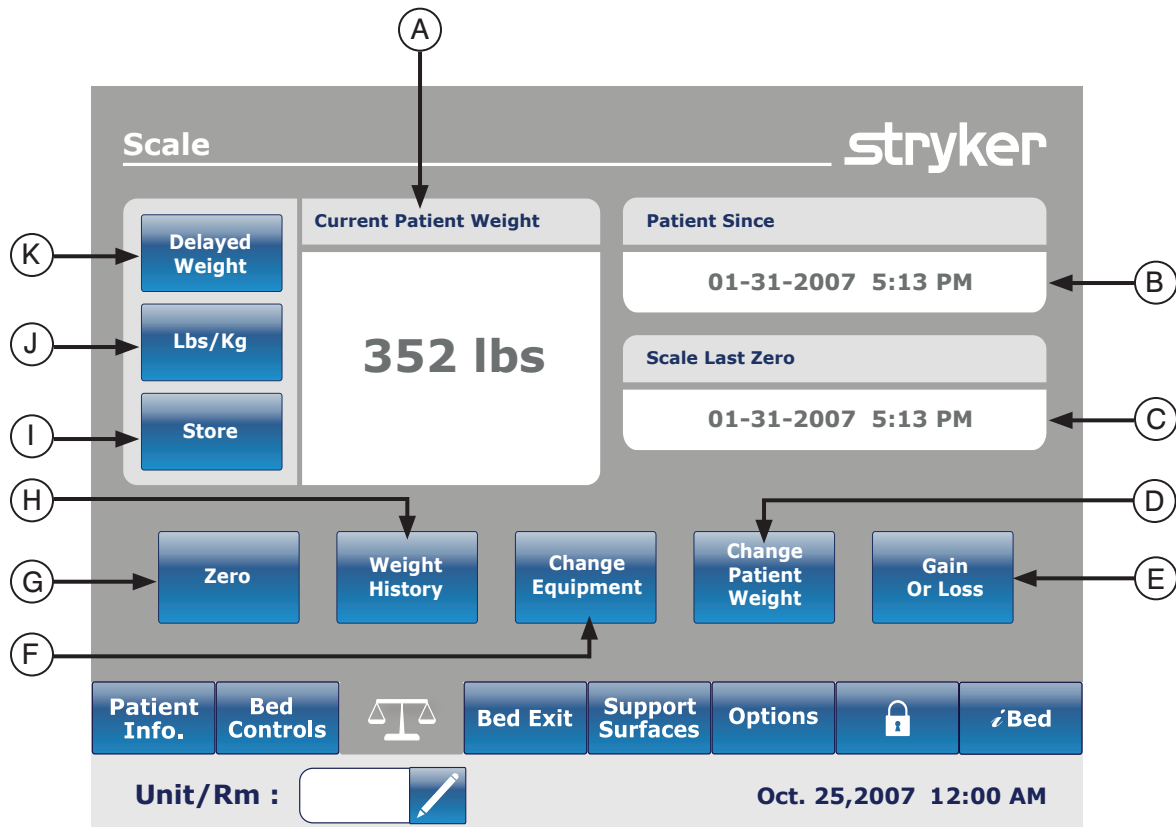

	Bouton	Nom	Fonction
Fonctions	A	Poids actuel du patient	Indique le poids actuel du patient.
	B	Patient depuis	Fourni des renseignements sur le nouveau patient.
	C	Dernière remise à zéro de la balance	Renseignements sur la date et l'heure de la dernière remise à zéro de la balance.
	D	Changer poids du patient	Appuyez sur ce bouton pour changer le poids du patient.
	E	Gain ou perte	Appuyez sur ce bouton pour effectuer une lecture de gain ou perte de poids.
	F	Changer équipement	Appuyez sur ce bouton pour changer l'équipement présent sur le lit sans nuire aux données de la balance.
	G	Remise à zéro	Appuyez sur ce bouton pour remettre les données de la balance à zéro.
	H	Historique de poids	Appuyez sur ce bouton pour avoir accès à l'historique de poids du patient.
	I	Enregistrer	Appuyez sur ce bouton pour enregistrer le poids du patient.
	J	Lbs/Kg	Appuyez sur ce bouton pour sélectionner la valeur de mesure désiré (livres ou kilogrammes).
	K	Délai de pesée	Appuyez sur ce bouton pour débiter la lecture de poids avec un délai. Cette fonction permet d'ajouter ou de retirer de l'équipement avant la lecture de poids.

[Retour à la table des matières](#)



MENU PRINCIPAL : BALANCE (SUITE)

Délai de pesée

Lorsque l'utilisateur appuie sur le bouton « Delayed Weight » (Poids retardé) depuis l'écran Scale (Balance), la figure 5.1 s'affiche et la minuterie de 15 secondes démarre.

Remarque

Le temps de délai est de quinze (15) secondes.

Calculer le poids du patient avec le délai :

1. Appuyez sur le bouton «Délai de pesée».
2. La minuterie de quinze (15) secondes s'engage aussitôt.
3. Vous avez quinze (15) secondes pour soulever tout appareil ou équipement médical qui ne doit pas être calculé avec le poids du patient. Ceci inclut tout ce qui peut se trouver sur la surface du lit ou sur le patient (par exemple, des sondes et fils).
4. Après dix (10) secondes une alarme retentit.
5. Pendant les cinq (5) secondes suivantes, le lit calcule le poids du patient alité. Vous devez continuer de soulever l'équipement décrit à l'étape 3.
6. Une fois les cinq (5) secondes écoulées, une autre alarme retentit et l'écran «Délai de pesée» s'affiche tel qu'illustré à la figure 5.2. Le lit a terminé le calcul et vous pouvez replacer l'équipement que vous aviez retiré de la surface du lit.

Lbs/Kg

L'utilisateur peut sélectionner l'unité de mesure du poids retardé désirée (kg ou lb) en appuyant sur le bouton « Lb/Kg » qui se trouve dans la partie inférieure de l'écran « Delayed Weight » tel qu'illustré dans le menu SCALE (balance).

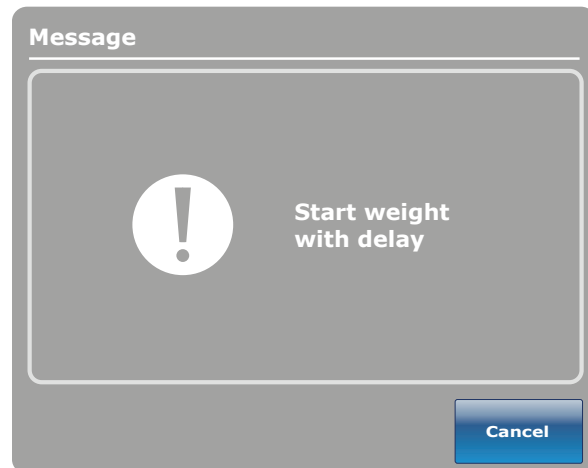

Figure 5.1



Figure 5.2



MENU PRINCIPAL : BALANCE (SUITE)

Remise à zéro

Lorsque l'utilisateur appuie sur le bouton « Zero » (Remise à zéro) depuis l'écran Scale (Balance), la figure 5.3 s'affiche.

Si «Ok» est sélectionné, le lit efface les données de la balance et le message «Ne pas toucher au lit» apparaît tel qu'illustré à la figure 5.4.

Si le bouton «Annuler» est sélectionné, la commande est annulée. Si le lit tombe est fermeture automatique à ce moment, la demande de remise à zéro est annulée.

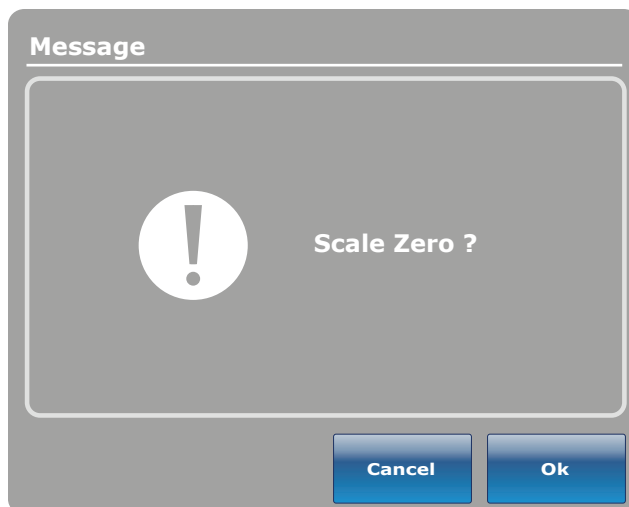

Figure 5.3

Lorsque le message «Ne pas toucher au lit» disparaît, la figure 5.5 s'affiche.

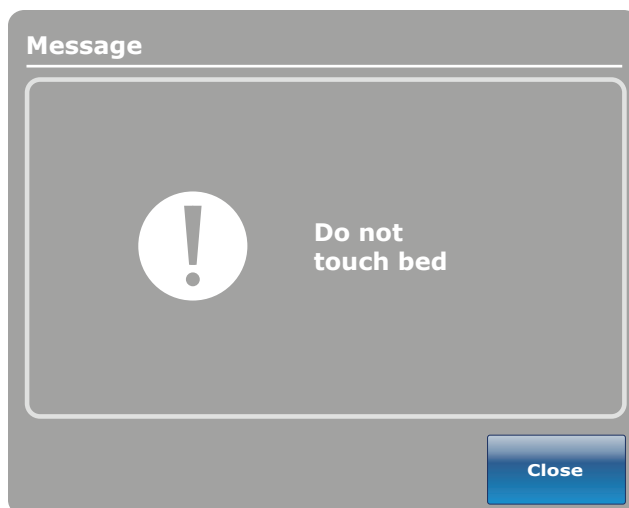

Figure 5.4

Lorsque la remise à zéro de la balance est complétée, la figure 5.5 s'affiche.

Remarque

La fonction «Remise à zéro» efface toutes les données enregistrées à propos du poids du patient. Toutes les données conservées dans l'écran tactile en ce qui concerne le poids du patient sont perdues.

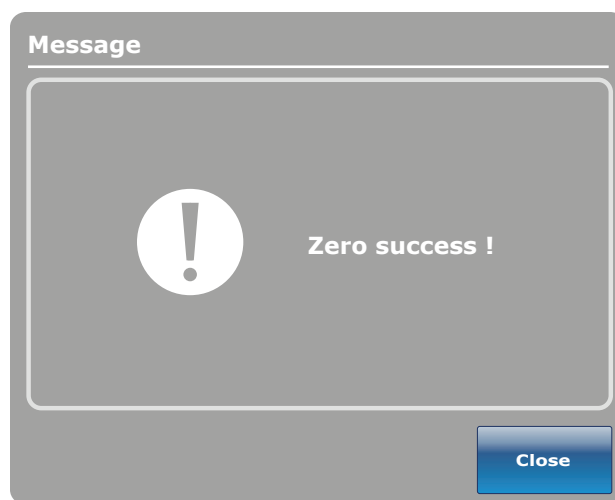

Figure 5.5



MENU PRINCIPAL : BALANCE (SUITE)

Historique du poids

Lorsque l'utilisateur appuie sur le bouton « Weight History » (Historique de poids) depuis l'écran Scale (Balance), la figure 5.6 s'affiche.

Chaque donnée renferme l'heure et la date de la lecture de poids ainsi que le poids calculé.

Le curseur vous permet de vous déplacer parmi les lectures prises pour voir les données non affichées. Les flèches permettent un déplacement d'une donnée à la fois.

Le bouton «Lb/Kg» permet de changer la valeur de mesure.

Le bouton «Conserver» permet d'enregistrer la lecture qui vient d'être effectuée.

Le bouton «Fermer» vous ramène à l'écran principal de la balance.

La figure 5.7 apparaît lorsque vous appuyez sur un des poids affichés sur le graphique de la figure 5.6. Elle indique le poids, la date et l'heure de cette lecture en particulier.

Vous pouvez choisir de visionner la lecture précédente ou suivante en appuyant sur le bouton «Précédent» ou «Suivant».

Remarque

Le système peut conserver un maximum de cinquante (50) entrées en mémoire. Toute nouvelle donnée ajoutée après le nombre de 50 entrées efface la première entrée selon la règle «Premier entré, premier sorti».

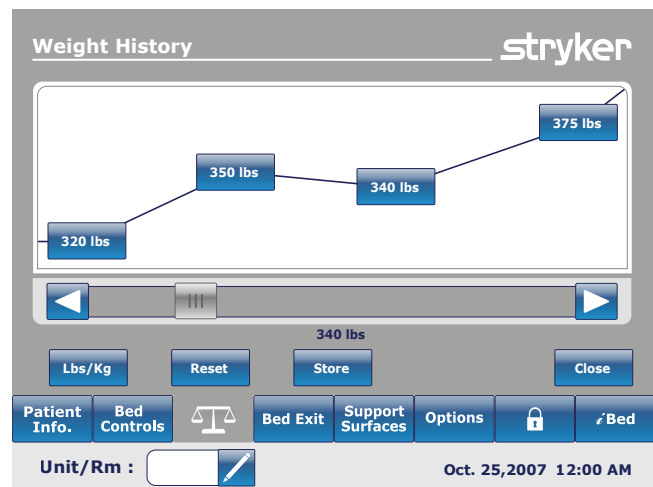

Figure 5.6



Figure 5.7



MENU PRINCIPAL : BALANCE (SUITE)

Changer équipement

Lorsque l'utilisateur appuie sur le bouton « Change equipment » (Modifier l'équipement) depuis l'écran Scale (Balance), la figure 5.9 s'affiche.

Si «Ok» est sélectionné, l'écran du message «Ne pas toucher au lit» apparaît tel qu'illustré à la figure 5.10.

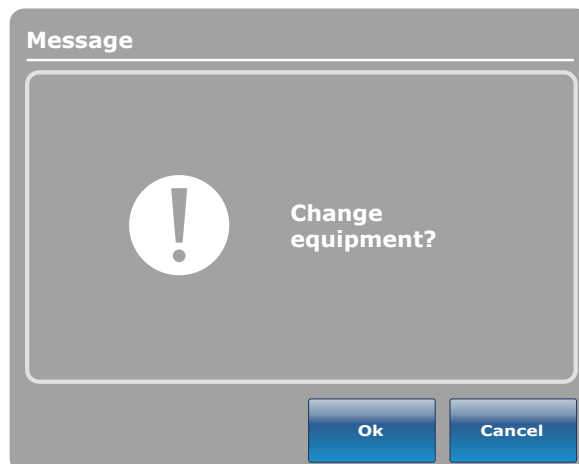

Figure 5.9

Lorsque le message «Ne pas toucher au lit» disparaît, l'écran «Ajouter ou retirer de l'équipement» apparaît tel qu'illustré à la figure 5.11. À ce moment-ci vous pouvez ajouter ou retirer de l'équipement selon le besoin. Une fois terminé, appuyez sur «Entrée».

Le message « Change equipment success » (Modification de l'équipement réussie) apparaîtra tel qu'illustré à la figure 5.11.1 lorsque la modification de l'équipement a été effectuée avec succès.

Remarque

On ne peut pas obtenir de valeurs négatives lorsque les menus de l'écran tactile sont utilisés.

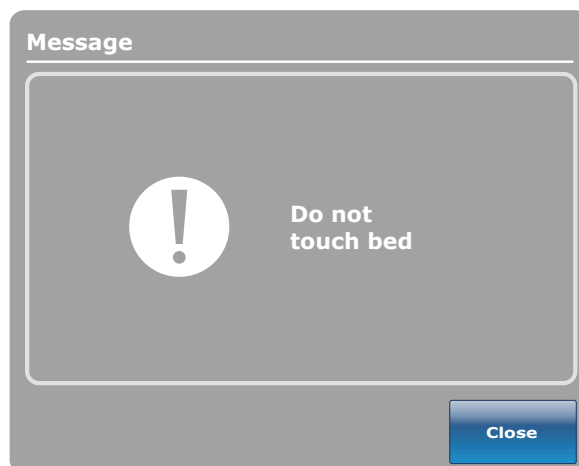

Figure 5.10

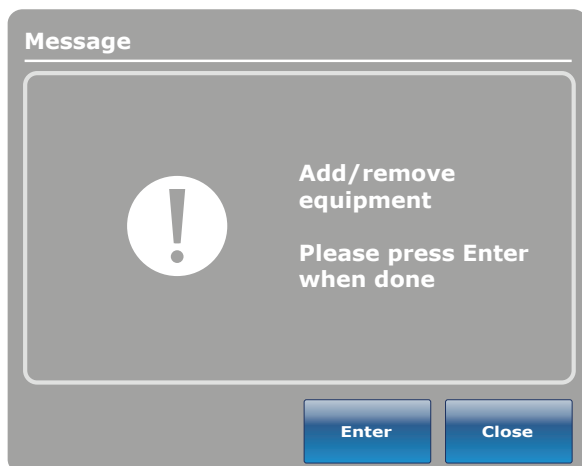

Figure 5.11

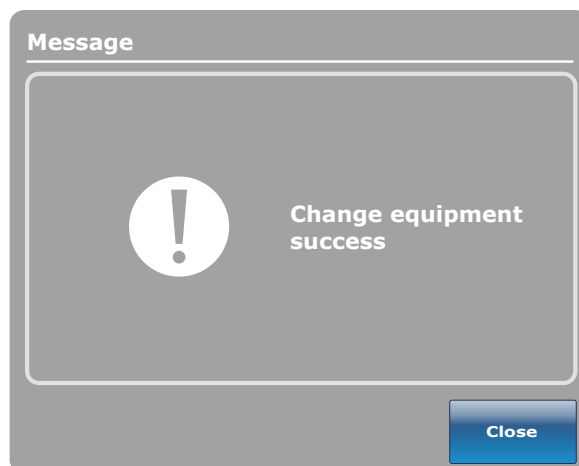

Figure 5.11.1



MENU PRINCIPAL : BALANCE (SUITE)

Changer poids du patient

Lorsque l'utilisateur appuie sur le bouton « Change Patient Weight » (Modifier le poids du patient) depuis l'écran Scale (Balance), la figure 5.12 s'affiche. Appuyez sur « Ok » pour modifier le poids du patient.

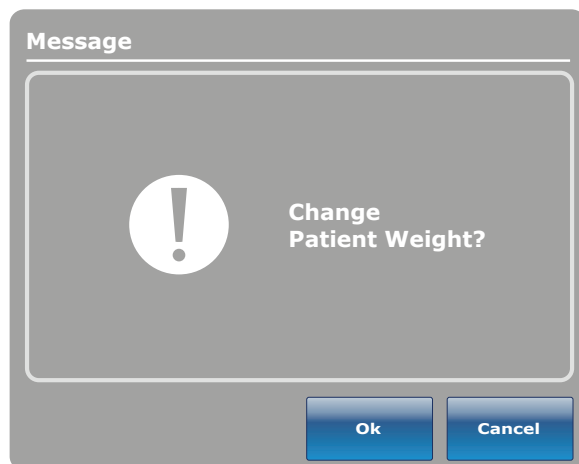

Figure 5.12

Une fois que vous avez appuyé sur le bouton «Ok», le message «Ne pas toucher au lit» s'affiche tel qu'illustré à la figure 5.13. Lorsque le message «Ne pas toucher au lit» disparaît la figure 5.14 s'affiche.

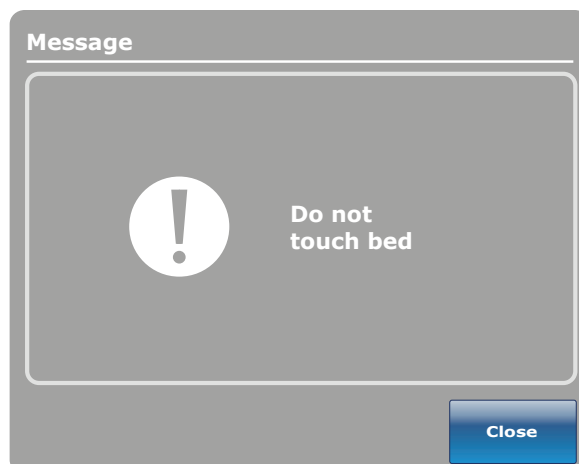

Figure 5.13

Appuyez sur les flèches vers le haut ou vers le bas tel qu'illustré dans la figure 5.14 pour augmenter ou diminuer le poids du patient. Le poids augmente ou diminue par tranche de 0.1 lb ou kg. Si les flèches sont maintenues enfoncées plus longtemps qu'un simple touché, l'augmentation ou la diminution change par tranche de 1 lb ou kg. Pour enregistrer le nouveau poids, appuyez sur «Ok».



Figure 5.14



MENU PRINCIPAL : BALANCE (SUITE)

Gain ou perte de poids

Lorsque l'utilisateur appuie sur le bouton « Gain or Loss » (gain ou perte) depuis l'écran Scale (Balance), la figure 5.15 s'affiche. Ceci affiche le poids initial, le poids courant et la prise ou la perte de poids du patient.

Pour changer les unités de mesure, appuyez sur le bouton «Lb/Kg».

Pour fermer la fenêtre, appuyez sur le bouton «Fermer».

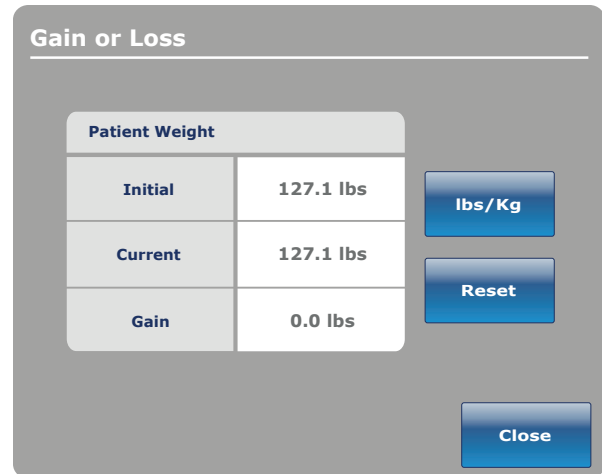

Figure 5.15

Lorsque le bouton «Effacer» est sélectionné, la figure 5.16 s'affiche. Si vous appuyez sur «Ok», le message «Ne pas toucher au lit» s'affiche.

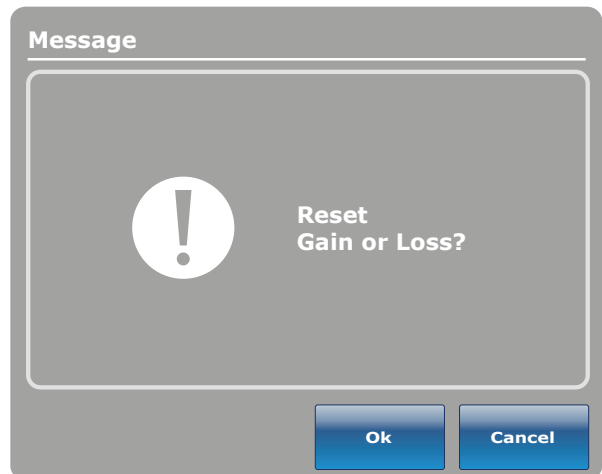

Figure 5.16

Une fois que le message «Ne pas toucher au lit» disparaît, le message «Suppression du gain ou perte complétée» apparaît tel qu'illustré à la figure 5.17.

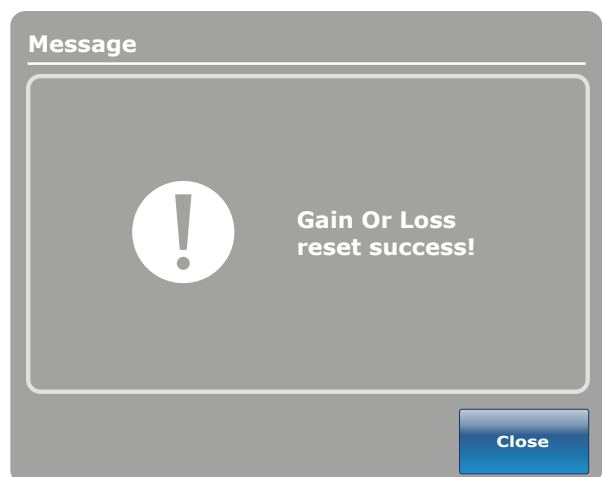
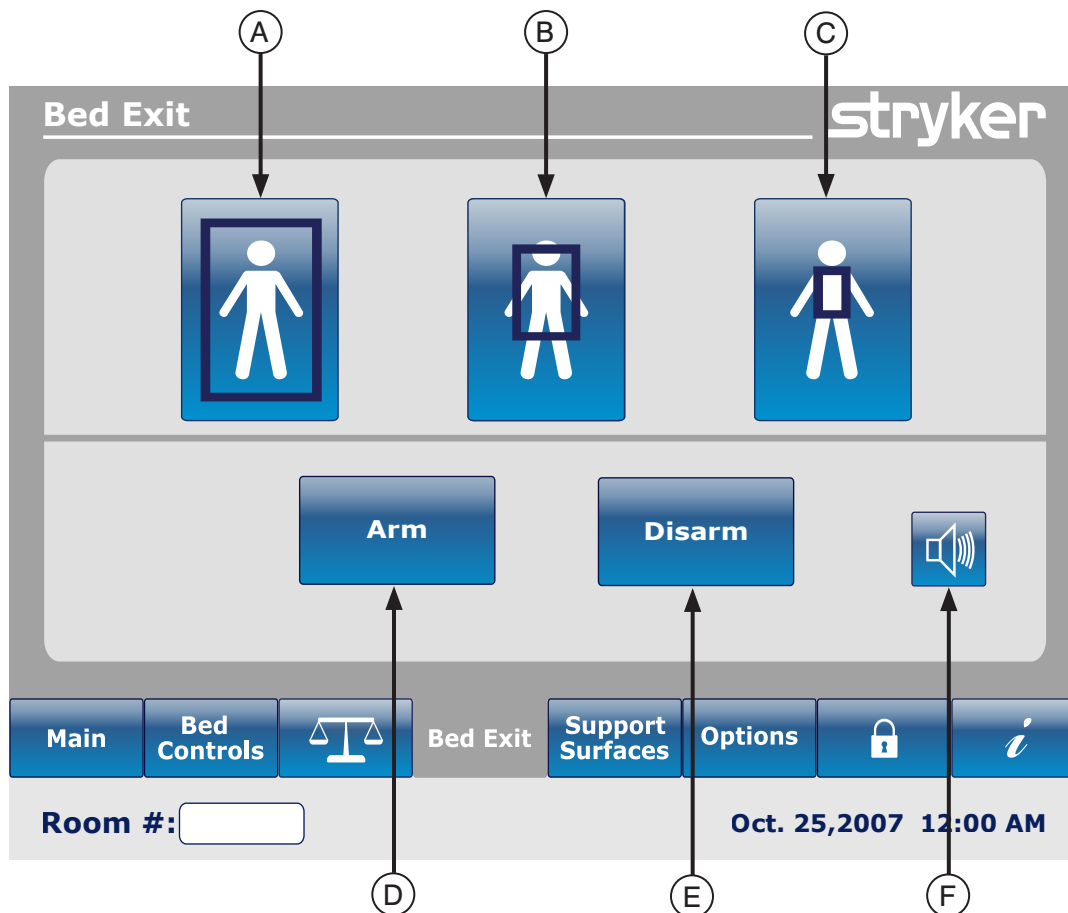

Figure 5.17

Notes

MENU PRINCIPAL : DÉTECTION DE SORTIE DE LIT



	Bouton	Nom	Fonction
Zone d'activation	A	Zone traditionnelle de détection de sortie de lit	Appuyez sur ce bouton pour activer la zone de détection complète. Cette zone est la zone par défaut.
	B	Zone moyenne	Appuyez sur ce bouton pour activer la zone moyenne de détection de sortie de lit.
	C	Zone réduite	Appuyez sur ce bouton pour activer la zone réduite de détection de sortie de lit.
Activer/ Désactiver	D	Activer	Appuyez sur ce bouton pour activer le système de détection de sortie de lit.
	E	Désactiver	Appuyez sur ce bouton pour désactiver le système de détection de sortie de lit.
	F	Volume (voir page 40)	Appuyez sur ce bouton pour avoir accès au menu du volume pour l'alarme.

Remarque

- Un poids **minimum de 5 lb** est nécessaire pour activer le système de détection de sortie de lit.
- Pendant une panne de courant, les paramètres enregistrés pour la détection de sortie de lit sont conservés et sauvegardés. Lorsque le courant revient, le système se réactive par lui-même au même état où il était lorsque le courant a coupé. La zone sélectionnée avant la panne de courant et le signal «Appel infirmier» sur le mur de l'hôpital (option) sont activés.
- Lorsqu'une zone est activée elle tourne au bleu.
- Lorsque la zone tourne au rouge, cela signifie une alarme de la détection de sortie de lit. La fenêtre de «Gestion des événements» s'affiche dans cette situation.

MENU PRINCIPAL : DÉTECTION DE SORTIE DE LIT (SUITE)

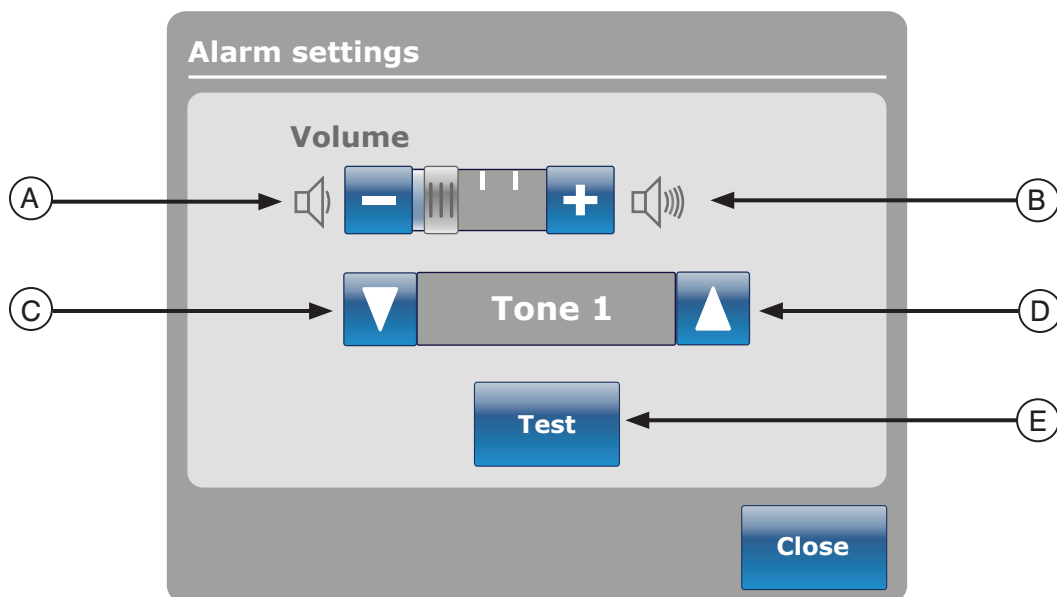

Le bouton «Volume» vous permet de programmer une alarme de rappel. L'alarme a différentes tonalités que vous pouvez choisir.

	Bouton	Nom	Fonction
Volume / Tonalité	A	Augmenter le volume	Appuyez sur ce bouton pour diminuer le volume.
	B	Diminuer le volume	Appuyez sur ce bouton pour augmenter le volume.
	C	Changer la tonalité	Il existe 10 tonalités différentes et elles sont identifiées de 1 à 10. Appuyez sur ce bouton pour changer la tonalité de 10 à 1. Si le lit est doté de l'option iAudio, alors les plus récentes tonalités offertes seront des voix.
	D	Changer la tonalité	Appuyez sur ce bouton pour changer la tonalité de 1 à 10.
	E	Vérifier le volume / tonalité	Appuyez sur ce bouton pour vérifier le volume et la tonalité choisis. Lorsque le volume ou la tonalité sont différents de ceux actuellement programmés, vous pouvez appuyer sur ce bouton pour entendre la nouvelle tonalité et le nouveau volume.

MENU PRINCIPAL : SOMMIERS

Options de matelas à air

Le lit *InTouch™* peut détecter s'il est connecté à un matelas. Il peut également détecter s'il est connecté à un matelas à air typique.

Lorsque l'utilisateur appuie sur le bouton « Support Surfaces » (Surfaces de support) depuis la barre du menu principal et qu'aucun matelas n'est raccordé au *InTouch™*, la figure 7.0 s'affiche.

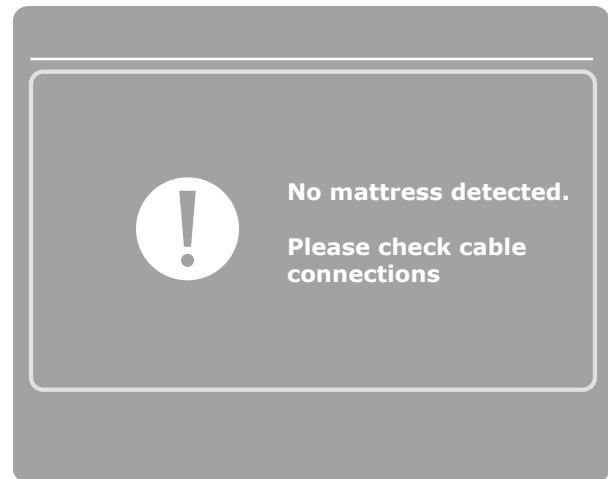

Figure 7.0

Renseignements techniques : matelas XPRT

Veuillez vous référer au manuel du XPRT.

InTouch™ intégré avec matelas XPRT

Position des côtés de lit

La position des côtés de lit détermine la fonctionnalité du matelas XPRT. Toutes les thérapies, dont le «*Max Inflate*», «*Fermeté*» et «*Turn Assist*» fonctionneront si les côtés de lit sont déverrouillés. **Seule exception étant la thérapie de rotation.** Si un côté de lit est déverrouillé pendant la thérapie de rotation, celle-ci s'arrête. Si deux thérapies sont effectuées simultanément et qu'un côté de lit est déverrouillé pendant ces thérapies, celles-ci s'arrêtent automatiquement. Si un des côtés de lit est déverrouillé pendant la thérapie de rotation (par exemple : la rotation et la vibration sont effectuées simultanément), les deux thérapies s'arrêtent immédiatement.



Figure 7.1

MENU PRINCIPAL : SOMMIERS (SUITE)

Renseignements techniques : matelas PositionPRO™

Veillez vous référer au manuel du matelas PositionPRO™.

Interaction entre le lit *InTouch*™ et le matelas PositionPRO™

Position des côtés de lit

La position des côtés de lit détermine la fonctionnalité du matelas PositionPRO™. Toutes les thérapies, dont le «*Max Inflate*», la Fermeté et le «*Turn Assist*» s'effectuent si les côtés de lit sont déverrouillés. Si un côté de lit est déverrouillé pendant une thérapie de rotation, cette thérapie s'arrête automatiquement. Si deux thérapies sont effectuées simultanément et qu'un côté de lit est déverrouillé pendant celles-ci, les thérapies s'arrêtent automatiquement. Si un des côtés de lit est déverrouillé pendant une thérapie de rotation (par exemple : la rotation et la vibration sont effectuées simultanément), les deux thérapies s'arrêtent aussitôt.

Fonctionnalité spécifique au matelas PositionPRO™ utilisé avec le lit *InTouch*™

Les indicateurs sur l'écran de menu du *InTouch*™ pour le PositionPRO™ et sur le contrôle patient du PositionPRO™ sont légèrement différents, mais les mêmes fonctions sont disponibles.

Lorsque vous sélectionné un «*Turn Assist*» droit ou gauche sur le PositionPRO™ en utilisant l'écran tactile du *InTouch*™, l'écran du menu «*Turn Assist*» s'affiche (voir Figure 7.3).

Si le *InTouch*™ détecte une erreur dans le PositionPRO™, le voyant lumineux «Appeler entretien» s'allume (voir Figure 7.3).

Lorsque vous activez la pédale de RCR du *InTouch*™, le PositionPRO™ se met en fonction automatiquement.

Lorsque le PositionPRO™ est connecté au *InTouch*™, le PositionPRO™ utilise les vérins du sommier de tête et du *Trendelenburg* du lit *InTouch*™ pour détecter l'angle du sommier de tête.



Figure 7.3

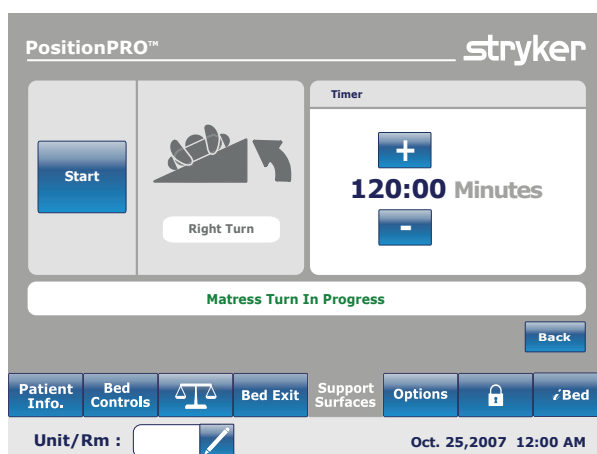

Figure 7.4

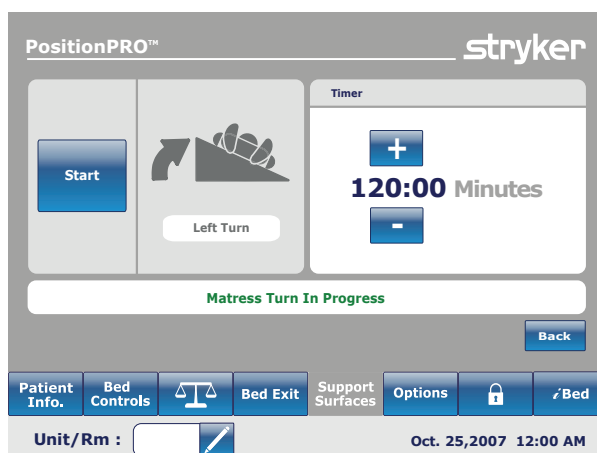
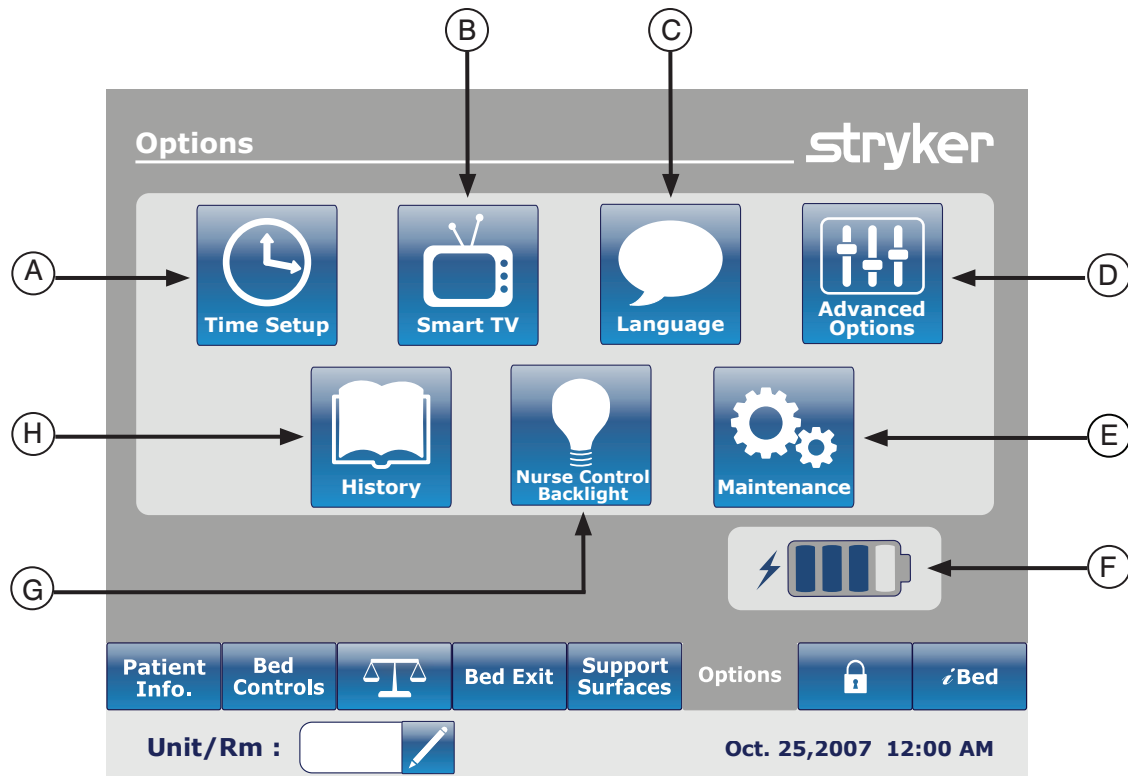

Figure 7.5

MENU PRINCIPAL : OPTIONS



	Bouton	Nom	Fonction
Options	A	Programmer l'heure	Appuyez sur ce bouton pour programmer l'heure et la date.
	B	«Smart TV»	Appuyez sur ce bouton pour avoir accès au menu «Smart TV».
	C	Langue	Appuyez sur ce bouton pour avoir accès au menu "Langue" et sélectionné la langue d'utilisation de l'écran tactile.
	D	Options avancées	Appuyez sur ce bouton pour accéder au menu des options avancées.
	E	Entretien	Appuyez sur ce bouton pour avoir accès au menu d'entretien.
	F	Pile	Ceci indique le niveau de charge restant dans la pile. Chaque barre de l'icône-pile représente 25% de charge.
	G	Rétroéclairage	Appuyez sur ce bouton pour avoir accès au menu «Rétroéclairage».
	H	Historique	Appuyez sur ce bouton pour avoir accès au menu «Historique».

MENU PRINCIPAL : OPTIONS (SUITE)

Programmation de l'heure

Lorsque l'utilisateur appuie sur le bouton « Time Setup » (Réglage de l'heure) depuis l'écran Options, la figure 8.0 s'affiche. Appuyez sur «Accepter» lorsque terminé ou «Annuler» pour ne rien enregistrer des changements effectués.

Remarque

La programmation de l'heure ne se fait pas automatiquement lors des changements d'heure.

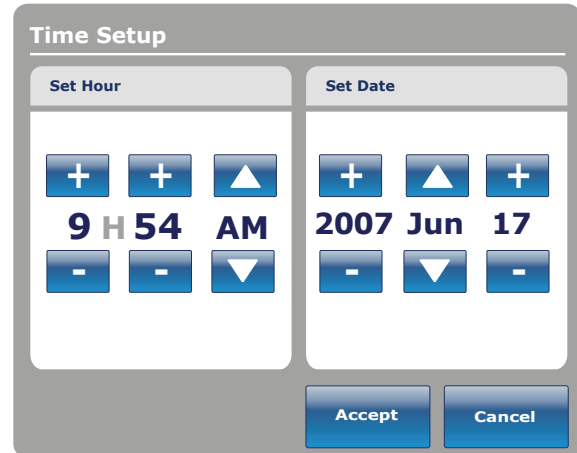

Figure 8.0

«Smart TV» (Option)

Lorsque l'utilisateur appuie sur le bouton « Smart TV » depuis l'écran Options, la figure 8.1 s'affiche. La télévision actuellement associée à la carte interface du lit peut maintenant être sélectionnée. Une fois que la sélection est effectuée, appuyez sur le bouton «Accepter» pour confirmer le choix.

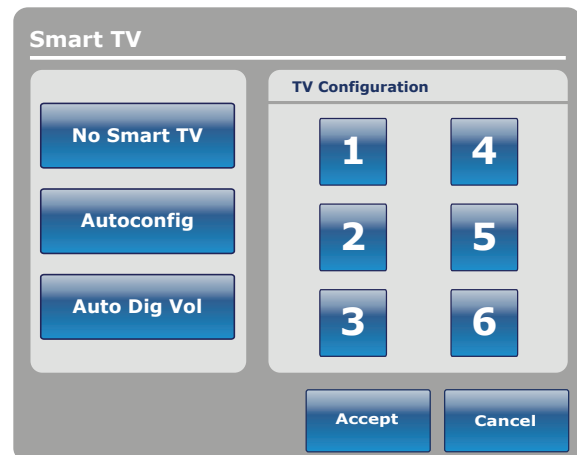

Figure 8.1

Langue

Lorsque l'utilisateur appuie sur le bouton « Langue » (Langue) depuis l'écran Options, la figure 8.2 s'affiche. Vous pouvez à présent choisir la langue désirée.



Figure 8.2

MENU PRINCIPAL : OPTIONS SUITE

Bouton Advanced Options (Options avancées)

Lorsque l'utilisateur appuie sur le bouton « Advanced Options » (Options avancées) depuis l'écran Options, la figure 8.3 s'affiche.

L'utilisateur peut activer ou désactiver les options **voix ZOOM®**, **Awareness** ou **Reminder** (rappel). Si l'option de **voix ZOOM®** est activée, le son sortira par les haut-parleurs dès qu'elle sera mise en marche. Si les options **Awareness** ou **Reminder** (rappel) sont sélectionnées, les alarmes seront transmises par le signal d'appel à l'infirmier/ère du lit.

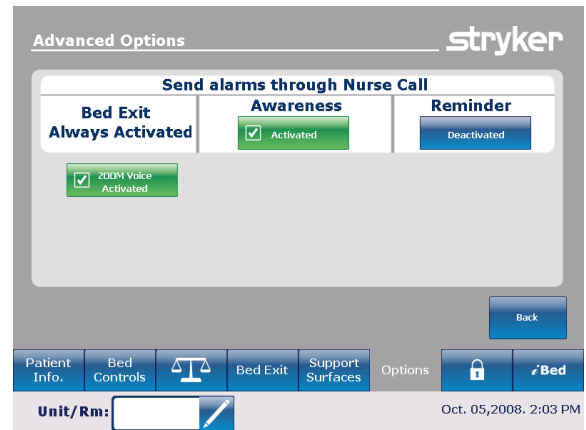

Figure 8.3

MENU PRINCIPAL : OPTIONS (SUITE)

Historique

Lorsque l'utilisateur appuie sur le bouton « History » (Historique) depuis l'écran Options, la figure 8.5 s'affiche.

Lorsque le bouton «Balance» est sélectionné, l'écran «Historique du poids» s'affiche (voir [page 34](#), Fig. 5.6).

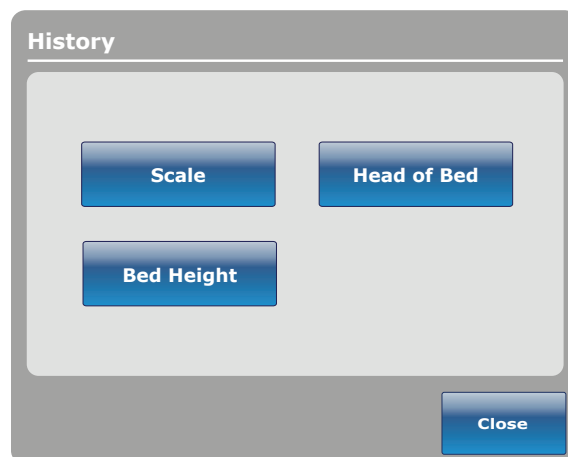

Figure 8.5

Lorsque l'utilisateur appuie sur le bouton « Head of Bed » (Tête de lit) depuis l'écran Options, la figure 8.6 s'affiche.

L'écran «Historique tête du lit» indique l'angle du lit au cours des 24 dernières heures.



Figure 8.6

Lorsque l'utilisateur appuie sur le bouton « Angle History » (Historique d'angle) depuis l'écran Head of Bed (Tête de lit), la figure 8.7 s'affiche.

The screenshot shows a window titled "Angle History". It contains a table with three columns: "Angle", "Last 12h", and "Last 24h". The table lists angle ranges from 0° to 89° in 10-degree increments. Below the table, there are three blue buttons: "HOB 30 History" on the left, and "Reset" and "Close" on the right.

Angle	Last 12h	Last 24h
0 ~ 9°	12:00	24:00
10 ~ 19°	12:00	24:00
20 ~ 29°	12:00	24:00
30 ~ 39°	12:00	24:00
40 ~ 49°	12:00	24:00
50 ~ 59°	12:00	24:00
60 ~ 69°	12:00	24:00
70 ~ 79°	12:00	24:00
80 ~ 89°	12:00	24:00

Figure 8.7

MENU PRINCIPAL : OPTIONS (SUITE)

Lorsque l'utilisateur appuie sur le bouton « Bed Height » (Hauteur du lit) depuis l'écran History, la figure 8.8 s'affiche.



Figure 8.8

Lorsque l'utilisateur appuie sur le bouton « Height history » (Historique de la hauteur) depuis l'écran Bed Height (Hauteur du lit), la figure 8.9 s'affiche.

L'écran «Historique de hauteur du lit» fourni des renseignements sur la hauteur actuelle du lit ainsi que sur sa hauteur au cours des 24 dernières heures. Si vous devez effacer cet historique, appuyez sur le bouton «Effacer».

The screenshot shows a window titled "Height history". It contains a table with three columns: "Height", "Last 12h", and "Last 24h". The table lists height ranges from 16 ~ 18 to 30 ~ 33, with corresponding durations of 00:00 for each. At the bottom, there are three buttons: "Low height History", "Reset", and "Close".

Height	Last 12h	Last 24h
16 ~ 18	00:00	00:00
18 ~ 20	00:00	00:00
20 ~ 22	00:00	00:00
22 ~ 24	00:00	00:00
24 ~ 26	00:00	00:00
26 ~ 28	00:00	00:00
28 ~ 30	00:00	00:00
30 ~ 33	00:00	00:00

Figure 8.9

MENU PRINCIPAL : OPTIONS (SUITE)

**Bouton Nurse Control Backlight
(rétroéclairage des contrôles infirmiers)**

Lorsque l'utilisateur appuie sur le bouton « Nurse Control Backlight » (rétroéclairage des contrôles infirmiers) depuis l'écran Options, la figure 8.10 s'affiche. L'interface du rétroéclairage vous permet d'ajuster l'intensité des indicateurs (voyants lumineux) et de l'écran tactile.

Appuyez sur les flèches pour augmenter ou diminuer l'intensité. Lorsque vous avez terminé, appuyez sur le bouton «Fermer».

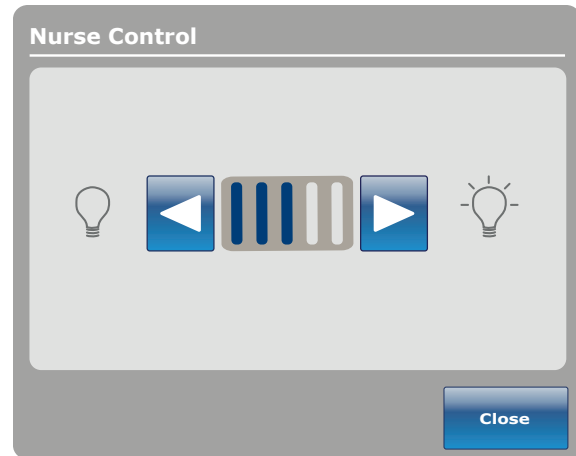

Figure 8.10

Entretien

Lorsque l'utilisateur appuie sur le bouton « Maintenance » (Entretien) depuis l'écran Options, la figure 8.11 s'affiche.

Lorsque le bouton «Codes d'erreur» est sélectionné, la figure 8.12 s'affiche. La fenêtre «Codes d'erreur» fournit des renseignements sur l'état des composants.

Lorsque le bouton «Valeurs du signal» est sélectionné, la figure 8.13 s'affiche. La fenêtre «Valeurs du signal» fournit des renseignements sur l'état des capteurs.

Remarque

Référez-vous au manuel d'entretien pour plus de renseignements sur les boutons sélectionnés, les cartes et les renseignements sur le lit.

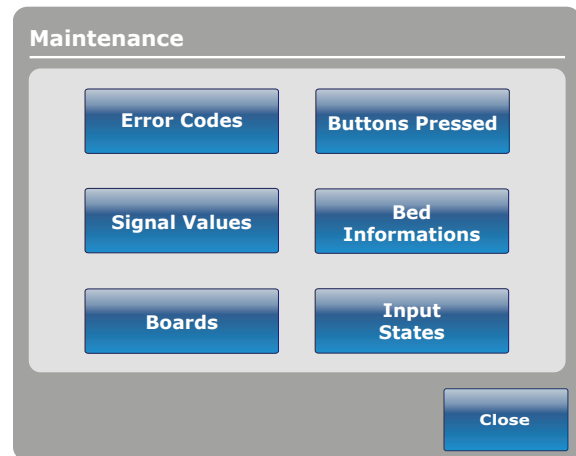

Figure 8.11

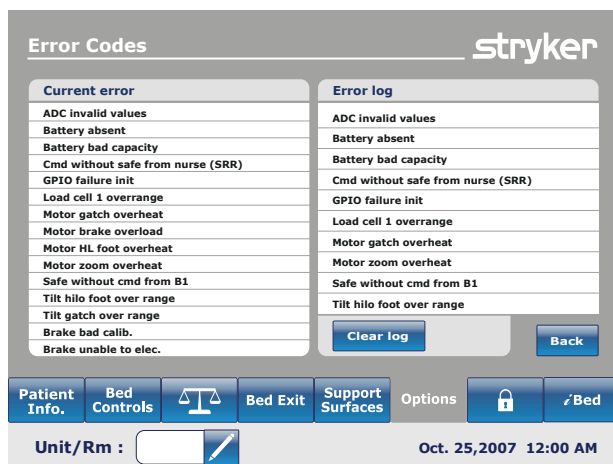

Figure 8.12

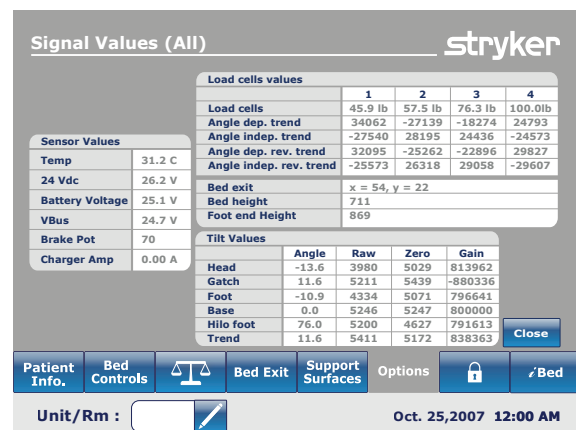
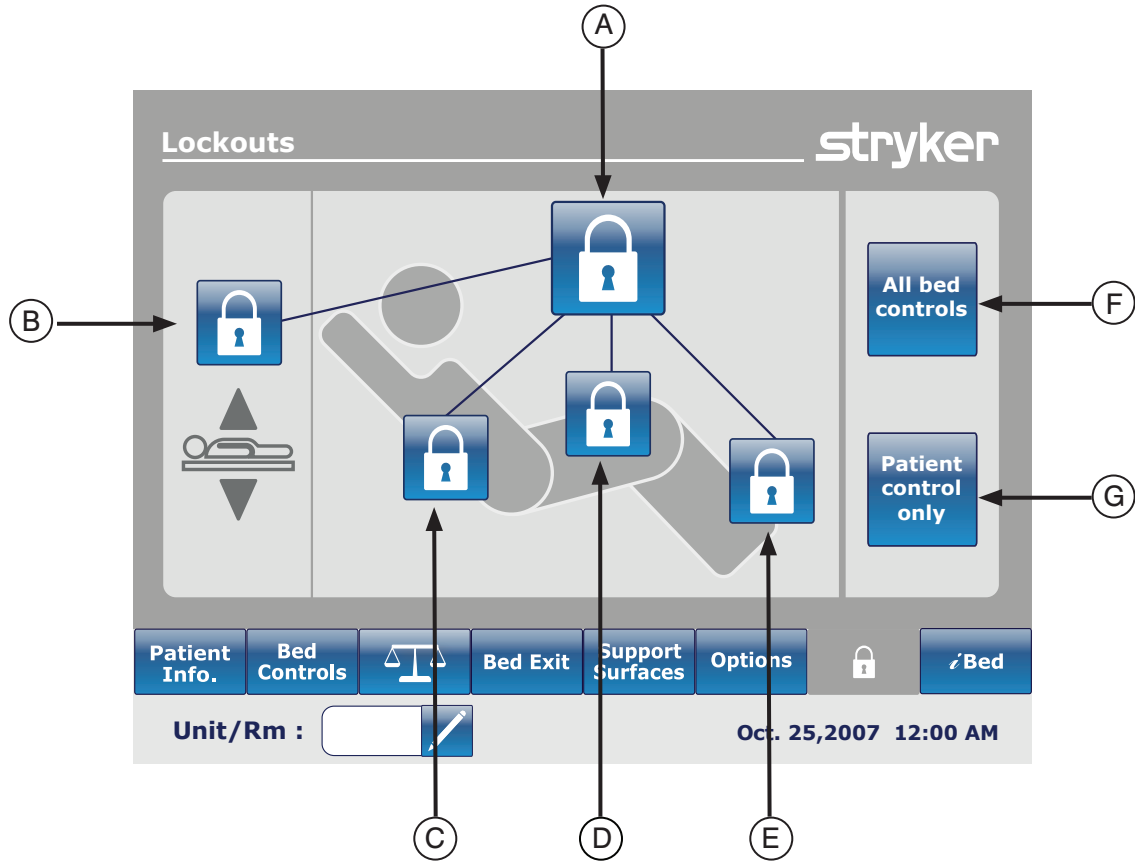

Figure 8.13



Guide d'utilisation du panneau de pied

MENU PRINCIPAL : VEROUS



	Bouton	Nom	Fonction
Position des verrous	A	Tous les contrôles du lit	Appuyez sur ce bouton pour activer ou désactiver le verrou total du lit.
	B	Verrou hauteur du lit	Appuyez sur ce bouton pour activer ou désactiver le verrou de hauteur du lit.
	C	Verrou sommier de tête	Appuyez sur ce bouton pour activer ou désactiver le verrou du sommier de tête.
	D	Verrou sommier de cuisse	Appuyez sur ce bouton pour activer ou désactiver le verrou du sommier de cuisse.
	E	Verrou sommier de pied	Appuyez sur ce bouton pour activer ou désactiver le verrou du sommier de pied.
Contrôles	F	Tous les contrôles du lit	Sélectionnez ceci pour restreindre tout changement dans l'activation du verrou pour chaque contrôle du lit.
	G	Contrôles du patient seulement	Sélectionnez ceci pour restreindre tout changement dans l'activation des verrous sur les contrôles du patient seulement.

Remarque

- Si le lit est en position *Trendelenburg* ou *Reverse Trendelenburg* il sera verrouillé dans cette position.
- Lorsqu'un des verrous est activé, l'indicateur sur le panneau de pied s'allumera de manière à ce que vous sachiez que certains mouvements ne peuvent pas être activés.

MENU PRINCIPAL : «iBED»

Lorsque l'utilisateur appuie sur le bouton « iBed » (Lit) depuis la barre du menu principal, la figure 10.0 s'affiche.

Remarque : Si votre lit est doté de l'option iDocumentation, alors le bouton iDocumentation s'affichera sur le menu iBed (Lit). Si votre lit est doté de l'option iAudio, alors le bouton Sound Therapy (Thérapie sonore) s'affichera.

«iBed», «Awareness»

Lorsque l'utilisateur appuie sur le bouton « Awareness » depuis l'écran iBed (Lit), la figure 10.1 s'affiche.

Dans ce menu vous pouvez surveiller certaines fonctions particulières ou bien toutes les fonctions. Pour sélectionner des fonctions présentement utilisées, appuyez sur le bouton «Surveiller état actuel du lit».

Lorsque les fonctions sont surveillées et qu'une alarme se déclenche, les situations suivantes se produisent :

- le voyant lumineux (jaune) du panneau de pied clignote,
- le voyant lumineux (jaune) du côté de lit clignote,
- le bouton de la fonction sous surveillance change de couleur et tourne au jaune,
- la fenêtre du gestionnaire d'évènements s'ouvre tel qu'illustré à la figure 10.2.

Dans la section «Gestionnaire d'évènements» vous avez le choix de :

- CONTINUER JUSQU'AU MENU : vous serez dirigé vers le menu d'où provient l'alarme.
- FERMER ET DÉSENGAGER : l'alarme sera simplement désactivée et ne sera plus surveillée.
- RAPPELEZ-MOI DANS : vous pouvez décider de rapporter l'alarme en choisissant le temps de rappel approprié.

Remarque

Il est possible de chercher dans les menus du lit même si les conditions d'alarme ne sont pas corrigées. Si l'écran tactile est inactif pendant 60 secondes sans aucune corrections des conditions, il retourne automatiquement à l'écran «Position 'Smart Bed'» jusqu'à ce que les corrections soient effectuées.

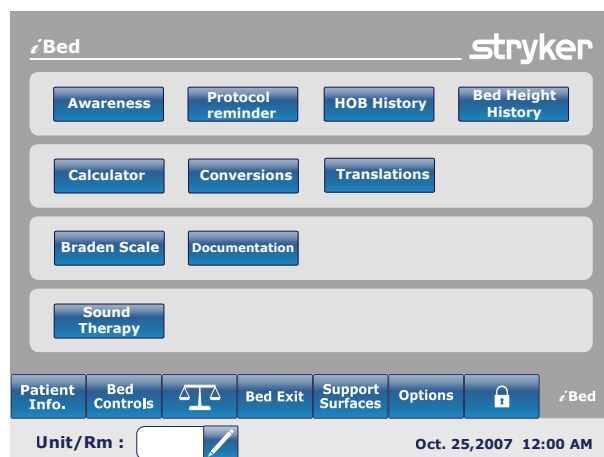

Figure 10.0

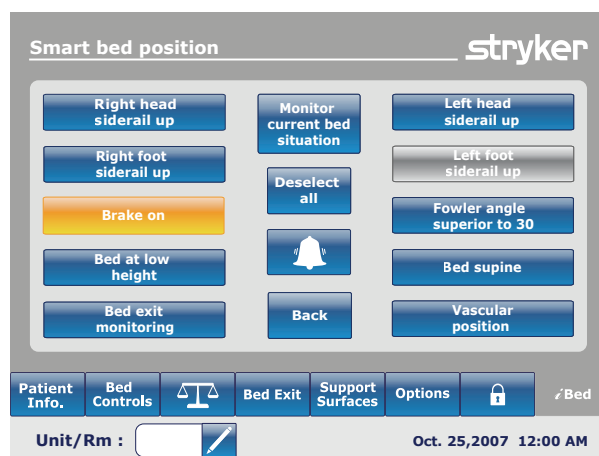

Figure 10.1

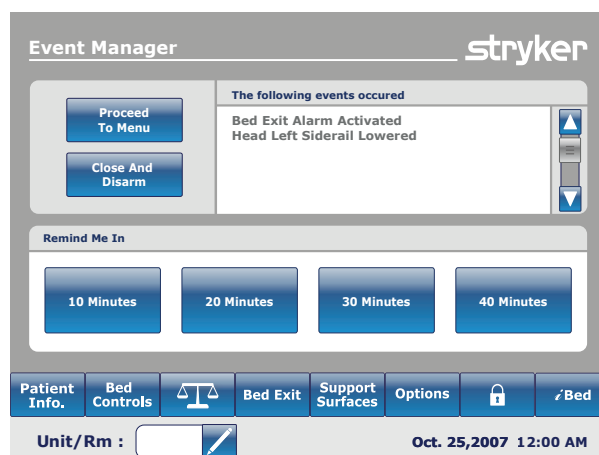

Figure 10.2

MENU PRINCIPAL : «iBED» (SUITE)

«iBed», Rappel de protocole

Lorsque l'utilisateur appuie sur le bouton « Protocol Reminder » (Rappel du protocole) depuis l'écran iBed (Lit), la figure 10.3 s'affiche.

Pour ajouter ou visionner un protocole, appuyez sur le bouton approprié.

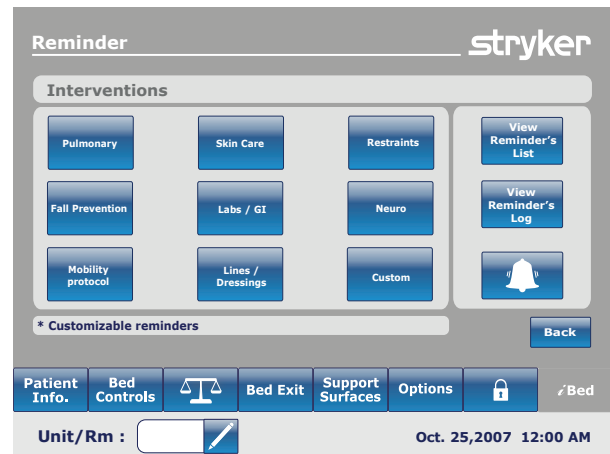

Figure 10.3

Pour ajouter un rappel de protocole unique, entrez l'heure désirée pour que l'alarme du protocole sonne tel qu'illustré dans la figure 10.4.

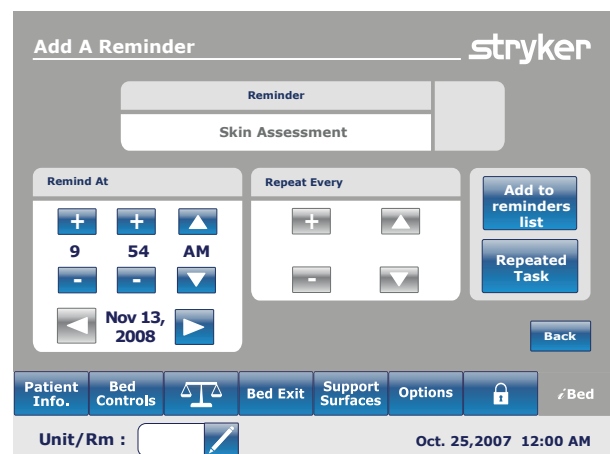

Figure 10.4

Pour ajouter un rappel de protocole à répétition, entrez le temps voulu entre chaque alarme de protocole, tel qu'illustré à la figure 10.5.

Remarque

L'écran par défaut est celui du rappel unique, mais vous pouvez changer cela en tâche répétitive en appuyant sur le bouton «Tâches répétitives».

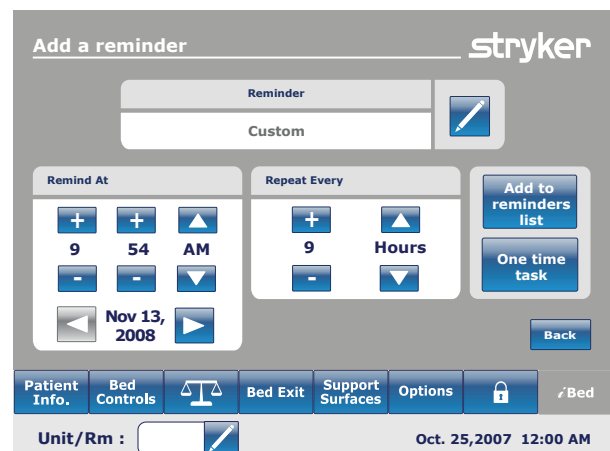

Figure 10.5

MENU PRINCIPAL : «iBED» (SUITE)

«iBed», Rappel de protocole (Suite)

Lorsque l'heure du rappel arrive, la figure 10.6 s'affiche.

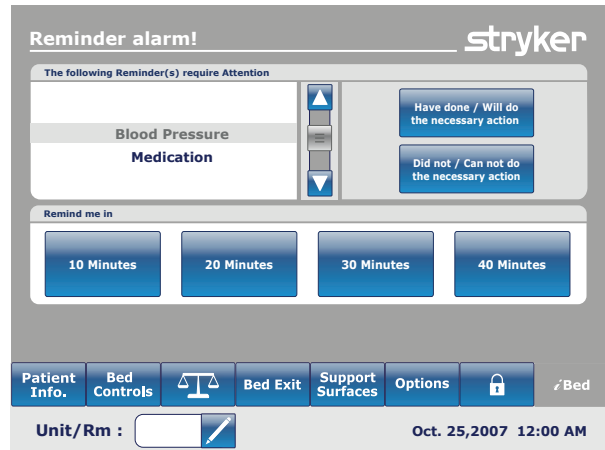

Figure 10.6

Lorsque l'utilisateur appuie sur le bouton « View Reminders List » (Consulter liste des rappels) depuis l'écran Reminder (Rappel), la figure 10.7 s'affiche.

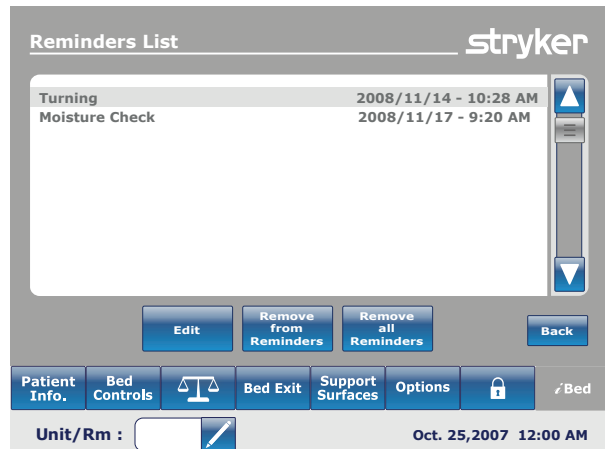

Figure 10.7

Lorsque l'utilisateur appuie sur le bouton « View Reminders Log » (Consulter le journal des rappels) depuis l'écran Reminder (Rappel), la figure 10.8 s'affiche.

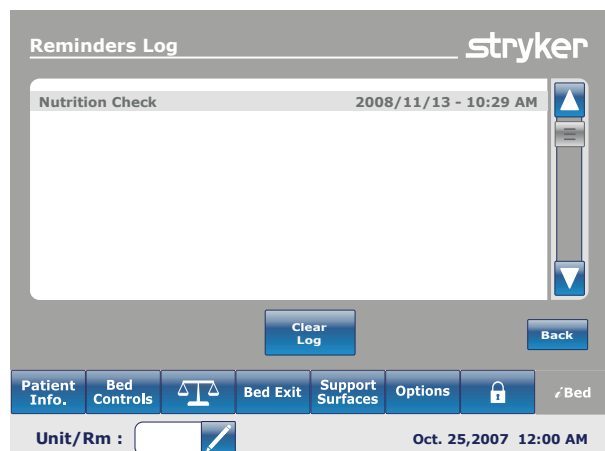

Figure 10.8

MENU PRINCIPAL : «iBED» (SUITE)

«iBed», Historique tête du lit

Lorsque l'utilisateur appuie sur le bouton « HOB History » (Historique HOB) depuis l'écran iBed (Lit), la figure 10.9a s'affiche.

L'historique tête de lit affiche l'angle de tête du lit au cours des 24 dernières heures.



Figure 10.9a

Lorsque l'utilisateur appuie sur le bouton « Angle History » (Historique d'angle) depuis l'écran Head of Bed (Tête de lit), la figure 10.9b s'affiche.

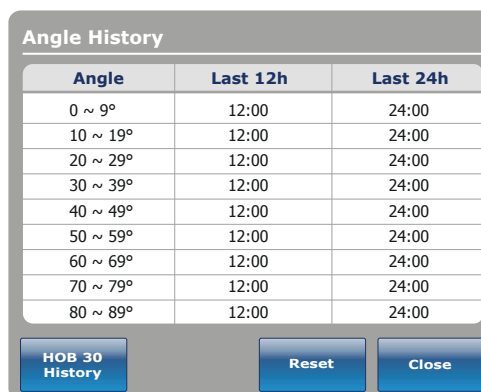

Figure 10.9b

«iBed», Historique hauteur du lit

Lorsque l'utilisateur appuie sur le bouton « Bed Height History » (Historique de hauteur du lit) depuis l'écran iBed (Lit), la figure 10.10a s'affiche.



Figure 10.10a

Lorsque l'utilisateur appuie sur le bouton « Height History » (Historique de la hauteur) depuis l'écran Bed Height (Hauteur du lit), la figure 10.10b s'affiche.

L'écran «Historique hauteur du lit» vous fournit des renseignements sur la hauteur actuelle du lit ainsi que sur celle au cours des 24 dernières heures. Si vous devez effacer l'historique hauteur du lit, appuyez sur le bouton «Effacer».

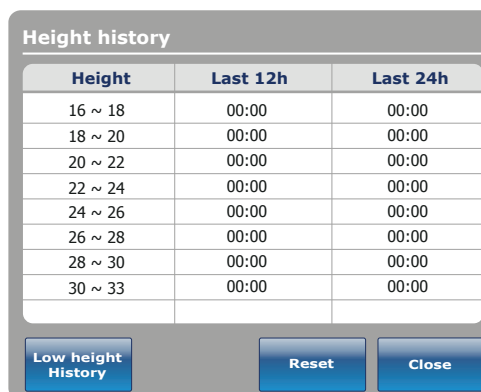

Figure 10.10b

MENU PRINCIPAL : «iBED» (SUITE)

«iBed», calculatrice

Lorsque l'utilisateur appuie sur le bouton « Calculator » (Calculatrice) depuis l'écran iBed (Lit), la figure 10.12 s'affiche.

Vous pouvez effectuer de nombreux calculs à l'aide de la calculatrice. Si vous devez faire des conversions, vous pouvez avoir accès au convertisseur depuis l'écran de la calculatrice en appuyant sur le bouton « Convertisseur ».



Figure 10.12

«iBed», convertisseur

Lorsque l'utilisateur appuie sur le bouton « Conversions » depuis l'écran iBed (Lit), la figure 10.13 s'affiche. Lorsque vous complétez les conversions, vous pouvez retourner à la calculatrice en appuyant sur le bouton « Calculatrice ».



Figure 10.13

MENU PRINCIPAL : «iBED» (SUITE)

«iBed», traduction

Lorsque l'utilisateur appuie sur le bouton « Translations » (Traductions) depuis l'écran iBed (Lit), la figure 10.14 s'affiche.

L'écran de traduction vous fournit des renseignements pour obtenir des traductions rapides pour des phrases médicales en 24 langues.

Vous pouvez choisir une phrase dans la liste à l'écran, puis sélectionner la langue dans laquelle traduire cette phrase. La phrase traduite s'affichera dans la boîte de traduction.

Vous pouvez aussi utiliser le format audio de la traduction. Appuyez sur le bouton «Jouer» pour entendre la traduction. Pour augmenter le son appuyez sur le bouton «+» et pour le diminuer, appuyez sur «-».

Remarque : Si votre lit ne possède pas l'option iAudio, alors les boutons de contrôle audio ne seront pas affichés dans la figure 10.14



Figure 10.14

MENU PRINCIPAL : «iBED» (SUITE)

«iBed», documentation

Lorsque l'utilisateur appuie sur le bouton « Documentation » depuis l'écran iBed (Lit), la figure 10.15 s'affiche.

Vous pouvez obtenir des renseignements enregistrés sur le patient par date précise en sélectionnant à l'aide des flèches vers le haut et vers le bas l'année, le mois et le jour. Appuyez sur «Visionner» et un journal s'affichera pour cette date. Vous pouvez visionner des renseignements spécifiques en appuyant sur les boutons «Détection sortie de lit», «Rappel», «Balance», «iBed» ou «Système».

The screenshot shows the 'Documentation' screen from the Stryker iBed interface. At the top, the date is set to 2007, October, 9. Below the date, there are buttons for 'Display' with options: 'Bed exit', 'Reminder', 'Scale', 'iBed Pos.', and 'System'. A table lists events for 8:41 AM on October 9, 2007. The table has three columns: 'Event', 'Time', and 'Details / Actions Taken'. The events listed are 'Audio translation played', 'Sound therapy stopped', and 'Sound therapy started'. Below the table, there are 'Sort' and 'Back' buttons. At the bottom, there is a navigation bar with buttons for 'Patient Info.', 'Bed Controls', 'Bed Exit', 'Support Surfaces', 'Options', and a lock icon. The 'iBed' logo is also present. At the very bottom, there is a 'Unit/Rm:' field and a timestamp 'Oct. 09,2007. 8:42 AM'.

Event	Time	Details / Actions Taken
Audio translation played	8:41 AM	Arabic : Squeeze my hand.
Sound therapy stopped	8:41 AM	Sound therapy stopped
Sound therapy started	8:41 AM	Sound therapy started

Figure 10.15

MENU PRINCIPAL : «iBED» (SUITE)

«iBed», Échelle «Braden»

Lorsque l'utilisateur appuie sur le bouton « Braden Scale » (Échelle Braden) depuis l'écran iBed (Lit), la figure 10.22a s'affiche.

L'échelle «Braden» est un questionnaire de six (6) questions que vous pouvez utiliser pour évaluer le risque de développement de plaies de lit du patient.



Lorsque le bouton  est enfoncé pour l'un ou l'autre des éléments 1 à 4, des renseignements complémentaires sont fournis pour cet élément. Voir l'exemple pour l'élément 2 (très limité) à la figure 10.22b.

Les résultats du questionnaire sont en chiffres (résultats) qui servent à identifier les soins nécessaires pour le type de peau du patient (voir la Figure 10.22c). Plus le résultat est bas plus il faudra offrir de soins au patient.

Lorsque le questionnaire «Braden» est complété le résultat final s'affiche dans l'écran principal ainsi que la date de l'évaluation. L'affichage de ce résultat sur l'écran principal peut être activé ou désactivé.

Braden Scale stryker

Step 1 OF 6. Sensory Perception

Ability to respond meaningfully to pressure-related discomfort

1 Completely Limited	Unresponsive (does not moan flinch or grasp) to painful stimuli due to diminished level of consciousness or sedation. OR Limited ability to feel ...	
2 Very Limited	Responds only to painful stimuli. Cannot communicate discomfort except by moaning or restlessness OR has a sensory impairment which limits the abil...	
3 Slightly Limited	Responds to verbal commands but cannot always communicate discomfort or the need to be turned. OR has some sensory impairment which limits abili...	
4 No Impairment	Responds to verbal commands. Has no sensory deficit which would limit ability to feel or voice pain or discomfort.	

Select the number that corresponds to the evaluated value for this step Back Cancel

Patient Info. **Bed Controls** Bed Exit Support Surfaces Options **iBed**

Unit/Rm: Oct. 09, 2007, 8:41 AM

Figure 10.22a

Braden Scale stryker

Step 1 2 Very Limited

Ability to respond meaningfully to pressure-related discomfort

Responds only to painful stimuli. Cannot communicate discomfort except by moaning or restlessness OR has a sensory impairment which limits the ability to feel pain or discomfort over half of the body.

Select the number that corresponds to the evaluated value for this step Back Cancel

Patient Info. **Bed Controls** Bed Exit Support Surfaces Options **iBed**

Unit/Rm: Oct. 25, 2007 12:00 AM

Figure 10.22b

Braden Scale stryker

Result Summary

1. Sensory Perception	3
2. Moisture	2
3. Activity	3
4. Mobility	2
5. Nutrition	2
6. Friction & Shear	1
Total Score :	13

Close

Patient Info. **Bed Controls** Bed Exit Support Surfaces Options **iBed**

Unit/Rm: Oct. 25, 2007 12:00 AM

Figure 10.22c

MENU PRINCIPAL : «iBED» (SUITE)

«iBed», thérapie sonore

Lorsque l'utilisateur appuie sur le bouton « Sound Therapy » (Thérapie sonore) depuis l'écran iBed (Lit), la figure 10.23a s'affiche.

L'utilisateur peut choisir une thérapie sonore depuis la liste de morceaux, puis appuyer sur Play (lecture) pour l'activer. Le volume du son sélectionné peut être ajusté en déplaçant le curseur du volume vers le haut ou vers le bas.

La thérapie sonore peut être programmée pour s'arrêter d'elle-même après une certaine période de temps qui est calculée en minutes. Pour configurer le moment d'arrêt de la thérapie sonore, appuyer sur le bouton « Stop After » (Arrêter après).

Le mode lecture vous permet de faire jouer une seule pièce ou bien de faire jouer toutes les pièces de la liste.

Pour afficher l'écran Play List (Liste des pièces musicales), appuyer sur le bouton Edit Play List (Modifier la liste des pièces musicales), tel qu'illustré à la figure 10.23b. L'utilisateur peut ajouter des morceaux de sa liste des morceaux à sa liste des pièces musicales ou en supprimer de la même façon.

Si la thérapie sonore est active, l'icône de la note de musique s'affichera dans la partie inférieure de la barre du menu principale, à côté de la date.

Remarque : L'icône de note de musique restera affiché sur tous les écrans de menu tant que la thérapie sonore sera active.



Figure 10.23a



Figure 10.23b

Icône de la note de musique de musique

Utilisation du «ZOOM® Drive» (Modèle 2141)

UTILISATION DU «ZOOM® DRIVE» (MODÈLE 2141)

1. Déconnectez le câble d'alimentation du lit de la prise murale.
2. Appuyez sur le bouton «Conduite» (voir figure 24) situé sur chacun des côtés de lit ou sur le panneau de pied.
3. Le bouton sera rétroéclairé et le voyant lumineux s'allumera.

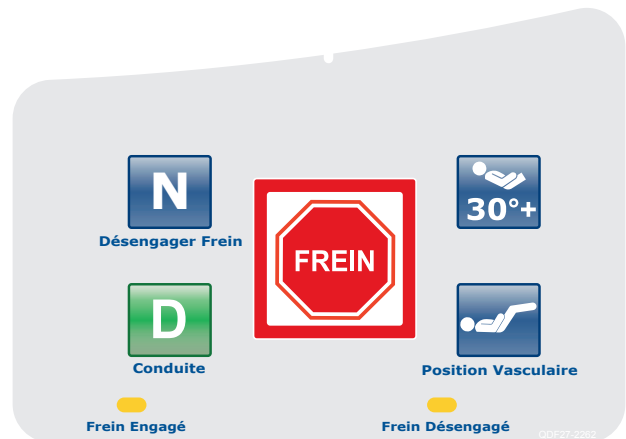

Figure 24

Remarque

- Les poignées peuvent être rangées dans la section de tête (voir figure 25).
 - Pour les sortir, vous devez les déplier et les tirer pour vous assurer qu'elles sont bien verrouillées (voir figure 26).
4. Utilisez les poignées selon les instructions suivantes :
 - Pour déplacer le lit en avançant, poussez sur les poignées tout en serrant les leviers jaunes.
 - Pour déplacer le lit en reculant, tirez sur les poignées tout en serrant les leviers jaunes.
 - Pour arrêter, relâchez les leviers jaunes et cessez de pousser ou de tirer le lit.

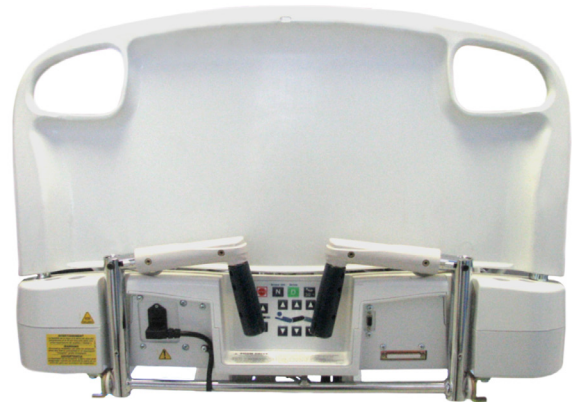

Figure 25

Remarque

- La vitesse du mouvement du lit changera dépendamment de la force appliquée pour pousser ou tirer.
- Si le niveau de la pile du lit est trop bas, la roue motorisée se rétractera (remontera) tout en conduisant ou ne descendra pas.



Figure 26

Accessoires optionnels du lit

Les accessoires énumérés ci-dessous peuvent être achetés et installés sur le lit de soins intensifs *InTouch* FL27. Les détails d'installation et de service sont inclus dans le manuel d'entretien du lit de soins intensifs *InTouch* FL27.

Accessoire	Numéro de pièce	Référence
Rallonge de lit	FA64234	Voir page 61
Rallonge de lit pour matelas (2920 PositionPRO seulement)	DM64196	Voir page 61
Rallonge de lit pour matelas (2950 XPRT seulement)	DM64197	Voir page 61
Tige porte-soluté permanente	FA64221	Voir page 62 - 63
Tige porte-soluté, deux têtes fixes, permanente	FA64202	Voir page 64 - 65
Système de gestion des sondes et fils	FA64210	Voir page 66
Tablette de moniteur	FA64214	Voir page 68 - 69
Support vertical de bouteille à oxygène	FA64187	Voir page 70
Support de bouteille à oxygène	FA64203	Voir page 71
Télécommande, contrôle de mouvement seulement	FA64209	Voir page 72
Télécommande, contrôle de mouvement et appel infirmier	FA64194	Voir page 73
Télécommande, contrôle de mouvement et «Smart TV»	FA64195	Voir page 74
Télécommande, contrôle de mouvement, appel infirmier et «Smart TV»	FA64193	Voir page 75
Attache de télécommande	FA64186	Voir page 76
Manchon de levage 4" x 1/2"	FA64215	Voir page 77
Manchon de levage 4" x 3/4"	FA64216	Voir page 77
Manchon de levage 8" x 1/2"	FA64217	Voir page 77
Manchon de levage 8" x 3/4"	FA64218	Voir page 77
Manchon de levage 6-1/2"x3/4"	FA64219	Voir page 77
Câble protecteur de mur	FA64208	Voir page 78
Support de cassette à rayons X	FA64205	Voir page 79

Rallonge de lit - FA64234

La rallonge de lit optionnel a été conçue pour rallonger le lit de six pouces.

Cet accessoire est conçu pour les produits suivants :

- InTouch 1.0 (FL27)-2130
- InTouch 1.0 (FL27)-2140
- InTouch 2.0 (FL27)-2131
- InTouch 2.0 (FL27)-2141

INSTALLATION

Outils nécessaires : Aucun

Référez-vous aux figures suivantes la section d'installation pour un repère visuel.

1. Installez le coussin de matelas approprié sur la rallonge de lit (voir Figure A).
2. Retirez le panneau de pied.
3. Insérez les pattes de la rallonge de lit sur les tiges au pied du lit (voir Figure B).
4. Remplacez le panneau de pied au-dessus des tiges de la rallonge de lit (voir Figure B, section 2).

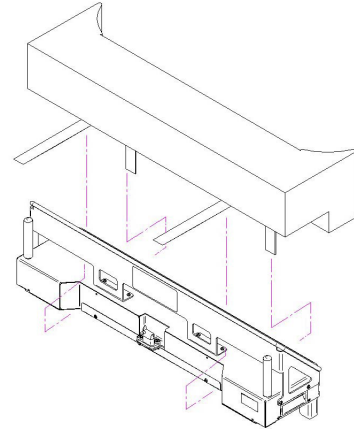

Figure A

ATTENTION

- Assurez-vous que le connecteur 'A' est solidement attaché (voir Figure B).
- Ne vous asseyez pas sur la rallonge de lit puisque cela pourrait faire renverser le lit.

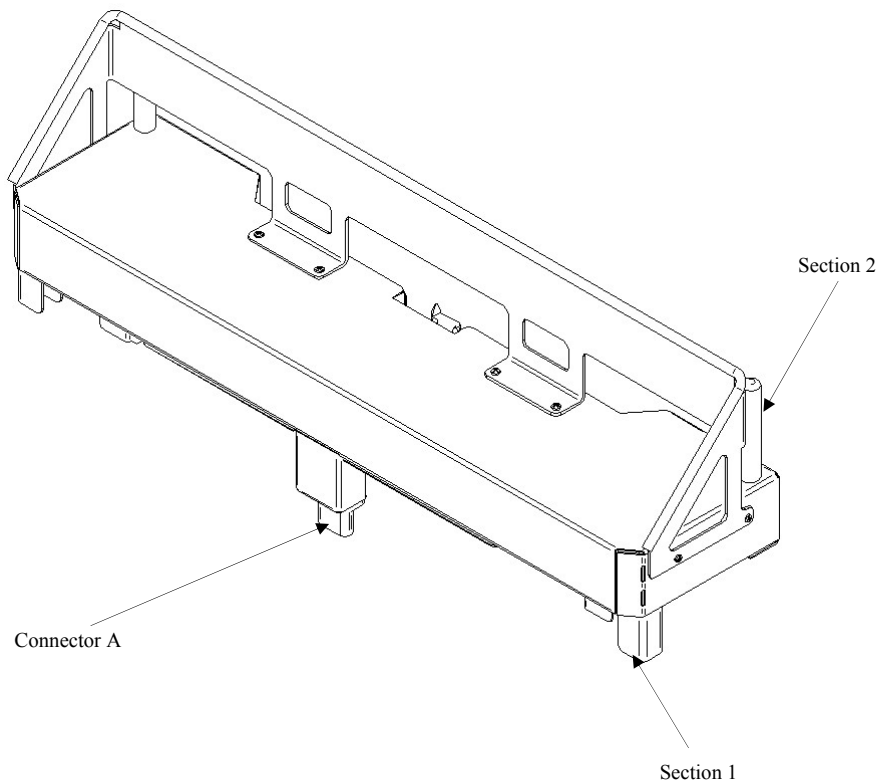

Figure B

Tige porte-soluté permanente - FA64221

La tige simple porte-soluté de deux niveaux est attachée de façon permanente au lit et est munie d'une tige télescopique. La tige télescopique est munie d'une rallonge qui permet d'obtenir un deuxième niveau de hauteur. La tige porte-soluté permanente peut être pliée et rangée.

INSTALLATION

Outils nécessaires :

- Clé à cliquet 3/8"
- Douille 1/2"

1. À l'aide du boulon (D) et de la rondelle (C), attachez solidement la tige porte-soluté (A) dans l'ouverture appropriée à la tête du lit du côté gauche.
2. À l'aide du boulon (D) et de la rondelle (C), attachez solidement le support de tige porte-soluté (B) dans l'ouverture appropriée à la tête du lit du côté droit.

Remarque : Le boulon utilisé est enrobé de «Scotch Grip». Ce type de boulon doit être remplacé par un nouveau boulon s'il est retiré après une première installation.

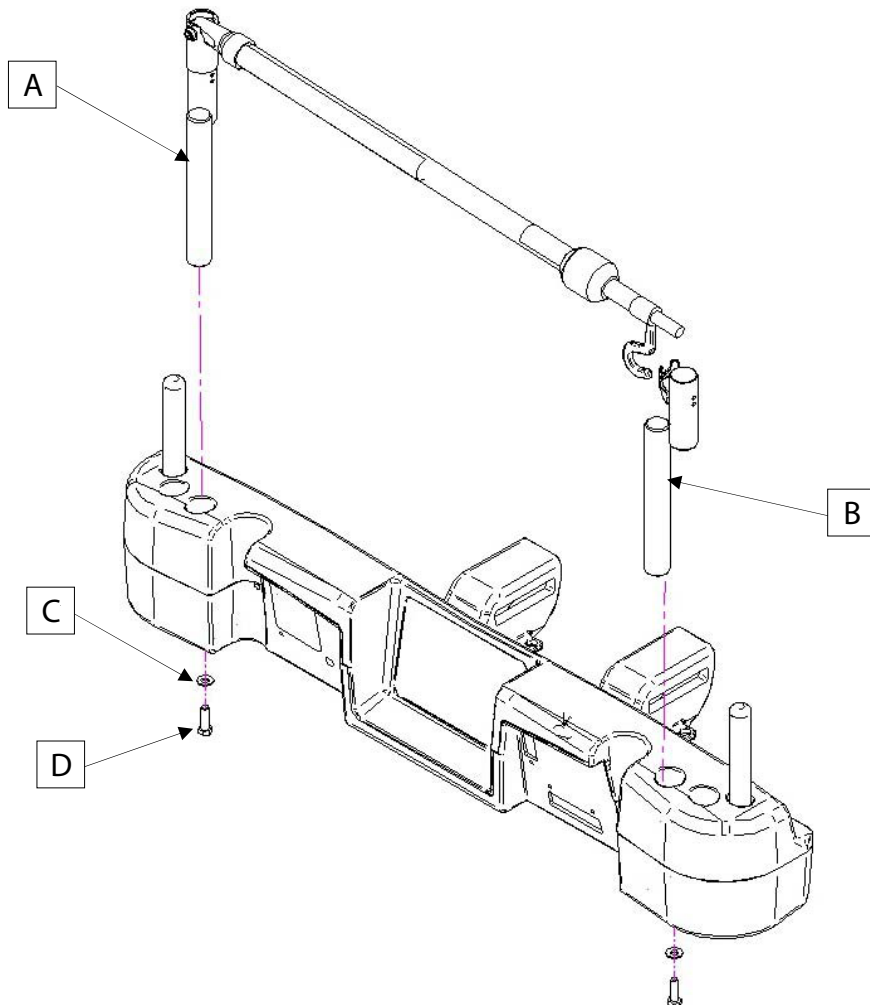

Tige porte-soluté permanente (Suite) - FA64221

UTILISATION

1. Soulevez et faites pivoter la tige depuis sa position rangée et poussez-la vers le bas jusqu'à ce qu'elle soit verrouillée dans le réceptacle.
2. Pour augmenter la hauteur de la tige, tirez sur la partie télescopique (A) jusqu'à ce qu'elle se verrouille en place en position haute maximum. Il n'y a pas de position intermédiaire pour cette partie.
3. Tournez les crochets (B) de la tige porte-soluté dans la position désirée et suspendez le ou les sacs de soluté.
4. Pour ranger la tige porte-soluté, tournez le loquet (C) en sens horaire jusqu'à ce que la section (A) s'abaisse. Soulevez la tige pour la retirer du réceptacle, pliez-la et rangez-la sur le support.

AVERTISSEMENT

Le poids des sacs de soluté ne doit pas dépasser 18 kg (40 lb).

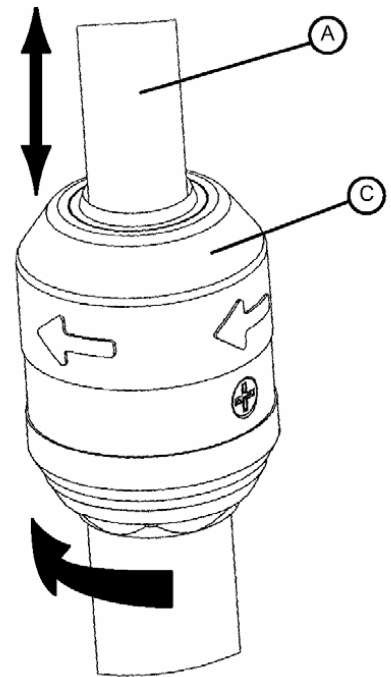
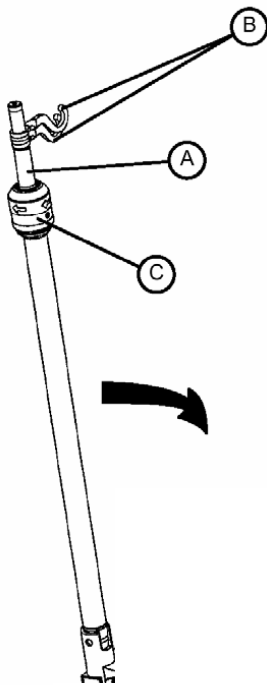

Détail du loquet de la tige porte-soluté

Tige porte-soluté deux têtes fixes permanente - FA64202

La tige porte-soluté deux têtes fixes permanente en option est attachée de façon permanente et est munie d'une tige télescopique. La tige télescopique est une rallonge qui fourni un deuxième niveau de hauteur. La tige porte-soluté permanente peut être pliée et rangée.

INSTALLATION

Outils nécessaires :

- Clé à cliquet 3/8"
- Douille 1/2"

1. À l'aide du boulon (D) et de la rondelle (C), attachez la tige porte-soluté (A) dans l'ouverture appropriée à la tête du lit du côté gauche.
2. À l'aide du boulon (D) et de la rondelle (C), attachez le support de tige porte-soluté (B) dans l'ouverture appropriée à la tête du lit du côté droit.

Remarque : Le boulon est enrobé de «Scotch Grip». Ce type de boulon doit être remplacé par un nouveau lorsqu'il a été retiré après une première installation.

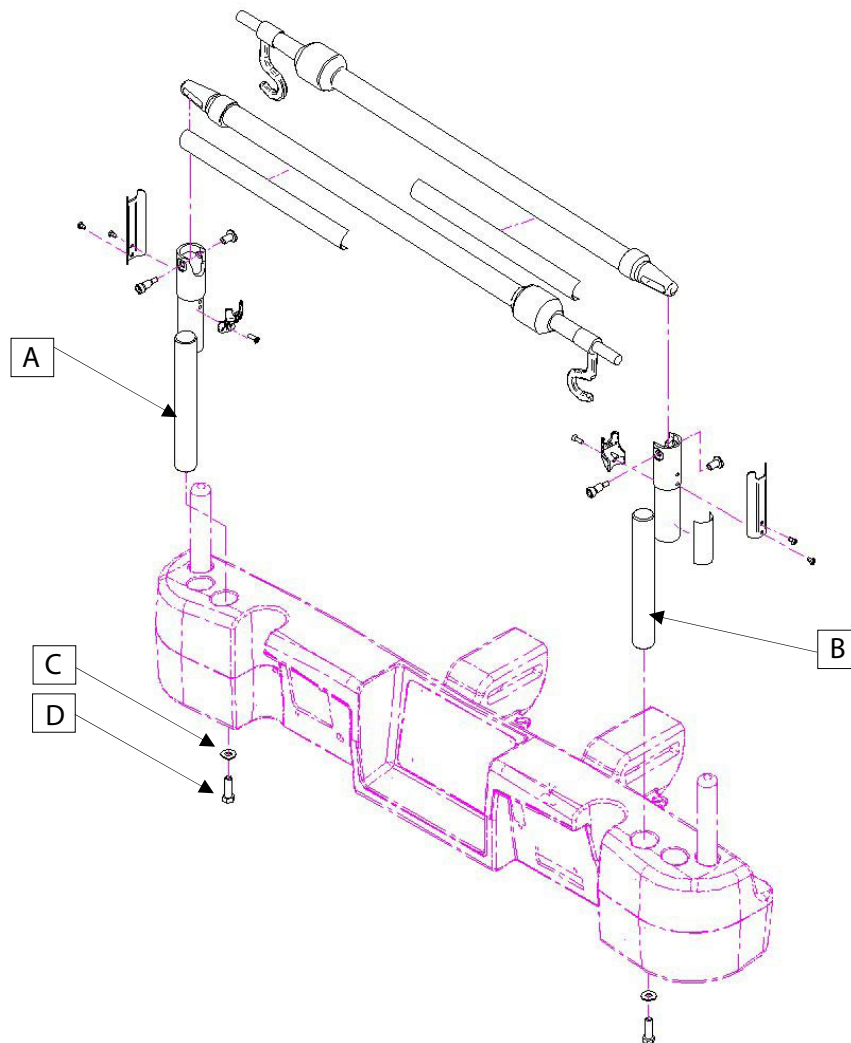

Tige porte-soluté deux têtes fixes permanente (suite)- FA64202

UTILISATION

1. Soulevez et faites pivoter la tige depuis sa position rangée et poussez-la jusqu'à ce qu'elle se verrouille dans le réceptacle.
2. Pour augmenter la hauteur de la tige, tirez sur la partie télescopique de la tige jusqu'à ce qu'elle se verrouille en position maximum. Il n'y a pas de position intermédiaire pour cette partie.
3. Tournez les crochets (B) de la tige porte-soluté en position désirée puis suspendez le ou les sacs à soluté.
4. Pour ranger la tige porte-soluté, tournez le loquet (C) en sens horaire jusqu'à ce que la partie (A) descende. Soulevez la tige pour la retirer du réceptacle, pliez-la et rangez-la sur le support.

AVERTISSEMENT

Le poids des sacs à soluté ne doit pas dépasser 18 kg (40 lb).

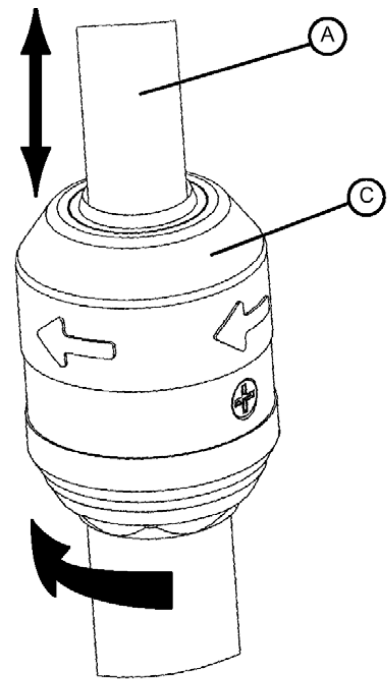
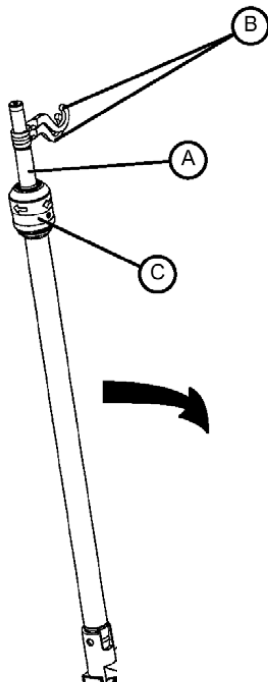

Détail du loquet de la tige porte-soluté

Système de gestion des sondes et fils (pince accessoire)

- FA64210

Le système de gestion des sondes et fils (pince accessoire) a été conçu pour aider dans la gestion des sondes et fils autour du lit.

INSTALLATION

Outils nécessaires : Aucun

1. Ouvrez la pince (A) et installez-la à un endroit stratégique et sécuritaire sur le lit.
2. Relevez la patte de la pince (B) et insérez des sondes de 3/4" de diamètre ou moins.
3. Fermez l'ouverture et assurez-vous que les sondes ne sont pas pincées.

ATTENTION

- Assurez-vous que la pince est placée pour ne pas interférer avec un mécanisme ou ne pas en activer un.
- Le mécanisme de l'accessoire risque de se détériorer si l'accessoire est placé dans une solution liquide.

AVERTISSEMENT

- Ne pas utiliser avec des tubes d'un diamètre supérieur à 19 mm (0.75").
- Stérilisez l'accessoire après chaque utilisation (voir procédure dans le manuel d'entretien).
- Assurez-vous que la pince est stable lors de l'installation.

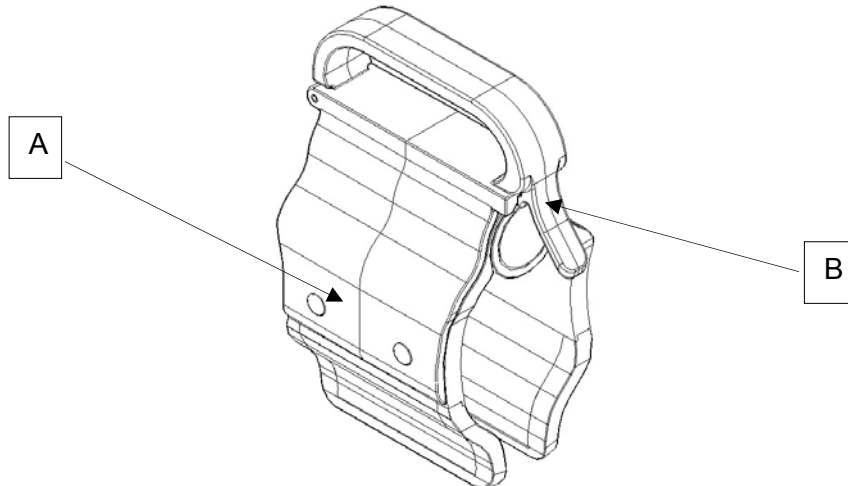

Notes

Support de moniteur - FA64214

Le support de moniteur optionnel est conçu pour supporter un moniteur au pied du lit.

ATTENTION

La balance ainsi que la détection de sortie de lit doivent être ajustées si cet accessoire est ajouté alors que ces systèmes sont utilisés. Référez-vous à la procédure «Ajout ou retrait d'équipement» à la [page 35](#).

INSTALLATION

Outils nécessaires : Aucun

Procédure :

1. Installez le support (A) du côté gauche du pied du lit (Voir les figures B, C, D, et E).
2. Installez le support de transport (voir figure F) sur le support installé à l'étape 1 et dans la douille de tige porte-soluté (non illustrée).

Remarque : Assurez-vous que le support de moniteur est bien ancré dans le trou du support installé à l'étape 1 (voir figure F).

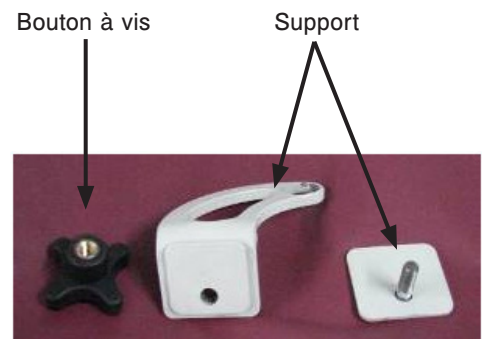

Figure A



Figure B - pied du lit



Figure C - support installé (arrière)



Figure D - support installé (avant)



Figure E - fixez le support à l'aide du bouton à vis



Figure F - installez le support

UTILISATION

1. Tirez vers le bas le verrou (voir figure G) et tournez le support tubulaire de 90° (voir figure H) pour qu'il soit perpendiculaire au panneau (voir figure I) puis relâchez le verrou.
2. Tenez le bas du support de plastique et tournez-le vers le haut et au-dessus du support tubulaire pour qu'il y soit posé. Appliquez de la pression sur le support pour le stabiliser sur le support tubulaire (voir figure J).
3. Fixez le moniteur au support à l'aide des bandes (voir figures K, L).

Remarque : Le sommier doit être à plat avant d'installer le support de moniteur.



Figure G - tirez sur le verrou



Figure H - tournez le support tubulaire



Figure I - perpendiculaire au panneau



Figure J - stabilisez le support



Figure K - fixez à l'aide des bandes



Figure L - fixez à l'aide des bandes

ATTENTION

- La capacité de charge maximale du support est de 18 kg (40 lb).
- La capacité de charge maximale du support tubulaire est de 68 kg (150 lb).

Support vertical de bouteille à oxygène - FA64187

Le support vertical de bouteille à oxygène optionnel est conçu pour servir de support pour une bouteille d'oxygène.

INSTALLATION

Outils nécessaires : Aucun

1. Insérez la tige de support dans le trou central du côté droit ou gauche à la tête du lit.
2. Fixez la tige de support à la tête du lit en insérant la chaîne de sécurité dans le trou de la tige de support située dans le bas de la tige de support.

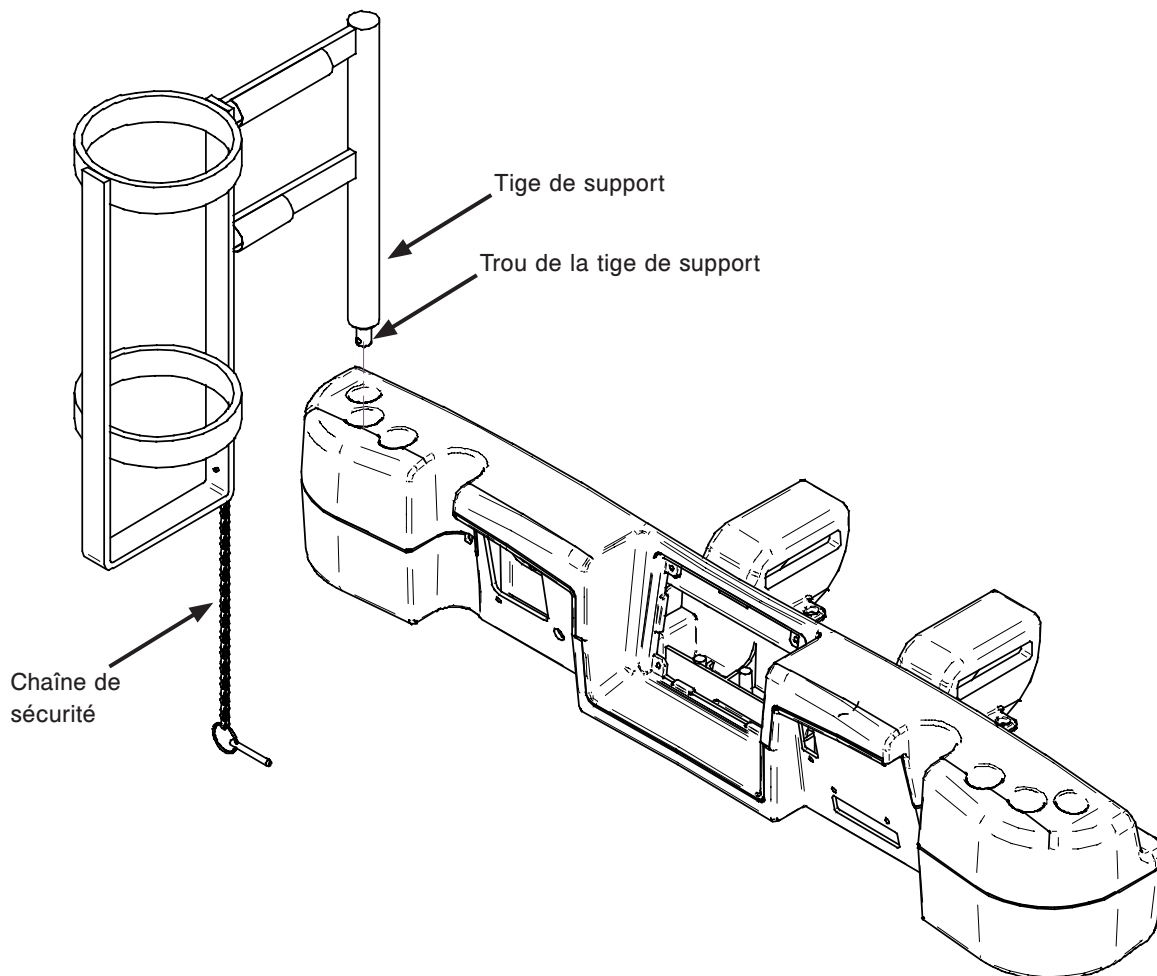

Support de bouteille à oxygène - FA64203

Le support de bouteille à oxygène optionnel est conçu pour supporter une bouteille à oxygène sur le panneau de tête.

INSTALLATION

Outils nécessaires : Aucun

1. Installez le support de bouteille (A) sur le panneau de tête (B).
2. Vissez la poignée du support (C) jusqu'à ce que le support soit installé adéquatement sur le panneau de tête.
3. Passez les bandes numéro 3 (D et E) dans les trous du panneau de tête et attachez-les aux fixations.
4. Insérez la bouteille à oxygène dans le support.
5. Installez le couvercle (F) sur le support et attachez les bandes numéro 1 (G) ensemble.

Remarque : Le couvercle est réversible. Il peut être placé de manière à ce que l'ouverture soit du côté droit ou gauche du lit pour faciliter l'utilisation.

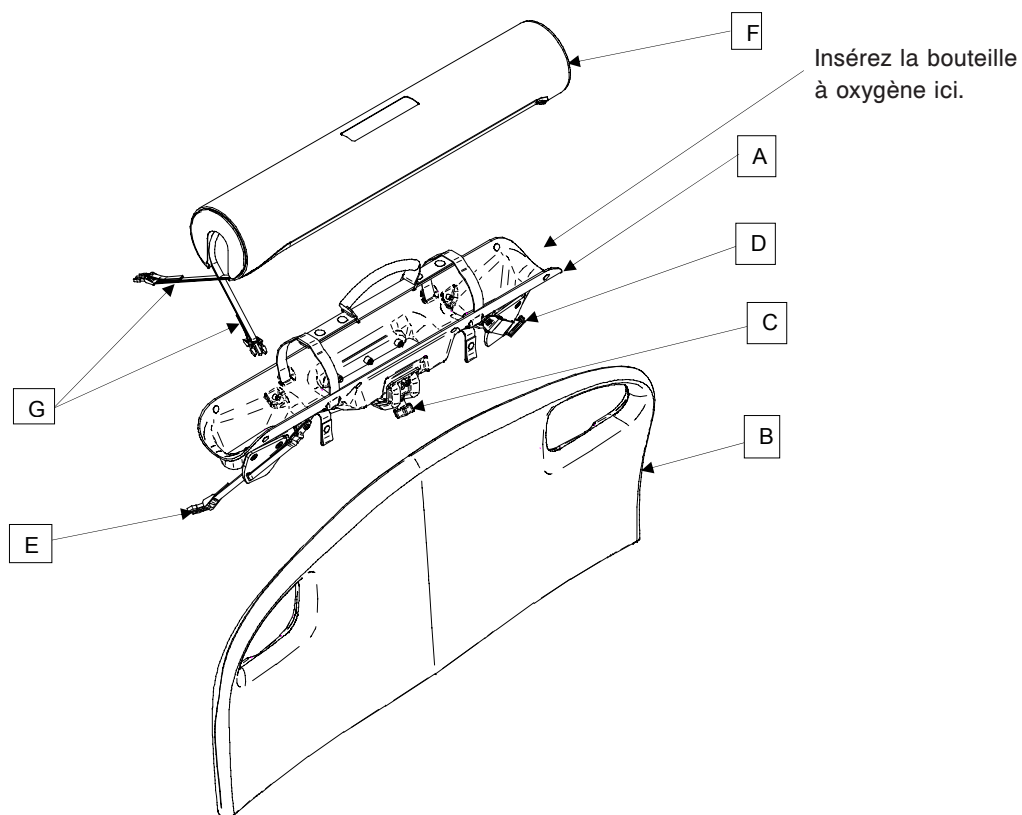

Télécommande avec contrôle de mouvements seulement

- FA64209

La télécommande avec contrôle de mouvements seulement est conçue pour permettre au patient de contrôler les mouvements du lit.

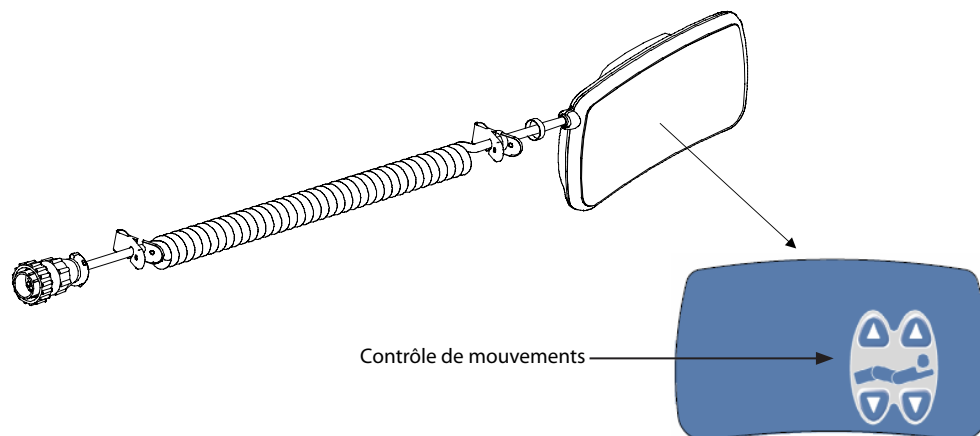

ATTENTION

La balance ainsi que la détection de sortie de lit doivent être ajustées si cet accessoire est ajouté lorsque ces systèmes sont utilisés. Référez-vous à la procédure «Ajout ou retrait d'équipement» à la [page 35](#).

INSTALLATION

Outils nécessaires : Aucun

1. Connectez le câble-connecteur dans le connecteur (A) situé sur le côté droit du châssis supérieur.
2. Installez la télécommande amovible sur le côté de lit de pied droit.

Insérez la télécommande amovible dans cet espace.
Glissez-la jusqu'à ce qu'elle soit fixée.

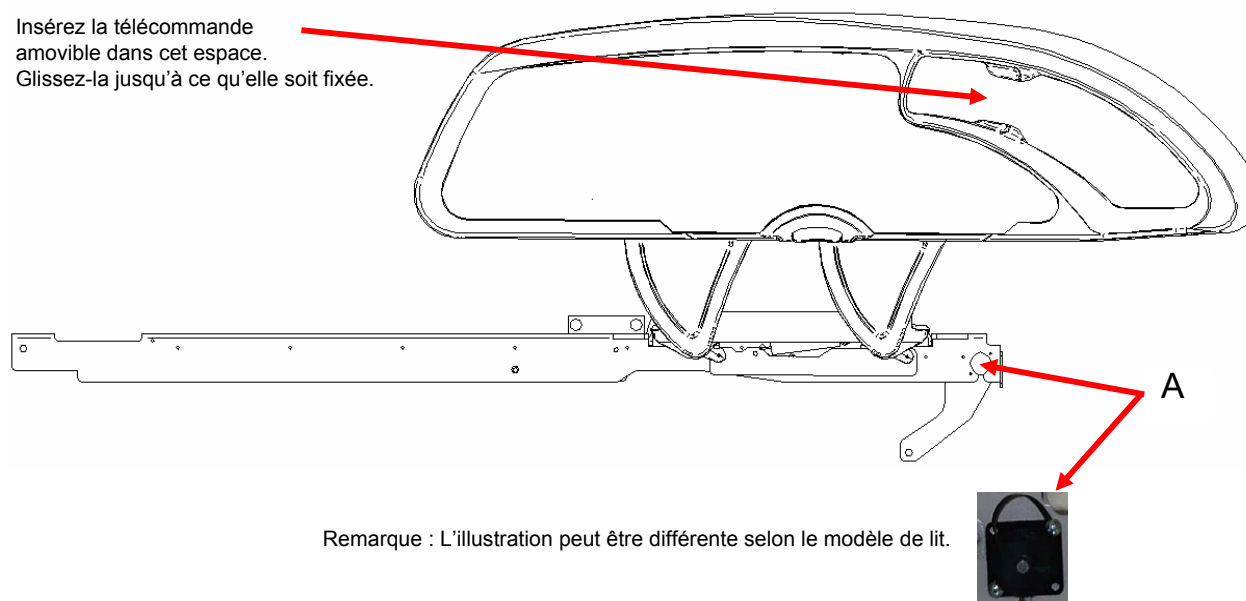

Remarque : L'illustration peut être différente selon le modèle de lit.

Télécommande avec contrôle de mouvements et appel infirmier

- FA64194

La télécommande optionnelle avec contrôle de mouvements et appel infirmier est conçue pour permettre au patient de contrôler les mouvements du lit et d'appeler les infirmières tout en restant alité si nécessaire.

Le lit doit être programmé et synchronisé avec le système de l'hôpital pour que l'appel infirmier soit fonctionnel.

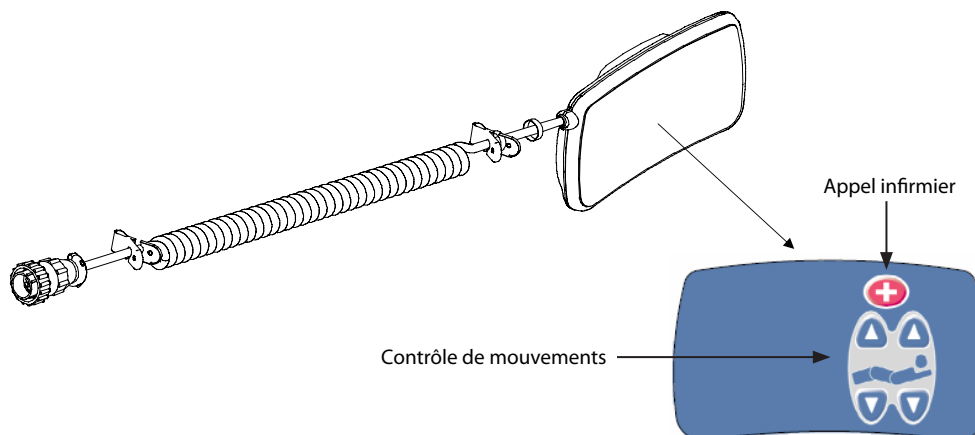

ATTENTION

La balance ainsi que la détection de sortie de lit doivent être ajustées si cet accessoire est ajouté alors que ces systèmes sont utilisés. Référez-vous à la procédure «Ajout ou retrait d'équipement» à la [page 35](#).

INSTALLATION

Outils nécessaires : Aucun

1. Connectez le câble-connecteur dans le connecteur (A) situé sur le côté droit du châssis supérieur.
2. Installez la télécommande sur le côté de lit de pied droit.

Insérez la télécommande amovible dans cet espace. Glissez-la jusqu'à ce qu'elle soit fixée.

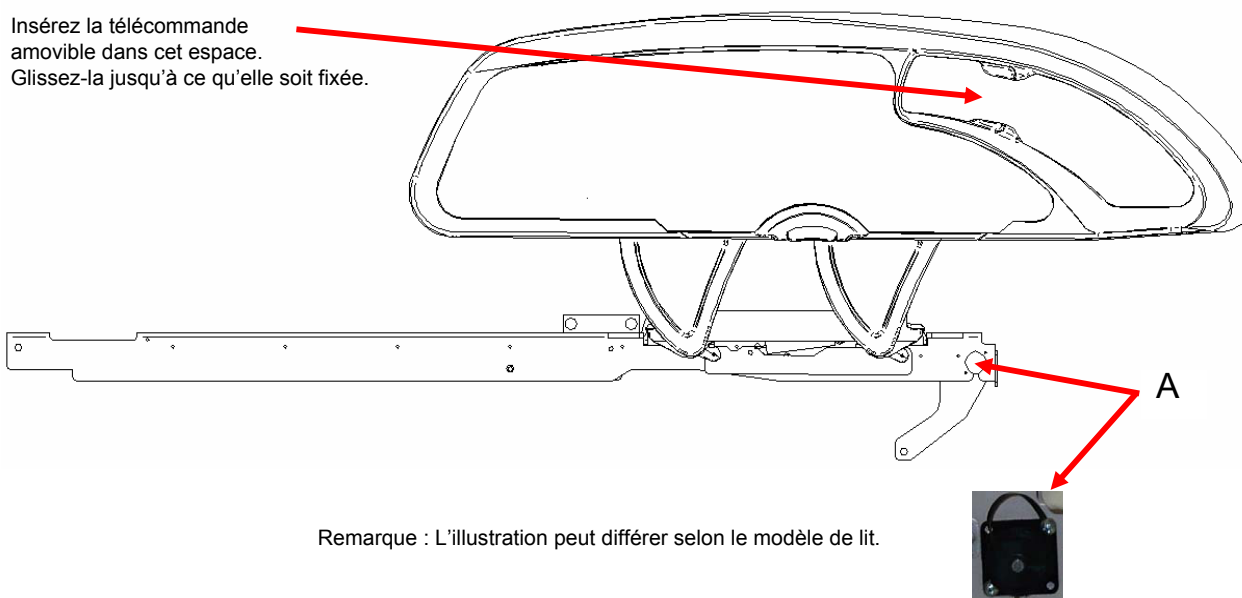

Remarque : L'illustration peut différer selon le modèle de lit.

Télécommande avec contrôle de mouvements et «Smart TV»

- FA64195

La télécommande optionnelle avec contrôle de mouvements et «Smart TV» est conçue pour permettre au patient de contrôler les mouvements du lit, de la télévision, de la radio, des canaux et postes, du volume et des lumières depuis le lit si nécessaire.

Le lit doit être programmé et synchronisé avec le système de l'hôpital pour que les contrôles de télévision, de radio, de canaux et postes, de volume et de lumières fonctionnent adéquatement.

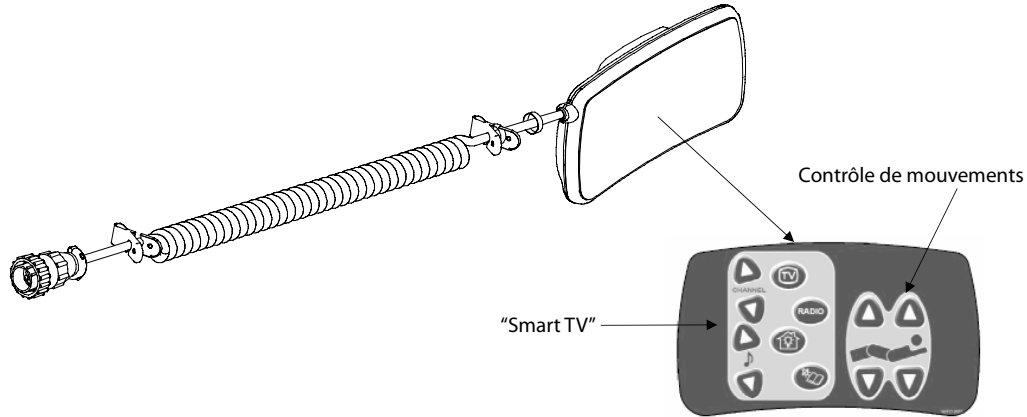

ATTENTION

La balance ainsi que la détection de sortie de lit doivent être ajustées si cet accessoire est ajouté alors que ces systèmes sont utilisés. Référez-vous à la procédure «Ajout ou retrait d'équipement» à la [page 35](#).

INSTALLATION

Outils nécessaires : Aucun

1. Connectez le câble-connecteur dans le connecteur (A) situé sur le côté droit du châssis supérieur.
2. Installez la télécommande amovible sur le côté de lit de pied droit.

Insérez la télécommande amovible dans cet espace. Glissez-la jusqu'à ce qu'elle soit fixée.

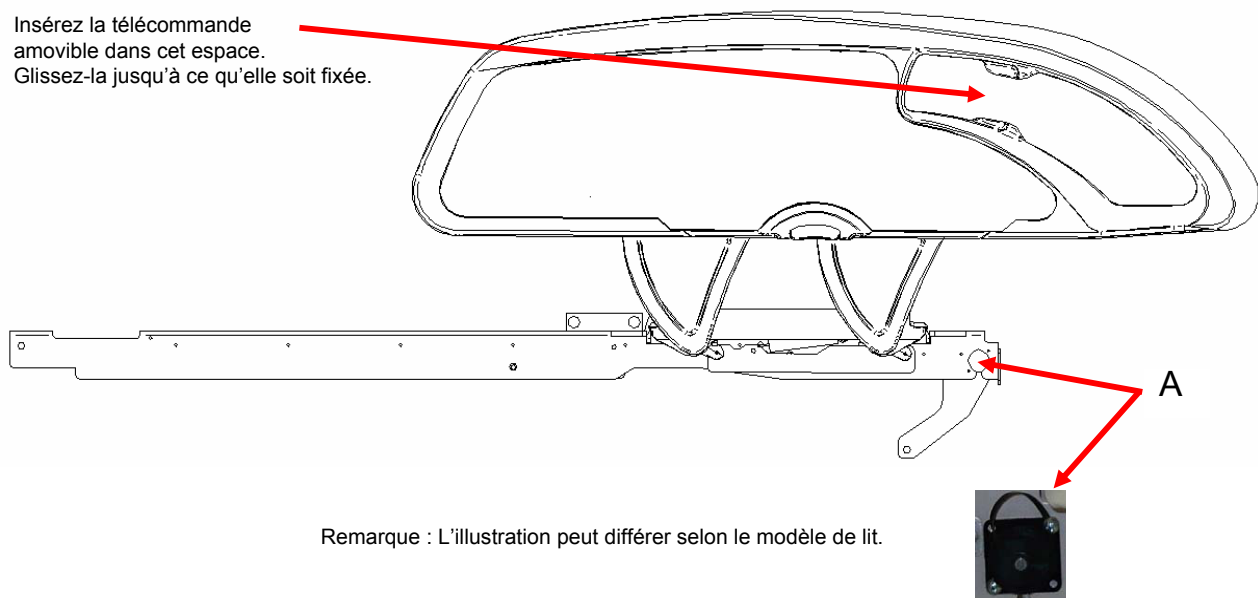

Télécommande avec contrôle de mouvements, appel infirmier et «Smart TV» - FA64193

La télécommande avec contrôle de mouvements, appel infirmier et «Smart TV» est conçue pour permettre au patient de contrôler les mouvements du lit ainsi que les fonctions liées à la télévision et au radio en plus des lumières. Elle permet aussi de communiquer avec les infirmières si nécessaire.

Le lit doit être programmé et synchronisé avec le système de l'hôpital pour que l'appel infirmier, le contrôle de télévision et de radio ainsi que leurs fonctions et que les lumières fonctionnent adéquatement.

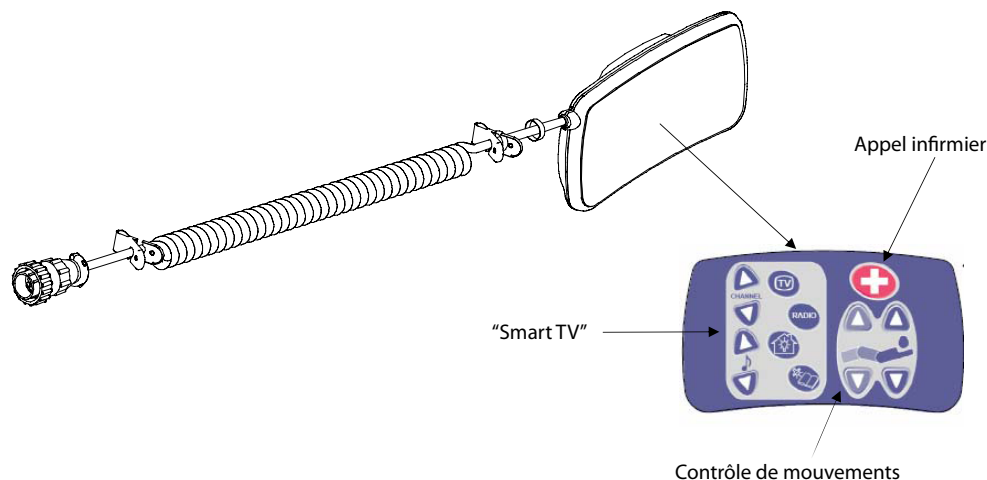

ATTENTION

La balance ainsi que la détection de sortie de lit doivent être ajustées si cet accessoire est ajouté alors que ces systèmes sont utilisés. Référez-vous à la procédure «Ajout ou retrait d'équipement» à la [page 35](#).

INSTALLATION

Outils nécessaires : Aucun

1. Connectez le câble-connecteur au connecteur (A) situé sur le côté droit du châssis supérieur.
2. Installez la télécommande amovible sur le côté de lit de pied droit.

Insérez la télécommande amovible dans cet espace.
Glissez-la jusqu'à ce qu'elle soit fixée.

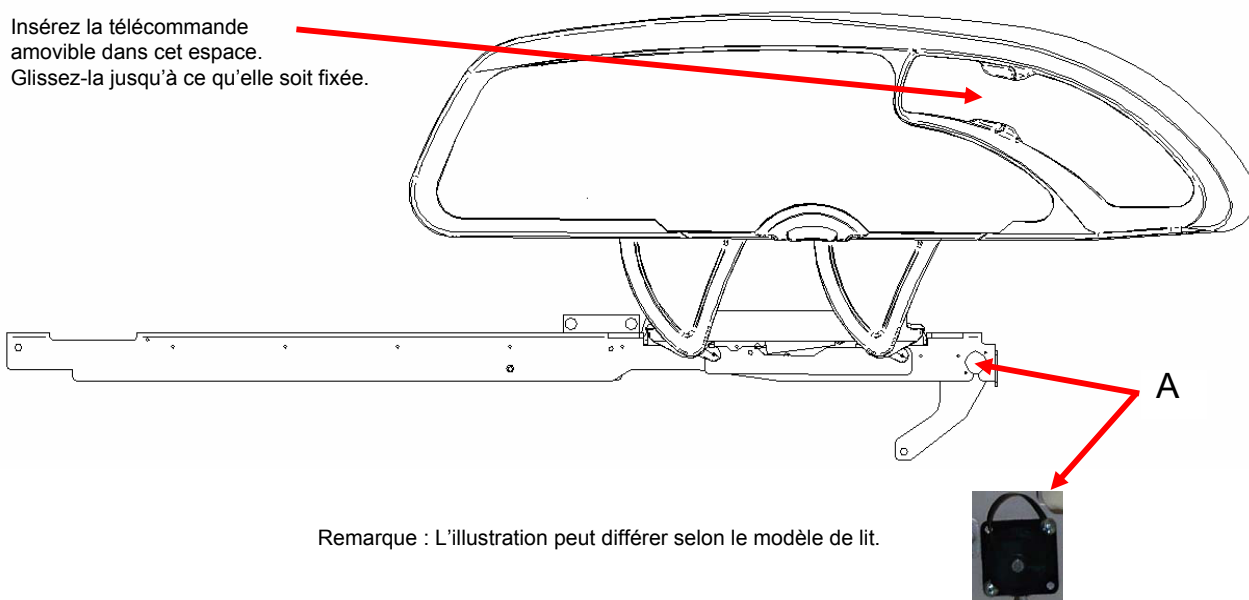

Pince pour télécommande - FA64186

La pince pour télécommande optionnelle est conçue pour supporter la télécommande amovible (FA64193, FA64194, FA64195, FA64209).

INSTALLATION

Outils nécessaires : Aucun

1. Élevez la patte (A) de la pince et installez la pince sur le lit à un endroit sécuritaire et utile.

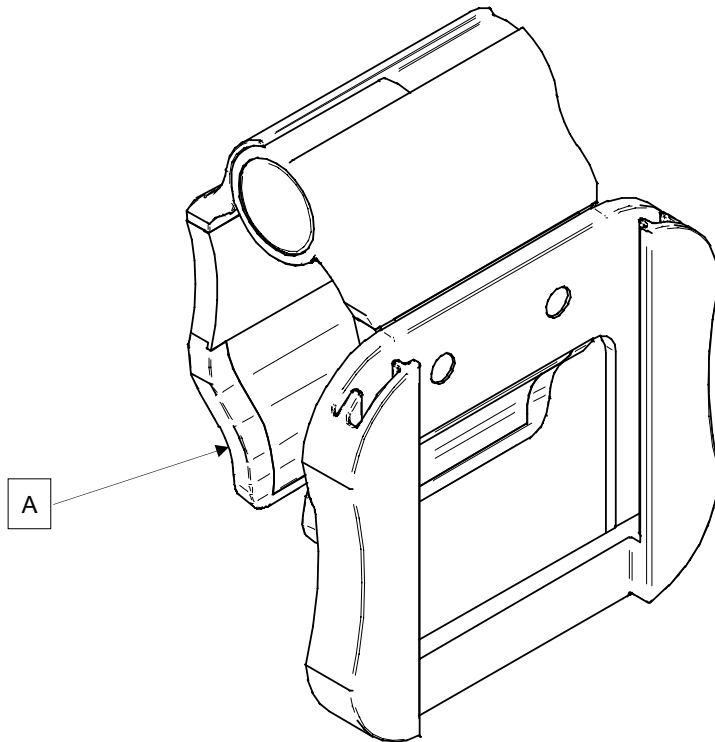

Manchon de levage - FA64215 à FA64219

Le manchon de levage (en option) permet d'installer de l'équipement de levage. Cinq différentes grandeurs de configurations sont disponibles. La procédure d'installation qui suit s'applique à toutes les grandeurs.

Remarque : La section de pied du matelas est arrêtée lorsqu'une douille de levage ou qu'une tige porte-soluté est insérée.

• Manchon de levage 4" x 1/2"	FA64215
• Manchon de levage 4" x 3/4"	FA64216
• Manchon de levage 8" x 1/2"	FA64217
• Manchon de levage 8" x 3/4"	FA64218
• Manchon de levage 6-1/2" x 3/4"	FA64219

INSTALLATION

Outils nécessaire :

- Clé mixte 7/16"

Procédure :

1. Installez les quatre manchons de levage (A) dans les trous correspondants situés aux quatre coins du lit.
2. Fixez-les à l'aide des rondelles (B) et des boulons (C) fournis.

Remarque : Le boulon utilisé à l'étape 2 est enrobé de «Scotch Grip». Ce type de boulon doit être remplacé par un nouveau s'il est retiré après avoir été installé une première fois.

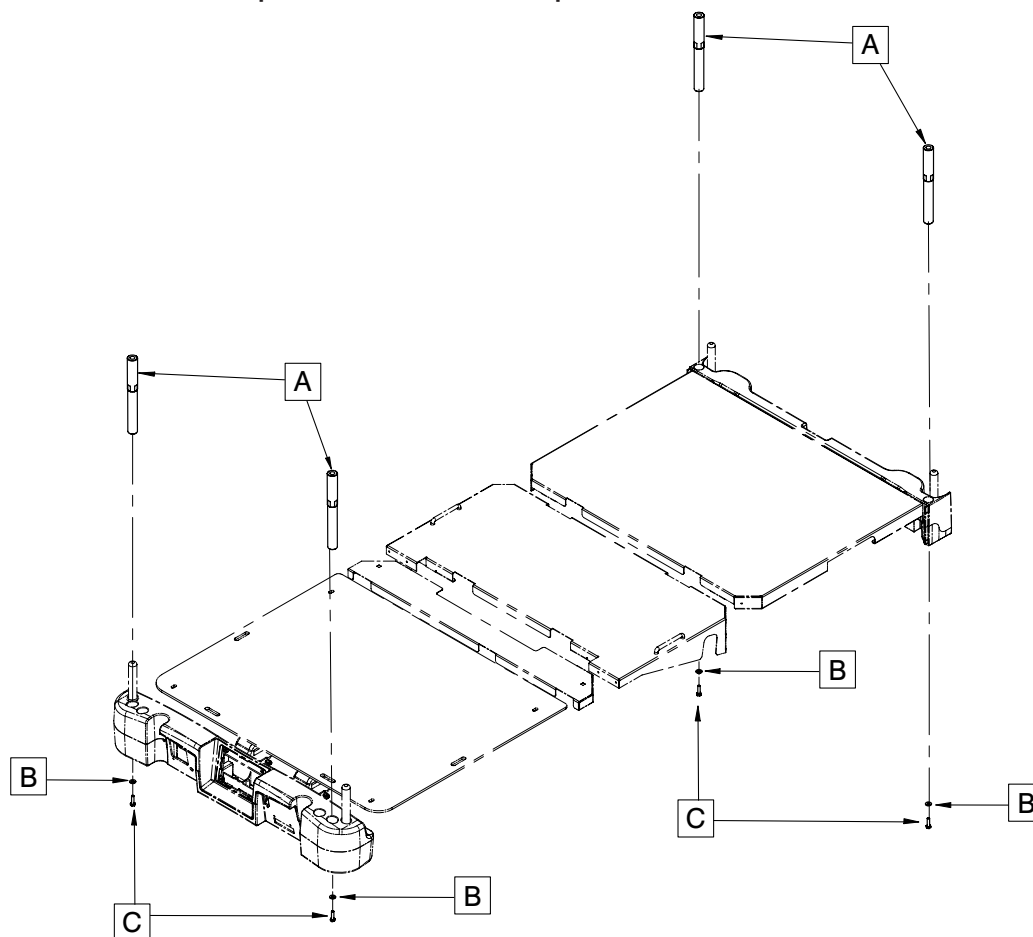

[Retour à la table des matières](#)

Câble protecteur de mur - FA64208

Ce câble protecteur de mur optionnel est conçu pour éviter d'endommager le lit ou le mur lors du déplacement du lit s'il n'est pas d'abord déconnecté. Ce câble protecteur de mur se déconnecte facilement.

INSTALLATION

Outils nécessaires : Aucun

Procédure :

1. Insérez le connecteur dans la prise électrique du lit, tel qu'indiqué dans la figure ci-dessous.
2. Serrez les vis du connecteur à l'emplacement du lit.
3. Joignez les deux câbles.
4. Insérez le connecteur dans l'autre connecteur sur le câble de l'hôpital.
5. Serrez les vis du connecteur au connecteur de l'hôpital.

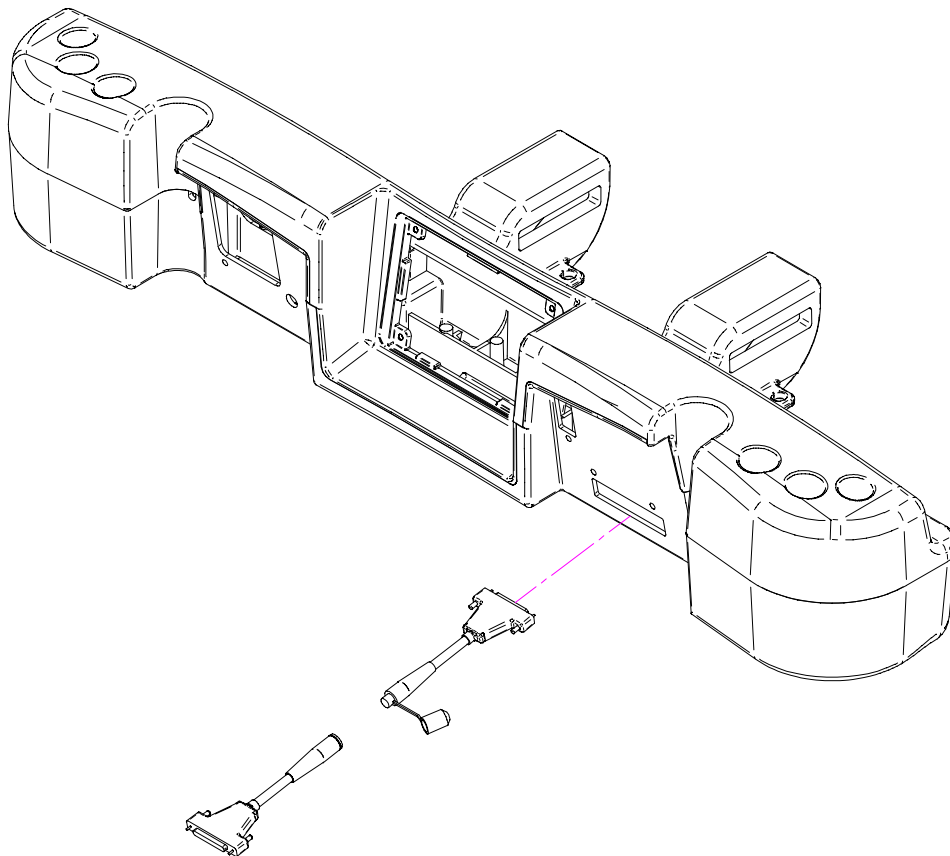

Support de cassette à rayons X - FA64205

Le support de cassette à rayons X optionnel est conçu pour contenir le matériel nécessaire pour effectuer des rayons X directement dans le lit.

INSTALLATION

Outils nécessaires :

- Tournevis Phillips #2

1. Placez le sommier de tête en position haute maximale.
2. Appliquez les freins si ce n'est pas déjà fait.
3. Déconnectez le lit et coupez le courant des piles en plaçant l'interrupteur en position fermée («OFF»).
4. À l'aide du tournevis Phillips, installez l'assemblage de support (A) au sommet du châssis de sommier de tête avec deux vis taraudeuses #10 x 1/2" (F).
5. À l'aide du tournevis Phillips, installez les deux supports de pivot du support de cassette (B) dans la partie inférieure du sommier de tête à l'aide de quatre vis taraudeuses #10 x 1/2" (G).
6. À l'aide du tournevis Phillips, installez le plateau du support de cassette à rayons X (C) dans les supports de pivot du support de cassette (B) à l'aide de deux vis taraudeuses #10 x 3/4" (E) et de deux entretoises (D).

Remarque : Assurez-vous que le support de cassette à rayons X est fermé après chaque utilisation pour éviter de l'endommager lorsque le sommier de tête ou que le système d'élévation est en mouvement.

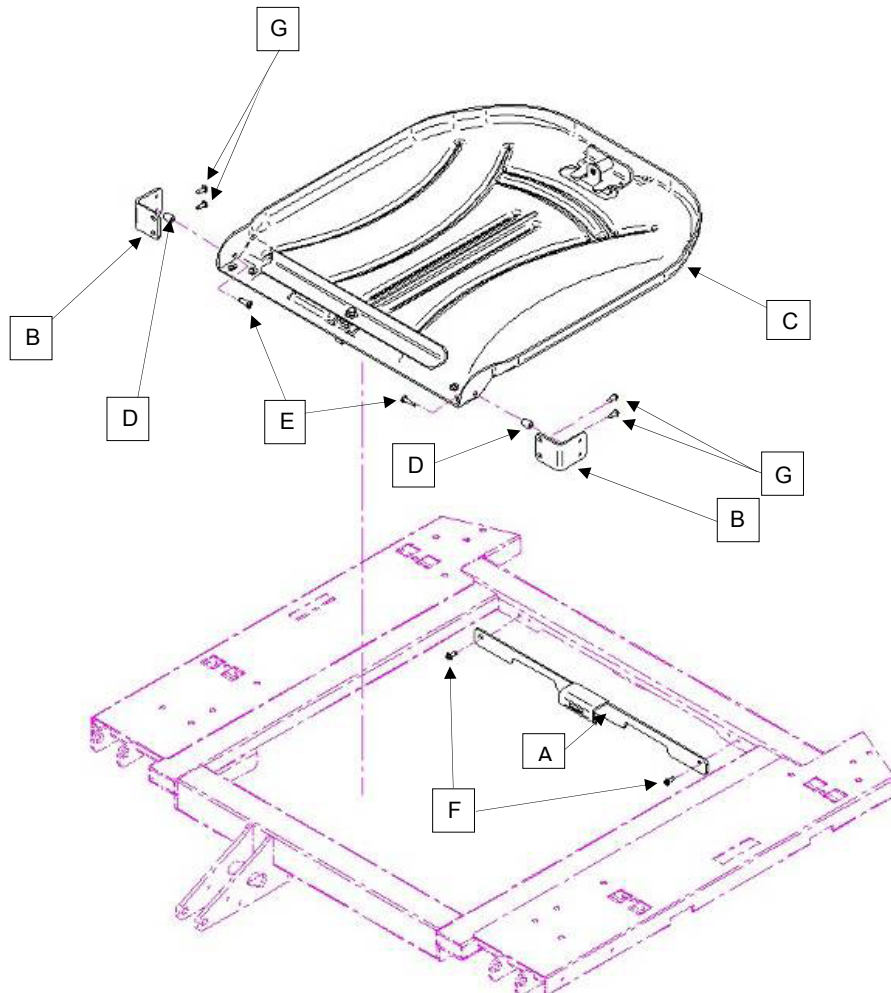

Nettoyage

NETTOYAGE DU LIT

Nettoyez toutes les surfaces du lit avec de l'eau tiède et un détergent doux. Essuyez le lit et séchez-le complètement pour éviter l'accumulation de solution de nettoyage. Ne lavez pas le lit à la vapeur ou au jet d'eau. N'immergez aucune pièce du lit. Certaines pièces internes du lit sont électriques et peuvent être endommagées si elles sont exposées à l'eau.

Produits nettoyants pour les surfaces du lit :

- Nettoyants quaternaires (ingrédient actif - chlorure d'ammonium).
- Nettoyants phénoliques (ingrédient actif - o-phénylphénol).
- Solution de javellisant chloré (5.25% - moins de une part de javellisant pour cent parts d'eau).

Évitez de trop saturer et assurez-vous que le produit ne reste pas humide plus longtemps que prévu dans les instructions chimiques du fabricant pour une désinfection adéquate.

AVERTISSEMENT

CERTAINS PRODUITS DE NETTOYAGE SONT CORROSIFS ET PEUVENT ÊTRE ENDOMMAGEABLES SI LE PRODUIT N'EST PAS ADÉQUATEMENT UTILISÉ. Si les produits énumérés ci-dessus sont utilisés pour nettoyer des appareils de soins de Stryker, des mesures doivent être prises pour s'assurer que les lits sont rincés avec un linge humide trempé dans de l'eau claire et complètement séché après le nettoyage. Si le lit n'est pas adéquatement rincé et séché, des résidus corrosifs risquent de se former à la surface du lit, causant une corrosion prématurée des composantes critiques. La garantie de ce produit peut être annulée si les instructions ci-dessus ne sont pas respectées lors de l'utilisation de ce type de nettoyant.

ENTRETIEN DU MATELAS

Vérifiez le matelas après chaque utilisation. Cessez de l'utiliser si la housse du matelas présente des craques ou des fissures puisque ces ouvertures peuvent permettre aux liquides de s'infiltrer dans le matelas.

Entretien préventif

Les lits nécessitent un programme d'entretien efficace ; nous conseillons une vérification annuelle de ces éléments. Utiliser cette feuille aux fins de consignation. À verser au dossier.

LISTE DE VÉRIFICATION

- _____ Toutes les fixations sont bien attachées (voir les dessins d'assemblage).
- _____ Appliquez les freins à l'aide de la pédale et assurez-vous que toutes les roues sont verrouillées.
- _____ Le voyant «Frein non appliqué» sur le panneau de pied et les côtés de lit de tête s'allume lorsque les freins ne sont pas appliqués.
- _____ La roue directionnelle se verrouille et se déverrouille adéquatement (modèle 2131 seulement).
- _____ Les côtés de lit bougent, se verrouillent et se rangent adéquatement.
- _____ La relâche de RCR fonctionne adéquatement.
- _____ La tige porte-soluté fonctionne adéquatement (si installée sur le lit).
- _____ Les panneaux de tête et de pied ne présentent aucune craque ou fissure.
- _____ La housse du matelas ne présente aucune craque ou fissure.
- _____ Toutes les caractéristiques des côtés de lit de tête fonctionnent adéquatement (dont les voyants lumineux).
- _____ Toutes les caractéristiques du panneau de pied fonctionnent adéquatement (dont les voyants lumineux).
- _____ La balance et la détection de sortie de lit fonctionnent adéquatement.
- _____ La veilleuse fonctionne adéquatement.
- _____ Le câble d'alimentation n'est pas effilé.
- _____ Les câbles ne sont pas usagés ou pincés.
- _____ Toutes les connexions électriques sont serrées.
- _____ Toutes les mises à la terre sont sécurisées sur le châssis.
- _____ L'impédance de la mise à la terre ne dépasse pas 100 milliohms.
- _____ La fuite de courant ne dépasse pas 300 microampères.
- _____ Activez la roue directionnelle et assurez-vous qu'elle fonctionne (option «ZOOM®» - modèle 2141 seulement).
- _____ Les interrupteurs de mouvement fonctionnent adéquatement (option «ZOOM®» - modèle 2141 seulement).
- _____ Vérifiez le fonctionnement de la poignée de «ZOOM®» à la tête du lit (modèle 2141 seulement).
- _____ Vérifiez le fonctionnement du lit lorsqu'il est alimenté par les piles.
- _____ Assurez-vous que les chaînes de mise à la terre sont propres, intactes et que deux de leurs anneaux touchent au sol.
- _____ Vérifiez la précision de l'angle du sommier de tête (0° - 70°).
- _____ Vérifiez la précision de l'angle du sommier de cuisse (0° - 15°).
- _____ Vérifiez la précision de l'angle du sommier de pied (0° - 50°).
- _____ Les interrupteurs des côtés de lit fonctionnent adéquatement (option «iBED Awareness»).
- _____ La barre lumineuse «iBED Awareness» sur le panneau de pied et les côtés de lit fonctionne adéquatement (option «iBED Awareness»).
- _____ Vérifiez que le fascia du panneau de pied n'est pas endommagé.
- _____ Assurez-vous que la calibration de l'écran tactile est exacte.
- _____ Assurez-vous que la calibration du lit est exacte.

Numéro de série du lit :

_____	_____
_____	_____
_____	_____
_____	_____

Complété par : _____

Date : _____

Garantie

GARANTIE LIMITÉE

Stryker Médical, une division de Stryker Corporation, garantit à l'acheteur original que son produit *InTouch™* lit de soins intensifs, modèle FL27 (2131/2141) est exempt de vices matériels et de fabrication pendant une période d'un (1) an à compter de la date de livraison. L'obligation de Stryker en vertu de la présente garantie se limite expressément, au gré de la société, à la fourniture de pièces détachées et de main-d'oeuvre ou au remplacement de tout produit que la société, à sa seule discrétion, aura jugé défectueux. Stryker garantit à l'acheteur original que le châssis et les soudures de ses lits sont exempts de vices de construction; cette garantie est valable aussi longtemps que l'acheteur original reste propriétaire du produit. Le cas échéant, à la demande de Stryker, tout produit ou pièces faisant l'objet d'une réclamation de garantie doit être retourné, port payé, à l'usine de Stryker. Tout usage incorrect ou toute modification ou réparation réalisée par un tiers ayant, selon l'avis de Stryker, un effet appréciable et indésirable sur le produit, annule la présente garantie. Toute réparation de produits Stryker effectuée avec des pièces non fournies ou non agréées par Stryker annule cette garantie. Aucun employé ou représentant de Stryker n'est autorisé à modifier la présente garantie de quelque manière que ce soit.

Les lits de Stryker Médical sont conçus pour une durée de vie de dix (10) années dans des conditions d'utilisation normales et en effectuant un entretien régulier pour chaque équipement tel que décrit dans le manuel d'entretien. Stryker garantit à l'acheteur original, tant qu'il est le propriétaire du lit, que les soudures ne présenteront aucun défaut structural au cours des dix (10) années de vie du lit.

Cette déclaration constitue l'intégralité de la garantie offerte par Stryker relativement à l'équipement susdit. **Hormis les clauses énoncées aux présentes, Stryker ne fait aucune autre garantie ou déclaration, expresse ou implicite. Aucune garantie n'est faite quant à la qualité marchande ou l'adéquation à un usage particulier. En aucun cas Stryker ne peut être tenu responsable de, ou lié de toute autre manière à la vente ou à l'utilisation d'un tel équipement.**

PIÈCES ET ASSISTANCE TECHNIQUE

Les produits de Stryker bénéficient du soutien d'un réseau national de techniciens locaux dévoués. Ces représentants locaux sont formés dans nos usines ont un important inventaire de pièces ce qui permet de réduire au minimum les délais de réparation. En cas de besoin, appelez votre représentant local ou contactez le service à la clientèle de Stryker aux États-Unis 1 800 327-0770 ou au Canada 1 888 233-6888.

CONTRATS D'ENTRETIEN

Stryker a créé un éventail complet de contrats d'entretien destinés à vous aider garder votre matériel en parfait état de fonctionnement tout en éliminant les dépenses imprévues. Nous recommandons de souscrire à ces programmes *avant* la fin de validité de la garantie initiale afin d'éviter les frais d'ajustement potentiels.

Avantages du contrat d'entretien :

- Assurer la fiabilité du matériel
- Stabiliser les budgets d'entretien
- Réduire la durée d'immobilisation
- Répondre aux exigences de documentation de la JACHO
- Augmenter la durée de vie des produits
- Améliorer la valeur de reprise
- Couvrir les questions de gestion des risques et de sécurité

Garantie

PROGRAMMES DE CONTRAT DE SERVICE

Stryker propose les contrats d'entretien suivants :

Options d'entente de service *	Or	Argent	Pièces	Main-d'oeuvre	Entretien préventif
Entretien préventif annuel	X				X
Toutes pièces	X	X	X		
Main-d'oeuvre et déplacement inclus	X	X		X	
Nombre illimité de réponses d'urgence	X	X		X	
Appel prioritaire : réponse téléphonique en deux heures	X	X	X	X	
Majorité des réparations effectuées en 3 jours	X	X		X	
Documentation JACHO	X	X		X	X
Cahier de données d'entretien préventif et service d'urgence	X				X
Techniciens de service formés par Stryker	X	X		X	X
Pièces autorisées par Stryker	X	X	X	X	X
Service pendant les heures de bureau régulières (8h à 17h)	X	X	X	X	X

* L'entretien causé par des abus ou pour des pièces jetables sont exclus. Stryker se réserve le droit de changer les options sans préavis.

Stryker Médical offre également des formules de contrat d'entretien *personnalisés*.
Le prix est fonction de l'âge, du lieu d'utilisation, du modèle et de l'état du produit.

**Pour davantage de renseignements sur nos contrats d'entretien,
veuillez contacter votre représentant local.**

AUTORISATION DE RETOUR

Le retour de produit ne peut pas être effectué sans l'accord du service à la clientèle de Stryker. Le numéro d'autorisation qui sera fourni doit être inscrit sur le produit retourné. Stryker se réserve le droit de facturer des frais d'expédition et d'entreposage pour les articles retournés. **Les articles spéciaux, modifiés ou discontinués ne peuvent pas faire l'objet d'un retour.**

PRODUITS ENDOMMAGÉS

La réglementation de l'Insterstate Commerce Commission (ICC) exige que les réclamations relatives aux produits endommagés soient remises au transporteur dans les quinze (15) jours suivants la réception de la marchandise. **N'acceptez pas de livraison endommagée à moins que lesdits dommages ne soient signalés sur le bordereau de livraison au moment de la réception.** Dès réception d'une prompte notification, Stryker soumettra une réclamation au transporteur approprié pour les dommages encourus. Le montant de la réclamation se limitera au coût de remplacement réel. Si cette information n'est pas reçue par Stryker dans les quinze (15) jours suivants la livraison du produit, ou que les dommages ne sont pas signalés sur le bordereau de livraison au moment de la réception, le client reste redevable du paiement intégral de la facture d'origine. Les réclamations pour livraison incomplète doivent être déposées dans les trente (30) jours suivants la date de facturation.

CLAUSE DE GARANTIE INTERNATIONALE

La présente garantie reflète les dispositions en vigueur aux États-Unis. Hormis des États-Unis, la garantie peut différer selon le pays. Contacter votre représentant Stryker Médical local pour obtenir plus de renseignements.

[Retour à la table des matières](#)

Passeport de recyclage

Référence seulement : 27-2287/27-2288

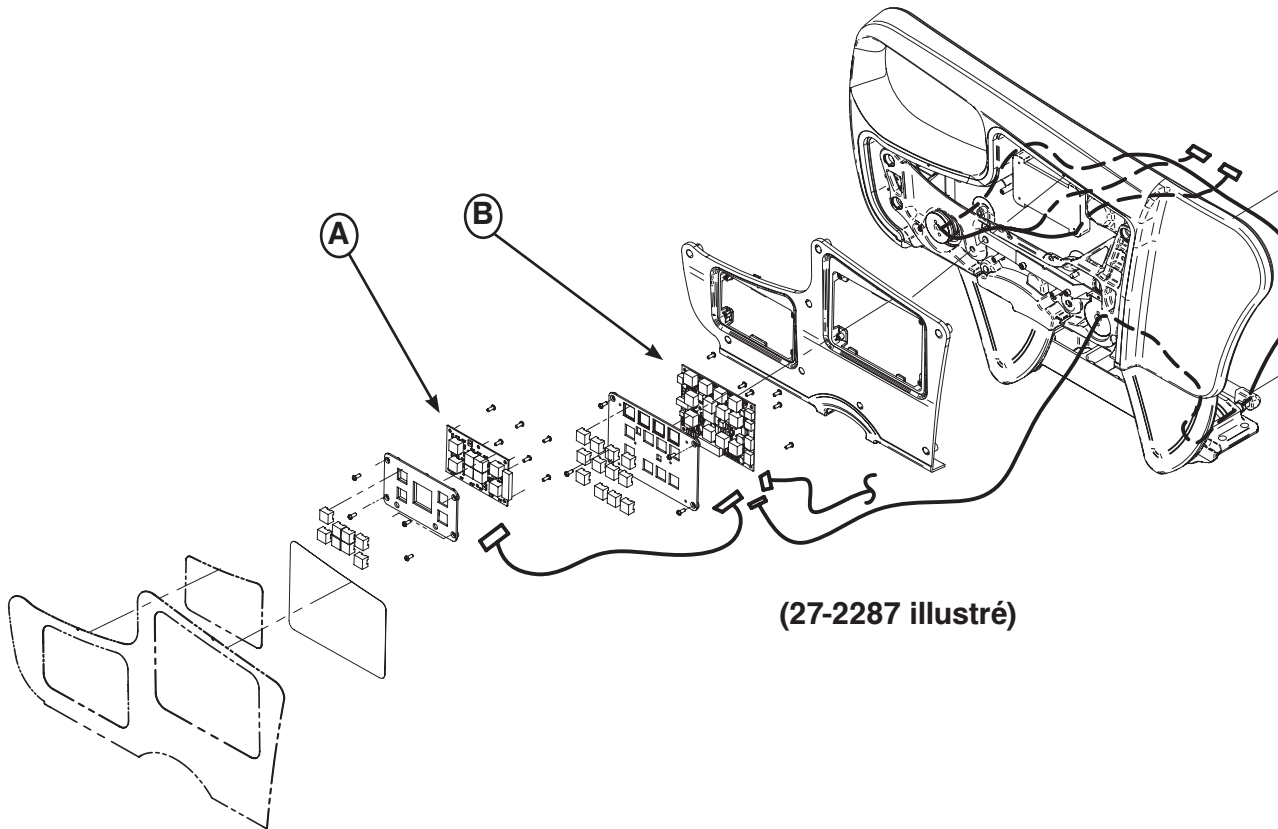

Item	Recyclage / Code du matériel	Information importante	Quantité
A	(QDF27-1097) Carte contrôle de frein		2
B	(QDF27-1099) Carte contrôle infirmier côté de lit		2

Passeport de recyclage

Référence seulement : OL270236

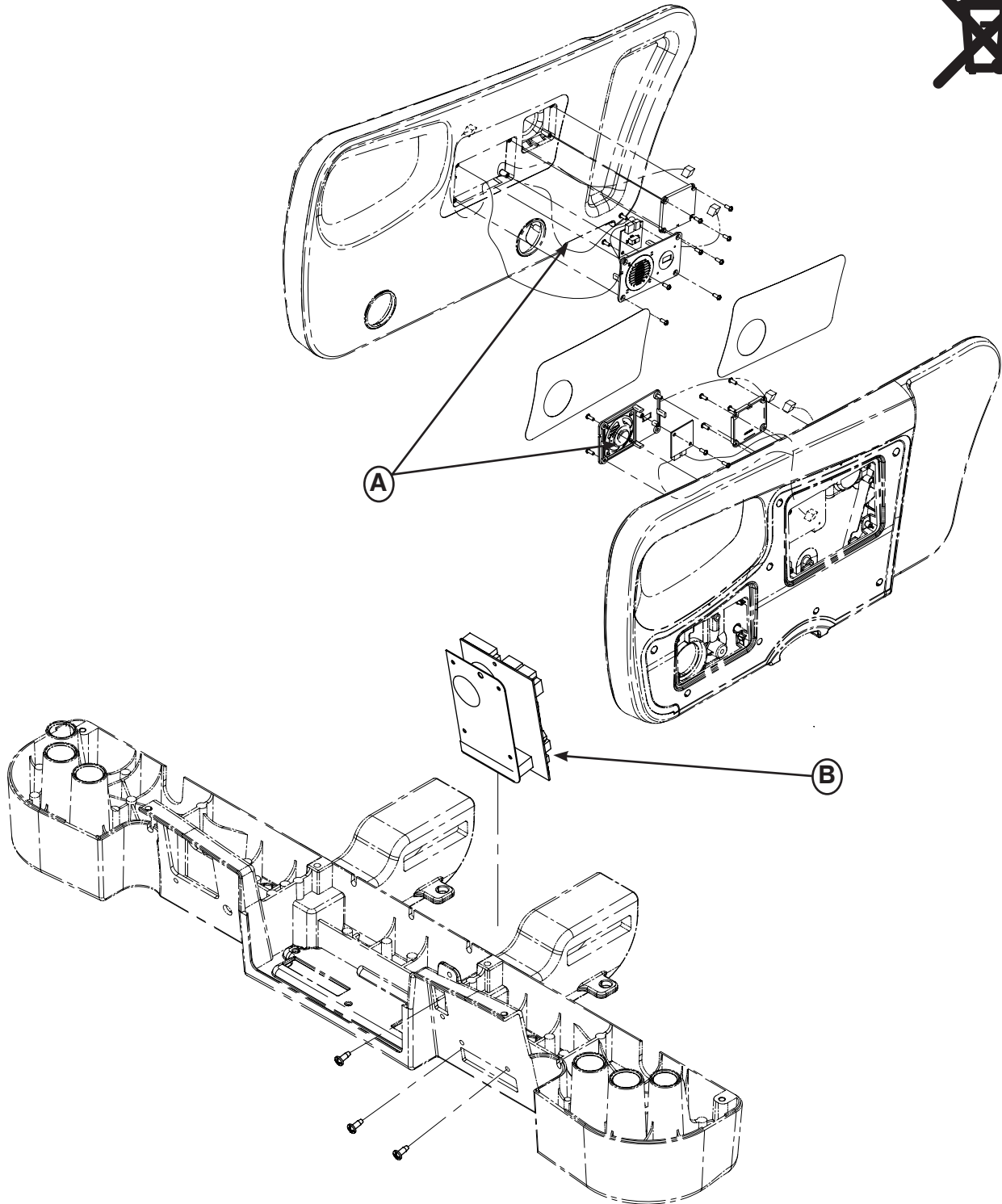

Item	Recyclage / Code du matériel	Information importante	Quantité
A	(QDF27-1429) Carte appel infirmier		2
B	(QDF75-0280) Carte Can-Conn		1

[Retour à la table des matières](#)

Passeport de recyclage

Référence seulement : OL270032

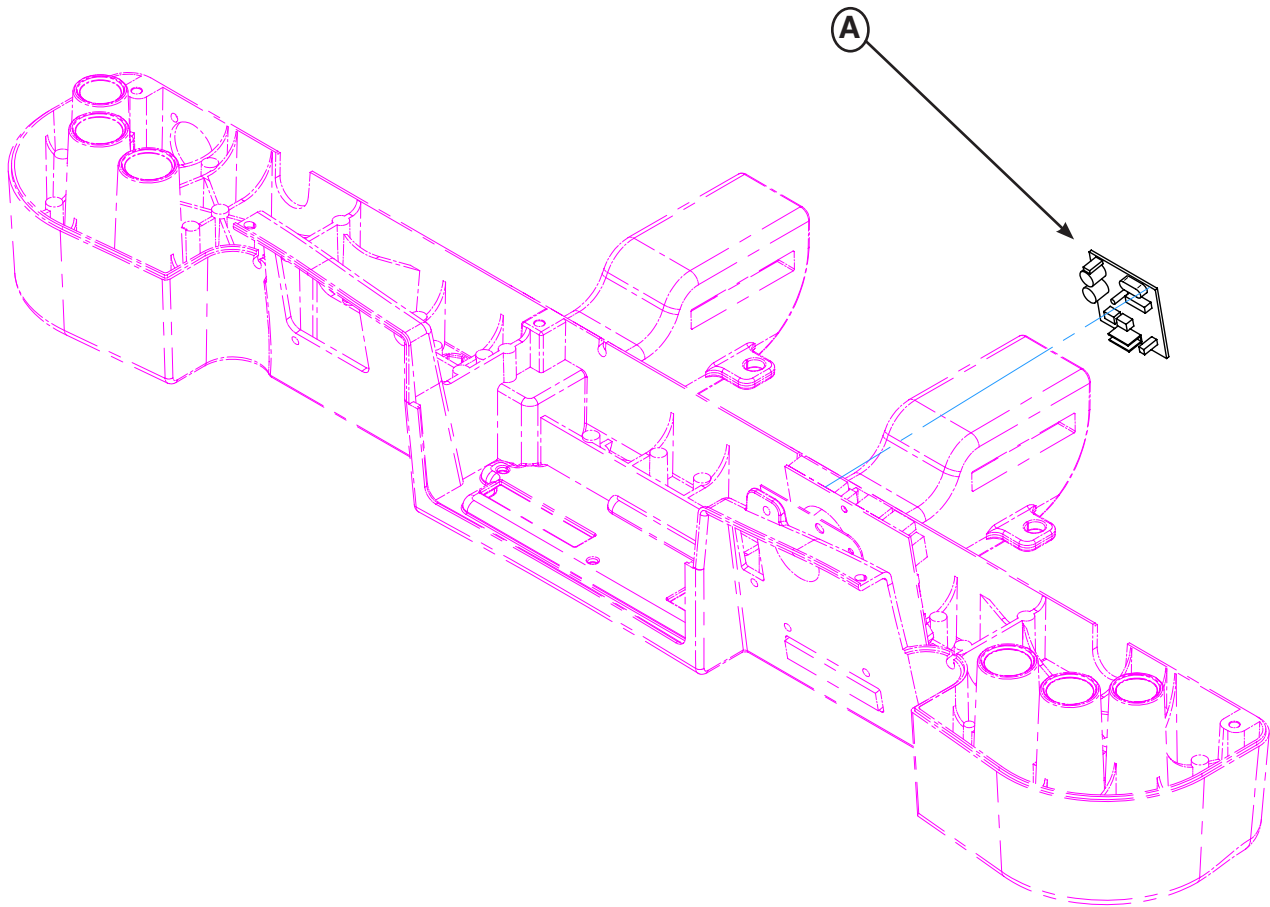

Item	Recyclage / Code du matériel	Information importante	Quantité
A	(QDF2060) Carte «Smart TV»		1

Passeport de recyclage

Référence seulement : OL270060

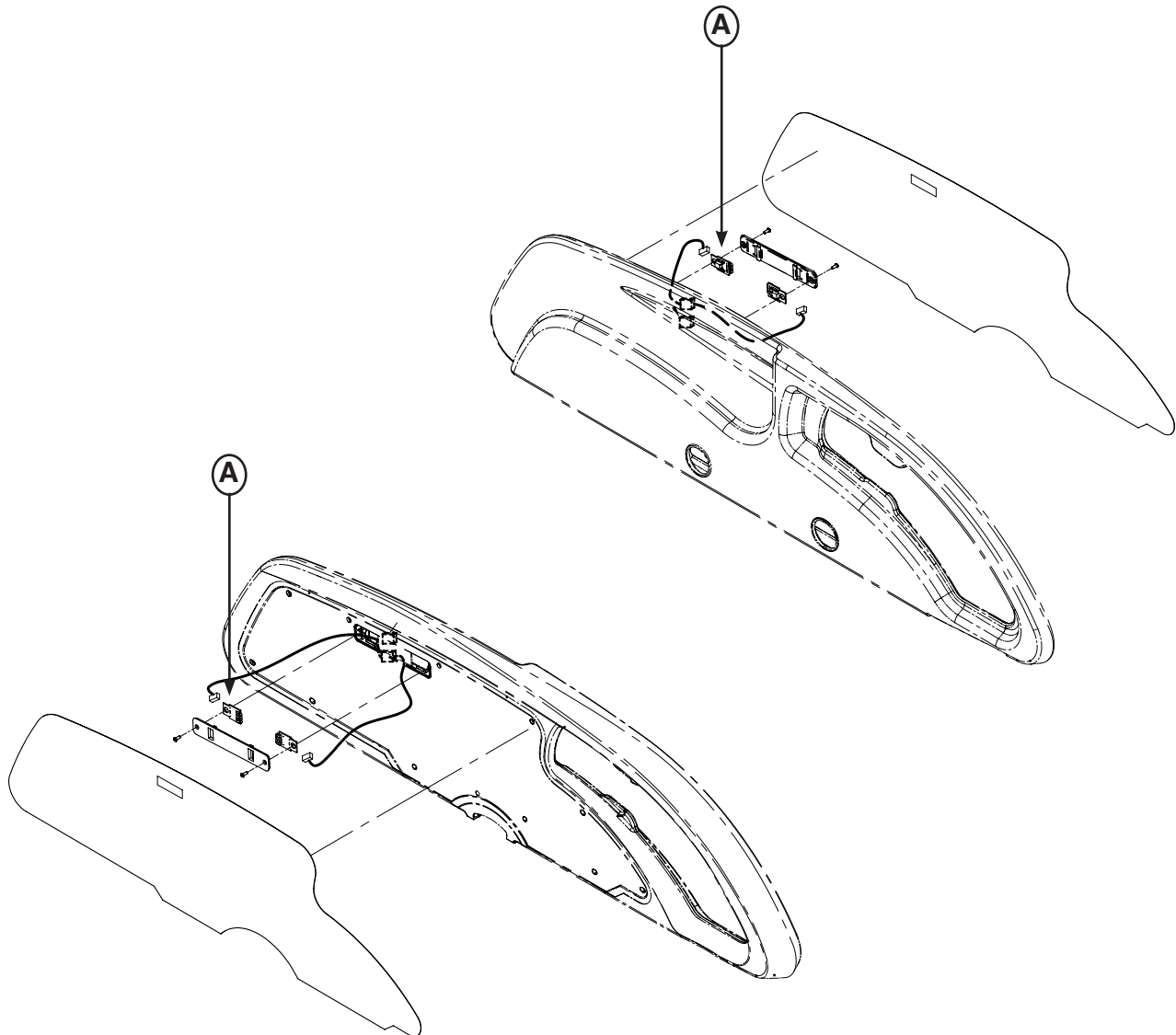

Item	Recyclage / Code du matériel	Information importante	Quantité
A	(QDF27-1562) Lentilles de carte électronique «iBed»		4

[Retour à la table des matières](#)

Passeport de recyclage

Référence seulement : OL270181

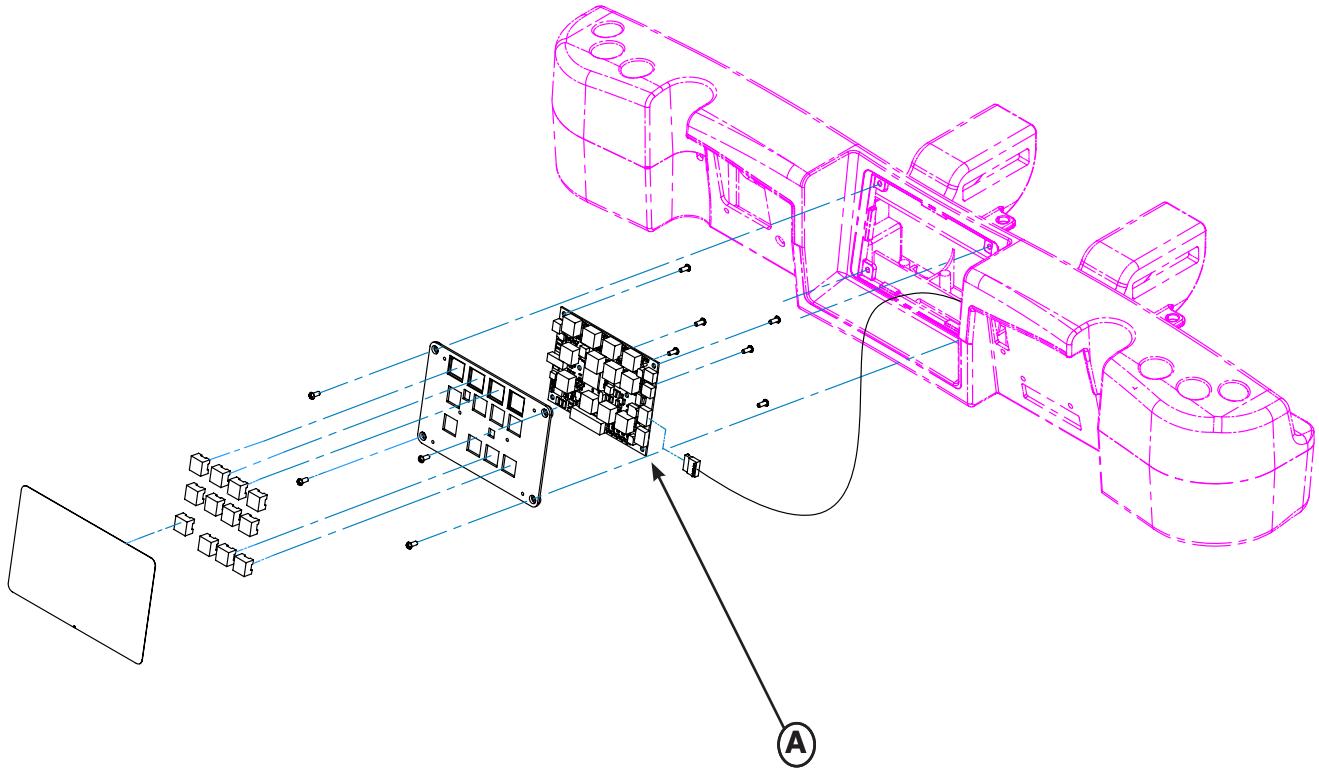

Item	Recyclage / Code du matériel	Information importante	Quantité
A	(QDF27-1099) Carte contrôle infirmier de côté de lit		3

Passeport de recyclage

Référence seulement : 27-2196

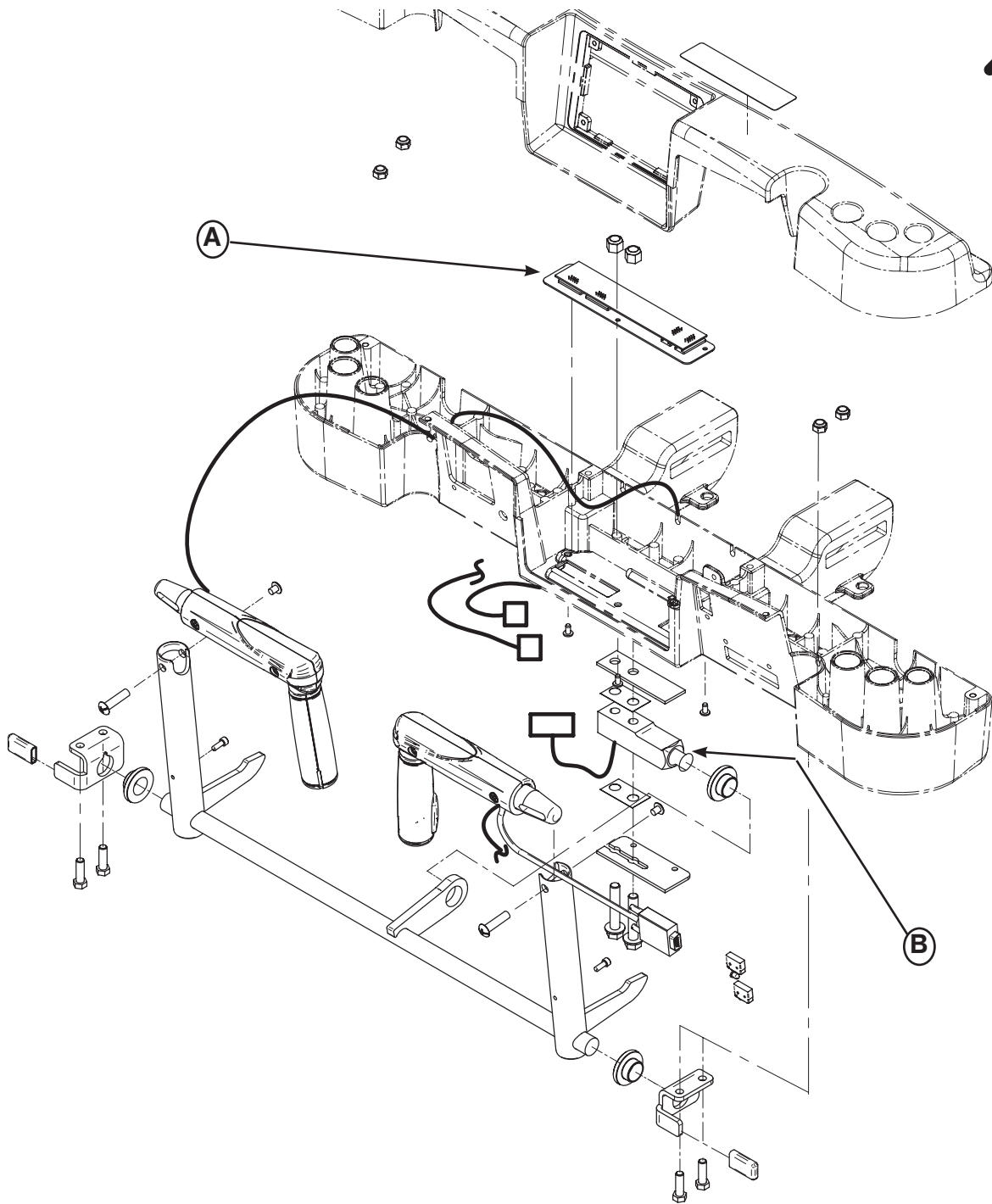

Item	Recyclage / Code du matériel	Information importante	Quantité
A	27-2548 (Carte Ctrl ZOOM)		1
B	QDF9136 (Cellule de charge ZOOM)		1

[Retour à la table des matières](#)

Passeport de recyclage

Référence seulement : OL270167

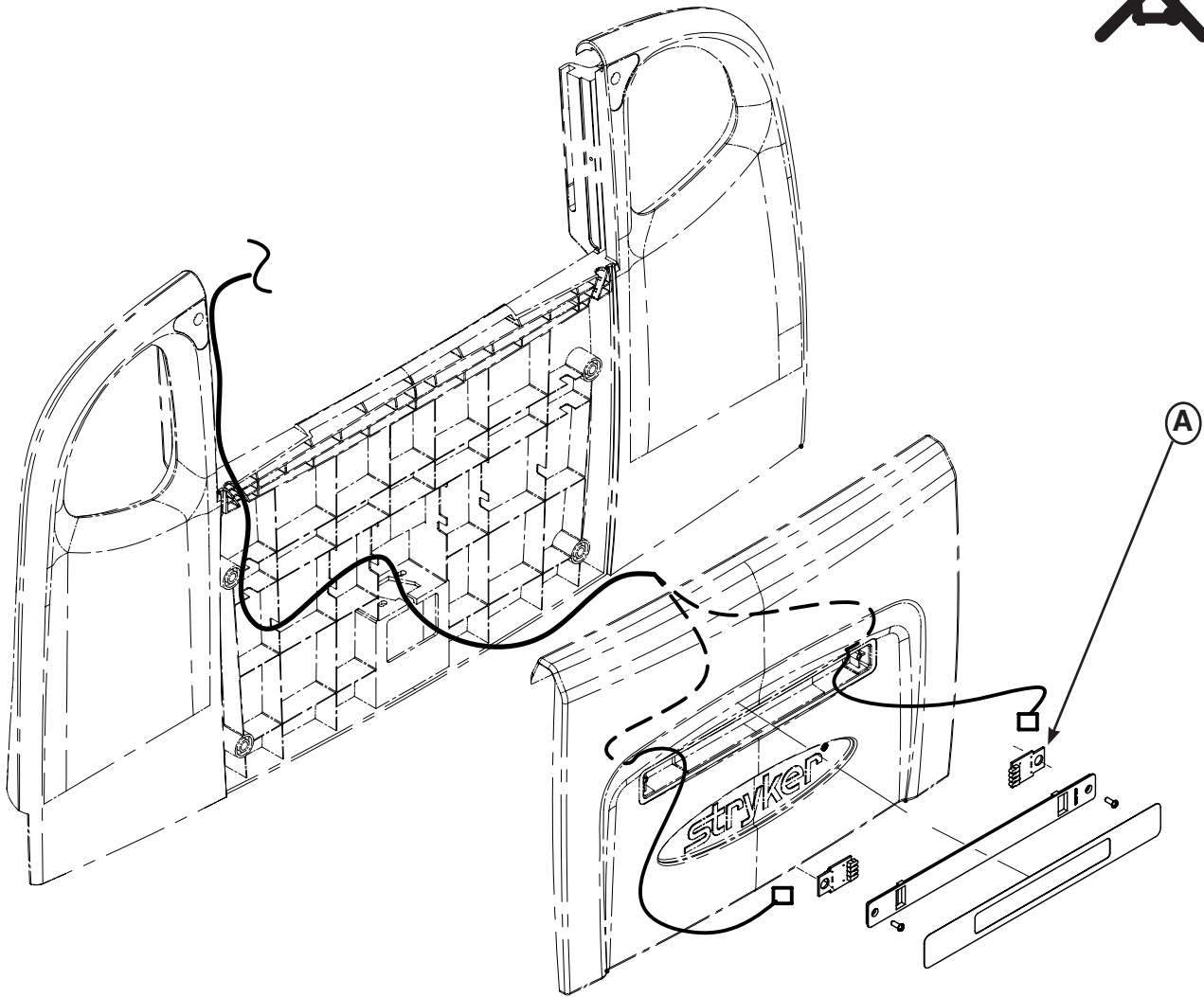

Item	Recyclage / Code du matériel	Information importante	Quantité
A	(QDF27-1562) Lentilles de carte électronique «iBed»		4

Passeport de recyclage

Référence seulement : OL270079

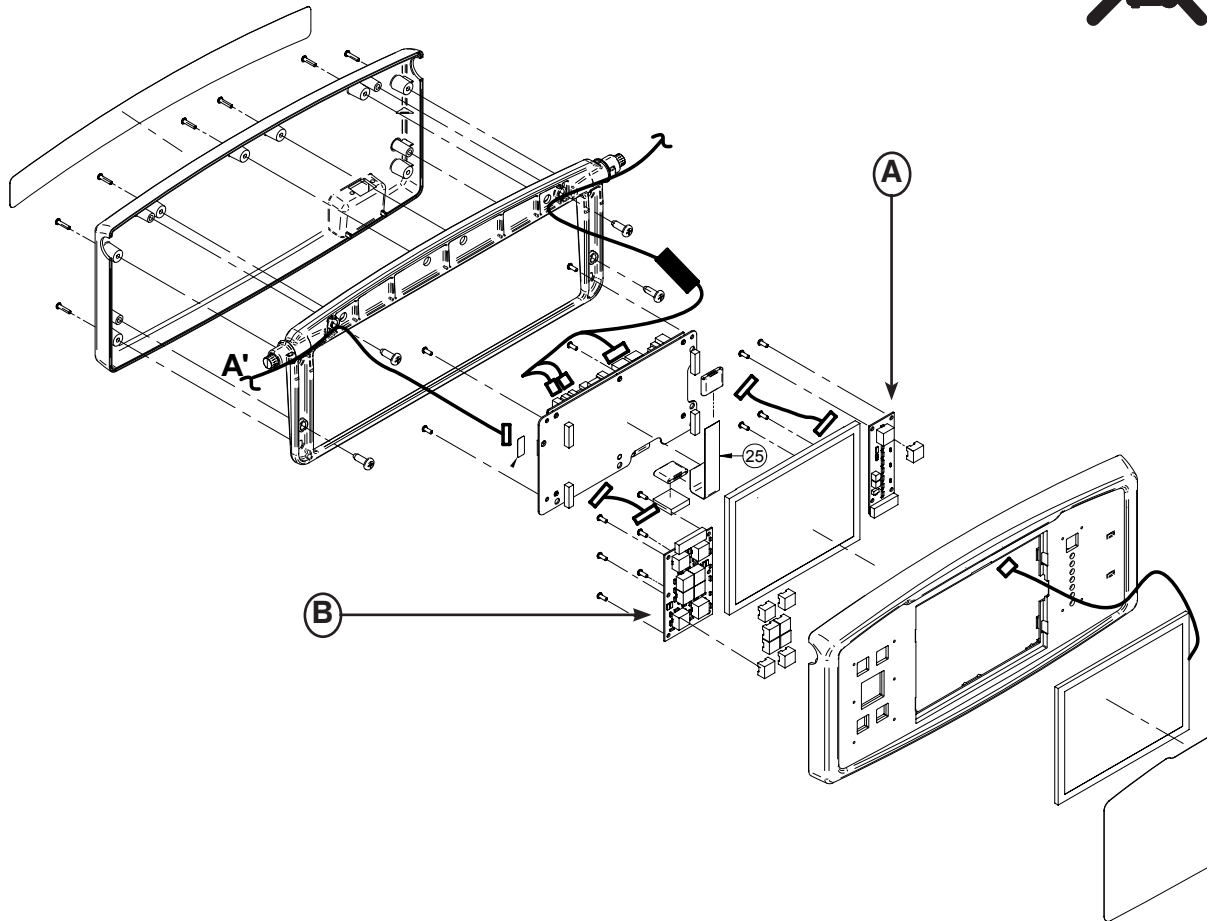

Item	Recyclage / Code du matériel	Information importante	Quantité
A	(QDF75-0010) Carte menu		1
B	(QDF27-1097) Carte contrôle de frein		1

Passeport de recyclage

Référence seulement : L27-019

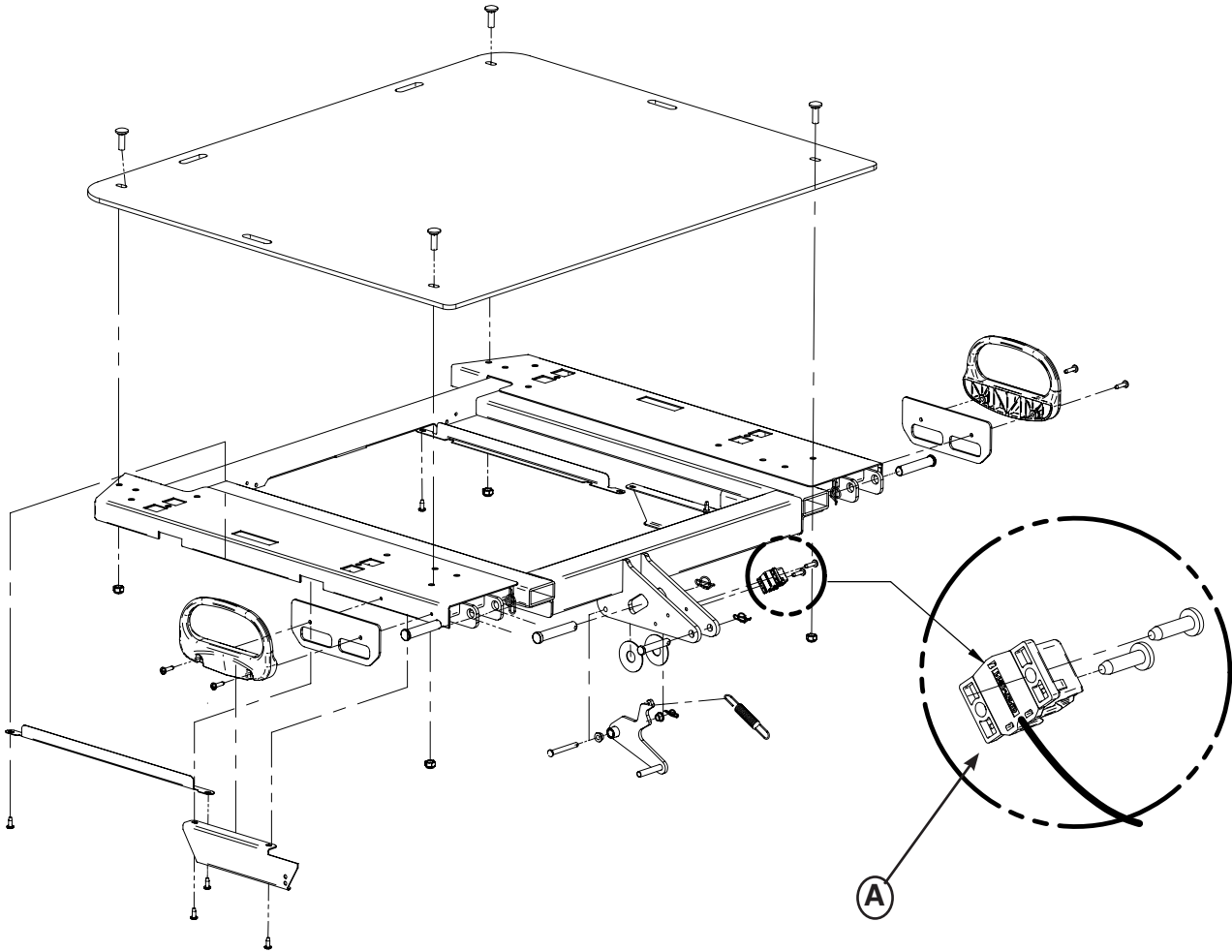

Item	Recyclage / Code du matériel	Information importante	Quantité
A	(27-2477) Capteur d'angle de tête		1

Passeport de recyclage

Référence seulement : L27-019

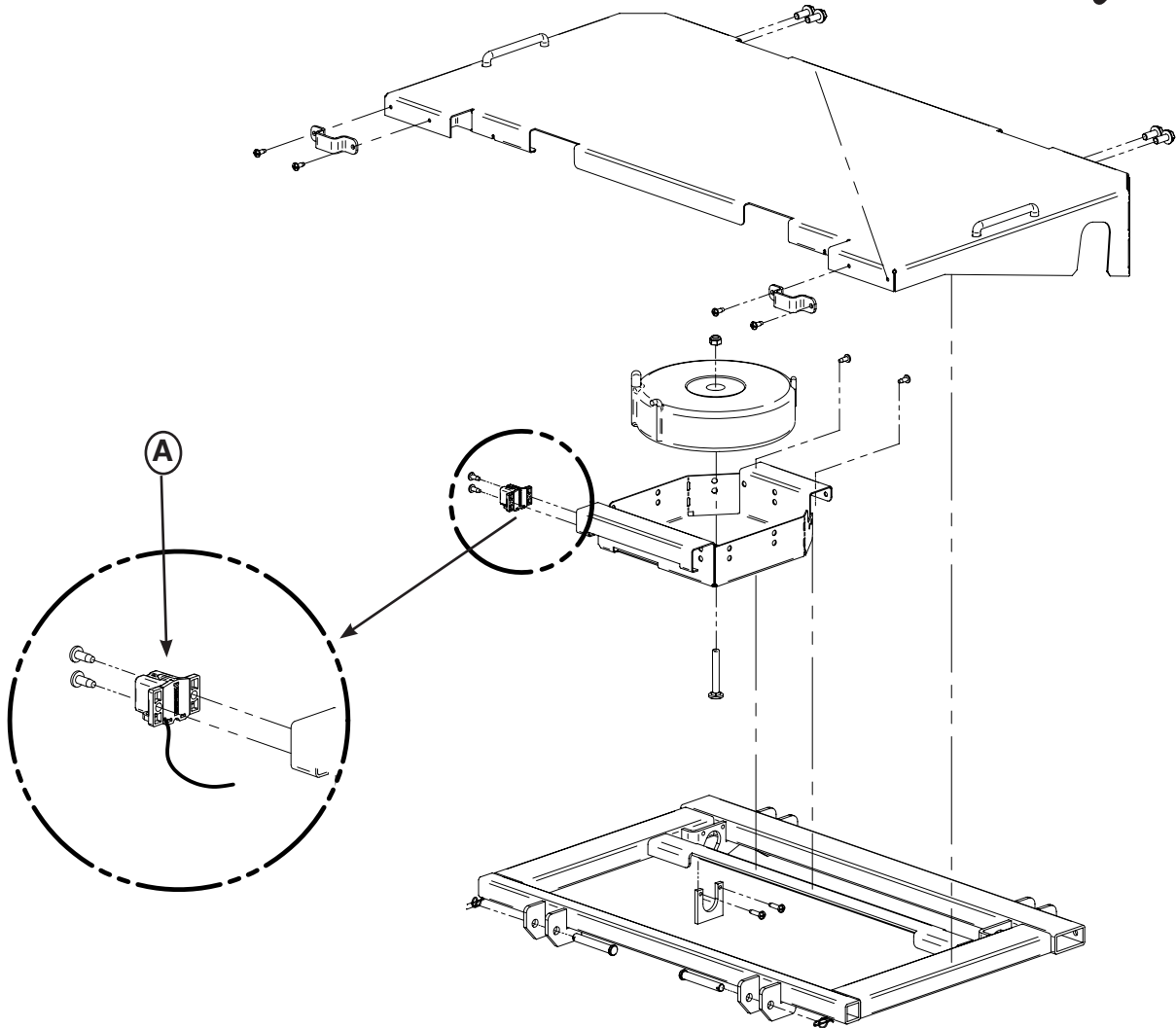

Item	Recyclage / Code du matériel	Information importante	Quantité
A	(27-2477) Capteur d'angle de cuisse		1

Passeport de recyclage

Référence seulement : 27-1200

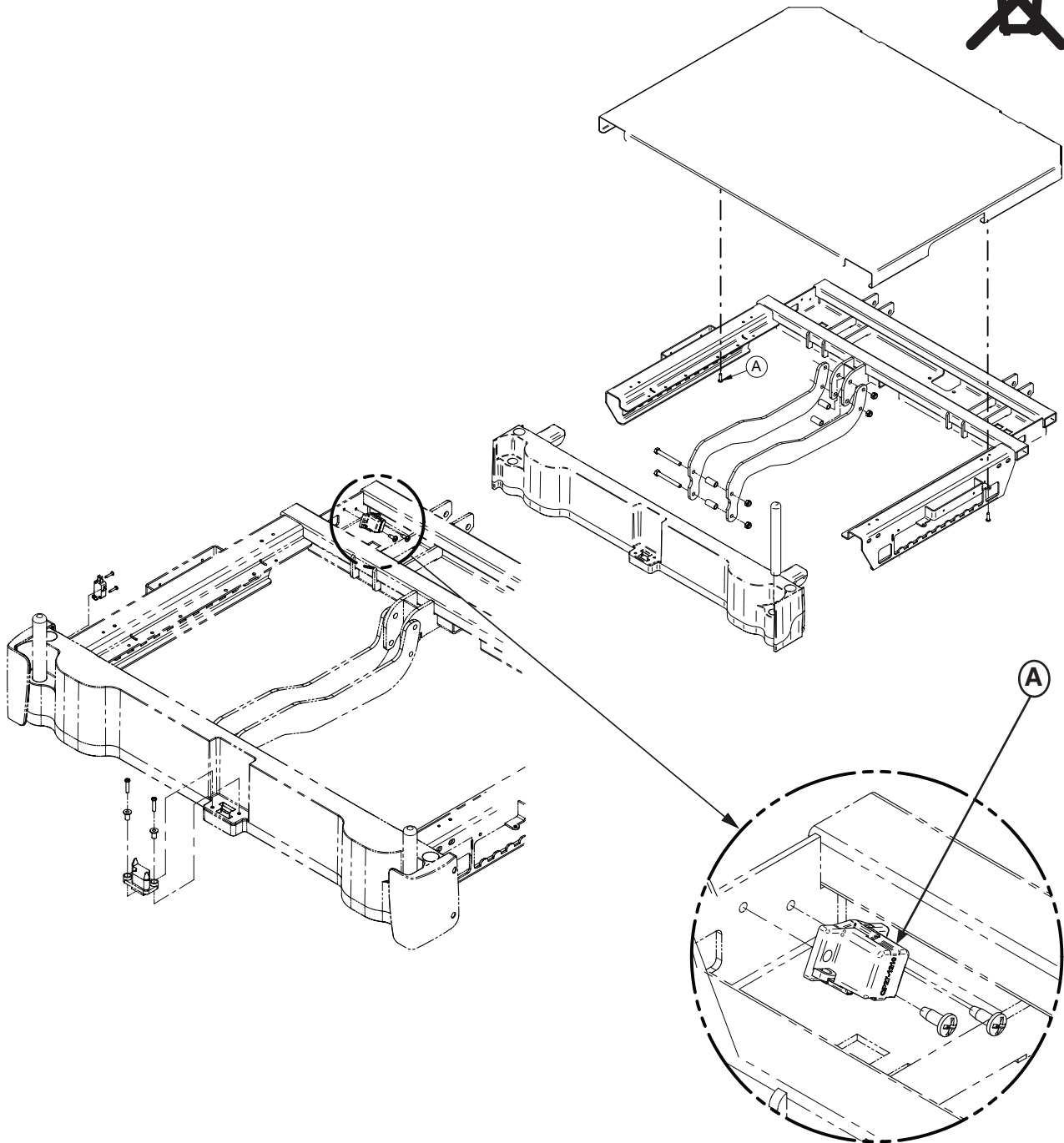

Item	Recyclage / Code du matériel	Information importante	Quantité
A	(27-2477) Capteur d'angle de pied		1

Passeport de recyclage

Référence seulement : L27-020

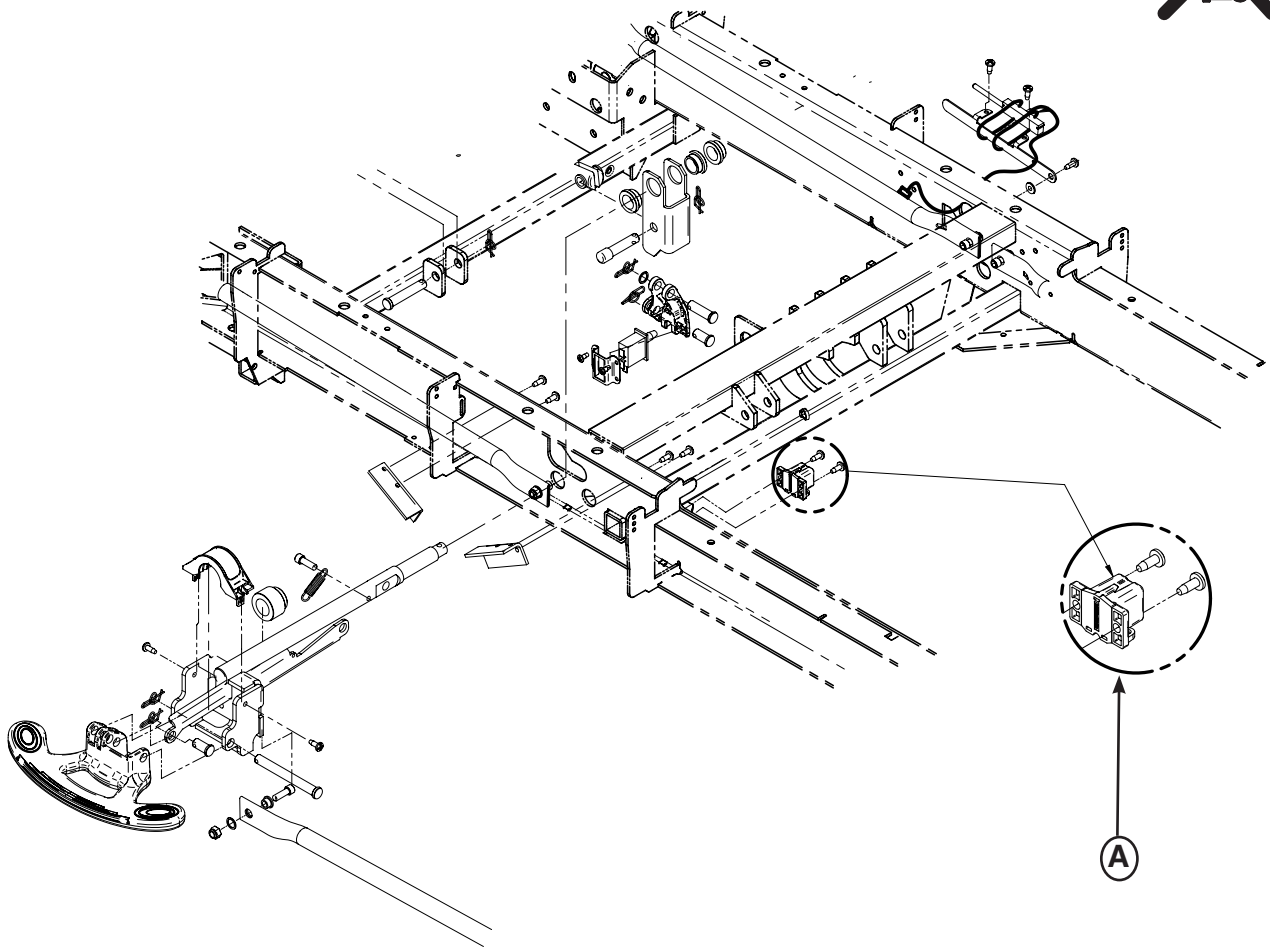

Item	Recyclage / Code du matériel	Information importante	Quantité
A	(27-2477) Capteur d'angle de base		1

Passeport de recyclage

Référence seulement : L27-021

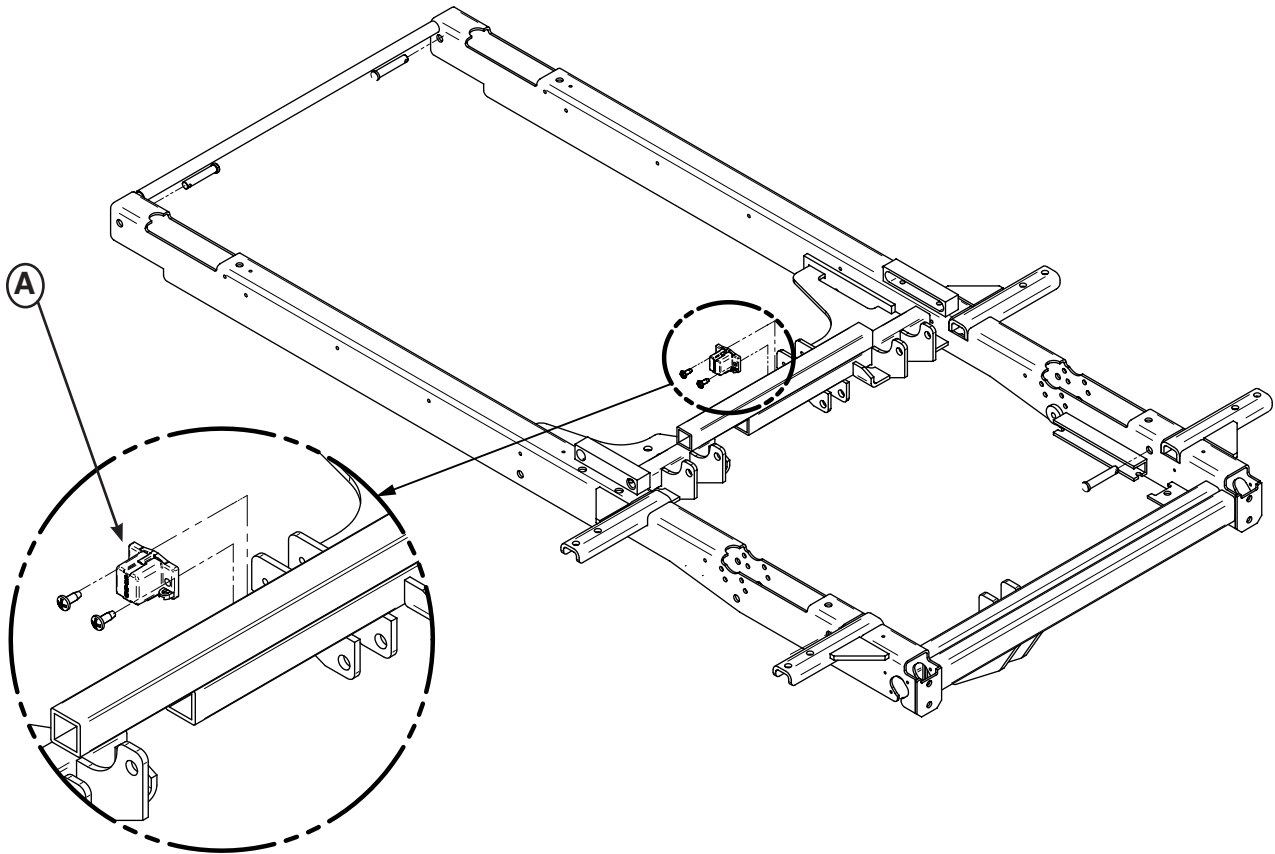

Item	Recyclage / Code du matériel	Information importante	Quantité
A	(27-2477) Capteur d'angle de Trendelenburg		1

Passeport de recyclage

Référence seulement : 27-2260

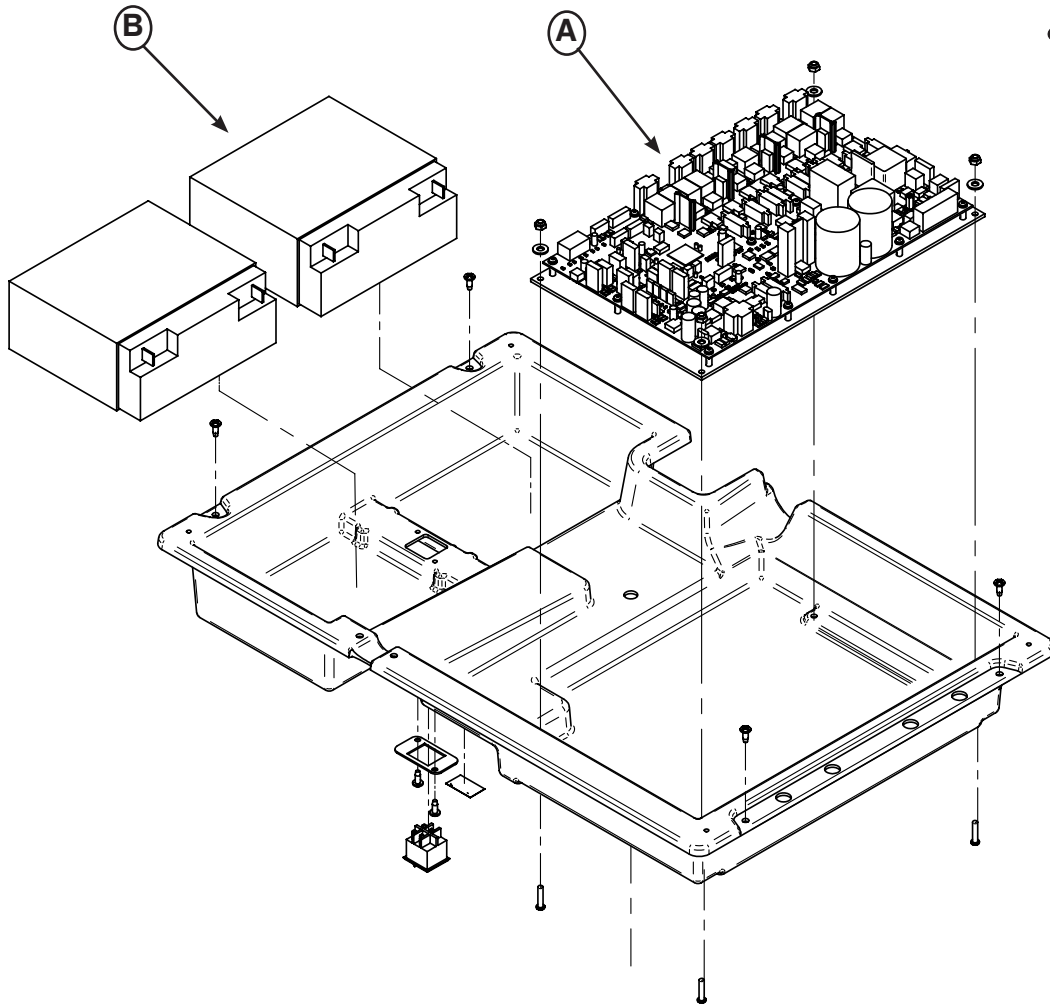

Item	Recyclage / Code du matériel	Information importante	Quantité
A	(QDF27-0110) Carte de contrôle de courant DC		1
B	(QDF9188) Pile 12 V 18 Ah		1

Passeport de recyclage

Référence seulement : 27-2546

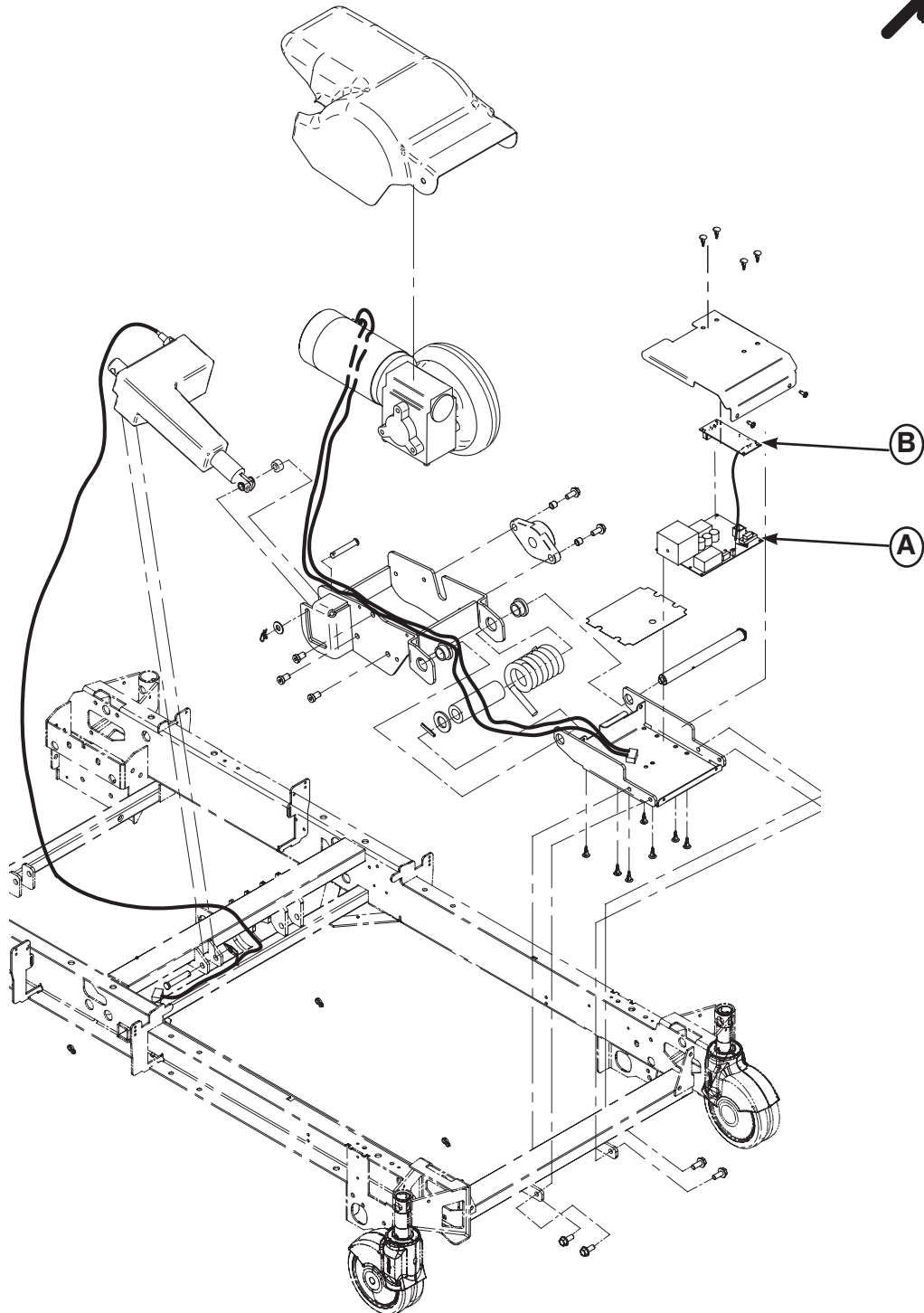

Item	Recyclage / Code du matériel	Information importante	Quantité
A	(QDF75-1430) Carte ZOOM		1
B	(QDF75-0240) Carte Interface Zoom		1

Passeport de recyclage

Référence seulement : L27-014

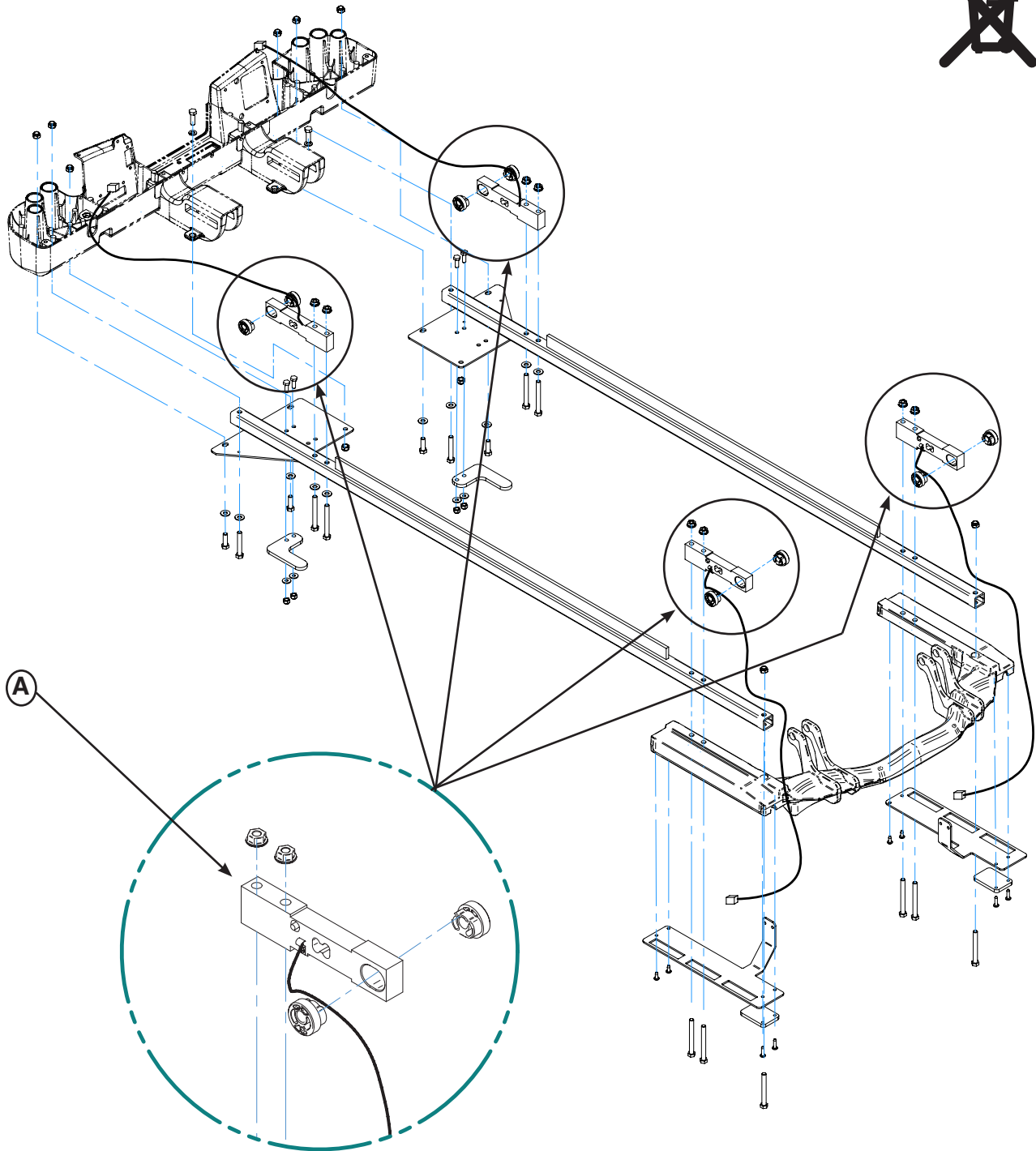

Item	Recyclage / Code du matériel	Information importante	Quantité
A	(QDF27-1372) Cellule de charge de sommier		4

[Retour à la table des matières](#)

English Equivalence Part Number: 2131-209-001 REV A
Numéro de pièce de la version équivalente anglaise : 2131-209-001 REV A

ÉTATS-UNIS
Stryker Médical
3800 E. Centre Ave.,
Portage, Michigan USA
49002

CANADA
Stryker Canada
45 Innovation drive
Hamilton, Ontario Canada
L9H 7L8

EC	REP
----	-----

Représentant européen

Stryker France
ZAC Satolas Green Pusignan
Av. De Satolas Green
69881 MEYZIEU Cedex
France

stryker[®]