

MX-PRO® R3

Operations Manual

REF 6082



EN
DE
ES
FR
IT
SV

Symbols













	Consult instructions for use
	General warning
	Caution
	No pushing
	Safe working load
	Catalogue number
	Serial number
MADE IN U.S.A.	Product made in the United States of America
	Manufacturer
	Date of manufacture
	Importer
	Unique device identifier
	Type B applied part

Table of Contents

Warning/Caution/Note Definition	2
Summary of safety precautions	2
Introduction	4
Product description	4
Indications for use	4
Clinical benefits	4
Contraindications	5
Expected service life	5
Disposal/recycle	5
Specifications	5
Product illustration	6
Contact information	7
Serial number location	7
Date of manufacture	7
Setup	8
Installation	9
Installing the cot fastener	9
Selecting the vehicle safety hook	9
Vehicle configuration	10
Positioning of the vehicle safety hook, front to back	11
Positioning of the vehicle safety hook, side to side	12
Installing the vehicle safety hook	13
Cot positions	15
Operation	17
Operating guidelines	17
Transferring the patient to the cot	17
Raising or lowering the cot	17
Applying or releasing a wheel lock	17
Rolling the cot with a patient	18
Securing the patient with restraint straps	18
Adding a restraint strap extension	20
Securing the patient with the Pedi-Mate® infant restraint system	20
Loading a cot into a vehicle with an antler style cot fastener	21
Unloading a cot from a vehicle with an antler style cot fastener	22
Positioning operators and helpers	23
Raising or lowering the cot with two operators	24
Raising or lowering the cot with one operator	25
Raising or lowering the footrest	25
Raising or lowering the backrest	25
Raising or lowering the siderails	25
Raising or lowering the breakaway head section	26
Attaching the defibrillator platform	26
Positioning the two-stage IV pole option	28
Positioning the three-stage IV pole option	29
Accessories and parts	31
Cleaning	32
Suggested cleaners	32
Removal of iodine compounds	32
Preventive maintenance	33
Base lubrication	33

Warning/Caution/Note Definition

The words **WARNING**, **CAUTION**, and **NOTE** carry special meanings and should be carefully reviewed.

WARNING

Alerts the reader about a situation which, if not avoided, could result in death or serious injury. It may also describe potential serious adverse reactions and safety hazards.

CAUTION

Alerts the reader of a potentially hazardous situation which, if not avoided, may result in minor or moderate injury to the user or patient or damage to the product or other property. This includes special care necessary for the safe and effective use of the device and the care necessary to avoid damage to a device that may occur as a result of use or misuse.

Note - Provides special information to make maintenance easier or important instructions clearer.

Summary of safety precautions

Always read and strictly follow the warnings and cautions listed on this page. Service only by qualified personnel.

WARNING

- Always install the cot fastener by qualified personnel only. Improper installation could result in injury to the patient or operator.
- Always make sure that all cots meet the installation specifications for the Stryker cot fastener system.
- Always adjust the rail clamp assembly to match the cot retaining post position for the cot manufacturer and model number.
- Always adjust the mounting location to maintain the proper position of the vehicle safety hook face when you replace an existing vehicle safety hook with a new style.
- Always have a certified mechanic, familiar with ambulance vehicle construction, install the vehicle safety hook to avoid injury to the patient or operator.
- Always consult the vehicle manufacturer before you install the vehicle safety hook. Make sure that the installation of the vehicle safety hook does not damage or interfere with the brake lines, oxygen lines, fuel lines, fuel tank, or electrical wiring of the vehicle.
- Do not modify the cot or the vehicle safety hook. If the cot safety bar does not connect with the vehicle safety hook in any of these positions (left, center, or right), modify the vehicle.
- Always make sure that the cot safety bar connects with the vehicle safety hook every time before you install the vehicle safety hook.
- Always make sure that the cot safety bar connects with the vehicle safety hook before you remove the cot from the vehicle patient compartment to avoid the risk of injury.
- Always use screws that are long enough to go through the vehicle patient compartment floor, washer, and nut, with at least two full threads in the nut. The socket head cap screw length depends on the thickness of the vehicle floor.
- Always have at least 5/8" of clearance between the vehicle bumper and the cot to disengage the safety bar when unloading the cot from the vehicle. Make sure that the cot legs lock into the loading position before removing the safety bar from the safety hook. Failure to lock the cot into position may cause injury to the patient or operator and damage to the cot.
- Do not operate the product with the breakaway head section lowered to avoid injury to the patient or operator or damage to the product. Use only positions 5-7 with this configuration.
- Always use all restraint straps to secure the patient on the product. An unrestrained patient may fall from the product and be injured.
- Do not apply a wheel lock when a patient is on the product or when you move the product to avoid the risk of tipping.
- Do not install or apply a wheel lock on a product with worn wheels that are less than 6 in. diameter.
- Do not leave a patient or occupant unattended. Hold the product while a patient or occupant is on the product.
- Always locate the buckle away from obstructions or accessories on the cot to avoid the risk of accidental release of **Pedi-Mate®** infant restraint system and injury to the infant.
- Always support the load of the patient, cot, and accessories after the weight is off of the ground.

- Always use two operators when a cot is occupied.
 - Always follow proper hand placement on hand grips. Keep all hands clear of the red safety bar pivots when you load or unload the cot or change cot height position.
 - Do not pull or lift on the cot safety bar when you unload the cot.
 - Always lock the undercarriage before you remove the loading wheels from the vehicle patient compartment floor. An unlocked undercarriage will not support the cot and injury to the patient or operator could result.
 - Do not allow the cot undercarriage to drop unassisted (commonly known as a hot drop) when you remove the cot from the vehicle. Repeated hot dropping causes premature wear or damage to the cot.
 - Always keep hands, fingers, and feet away from moving parts. Use caution when placing your hands and feet near the base tubes while you raise or lower the cot.
 - Always keep hands away from the foot end release handle when you raise or lower the cot with the side release handle.
 - Always remove your foot from the base tube when you lower the cot to the lowest position.
 - Do not use siderails as a patient restraint device.
 - Do not operate the cot with the breakaway head section lowered to avoid injury to the patient or operator or damage to the cot. Use only positions 5-7 with this configuration.
 - Always secure the defibrillator platform to the product when you use the defibrillator platform.
 - Always use and adjust the straps that are provided with the defibrillator platform to secure the defibrillator.
 - Always use any appropriate personal protective equipment while power washing to avoid inhaling contagion. Power washing equipment may aerate contamination.
 - Always clean or dispose of contaminated mattress or cot components to avoid the risk of exposure to blood borne pathogens and injury to the patient or the operator.
-

CAUTION

- Improper usage of the product can cause injury to the patient or operator. Operate the product only as described in this manual.
 - Do not modify the product or any components of the product. Modifying the product can cause unpredictable operation resulting in injury to patient or operator. Modifying the product also voids its warranty.
 - Always set the cot load height before you place the cot into service.
 - Do not lower the cot in the shortened position to avoid damage to the cot. Use only positions 5-7 when you shorten the cot.
 - Always change the attachment location or adjust the straps for your specific defibrillator size or shape.
 - Do not load the defibrillator platform above the safe working load of 75 lb (34 kg).
 - Do not load the IV pole above the safe working load of 40 lb (18.1 kg).
 - Do not steam clean or ultrasonically clean the product.
 - Do not exceed 180 °F (82 °C) as the maximum water temperature.
 - Do not exceed 240° F (115° C) as the maximum air dry temperature (cart washers).
 - Do not exceed 1500 psi (103.4 bar) as the maximum water pressure. If you use a hand held wand to wash the product, keep the pressure nozzle at a minimum of 24 in. (61 cm) from the product.
 - Always towel dry all casters and interface points.
 - Do not clean, service, or perform maintenance while the product is in use.
-

Introduction

This manual assists you with the operation or maintenance of your Stryker product. Read this manual before operating or maintaining this product. Set methods and procedures to educate and train your staff on the safe operation or maintenance of this product.

CAUTION

- Improper usage of the product can cause injury to the patient or operator. Operate the product only as described in this manual.
 - Do not modify the product or any components of the product. Modifying the product can cause unpredictable operation resulting in injury to patient or operator. Modifying the product also voids its warranty.
-

Note

- This manual is a permanent part of the product and should remain with the product even if the product is sold.
- Stryker continually seeks advancements in product design and quality. This manual contains the most current product information available at the time of printing. There may be minor discrepancies between your product and this manual. If you have any questions, contact Stryker Customer Service or Technical Support at 1-800-327-0770.

Product description

The Stryker Model 6082 **MX-PRO**® R3 is a manual ambulance cot that consists of a platform, including a mattress, mounted on a wheeled X-frame designed to support and transport a maximum weight of 650 lb (294.8 kg) in pre-hospital and hospital environments. The cot is collapsible for use in emergency vehicles and has an adjustable load height feature to allow the cot to be set to different ambulance deck heights for proper body mechanics during loading and unloading. Duplicate foot end controls on the upper and lower lift bars accommodate different operator positions or sizes and the side release handle allows a single operator to raise and lower an unoccupied cot. The device is equipped with a breakaway head section, siderails, patient restraint straps, an adjustable pneumatic backrest, wheel locks, and various optional accessories that assist with transport of the patient. The cot litter can be articulated in multiple positions.

MX-PRO R3 is compatible with Model 6371 wall mount and Model 6370/6377/6378/6379 floor mount fasteners.

Indications for use

MX-PRO R3 is intended to support patients in a supine (horizontal) or sitting position and facilitate the transportation of associated medical equipment (such as oxygen bottles, monitors, or pumps) in emergency or transport vehicles. The cot is intended for use in pre-hospital and hospital environments, in emergency and non-emergency applications. The intended operators of the device are trained professionals including emergency medical service and medical care center personnel, as well as medical first responders.

MX-PRO R3 is not intended for extended stay, use as a hospital bed, or devices that modify air pressure, such as hyperbaric chambers.

Clinical benefits

Cot: patient transport

Fastener: support cot for transport

Cot and fastener system: support and transport patients

Contraindications

None known.

Expected service life

MX PRO R3 has a 5 year expected service life under normal use conditions and with appropriate periodic maintenance.

Disposal/recycle

Always follow the current local recommendations and/or regulations governing environmental protection and the risks associated with recycling or disposing of the equipment at the end of its useful life.

Specifications

Maximum cot load capacity 		650 lb	294.8 kg
Overall length		80.5 in.	204.5 cm
Minimum length		62 in.	157.5 cm
Width		23 in.	58.4 cm
Height ¹ See <i>Cot positions</i> (page 15).	Position 1	13.5 in.	34.3 cm
	Position 2	21 in.	53.3 cm
	Position 3	25.5 in.	64.8 cm
	Position 4	29 in.	73.7 cm
	Position 5	32 in.	81.3 cm
	Position 6	35 in.	88.9 cm
	Position 7	37.5 in.	95.3 cm
Weight ²		81 lb	37.7 kg
Caster diameter/width		6 in./2 in.	15.2 cm/5.1 cm
Backrest articulation/shock position		2° - 73° / +14°	
Minimum operators required for loading/unloading an occupied cot		2	
Recommended fastener systems		Model 6370/6377/6378/6379 floor mount type or Model 6371 wall mount type	
Recommended floor height ³		Up to 32 in.	81.3 cm
Roll-in style		Yes	
Single wheel lock/double wheel lock		Option	

¹ Height measured from bottom of mattress at seat section to ground level.

² Cot is weighed without mattress and restraints.

³ Cot may be loaded from any height and a height limiting kit (6060-202-011) is available to limit the load height of the cot. Stryker reserves the right to change specifications without notice.

The yellow and black color scheme is a proprietary trademark of Stryker Corporation.

MX-PRO is designed to conform to the Federal Specification for the Star-of-Life Ambulance (KKK-A-1822-F).

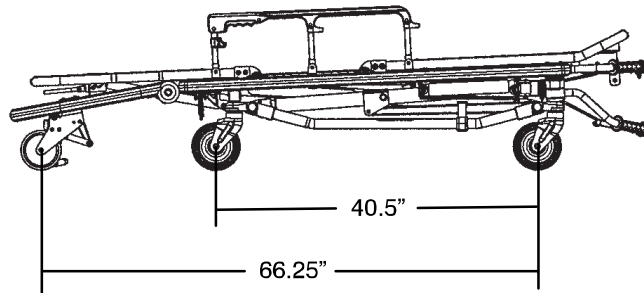

Product illustration

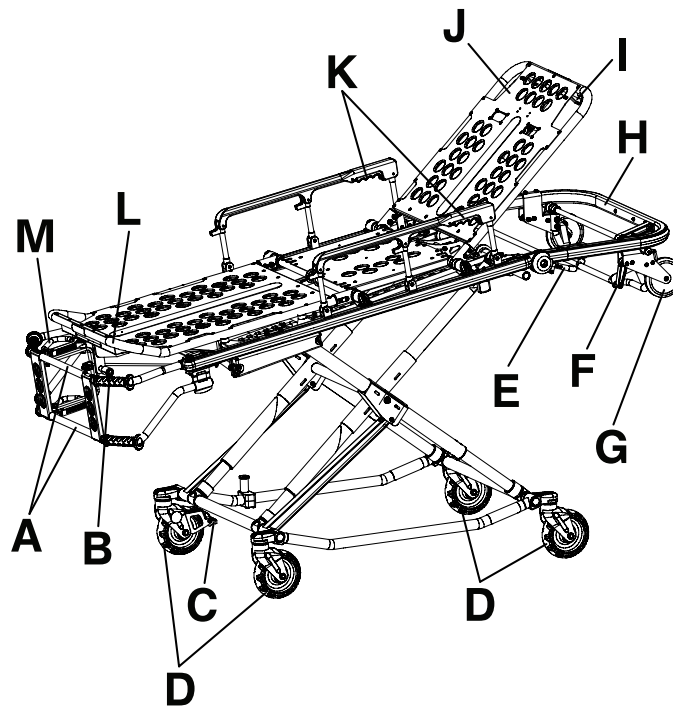
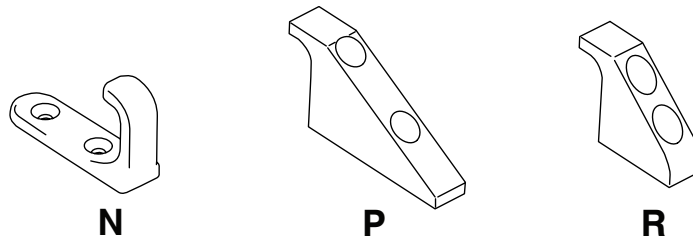

Figure 1 – MX-PRO R3 cot

A	Lifting bar	H	Breakaway head section
B	Footrest release handle	I	Backrest adjustment release handle
C	Wheel lock	J	Backrest (head section)
D	Transport wheel	K	Siderail release handle
E	Breakaway head section release bar	L	Footrest
F	Safety bar release lever	M	Height adjustment release handle (1 of 3)
G	Loading wheel (1 of 2)		



N	J safety hook	6092-036-018
P	Long safety hook	6060-036-018
R	Short safety hook	6060-036-017

Contact information

Contact Stryker Customer Service or Technical Support at: 1-800-327-0770.

Stryker Medical
 3800 E. Centre Avenue
 Portage, MI 49002
 USA

Note - The user and/or the patient should report any serious product-related incident to both the manufacturer and the Competent authority of the European Member State where the user and/or patient is established.

To view your operations or maintenance manual online, see <https://techweb.stryker.com/>.

Have the serial number (A) of your Stryker product available when calling Stryker Customer Service or Technical Support. Include the serial number in all written communication.

Serial number location

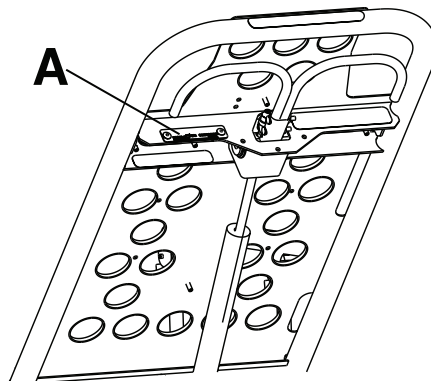

Date of manufacture

The year of manufacture is the first 2 digits of the serial number.

Setup

During setup, unpack the cartons and check all items for proper operation. Confirm proper operation before you place the product into service.

Remove all the shipping and packaging materials from the product before use.

The vehicle patient compartment where the product will be used must have a:

- Smooth rear edge for product loading
- Level floor large enough for the folded product
- Model 6370//6371/6377/6378/6379 crash-stable cot fastener (not included)
- Tie-downs to secure the foot end of the cot are recommended (Model 6083 only)
- Space to install the safety hook
- 32 in. (81 cm) maximum loading height

Note - Loose items or debris on the vehicle patient compartment floor can interfere with the operation of the vehicle safety hook and product fastener. Keep the vehicle patient compartment floor clear.

When necessary, modify the vehicle to fit the cot. Do not modify the cot.

Installation

Installing the cot fastener

The Stryker cot fastener systems are compatible only with cots that conform to the installation specifications.

WARNING

- Always install the cot fastener by qualified personnel only. Improper installation could result in injury to the patient or operator.
 - Always make sure that all cots meet the installation specifications for the Stryker cot fastener system.
 - Always adjust the rail clamp assembly to match the cot retaining post position for the cot manufacturer and model number.
-

These instructions are intended for cots with antler style cot fastener systems. For crash-rated cot fasteners, see the appropriate Operations Manual for installation instructions.

Selecting the vehicle safety hook

The vehicle safety hook is a device that ships with the cot. The cot safety bar and vehicle safety hook keep the cot from being accidentally removed from the vehicle and provide increased operator assurance and confidence when loading and unloading.

WARNING - Always adjust the mounting location to maintain the proper position of the vehicle safety hook face when you replace an existing vehicle safety hook with a new style.

Note - These instructions are intended for cots with antler style cot fastener systems. For crash-rated cot fasteners, see the appropriate Operations Manual for installation instructions. Crash-rated cot fasteners are shipped and installed with a vehicle safety hook, so no additional hook is needed.

The vehicle safety hook was designed for compatibility and proper operation when loading and unloading the cot from a vehicle that is compliant with Federal Regulation KKK-A-1822. Stryker offers three different types of vehicle safety hooks that are ordered and shipped with your cot. These vehicle safety hook types meet the needs of various emergency vehicle configurations, specifically the length and location of the floor structure support that is located in the rear of the vehicle.

To select which vehicle safety hook is appropriate for your vehicle configuration:

- Consider the location of the floor structure support where there is adequate room to mount the vehicle safety hook.
- Mount the vehicle safety hook into the back of the vehicle. Provide bumper clearance to allow the operators to load and unload the cot from the vehicle.
- Note the differences in vehicle design. Each vehicle safety hook provides a different mounting location option to maintain the appropriate distance between the face of the vehicle safety hook and the edge of the door sill.

Due to the differences in vehicle dimensions and the floor structure support locations, each vehicle safety hook allows for a different mounting location. Select the correct position for your vehicle safety hook installation.

- *Positioning of the vehicle safety hook, front to back* (page 11)
- *Positioning of the vehicle safety hook, side to side* (page 12)

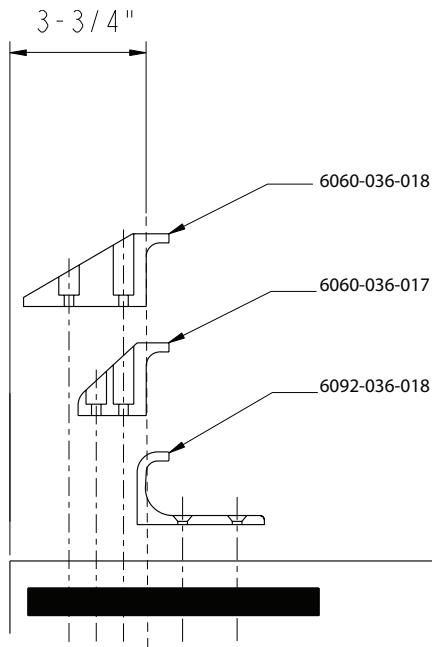

Figure 2 – Vehicle safety hook types

Vehicle configuration

WARNING

- Always have a certified mechanic, familiar with ambulance vehicle construction, install the vehicle safety hook to avoid injury to the patient or operator.
- Always consult the vehicle manufacturer before you install the vehicle safety hook. Make sure that the installation of the vehicle safety hook does not damage or interfere with the brake lines, oxygen lines, fuel lines, fuel tank, or electrical wiring of the vehicle.

CAUTION - Always set the cot load height before you place the cot into service.

The cot is compatible with all vehicle deck heights that meet the Federal Specification for the Star-of-Life Ambulance KKK-A-1822. See specifications for maximum load height.

According to Federal Specification for the Star-of-Life Ambulance KKK-A-1822:

- The rear of the ambulance shall be furnished with a sturdy, full-width, rear bumper, with a step secured to the vehicle's chassis frame.
- The tread of the step shall have a minimum depth of 5 in. (13 cm) and a maximum depth of 10 in. (25 cm).
- If the step protrudes more than 7 in. (18 cm) from the rear of the vehicle, a fold-up step shall be furnished.

According to Federal Specification for the Star-of-Life Ambulance KKK-A-1822, the bumper height of the vehicle shall be installed equidistant ± 2 in. (± 5 cm) from the vehicle floor to the ground level, which is defined as the vehicle deck height. Installation of the vehicle safety hook into any vehicle compliant with this federal specification provides adequate clearance for the cot base to lower to its fully extended position.

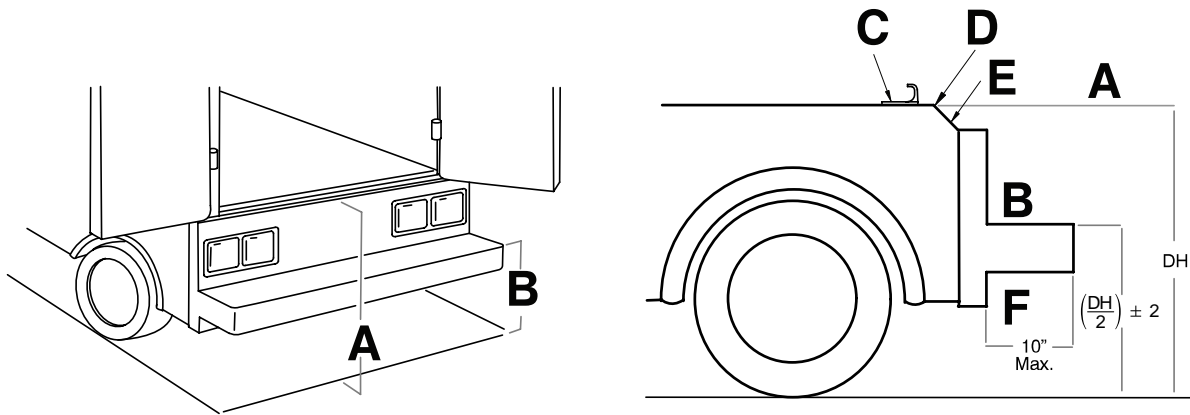

Figure 3 – Deck and bumper height

A	Deck height (DH)
B	Bumper height
C	Vehicle safety hook
D	Sill edge
E	Sill
F	Bumper depth

Positioning of the vehicle safety hook, front to back

Before vehicle safety hook installation, check the front to back and side to side positioning when you unload and load the cot.

To check the front to back positioning:

1. Select the appropriate vehicle safety hook. See *Selecting the vehicle safety hook* (page 9).
2. Position the vehicle safety hook at least 3-3/4 in. from the leading edge of the door sill (A) (Figure 4). The recommended distance from the face of the safety hook is no less than 3-3/4 in.
3. Check that you can secure the vehicle safety hook to the mount in the back of the vehicle.
4. Check that you have adequate bumper clearance to allow the cot to be loaded and unloaded from the vehicle.
5. Confirm the side to side placement of the vehicle safety hook. See *Positioning of the vehicle safety hook, side to side* (page 12).

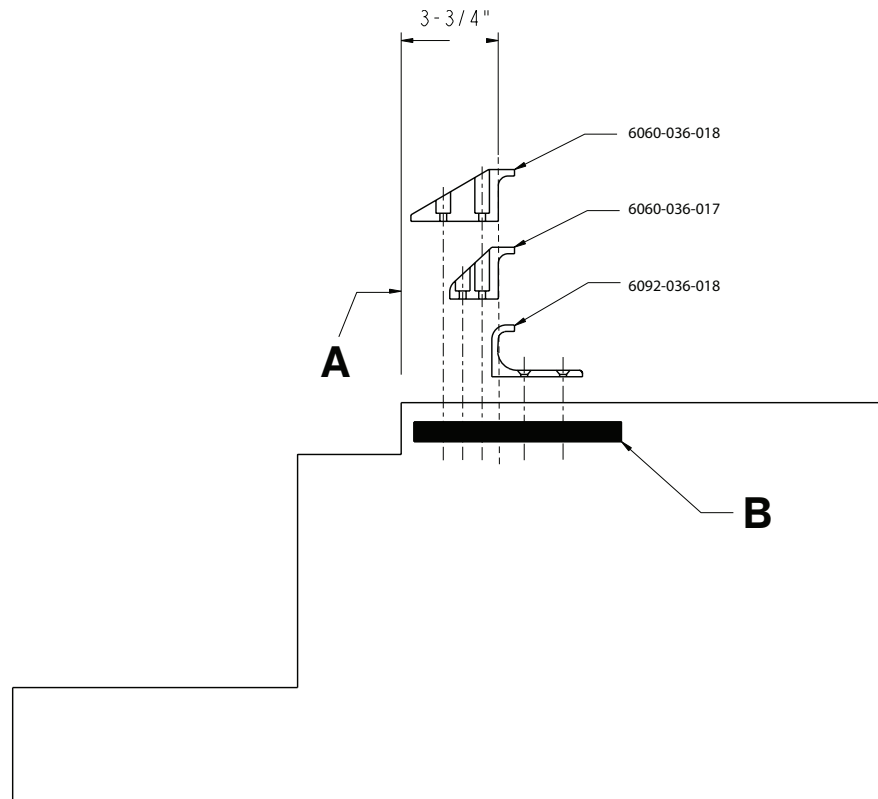

Figure 4 – Vehicle safety hook placement

A	Sill
B	Floor structure support

Positioning of the vehicle safety hook, side to side

Before vehicle safety hook installation, check the front to back and side to side positioning when you unload and load the cot.

WARNING

- Do not modify the cot or the vehicle safety hook. If the cot safety bar does not connect with the vehicle safety hook in any of these positions (left, center, or right), modify the vehicle.
- Always make sure that the cot safety bar connects with the vehicle safety hook every time before you install the vehicle safety hook.

To check the side to side positioning:

1. Remove the cot from the cot fastener and unload it from the vehicle.

Note - Pay attention to the position of the cot load wheels and the cot safety bar when you remove the cot.

2. Mark the center of the cot safety bar on the vehicle floor.
3. Check that the position marked in step 2 is where the cot safety bar connects with the vehicle safety hook every time when you unload the cot in a variety of positions (such as all the way to the left and all the way to the right).

Installing the vehicle safety hook

Before vehicle safety hook installation, the certified mechanic should plan for the placement of the vehicle safety hook in the rear of the vehicle patient compartment.

WARNING

- Always have a certified mechanic, familiar with ambulance vehicle construction, install the vehicle safety hook to avoid injury to the patient or operator.
- Always consult the vehicle manufacturer before you install the vehicle safety hook. Make sure that the installation of the vehicle safety hook does not damage or interfere with the brake lines, oxygen lines, fuel lines, fuel tank, or electrical wiring of the vehicle.
- Always make sure that the cot safety bar connects with the vehicle safety hook before you remove the cot from the vehicle patient compartment to avoid the risk of injury.
- Always use screws that are long enough to go through the vehicle patient compartment floor, washer, and nut, with at least two full threads in the nut. The socket head cap screw length depends on the thickness of the vehicle floor.
- Always have at least 5/8" of clearance between the vehicle bumper and the cot to disengage the safety bar when unloading the cot from the vehicle. Make sure that the cot legs lock into the loading position before removing the safety bar from the safety hook. Failure to lock the cot into position may cause injury to the patient or operator and damage to the cot.

Hardware required (not supplied):

- (2) Grade 5, minimum 1/4"-20 socket head cap screws * for the short vehicle safety hook or long vehicle safety hook
- (2) Grade 5, minimum 1/4"-20 flat socket head cap screws * for the J vehicle safety hook
- (2) Flat washers
- (2) Lock washers
- (2) 1/4"-20 nuts

*The length of the socket head cap screws depends on the thickness of the vehicle floor. Use screws that are long enough to go completely through the patient compartment floor, washer, and nut by at least two full threads.

1. Determine the correct vehicle safety hook front to back and side to side positioning, so the cot safety bar connects to the vehicle safety hook every time.
 - *Positioning of the vehicle safety hook, front to back* (page 11)
 - *Positioning of the vehicle safety hook, side to side* (page 12)
2. Drill the holes for the screws.
3. Fasten the vehicle safety hook to the vehicle patient compartment floor.
4. Check that the cot safety bar connects with the vehicle safety hook before you remove the cot from the vehicle patient compartment.



Figure 5 – Safety bar secured in the vehicle safety hook

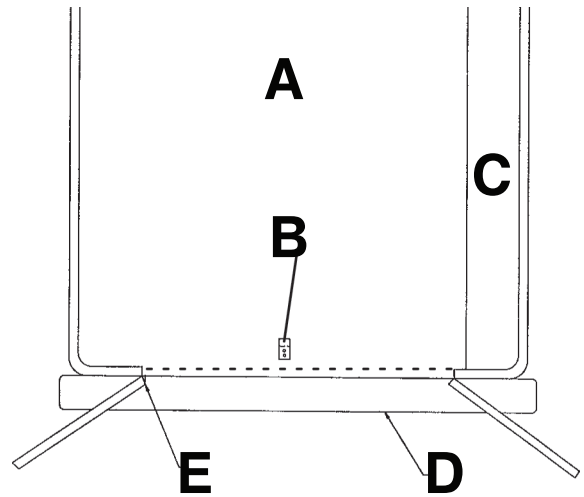
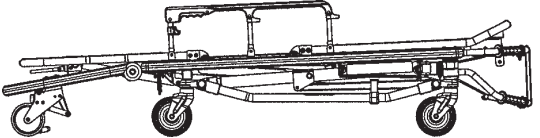
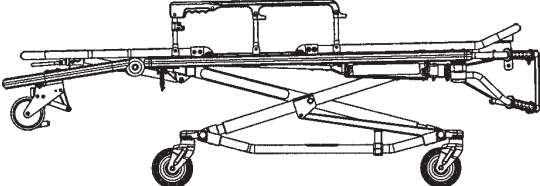
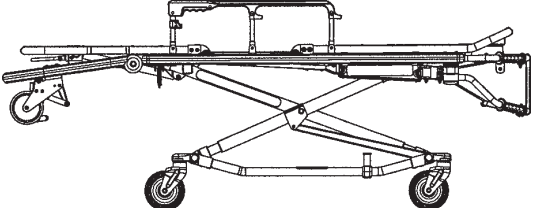
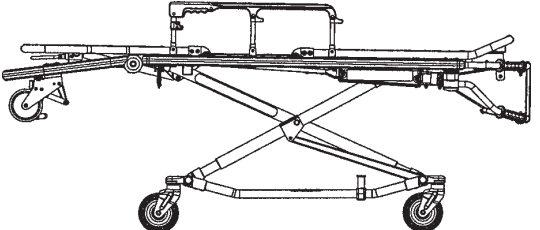
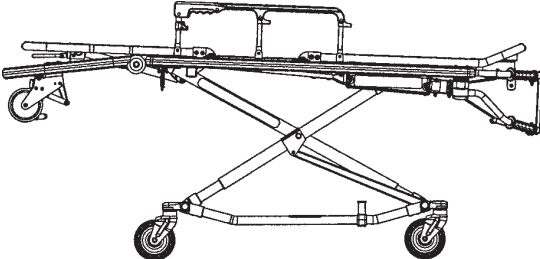
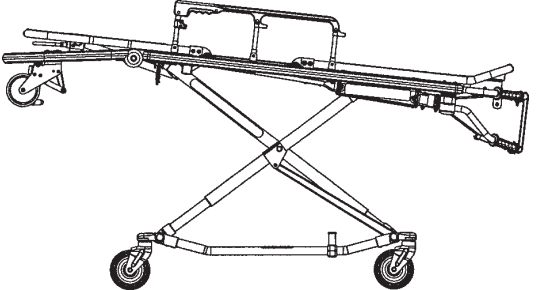

Figure 6 – Vehicle safety hook placement

A	Top view of vehicle
B	Vehicle safety hook
C	Squad bench
D	Bumper
E	Door frame

After installation, check that the cot legs lock into the loading position without contacting the vehicle bumper.

Cot positions

Position 1 - Use for patient transfer	
Position 2 - Use for patient transfer/cot rolling	
Position 3 - Use for patient transfer/cot rolling	
Position 4 - Use for patient transfer/cot rolling	
Position 5 - Use for patient transfer/cot rolling	
Position 6 - Use for patient transfer/cot rolling	

Position 7 - Use for patient transfer/cot rolling

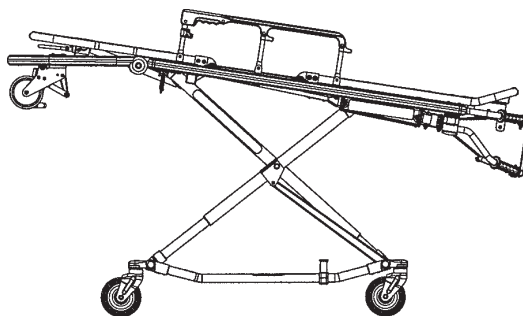

WARNING - Do not operate the product with the breakaway head section lowered to avoid injury to the patient or operator or damage to the product. Use only positions 5-7 with this configuration.

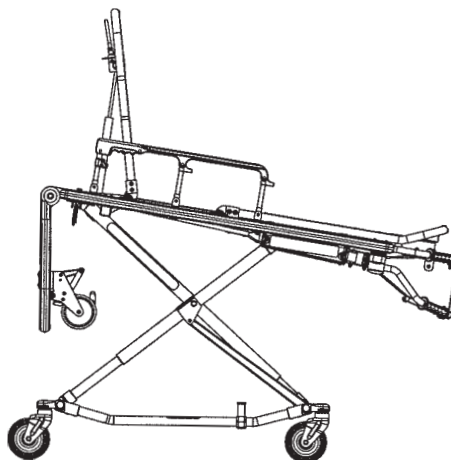

Operation

Operating guidelines

- Use the product only as described in this manual.
- Read all labels and instructions on the product before use.
- Always load or unload an occupied cot with a minimum of two trained operators. Two operators must be present when a cot is occupied. Stryker recommends that both operators are at the foot end to reduce the load on each operator. One or two operators can lift from the foot end of the cot.
- Do not adjust, roll, or load the cot into a vehicle without advising the patient. Stay with the patient and control the product at all times.
- Only use the wheel locks during patient transfer or without a patient on the product.
- Do not apply a wheel lock when an patient is on the product or when you move the product to avoid the risk of tipping.
- Always use all restraint straps and keep the siderails up when a patient is on the product.
- Use trained helpers to control the product, when necessary.

Transferring the patient to the cot

WARNING

- Always use all restraint straps to secure the patient on the product. An unrestrained patient may fall from the product and be injured.
 - Do not apply a wheel lock when a patient is on the product or when you move the product to avoid the risk of tipping.
-

To transfer the patient to the product:

1. Roll the product to the patient.
2. Place the product beside the patient and raise or lower the product to the level of the patient.
3. Lower the siderails and open the restraint straps.
4. Transfer the patient to the product. Follow accepted EMS procedures.
5. Secure the patient to the product with all of the restraint straps.
6. Raise the siderails and adjust the backrest and footrest as necessary.

Raising or lowering the cot

1. Both users must lift the weight off of the base.
2. The user at the foot end must pull the release handle.
3. Both users must lower the cot to the ground or raise the cot up.

Applying or releasing a wheel lock

WARNING

- Do not apply a wheel lock when a patient is on the product or when you move the product to avoid the risk of tipping.
 - Do not install or apply a wheel lock on a product with worn wheels that are less than 6 in. diameter.
 - Do not leave a patient or occupant unattended. Hold the product while a patient or occupant is on the product.
-

To apply a wheel lock, press down on the pedal until it stops and is resting against the surface of the wheel.

To release a wheel lock, press down on the top of the pedal with your foot or lift up on the pedal with your toe. The top of the pedal will rest against the caster frame when you release the wheel lock.

Note - Wheel locks help prevent the product from rolling while unattended. Wheel locks may not provide sufficient resistance on all surfaces or under loads.

Rolling the cot with a patient

WARNING - Do not operate the product with the breakaway head section lowered to avoid injury to the patient or operator or damage to the product. Use only positions 5-7 with this configuration.

1. Make sure all the restraint straps are secure and buckled around the patient (*Securing the patient with restraint straps* (page 18)).
2. Place the product in positions 2-7 for rolling (*Cot positions* (page 15)).
3. When rolling the product, position an operator at the foot end and one at the head end at all times.

Note

- Loose items or debris on the patient compartment floor can interfere with the operation of the safety hook and cot fastener. Keep the patient compartment floor clear.
- The product can be loaded with the siderails down only if the restraint belts are buckled around the patient.

Securing the patient with restraint straps

WARNING - Always use all restraint straps to secure the patient on the product. An unrestrained patient may fall from the product and be injured.

Restraint strap attachment locations should provide strong anchorage and proper restraint position. Do not allow restraint straps to interfere with equipment or accessories. Buckle all restraint straps when the cot is not in use to avoid damage to the buckles and straps.



Figure 7 – Restraint straps

Buckle the restraint straps across the patient's chest/shoulders, waist, and legs (Figure 7).

Wrap the strap around the cot frame and back through the loop on the end of the strap (Figure 8 and Figure 9). The arrows indicate alternate attachment areas.

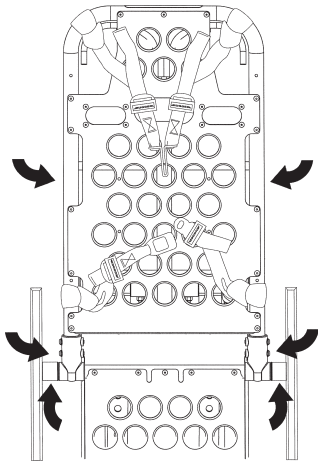

Figure 8 – Backrest restraints

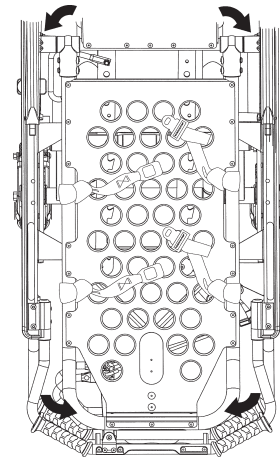

Figure 9 – Foot section restraints

Open and place the restraints to either side of the cot until the patient is positioned on the cot mattress. Lengthen and buckle the restraint around the patient. Shorten the restraint until the required tightness is achieved.

To open the restraint:

Press the red button (A) on the front of the buckle receiver to release the buckle tang (B) (Figure 10). Pull the buckle tang out of the receiver.

To close the restraint:

Push the tang into the receiver until you hear a click. Make sure that the buckle tang passes through both links (C) when you fasten the chest restraint (Figure 10).

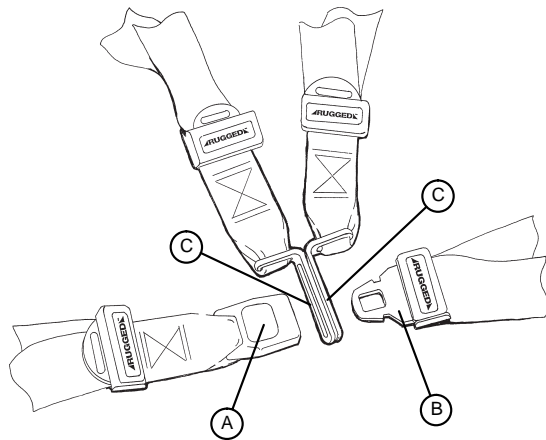

Figure 10 – Buckle the restraints

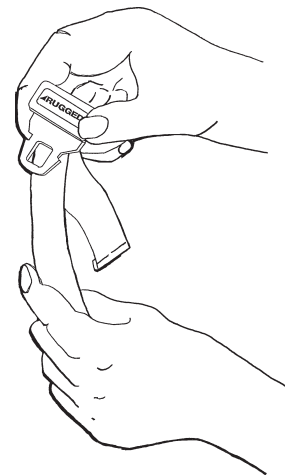

Figure 11 – Lengthen the restraint

To lengthen the restraint:

Grasp the buckle tang, turn it at an angle to the webbing, then pull it out (Figure 11). A hemmed tab at the end of the webbing prevents the buckle tang from coming off the strap.

To shorten the restraint:

Grasp the hemmed tab and pull the webbing back through the buckle tang until the required tightness is achieved (Figure 12).

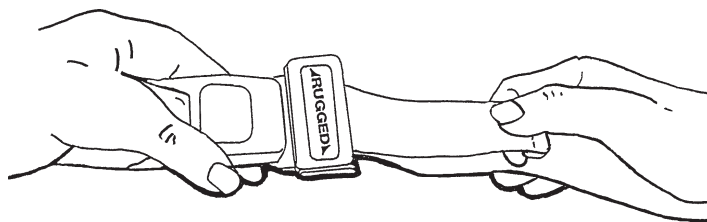

Figure 12 – Shorten the restraint

Note

- When you buckle a restraint strap around a patient, secure the latch plate and remove any loose webbing from the cot.
- Inspect the restraint straps at least once a month (more if used often). Check for a bent or broken receiver or latch plate, or torn or frayed webbing. Replace any worn or inoperable restraint strap.

Adding a restraint strap extension

Add a restraint strap extension (6082-160-050) for extra length when you buckle the lap belt around larger patients.

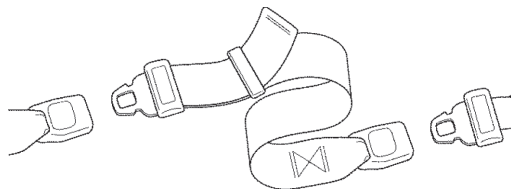

Figure 13 – Restraint strap extension

Securing the patient with the Pedi-Mate® infant restraint system

WARNING - Always locate the buckle away from obstructions or accessories on the cot to avoid the risk of accidental release of **Pedi-Mate®** infant restraint system and injury to the infant.

To secure the patient with the **Pedi-Mate®** infant restraint system:

1. Remove any restraints from the cot.
2. Raise the cot backrest to the full upright position.
3. Position the **Pedi-Mate®** pad flat on the cot backrest with the black backrest straps facing out.
4. Wrap the straps around the cot backrest and insert the ends of the straps through the brackets.
5. Fasten the buckle.
6. Pull on the end of the adjustable backrest strap to tighten.
7. Insert the mainframe straps between the product frame and the mattress.
8. Insert the buckle behind the litter cross brace and bring it up in front of the litter cross brace.
9. Fasten the buckle around the litter cross brace. Leave slack in the strap for final adjustment.
10. Tighten all straps.

Note - For more information about the **Pedi-Mate®** infant restraint system, see the manufacturer's instructions for use, operation, and care. Safe and proper use of the **Pedi-Mate®** infant restraint system is at the discretion of the user. Set methods and procedures to educate and train your staff on the safe operation or maintenance of this product. These are general instructions only. Keep these instructions for future reference. These instructions are a permanent part of the product and should remain with the product even if the product is sold.

Pedi-Mate® is a registered trademark of Ferno Washington, Inc.

Loading a cot into a vehicle with an antler style cot fastener

Always load an occupied cot with a minimum of two trained operators. Two operators must be present when a cot is occupied. Operators must be able to lift the total weight of the patient, cot, and any items on the cot.

WARNING

- Always support the load of the patient, cot, and accessories after the weight is off of the ground.
 - Always use two operators when a cot is occupied.
 - Always follow proper hand placement on hand grips. Keep all hands clear of the red safety bar pivots when you load or unload the cot or change cot height position.
-

The higher an operator must lift the cot, the more difficult it may be to hold the weight. The operator must be able to lift the cot high enough for the cot legs to extend when the cot is unloaded. An operator may need help if they are too short or if the patient is too heavy to lift when unloading the cot. If you are a shorter operator, you may need to raise your arms higher to allow the cot legs to extend.

Note - You can load an unoccupied cot into a vehicle with one operator.

To load the cot into a vehicle:

1. Place the cot in a loading position. A loading position is any position where the load wheels meet the vehicle floor height.
2. Lift the vehicle bumper, if equipped, to the raised position.
3. Roll the cot to the open door of the vehicle patient compartment.
4. Push the cot forward until the load wheels are on the vehicle patient compartment floor and the cot safety bar passes the vehicle safety hook.
5. Pull the cot back until the cot safety bar connects to the vehicle safety hook for maximum clearance to lift the base.
6. Make sure that the cot safety bar connects with the vehicle safety hook.
7. Load the cot.

With one operator at the foot end and one operator on the side	With one operator (when loading an unoccupied cot)
<ol style="list-style-type: none"> a. Operator 1 (at the foot end): <ol style="list-style-type: none"> i. Grasp the cot frame at the foot end. ii. Lift the foot end of the cot until you lift the weight off of the latching mechanism. Squeeze and hold the release handle. b. Operator 2 (on the side): <ol style="list-style-type: none"> i. Grasp the cot outer rail to stabilize the cot. ii. Grasp the base frame. iii. After the foot end operator lifts the cot and squeezes the release handle, raise the undercarriage until it stops in the uppermost position and hold it there. iv. The foot end operator should release the handle to lock the base in the retracted position. 	<ol style="list-style-type: none"> a. Grasp the cot frame at the foot end and squeeze and hold the release handle. b. Lower the foot end of the cot to the ground. c. Lift the foot end of the cot until it is level with the compartment floor. d. Grasp the base of the cot with one hand and pull up the base of the cot towards the litter, reducing the space between the base and the litter.

8. Push the cot into the vehicle patient compartment.
9. Make sure that the cot is secured in the cot fastener (not included).

Unloading a cot from a vehicle with an antler style cot fastener

Always unload an occupied cot with a minimum of two trained operators. Two operators must be present when a cot is occupied. Operators must be able to lift the total weight of the patient, cot, and any items on the cot.

WARNING

- Always support the load of the patient, cot, and accessories after the weight is off of the ground.
- Always use two operators when a cot is occupied.
- Always follow proper hand placement on hand grips. Keep all hands clear of the red safety bar pivots when you load or unload the cot or change cot height position.
- Always make sure that the cot safety bar connects with the vehicle safety hook before you remove the cot from the vehicle patient compartment to avoid the risk of injury.
- Do not pull or lift on the cot safety bar when you unload the cot.
- Always lock the undercarriage before you remove the loading wheels from the vehicle patient compartment floor. An unlocked undercarriage will not support the cot and injury to the patient or operator could result.
- Do not allow the cot undercarriage to drop unassisted (commonly known as a hot drop) when you remove the cot from the vehicle. Repeated hot dropping causes premature wear or damage to the cot.

Note - You can unload an unoccupied cot from a vehicle with one operator.

To unload the cot from a vehicle:

1. Lift the vehicle bumper, if equipped, to the raised position.
2. Remove the cot from the cot fastener.
3. Unload the cot.

With one operator at the foot end and one operator on the side	With one operator (when unloading an unoccupied cot)
<ol style="list-style-type: none"> a. Operator 1: Grasp the cot frame at the foot end. Pull the cot out of the vehicle patient compartment until the safety bar connects with the vehicle safety hook. b. Operator 2: Make sure that the safety bar connects with the vehicle safety hook. Grasp the base frame, lift slightly, and lower the base frame to its fully extended position while operator 1 squeezes and holds the release handle. c. Operator 1: Let go of the release handle and make sure that the undercarriage locks into place. Set the cot onto the ground. d. Operator 2: Push the cot safety bar release lever forward to remove the cot safety bar from the vehicle safety hook. 	<ol style="list-style-type: none"> a. Grasp the cot frame at the foot end. b. Pull the cot out of the vehicle patient compartment until the safety bar connects with the vehicle safety hook. c. Lower the foot end of the cot to the ground. d. Squeeze and hold the release handle and raise the foot end of the cot back to a level position with the vehicle patient compartment floor. e. Push the cot safety bar release lever forward to remove the cot safety bar from the vehicle safety hook.

4. Remove the load wheels from the vehicle patient compartment floor.
5. Place the cot in any position, except full down for rolling.

Positioning operators and helpers

If equipped with the right hand release option:

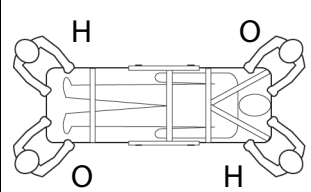
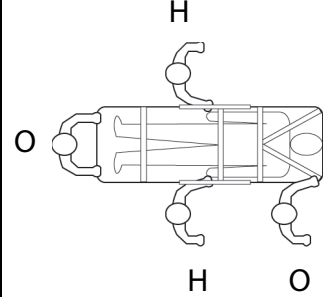
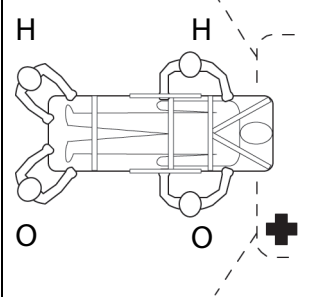
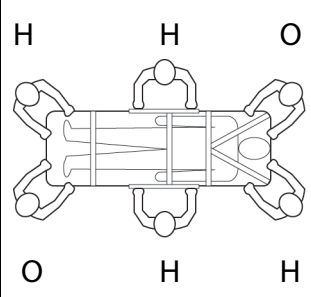
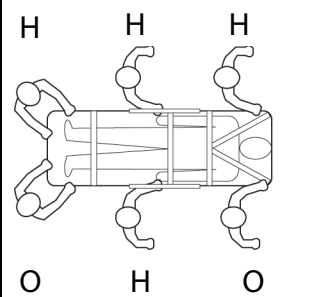
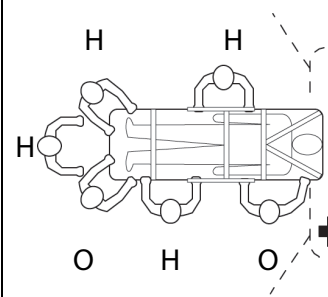
	Changing levels	Rolling	Loading/unloading
Two operators (O) Two helpers (H)			
Two operators (O) Four helpers (H)			

If equipped with the left hand release option:

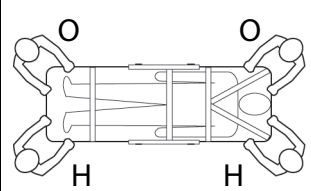
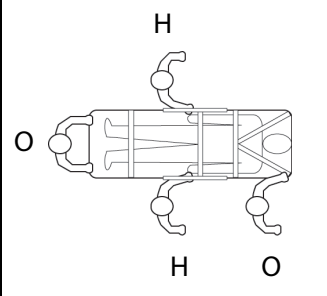
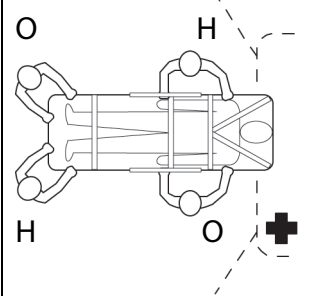
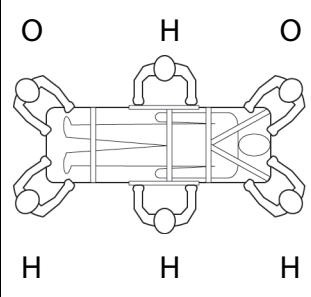
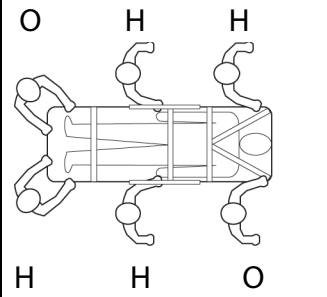
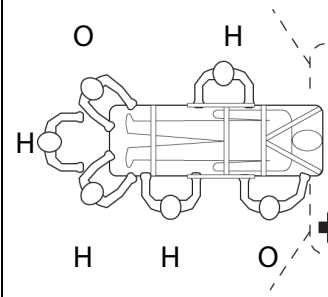
	Changing levels	Rolling	Loading/unloading
Two operators (O) Two helpers (H)			
Two operators (O) Four helpers (H)			

Raising or lowering the cot with two operators

Always raise or lower an occupied cot with a minimum of two trained operators. Two operators must be present when a cot is occupied. Operators must be able to lift the total weight of the patient, cot, and any items on the cot.

WARNING

- Always keep hands, fingers, and feet away from moving parts. Use caution when placing your hands and feet near the base tubes while you raise or lower the cot.
- Always follow proper hand placement on hand grips. Keep all hands clear of the red safety bar pivots when you load or unload the cot or change cot height position.
- Always keep hands away from the foot end release handle when you raise or lower the cot with the side release handle.

To raise or lower the cot:

From the head end and foot end	From the left side and right side
<ol style="list-style-type: none"> 1. Operator 1 (at the foot end): Squeeze the release handle with a secure grip on the lifting bars. 2. Both operators: <ol style="list-style-type: none"> 2.1. Lift the foot end of the cot until you lift the weight off of the latching mechanism. 2.2. Operator 1 (at the foot end): Squeeze and hold the release handle while both operators raise or lower the cot together. 2.3. Operator 1 (at the foot end): Release the release handle when you reach the desired height. 2.4. Maintain a secure grip on the litter frame until the latching mechanism locks into place. 	<ol style="list-style-type: none"> 1. Check the cot to determine if the side release handle is on the patient left or patient right side. 2. Operator 1 (on the side with the release handle): Reach the release handle at the midpoint of the litter. 3. Both operators: <ol style="list-style-type: none"> 3.1. Lift the foot end of the cot until you lift the weight off of the latching mechanism (approximately 1/4"). 3.2. Operator 1 (on the side with the release handle): Squeeze and hold the release handle. 3.3. Raise or lower the cot. 3.4. Operator 1 (on the side with the release handle): Release the release handle when you reach the desired height. 3.5. Maintain a secure grip on the litter frame until the latching mechanism locks into place.

Raising or lowering the cot with one operator

You can raise or lower an unoccupied cot into a vehicle with one operator.

WARNING

- Always keep hands, fingers, and feet away from moving parts. Use caution when placing your hands and feet near the base tubes while you raise or lower the cot.
 - Always follow proper hand placement on hand grips. Keep all hands clear of the red safety bar pivots when you load or unload the cot or change cot height position.
 - Always remove your foot from the base tube when you lower the cot to the lowest position.
 - Always keep hands away from the foot end release handle when you raise or lower the cot with the side release handle.
-

To raise or lower the cot:

From the foot end	From the side
<ol style="list-style-type: none">1. Grasp the lower foot end lift tube.2. Tip the cot up on its load wheels.3. Squeeze and hold the release handle and raise or lower the cot.4. Release the release handle when you reach the desired height.5. Lower the cot back on onto the four base wheels.	<ol style="list-style-type: none">1. Place one foot on the outer base tube.2. Grasp the side release handle with one hand. Place your other hand on the outer support rail to stabilize the cot.3. Squeeze and hold the release handle and raise or lower the cot.4. Release the release handle when you reach the desired height.

Raising or lowering the footrest

You can adjust the footrest to elevate the patient's legs.

To raise the footrest, lift the frame as high as possible. The support bracket automatically secures the frame when you release the footrest.

To lower the footrest, lift the frame and lift up on the footrest release handle until the frame releases the support bracket. Lower the footrest until it lays flat.

Raising or lowering the backrest

To raise the backrest, squeeze the backrest adjustment handle to move the backrest to the desired height.

To lower the backrest, squeeze the backrest adjustment handle while you push down on the backrest to the desired height.

Raising or lowering the siderails

Always lower the siderails when you transfer a patient to the cot or from the cot.

WARNING - Do not use siderails as a patient restraint device.

To raise the siderails, lift up on the siderail until the latch clicks and the siderail locks into place. Always keep the siderails in the raised position unless you are transferring the patient.

To lower the siderails, squeeze the siderail release handle to release the siderail latch. Guide the siderail down toward the foot end of the cot until the siderail lays flat. Always lower the siderails when you transfer a patient to or from the cot.

Raising or lowering the breakaway head section

Fold the breakaway head section down to shorten the length of the cot and allow for improved mobility and maneuvering in limited spaces (elevators, halls, etc.). Only use the breakaway head section when the cot is in positions 5-7. See *Cot positions* (page 15).

WARNING - Do not operate the cot with the breakaway head section lowered to avoid injury to the patient or operator or damage to the cot. Use only positions 5-7 with this configuration.

CAUTION - Do not lower the cot in the shortened position to avoid damage to the cot. Use only positions 5-7 when you shorten the cot.

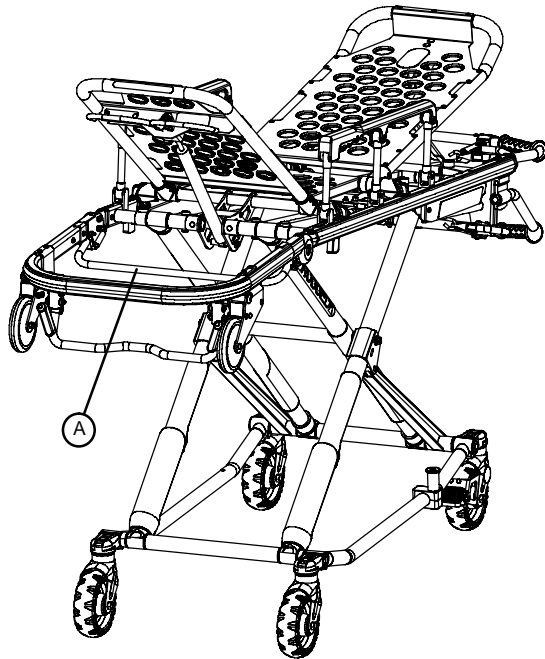

Figure 14 – Breakaway head section release bar

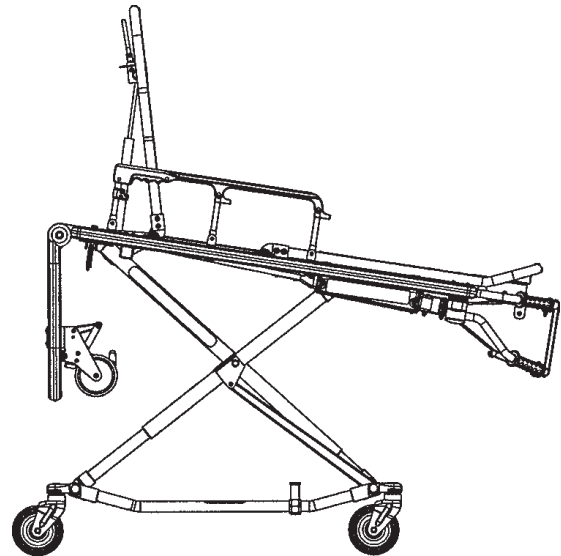

Figure 15 – Lowered breakaway head section

To lower the breakaway head section, raise the backrest to its highest position. See *Raising or lowering the backrest* (page 25). Squeeze the release bar at the head end of the cot with one hand while you support the head section with your other hand. Lower the head section.

To raise the breakaway head section, lift the breakaway head section until the release bar clicks and the head section locks into place.

Attaching the defibrillator platform

WARNING

- Always secure the defibrillator platform to the product when you use the defibrillator platform.
 - Always use and adjust the straps that are provided with the defibrillator platform to secure the defibrillator.
-

CAUTION

- Always change the attachment location or adjust the straps for your specific defibrillator size or shape.
 - Do not load the defibrillator platform above the safe working load of 75 lb (34 kg).
-

To attach the defibrillator platform:

1. Place the defibrillator platform in the stored position (Figure 16).
2. Open and expand the defibrillator platform legs (Figure 17).

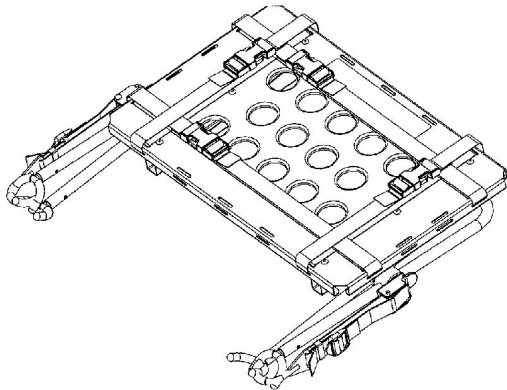

Figure 16 – Stored position

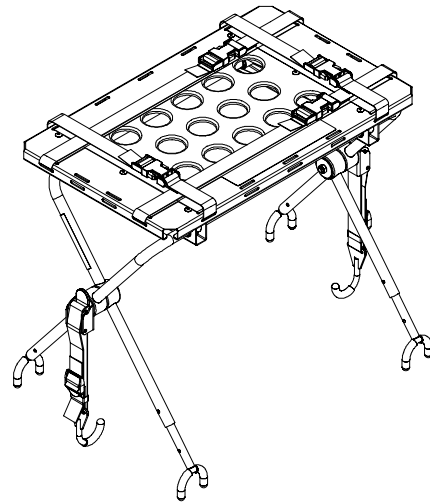

Figure 17 – Open defibrillator platform legs

3. If the product is equipped with an IV pole, raise the IV pole (A) to the up position (Figure 18).
4. Place the defibrillator platform on the product frame.
5. Position the inside legs (B) of the defibrillator platform toward the head end of the product (Figure 18).
6. Place the latch hook (C) under the litter frame or foot end fastener and push the tab (D) up until it locks into place on one side with an audible click (Figure 19). Repeat on the other side.

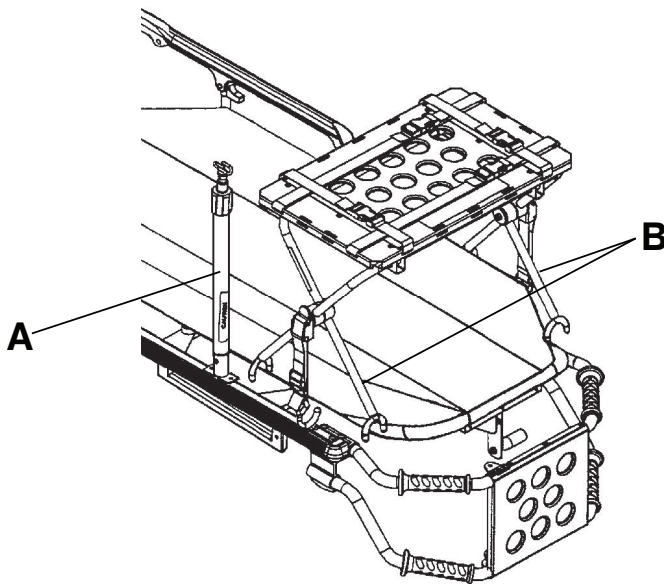

Figure 18 – Raise IV pole and position defibrillator tray (Model 6506 shown)

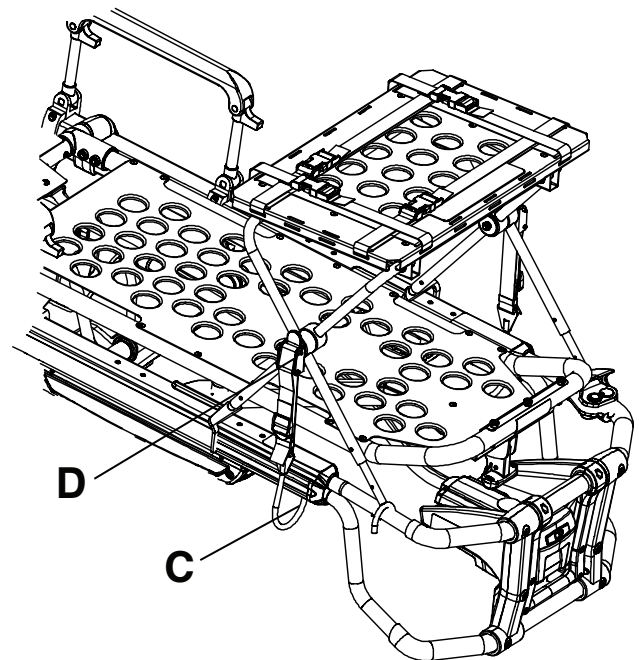

Figure 19 – Latch hook placement (Model 6506 shown)

7. Make sure that the defibrillator platform is secured to the product.

- Place the defibrillator on the defibrillator platform.
- Secure the straps (E) to hold the defibrillator on the defibrillator platform (Figure 20).

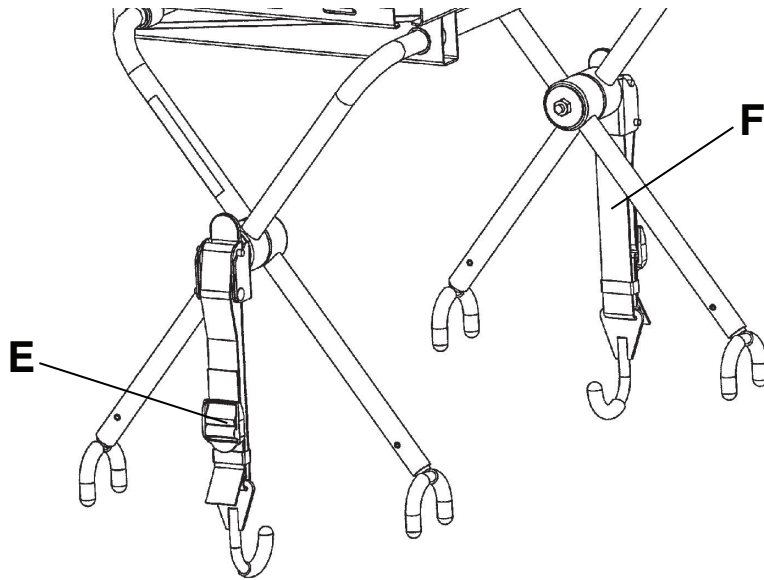

Figure 20 – Attach defibrillator platform to the cot

Note - If the defibrillator platform is not attached to the product after you connect both latch hooks, unlatch the tab. To adjust, loosen or tighten the strap and then push the tab up until it locks into place with an audible click.

Positioning the two-stage IV pole option

CAUTION - Do not load the IV pole above the safe working load of 40 lb (18.1 kg).

To position the IV pole (Figure 21):

- Lift and pivot the IV pole from the storage position. Push down until the IV pole locks into the receptacle (A).
- To raise the height of the IV pole, turn the locking collar (B) counterclockwise and pull up on the telescoping section (C). Raise the IV pole to the desired height.
- Turn the locking collar (B) clockwise to lock the telescoping section (C) in place.
- Hang the IV bags on the IV hook (D).
- Turn the locking collar (B) counterclockwise and slide the telescoping section (C) into the bottom tube.
- Turn the locking collar (B) clockwise to tighten.
- Lift up and pivot the IV pole down into the storage position (Figure 22).

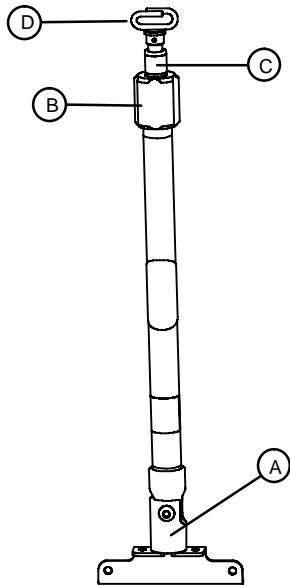

Figure 21 – Two-stage IV pole

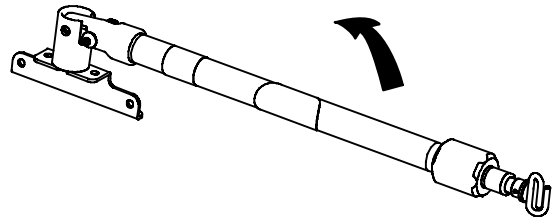

Figure 22 – Two-stage IV pole storage position

Positioning the three-stage IV pole option

CAUTION - Do not load the IV pole above the safe working load of 40 lb (18.1 kg).

To position the IV pole (Figure 23):

1. Lift and pivot the IV pole from the storage position. Push down until the IV pole locks into the receptacle (A).
2. To raise the height of the IV pole, turn the locking collar (B) counterclockwise and pull up on the telescoping section (C). Raise the IV pole to the desired height.
3. Turn the locking collar (B) clockwise to lock the telescoping section (C) in place.
4. For a higher IV pole, pull up on the slide section (D) until the spring clip (E) connects.
5. Hang IV bags on the IV hook (F).
6. To lower the IV pole, push in on the spring clip (E) and slide section (D) down into the telescoping section (C). Turn the locking collar (B) counterclockwise and slide the telescoping section (C) into the bottom tube.
7. Turn the locking collar (B) clockwise to tighten.
8. Lift up and pivot the IV pole down into the storage position (Figure 24).

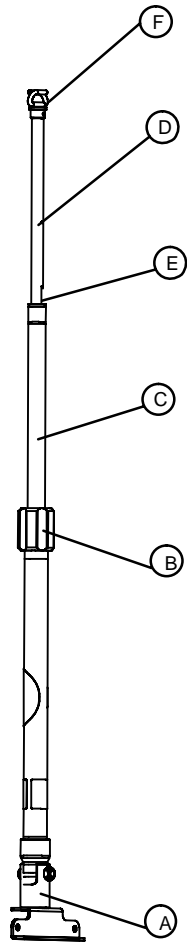

Figure 23 – Three-stage IV pole

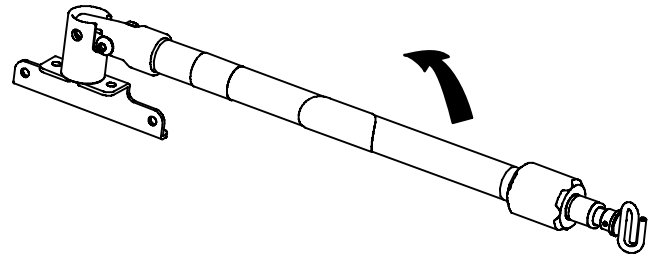

Figure 24 – Three-stage IV pole storage position

Accessories and parts

These accessories may be available for use with your product. Confirm availability for your configuration or region. Call Stryker Customer Service: 1-800-327-0770.

Name	Number
Belt extension	6082-160-050
Cot height limit option	6060-202-000
Defibrillator platform	6082-170-000
Equipment hook option	6500-147-000
Head extension option	6100-044-000
Height option, extended	6082-203-000
Height option, standard	6082-201-000
IV pole assembly, two-stage, patient right	6080-210-010
IV pole assembly, two-stage, patient left	6080-211-010
IV pole assembly, three-stage, patient right	6080-215-010
IV pole assembly, three-stage, patient left	6080-216-010
Oxygen bottle holder, head end, permanent	6082-140-000
Oxygen bottle holder, removable	6080-140-000
Patient right assembly, no IV pole option	6080-212-010
Patient left assembly, no IV pole option	6080-213-013
Pull handle option, none	6082-156-000
Pull handle option	6080-955-000
Restraint bracket option	6091-300-010
Safety bar lift option	6091-956-016
Storage pouch, backrest	6500-130-000
Storage pouch, flat, head end	6082-128-012
Storage pouch, pocketed, head end	6082-128-010
Storage net, base	6080-150-010
Storage tray option, base	6082-150-015
Storage tray option, rigid, head end	6082-128-000

Cleaning

WARNING - Always use any appropriate personal protective equipment while power washing to avoid inhaling contagion. Power washing equipment may aerate contamination.

CAUTION

- Do not steam clean or ultrasonically clean the product.
 - Do not exceed 180 °F (82 °C) as the maximum water temperature.
 - Do not exceed 240° F (115° C) as the maximum air dry temperature (cart washers).
 - Do not exceed 1500 psi (103.4 bar) as the maximum water pressure. If you use a hand held wand to wash the product, keep the pressure nozzle at a minimum of 24 in. (61 cm) from the product.
 - Always towel dry all casters and interface points.
 - Do not clean, service, or perform maintenance while the product is in use.
-

The product is power washable. The product may show some signs of oxidation or discoloration from continuous washing. No degradation of the product's performance will occur from power washing as long as you follow the proper procedures.

- Follow the cleaning solution manufacturer's dilution recommendations exactly.
- Clean **Velcro®** after every use. Saturate the **Velcro®** with disinfectant, rinse with water, and allow the disinfectant to evaporate. Appropriate disinfectant for nylon **Velcro®** should be determined by the service.
- Immersing restraint strap metal buckles can cause buckle corrosion and is not recommended. Rinse with clean water and allow to air dry to reduce chance of corrosion. Replace restraints if metal buckles are corroded.
- Direct skin contact with visibly soiled, permeable material may increase the risk of infection.

Suggested cleaners

In general, when used in concentrations recommended by the manufacturer, either phenolic type or quaternary (excluding **Virex® TB**) type disinfectants can be used. Iodophor type disinfectants are not recommended for use because staining may occur.

Suggested cleaners include:

- Quaternary cleaners (active ingredient - ammonium chloride) that contain less than 3% glycol ether
- Phenolic cleaners (active ingredient - o-phenylphenol)
- Chlorinated bleach solution (5.25% - less than 1 part bleach to 100 parts water)
- ≤ 21% isopropanol alcohol

Avoid oversaturation. Do not allow the product to stay wet longer than the chemical manufacturer's guidelines for proper disinfecting.

Note

- Failure to follow the above directions when using these types of cleaners may void this product's warranty.
- Always wipe the product with clean water and dry after cleaning. Some cleaning products are corrosive in nature and may cause damage to the product. Failure to rinse and dry the product leaves a corrosive residue on the surface of the product and may cause premature corrosion of critical components.

Removal of iodine compounds

WARNING - Always clean or dispose of contaminated mattress or cot components to avoid the risk of exposure to blood borne pathogens and injury to the patient or the operator.

Use a solution of 1-2 tablespoons sodium thiosulfate in a pint of warm water to clean the stained area. Clean as soon as possible after staining occurs. If stains are not immediately removed, allow solution to soak or stand on the surface. Rinse surfaces which have been exposed to the solution in clear water before returning unit to service.

Preventive maintenance

Operation	Schedule	Procedure
Cleaning and disinfecting	Each use	See <i>Cleaning</i> (page 32).
Inspection	For 1-25 calls per month, inspect cot every 6 months For 26-200 calls per month, inspect cot every 3 months For 200+ calls per month, inspect cot monthly	See below for checklist.

Note - Keep up to date maintenance records using the Maintenance Record form in your maintenance manual.

- _____ All fasteners secure (reference all assembly drawings)
- _____ All welds intact, not cracked or broken
- _____ No bent or broken tubing or sheet metal
- _____ No debris in wheels
- _____ All wheels secure, roll, and swivel
- _____ Wheel lock option holds wheel secure when on and clears wheel when off
- _____ Siderails move and latch
- _____ Backrest operates
- _____ Accessories and parts operate
- _____ Height positioning latch operates
- _____ Cot secure in each height position
- _____ Base frame folds
- _____ Breakaway head section operates
- _____ Safety bar operates
- _____ Footrest operates
- _____ No rips or cracks in mattress cover
- _____ Body restraints intact and operate
- _____ Lubricate base tubes

Serial number:
Completed by:
Date:

Base lubrication

Note - The product is designed to operate without the need for lubrication. **Tri-Flow™** with **Teflon®** lubricant may be used to reduce the force required to raise the undercarriage and to minimize wear. Do not use silicone, **WD-40™**, or lithium grease to avoid harm to the moving parts of the cot.

1. Place the cot in the highest height position.
2. Turn the cot upside down with the base legs facing up.
3. Using the plastic applicator tube, spray **Tri-Flow™** with **Teflon®** lubricant (6082-199-012) in the gap between the upper (A) and lower lift tubes (B) on both foot end legs (Figure 25).

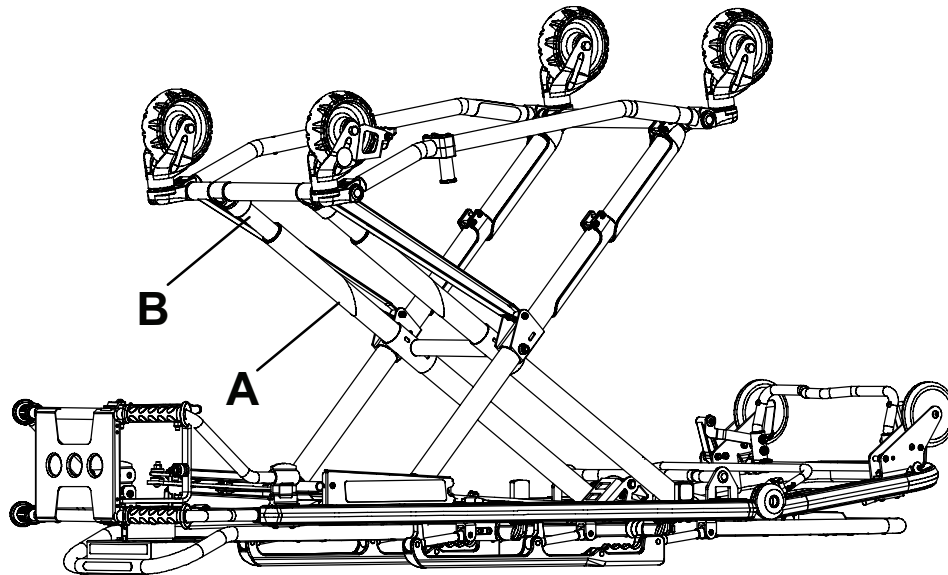

Figure 25 – Base lubrication locations

4. Apply **Tri-Flow™** to the right and left height adjustment racks (C) (Figure 26). Provide an even application.
5. Apply **Tri-Flow™** to the right and left slide plates (D) (Figure 26). Provide an even application.

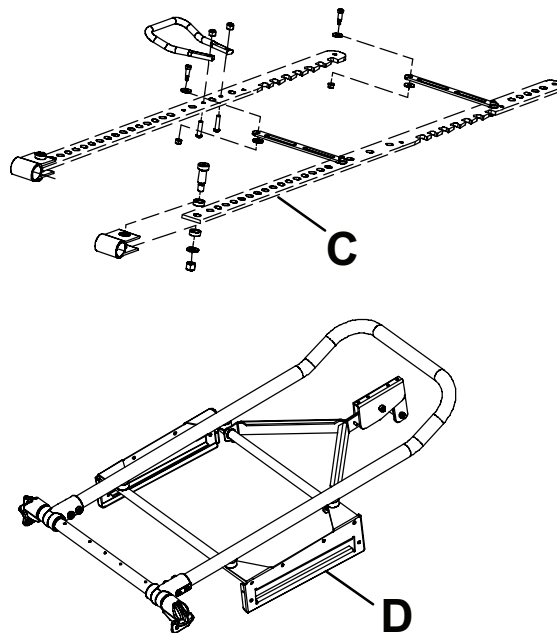

Figure 26 – Height adjustment racks and side plates

6. Let the cot sit for five minutes.
7. Turn the cot back over. Raise and lower the cot a few times to work the lubricant throughout the applied areas.
8. Wipe any excess lubricant from the base tubes.
9. Verify proper operation before you return the cot to service.













MX-PRO® R3

Bedienungsanleitung

REF 6082



Symbole

	Gebrauchsanweisung beachten
	Allgemeine Warnung
	Vorsicht
	Nicht schieben
	Sichere Arbeitslast
	Bestellnummer
	Seriennummer
MADE IN U.S.A.	Produkt in den Vereinigten Staaten von Amerika hergestellt
	Hersteller
	Herstellungsdatum
	Importeur
	Einmalige Produktkennung
	Anwendungsteil vom Typ B

Inhaltsverzeichnis

Definition von Warnung/Vorsicht/Hinweis.....	2
Zusammenfassung der Vorsichtsmaßnahmen.....	2
Einführung	4
Produktbeschreibung	4
Anwendungsgebiete	4
Klinische Vorteile	4
Kontraindikationen	5
Erwartete Einsatzdauer	5
Entsorgung/Recycling	5
Technische Daten	5
Produktabbildung	6
Kontaktinformationen	7
Position der Seriennummer.....	7
Herstellungsdatum	7
Einrichtung	8
Installation.....	9
Montage des Tragenbefestigungssystems	9
Auswahl des Fahrzeugsicherheitshakens.....	9
Fahrzeugkonfiguration.....	10
Positionieren des Fahrzeugsicherheitshakens von vorne nach hinten	11
Positionieren des Fahrzeugsicherheitshakens von Seite zu Seite	12
Installieren des Fahrzeugsicherheitshakens	13
Positionen der Trage	15
Betrieb	17
Bedienungsrichtlinien	17
Umlagern des Patienten auf die Trage	17
Anheben und Absenken der Trage	17
Anziehen bzw. Lösen einer Radsperre.....	17
Rollen der Trage mit einem Patienten	18
Sicherung des Patienten mit den Haltegurten	18
Hinzufügen einer Haltegurtverlängerung.....	21
Sichern eines Patienten mit dem Pedi-Mate® Sicherungssystem für Säuglinge	21
Laden einer Trage in ein Fahrzeug mit einem Tragenbefestigungssystem im Geweihdesign	21
Ausladen einer Trage aus einem Fahrzeug mit einem Tragenbefestigungssystem im Geweihdesign	23
Positionierung von Bedienern und Helfern.....	24
Anheben oder Absenken der Trage mit zwei Bedienern	25
Anheben oder Absenken der Trage mit einem Bediener	26
Heben und Senken der Fußstütze	26
Heben und Senken der Rückenlehne.....	26
Anheben und Absenken der Seitengitter	26
Anheben oder Absenken des abnehmbaren Kopfteils	27
Anbringen der Defibrillatorplattform	27
Positionieren des optionalen zweistufigen Infusionsständers	30
Positionieren des optionalen dreistufigen Infusionsständers	30
Zubehör- und Ersatzteile	32
Reinigung.....	33
Empfohlene Reiniger	33
Entfernung von Jodverbindungen	34
Vorbeugende Wartung	35
Schmieren des Fahrgestells.....	35

Definition von Warnung/Vorsicht/Hinweis

Die Begriffe **WARNUNG**, **VORSICHT** und **HINWEIS** haben eine besondere Bedeutung und müssen sorgfältig durchgelesen werden.

WARNUNG

Warnt den Leser vor einer Situation, welche bei Nichtvermeiden zu schwerer Verletzung oder zum Tod führen könnte. Hierunter können auch mögliche schwere Nebenwirkungen oder Sicherheitsrisiken beschrieben werden.

VORSICHT

Warnt den Leser vor einer möglichen gefährlichen Situation, welche bei Nichtvermeiden zu leichten oder mittelschweren Verletzungen des Benutzers oder des Patienten oder zu Beschädigung des Produkts oder anderer Gegenstände führen könnte. Dies beinhaltet auch die nötigen besonderen Vorsichtsmaßnahmen zur sicheren und effektiven Benutzung des Geräts und die nötigen Vorsichtsmaßnahmen, um Beschädigungen des Geräts zu vermeiden, die als Ergebnis des Gebrauchs oder der unsachgemäßen Benutzung auftreten könnten.

Hinweis - Hinweise enthalten Informationen, die die Wartung erleichtern oder wichtige Anweisungen verdeutlichen.

Zusammenfassung der Vorsichtsmaßnahmen

Die auf dieser Seite aufgelisteten Warn- und Vorsichtshinweise stets streng befolgen. Nur durch qualifiziertes Personal warten lassen.

WARNUNG

- Das Tragenbefestigungssystem darf immer nur von qualifiziertem Personal montiert werden. Eine unsachgemäße Montage könnte zu Verletzungen von Patient oder Bediener führen.
- Immer darauf achten, dass alle Tragen die Montagespezifikationen des Stryker-Tragenbefestigungssystems erfüllen.
- Die Schienenklemmenbaugruppe muss immer so eingestellt werden, dass sie auf die Position der Tragenhaltstütze je nach Hersteller und Modellnummer der Trage ausgerichtet ist.
- Wird ein bereits vorhandener Fahrzeugsicherheitshaken gegen einen neuen Haken ersetzt, muss die Montageposition immer entsprechend angepasst werden, damit die richtige Position der Vorderseite des Fahrzeugsicherheitshakens erhalten bleibt.
- Um Verletzungen von Patient oder Bediener zu vermeiden, muss der Fahrzeugsicherheitshaken immer von einem zertifizierten Mechaniker installiert werden, der sich mit der Bauweise des Rettungswagens auskennt.
- Vor der Installation des Fahrzeugsicherheitshakens immer den Fahrzeughersteller zu Rate ziehen. Sicherstellen, dass die Installation des Fahrzeugsicherheitshakens die Bremsleitungen, Sauerstoffschläuche, Benzinleitungen, den Benzintank oder die Elektroverkabelung des Fahrzeugs nicht beschädigt oder behindert.
- Die Trage oder den Fahrzeugsicherheitshaken nicht modifizieren. Berührt der Sicherheitsbügel der Trage in einer dieser Positionen (links, mittig oder rechts) nicht den Fahrzeugsicherheitshaken, muss das Fahrzeug modifiziert werden.
- Immer sicherstellen, dass der Sicherheitsbügel der Trage jedes Mal mit dem Fahrzeugsicherheitshaken verbunden wird, bevor der Fahrzeugsicherheitshaken installiert wird.
- Um ein Verletzungsrisiko zu vermeiden, immer sicherstellen, dass der Sicherheitsbügel der Trage mit dem Fahrzeugsicherheitshaken verbunden ist, bevor die Trage aus dem Patientenraum des Fahrzeugs genommen wird.
- Es müssen immer Schrauben verwendet werden, die lang genug sind, um durch den Boden des Patientenraums, die Unterlegscheibe und die Mutter hindurchzureichen und zwei ganze Umdrehungen in die Mutter zu ermöglichen. Die Länge der Innensechskantschrauben hängt von der Dicke des Fahrzeugbodens ab.
- Beim Lösen des Sicherheitsbügels beim Entladen der Trage aus dem Fahrzeug stets auf einen Abstand von mindestens 5/8 Zoll (1,6 cm) zwischen der Stoßstange des Fahrzeugs und der Trage achten. Darauf achten, dass die Standfüße der Trage in der Ladeposition arretieren, ehe der Sicherheitsbügel vom Sicherheitshaken gelöst wird. Wird die Trage nicht arretiert, kann dies zu Verletzungen beim Patienten oder Bediener und zu Schäden an der Trage führen.
- Um Verletzungen beim Bediener oder Patienten sowie Schäden am Produkt zu vermeiden, dieses nicht bedienen, wenn sich der abnehmbare Kopfteil in der herabgelassenen Position befindet. In dieser Konfiguration nur die Positionen 5–7 verwenden.
- Zur Sicherung des Patienten auf dem Produkt immer alle Haltegurte benutzen. Ein nicht durch Haltegurte gesicherter Patient kann von dem Produkt fallen und verletzt werden.

- Um ein Kipprisiko zu vermeiden, keine Radsperren betätigen, wenn sich ein Patient auf dem Produkt befindet oder das Produkt bewegt wird.
- An einem Produkt mit abgenutzten Rädern mit einem Durchmesser von weniger als 6 Zoll (15 cm) darf keine Radsperre verwendet werden.
- Einen Patienten niemals unbeaufsichtigt lassen. Das Produkt immer festhalten, während sich ein Patient auf dem Produkt befindet.
- Das Gurtschloss nicht neben Obstruktionen oder Zubehör auf der Trage schließen, um ein versehentliches Lösen des **Pedi-Mate®** Sicherungssystems für Säuglinge und Verletzungen des Säuglings zu vermeiden.
- Immer das Gewicht des Patienten, der Trage und des Zubehörs halten, nachdem das Gewicht angehoben wurde.
- Wenn sich ein Patient auf einer Trage befindet, müssen immer mindestens zwei Bediener zusammenarbeiten.
- Handgriffe nur mit korrekter Positionierung der Hände verwenden. Beim Laden oder Ausladen der Trage oder beim Ändern der Höhenposition der Trage die Hände von den Drehpunkten des roten Sicherheitsbügels entfernt halten.
- Beim Ausladen der Trage nicht am Sicherheitsbügel ziehen oder an diesem anheben.
- Immer das Fahrgestell arretieren, bevor die Laderäder vom Boden des Patientenraums des Fahrzeugs angehoben werden. Ein nicht arretiertes Fahrgestell kann die Trage nicht stützen und es kann zu Verletzungen des Patienten oder Bedieners kommen.
- Das Fahrgestell der Trage darf nicht ohne Hilfe (als „Hot-Drop“ bezeichnet) abgesenkt werden, wenn die Trage aus dem Fahrzeug ausgeladen wird. Wiederholte Hot-Drops führen zu frühzeitiger Abnutzung oder Schäden an der Trage.
- Hände, Finger und Füße immer von beweglichen Teilen fernhalten. Vorsichtig vorgehen, wenn beim Anheben oder Absenken der Trage Hände und Füße in der Nähe der Holme des Fahrgestells gehalten werden.
- Beim Anheben oder Absenken der Trage mit dem Entriegelungsgriff an der Seite immer die Hände vom Entriegelungsgriff am Fußende fernhalten.
- Beim Absenken der Trage in die unterste Position immer den Fuß vom Fahrgestellholm nehmen.
- Die Seitengitter dürfen nicht als Patientenfixierungsvorrichtung verwendet werden.
- Die Trage nicht bei heruntergelassenem abnehmbarem Kopfteil bedienen, um Verletzungen bei Patient oder Bediener oder Schäden an der Trage zu vermeiden. In dieser Konfiguration nur die Positionen 5–7 verwenden.
- Die Defibrillatorplattform immer am Produkt befestigen, wenn sie verwendet werden soll.
- Die Defibrillatorplattform muss immer mit den mitgelieferten Gurten fixiert werden.
- Bei der Hochdruckreinigung stets geeignete Schutzkleidung tragen, um eine Ansteckung durch Einatmen zu vermeiden. Eine Hochdruckreinigung kann die Luft kontaminieren.
- Verunreinigte Komponenten der Matratze oder Trage stets reinigen oder entsorgen, um das Risiko für einen Kontakt mit blutübertragenen Krankheitserregern und für Verletzungen des Patienten oder Bedieners zu vermeiden.

VORSICHT

- Der unsachgemäße Gebrauch des Produkts kann zu Verletzungen des Patienten oder des Bedieners führen. Das Produkt nur wie in diesem Handbuch beschrieben einsetzen.
 - Das Produkt oder die Bestandteile des Produkts nicht verändern. Eine Modifizierung des Produkts kann zu unvorhersagbarem Betrieb führen und somit Verletzungen des Patienten oder des Bedieners verursachen. Veränderungen am Produkt lassen außerdem die Garantieansprüche erlöschen.
 - Bevor die Trage zum Einsatz kommt, immer die Ladehöhe der Trage einstellen.
 - Die Trage nicht in der verkürzten Position absenken, um Schäden an der Trage zu vermeiden. Beim Kürzen der Trage nur die Positionen 5–7 verwenden.
 - Befestigungsposition und Gurte müssen stets der Größe und Form des jeweiligen Defibrillators entsprechend geändert bzw. angepasst werden.
 - Die Defibrillatorplattform nicht mit mehr als der sicheren Arbeitslast von 75 US-Pfund (34 kg) belasten.
 - Den Infusionsständer nicht mit mehr als der sicheren Arbeitslast von 40 US-Pfund (18,1 kg) belasten.
 - Das Produkt nicht mit Dampf oder Ultraschall reinigen.
 - Die Wasserhöchsttemperatur von 180 °F (82 °C) darf nicht überschritten werden.
 - Bei der Reinigung mit Trockenluft die Höchsttemperatur von 240 °F (115 °C) nicht überschreiten (Wagenreiniger).
 - Der Wasserhöchstdruck von 1500 psi (103,4 bar) darf nicht überschritten werden. Wenn ein handgehaltener Stab zum Waschen des Produkts verwendet wird, muss die Druckdüse zum Produkt einem Abstand von mindestens 24 Zoll (61 cm) gehalten werden.
 - Stets alle Rollen und Schnittstellen mit einem Handtuch abtrocknen.
 - Keine Reinigungs-, Instandhaltungs- oder Wartungsarbeiten durchführen, während das Produkt verwendet wird.
-

Einführung

Dieses Handbuch hilft dem Anwender beim Einsatz bzw. bei der Wartung des Stryker-Produkts. Dieses Handbuch vor dem Einsatz bzw. der Wartung dieses Produkts durchlesen. Es sind Methoden und Verfahren festzulegen, um das Personal über den sicheren Einsatz bzw. die sichere Wartung dieses Produkts zu informieren und zu schulen.

VORSICHT

- Unsachgemäßer Gebrauch des Produkts kann zu Verletzungen des Patienten oder des Anwenders führen. Das Produkt nur wie in diesem Handbuch beschrieben bedienen.
 - Das Produkt oder Bestandteile des Produkts nicht verändern. Eine Modifizierung des Produkts kann zu unvorhergesehenem Betrieb führen und somit Verletzungen des Patienten oder der Bedienperson verursachen. Veränderungen am Produkt lassen außerdem die Garantieansprüche erlöschen.
-

Hinweis

- Dieses Handbuch ist ein fester Bestandteil des Produkts und sollte beim Produkt verbleiben, auch wenn das Produkt verkauft wird.
- Stryker strebt kontinuierlich nach Verbesserungen der Ausführung und Qualität des Produkts. Dieses Handbuch enthält die zum Zeitpunkt der Drucklegung aktuellsten Produktinformationen. Es können geringe Abweichungen zwischen dem Produkt und diesem Handbuch vorliegen. Bei Fragen den Stryker-Kundendienst oder den technischen Support unter +1-800-327-0770 (gebührenfrei in den USA) kontaktieren.

Produktbeschreibung

Die Stryker **MX-PRO® R3** Trage (Modell 6082) ist eine manuelle Fahrtrage, deren Plattform mit Matratze von einem mit Rädern versehenen X-Rahmen getragen wird, welcher zum Tragen und Transport eines Höchstgewichts von 650 US-Pfund (294,8 kg) vor Ankunft im Krankenhaus sowie in Krankenhausumgebungen konzipiert ist. Die Trage kann zur Verwendung in Rettungsfahrzeugen zusammengeklappt werden und hat eine einstellbare Ladehöhenfunktion, mit der sie für die richtige Körpermechanik während des Einladens in das Fahrzeug wie auch des Ausladens aus dem Fahrzeug an verschiedene Fahrzeugdeckhöhen angepasst werden kann. Doppelte Steuerungen an den oberen und unteren Hebelholmen am Fußende ermöglichen unterschiedliche Positionen oder Größen von Bedienern und mit dem Seitenentriegelungsgriff kann ein einzelner Bediener eine leere Trage anheben und absenken. Die Trage ist mit einem abnehmbaren Kopfteil sowie mit Seitengittern, Patientensicherungsgurten, einer verstellbaren, pneumatisch gestützten Rückenlehne, Radsperren und verschiedenen optionalen Zubehörteilen zur Unterstützung des Patiententransports ausgestattet. Die Liegefläche der Trage kann in mehrere Stellungen gebracht werden.

Die Trage **MX-PRO R3** ist mit der Wandhalterung Modell 6371 und den Bodenbefestigungen 6370/6377/6378/6379 kompatibel.

Anwendungsgebiete

MX-PRO R3 ist auf das Tragen von Patienten in Rückenlage (horizontal) oder in sitzender Position und für den Transport zugehöriger medizinischer Ausrüstung (wie Sauerstoffflaschen, Monitore oder Pumpen) in Notfall- oder Transportfahrzeugen konzipiert. Die Trage ist für die Verwendung vor der Ankunft im sowie im Krankenhaus, in Notfall- und in nicht Notfallanwendungen bestimmt. Das Produkt ist für eine Nutzung durch geschultes Fachpersonal bestimmt, wie z. B. Notfallsanitäter oder medizinisches Personal sowie medizinische Ersthelfer.

Die **MX-PRO R3** ist nicht für eine längere Unterbringung von Patienten, als Krankenhausbett oder für den Einsatz in Vorrichtungen, in denen der Luftdruck modifiziert wird, wie z. B. Druckkammern, geeignet.

Klinische Vorteile

Trage: Patiententransport

Befestigungssystem: Stütztrage für den Transport

Trage- und Befestigungssystem: Unterstützung und Transport von Patienten

Kontraindikationen

Keine bekannt.

Erwartete Einsatzdauer

Die erwartete Einsatzdauer der **MX-PRO R3** unter normalen Nutzungsbedingungen und mit geeigneter regelmäßiger Wartung beträgt fünf (5) Jahre.

Entsorgung/Recycling

Stets die aktuellen lokalen Empfehlungen und/oder gesetzlichen Vorschriften zum Umweltschutz und zu den Risiken befolgen, die mit dem Recycling oder der Entsorgung der Geräte am Ende ihrer Nutzungsdauer verbunden sind.

Technische Daten

Maximale Tragfähigkeit der Trage 		650 US-Pfund	294,8 kg
Gesamtlänge		80,5 Zoll	204,5 cm
Mindestlänge		62 Zoll	157,5 cm
Breite		23 Zoll	58,4 cm
Höhe ¹ Siehe <i>Positionen der Trage</i> (Seite 15).	Position 1	13,5 Zoll	34,3 cm
	Position 2	21 Zoll	53,3 cm
	Position 3	25,5 Zoll	64,8 cm
	Position 4	29 Zoll	73,7 cm
	Position 5	32 Zoll	81,3 cm
	Position 6	35 Zoll	88,9 cm
	Position 7	37,5 Zoll	95,3 cm
Gewicht ²		81 US-Pfund	37,7 kg
Laufrollendurchmesser/-breite		6 Zoll/2 Zoll	15,2 cm / 5,1 cm
Rückenlehnenneigung/Schocklagerung		2–73° / +14°	
Erforderliche Mindestzahl von Bedienern für das Ein- und Ausladen einer Trage mit einem darauf befindlichen Patienten		2	
Empfohlene Befestigungssysteme		Modell 6370/6377/6378/6379 für Bodenmontage oder Modell 6371 für Wandmontage	
Empfohlene Bodenhöhe ³		Bis 32 Zoll	81,3 cm
Rollenversion		Ja	
Einzelne/doppelte Radsperren		Option	

¹ Höhe gemessen von der Unterseite der Matratze an der Sitzfläche bis zum Boden.

² Die Trage wird ohne Matratze und Haltegurte gewogen.

³ Die Trage kann aus jeder Höhe geladen werden und für die Beschränkung der Ladehöhe der Trage ist ein Höhenbeschränkungsset (6060-202-011) erhältlich.

Stryker behält sich das Recht vor, technische Daten ohne Vorankündigung zu ändern.

Das gelb-schwarze Farbschema ist ein geschütztes Warenzeichen der Stryker Corporation.

Die MX-PRO wurde gemäß Bundesspezifikationen für die Star-of-Life-Rettungswagen (KKK-A-1822-F) konzipiert.

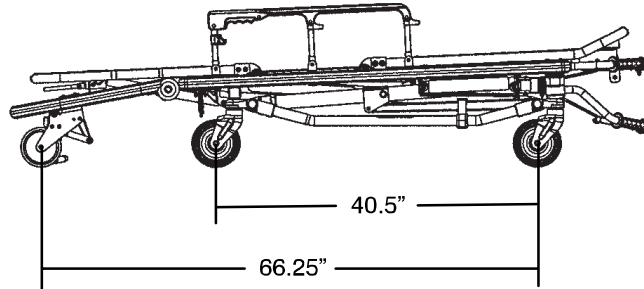

Produktabbildung



Abbildung 1 – MX-PRO R3 Trage

A	Hebeholm	H	Abnehmbares Kopfteil
B	Entriegelungsgriff an der Fußstütze	I	Entriegelungsgriff der Rückenlehneinstellung
C	Radsperr	J	Rückenlehne (Kopfteil)
D	Transportrad	K	Seitengitter-Entriegelungsgriff
E	Entriegelungsbügel abnehmbarer Kopfteil	L	Fußstütze

F	Entriegelungshebel Sicherheitsbügel	M	Entriegelungshebel Höhenverstellung (1 von 3)
G	Laderad (1 von 2)		

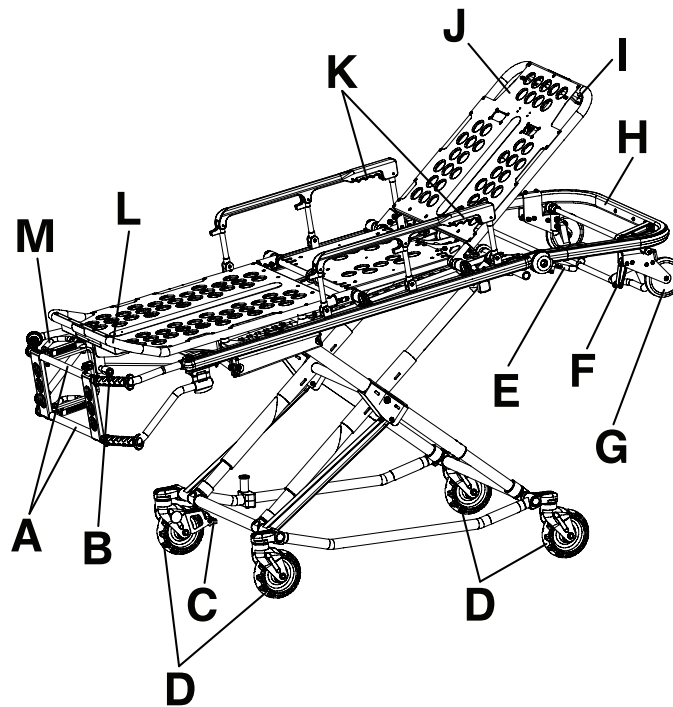
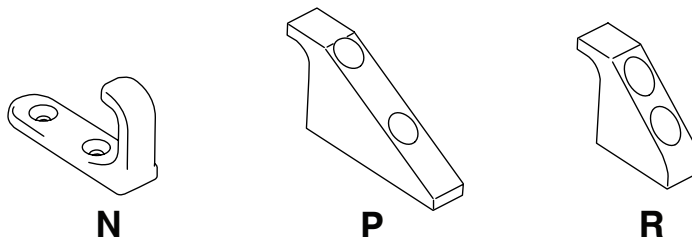

N	Sicherheitshaken, J-förmig	6092-036-018
P	Sicherheitshaken, lang	6060-036-018
R	Sicherheitshaken, kurz	6060-036-017

Kontaktinformationen

Der Stryker-Kundendienst bzw. technische Support ist telefonisch erreichbar unter: 1-800-327-0770.

Stryker Medical
 3800 E. Centre Avenue
 Portage, MI 49002
 USA

Hinweis - Der Benutzer und/oder der Patient sollte schwere produktbezogene Vorfälle sowohl dem Hersteller als auch der zuständigen Behörde des europäischen Mitgliedstaats melden, in dem sich der Benutzer und/oder der Patient befindet.

Die Betriebsanleitung bzw. das Wartungshandbuch steht unter der folgenden Adresse im Internet zur Verfügung: <https://techweb.stryker.com/>.

Bei Anrufen beim Stryker-Kundendienst oder technischen Support bitte die Seriennummer (A) des jeweiligen Stryker-Produkts bereithalten. Seriennummer bei allen schriftlichen Mitteilungen angeben.

Position der Seriennummer

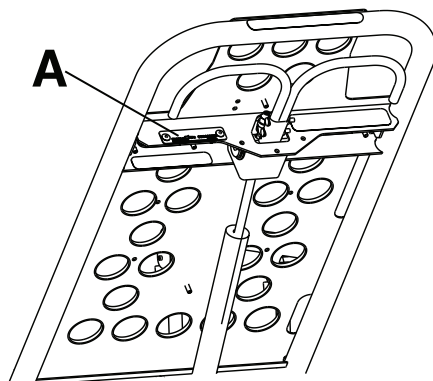

Herstellungsdatum

Die ersten 2 Ziffern der Seriennummer entsprechen dem Herstellungsjahr.

Einrichtung

Zur Einrichtung die Kartons auspacken und alle Artikel auf einwandfreie Funktion überprüfen. Vor der erneuten Inbetriebnahme die einwandfreie Funktion des Produkts bestätigen.

Vor dem Gebrauch alle Versand- und Verpackungsmaterialien vom Produkt entfernen.

Der Patientenraum des Fahrzeugs, in dem das Produkt verwendet werden soll, muss Folgendes aufweisen:

- Glatte hintere Kante für das Einladen des Produkts
- Einen ebenen Boden ausreichender Größe für das zusammengeklappte Produkt
- Modell 6370//6371/6377/6378/6379 Crashtest-stabiles Tragenbefestigungssystem (nicht enthalten)
- Anbindungen zur Sicherung des Fußendes der Trage werden empfohlen (nur Modell 6083)
- Ausreichend Raum für die Installation des Sicherheitshakens
- Maximale Ladehöhe von 32 Zoll (81 cm)

Hinweis - Lose Gegenstände oder Rückstände auf dem Boden des Patientenraums können die Funktion des Fahrzeugsicherheitshakens und der Produktbefestigung beeinträchtigen. Den Boden des Patientenraums des Fahrzeugs sauber halten.

Fahrzeug bei Bedarf abändern, damit die Trage hineinpasst. Nicht die Trage abändern.

Installation

Montage des Tragenbefestigungssystems

Die Stryker-Tragenbefestigungssysteme sind nur mit Tragen kompatibel, die den Montagespezifikationen entsprechen.

WARNUNG

- Das Tragenbefestigungssystem darf immer nur von qualifiziertem Personal montiert werden. Eine unsachgemäße Montage könnte zu Verletzungen von Patient oder Bediener führen.
 - Immer darauf achten, dass alle Tragen die Montagespezifikationen des Stryker-Tragenbefestigungssystems erfüllen.
 - Die Schienenklemmenbaugruppe muss immer so eingestellt werden, dass sie auf die Position der Tragenhaltstütze je nach Hersteller und Modellnummer der Trage ausgerichtet ist.
-

Diese Anleitung ist für Tragen mit Befestigungssystemen im Geweihdesign bestimmt. Eine Installationsanleitung für crashtest-geprüfte Tragenbefestigungssysteme findet Sie in der entsprechenden Bedienungsanleitung.

Auswahl des Fahrzeugsicherheitshakens

Der Fahrzeugsicherheitshaken ist im Lieferumfang der Trage inbegriffen. Der Sicherheitsbügel der Trage und der Fahrzeugsicherheitshaken verhindern, dass die Trage versehentlich aus dem Fahrzeug entfernt wird, und bieten beim Ein- und Ausladen eine größere Sicherheit für die Bediener.

WARNUNG - Wird ein bereits vorhandener Fahrzeugsicherheitshaken gegen einen neuen Haken ersetzt, muss die Montageposition immer entsprechend angepasst werden, damit die richtige Position der Vorderseite des Fahrzeugsicherheitshakens erhalten bleibt.

Hinweis - Diese Anleitung ist für Tragen mit Befestigungssystemen im Geweihdesign bestimmt. Eine Installationsanleitung für Crashtest-geprüfte Tragenbefestigungssysteme findet sich in der entsprechenden Bedienungsanleitung. Crashtest-geprüfte Tragenbefestigungssysteme werden mit einem Fahrzeugsicherheitshaken geliefert und installiert, sodass kein zusätzlicher Haken erforderlich ist.

Der Fahrzeugsicherheitshaken wurde für die größtmögliche Kompatibilität und ein ordnungsgemäßes Ein- und Ausladen der Trage aus einem Fahrzeug konzipiert, das die US-amerikanische Sicherheitsrichtlinie KKK-A-1822 erfüllt. Stryker bietet drei verschiedene Fahrzeugsicherheitshaken an, die zusätzlich zur Trage bestellt und mit dieser geliefert werden können. Diese sind für verschiedene Rettungswagen-Konfigurationen geeignet; insbesondere entsprechen sie der Länge und Position der Stützstruktur im hinteren Teil des Fahrzeugs.

So wählen Sie den für Ihre Fahrzeugkonfiguration geeigneten Fahrzeugsicherheitshaken aus:

- Die Position der Stützstruktur beachten, wenn ausreichend Platz für den Fahrzeugsicherheitshaken vorhanden ist.
- Den Fahrzeugsicherheitshaken im hinteren Teil des Fahrzeugs installieren. Genügend Freiraum für den Stoßdämpfer einrechnen, damit die Bediener die Trage in das Fahrzeug ein- und ausladen können.
- Die Unterschiede der Fahrzeugkonstruktion beachten. Jeder Fahrzeugsicherheitshaken bietet eine andere Montageoption, damit der nötige Abstand zwischen dem Fahrzeugsicherheitshaken und dem Rand der Türschwelle vorhanden ist.

Aufgrund von Unterschieden bei den Fahrzeugmaßen und der Position der Stützstruktur ermöglicht jeder Fahrzeugsicherheitshaken eine andere Montageposition. Die richtige Position für die Installation des Fahrzeugsicherheitshakens auswählen.

- *Positionieren des Fahrzeugsicherheitshakens von vorne nach hinten* (Seite 11)
- *Positionieren des Fahrzeugsicherheitshakens von Seite zu Seite* (Seite 12)



Abbildung 2 – Fahrzeugsicherheitshaken – Typen

Fahrzeugkonfiguration

WARNUNG

- Um Verletzungen von Patient oder Bediener zu vermeiden, muss der Fahrzeugsicherheitshaken immer von einem zertifizierten Mechaniker installiert werden, der sich mit der Bauweise des Rettungswagens auskennt.
- Vor der Installation des Fahrzeugsicherheitshakens immer den Fahrzeughersteller zu Rate ziehen. Sicherstellen, dass die Installation des Fahrzeugsicherheitshakens die Bremsleitungen, Sauerstoffschläuche, Benzinleitungen, den Benzintank oder die Elektroverkabelung des Fahrzeugs nicht beschädigt oder behindert.

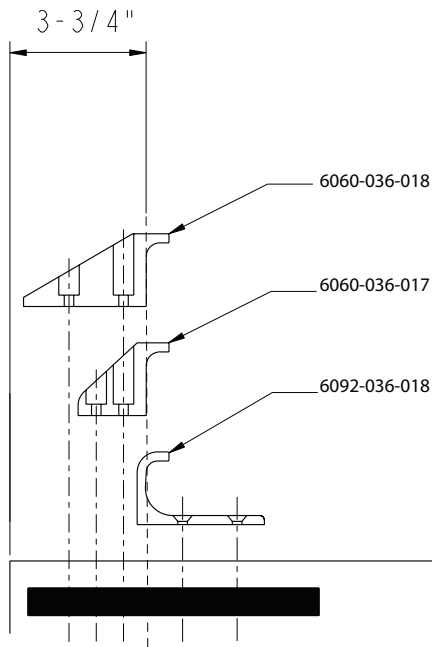
VORSICHT - Bevor die Trage zum Einsatz kommt, immer die Ladehöhe der Trage einstellen.

Die Trage ist mit allen Fahrzeugdeckhöhen kompatibel, die die Spezifikationen der US-Norm KKK-A-1822 für Star-of-Life-Rettungswagen erfüllen. Die maximale Ladehöhe ist in den technischen Daten zu finden.

Gemäß Spezifikationen der US-Norm KKK-A-1822 für Star-of-Life-Rettungswagen:

- Am hinteren Ende des Rettungswagens sollte ein stabiler Heckstoßfänger voller Breite mit einer am Rahmen des Fahrzeuggestells fest angebrachten Treppe versehen sein.
- Die Stufe der Treppe muss eine Tiefe von mindestens 5 Zoll (13 cm) und höchstens 10 Zoll (25 cm) aufweisen.
- Wenn die Stufe mehr als 7 Zoll (18 cm) über das hintere Ende des Fahrzeugs hinausragt, muss eine einklappbare Treppe angebracht werden.

Gemäß Spezifikationen der US-Norm KKK-A-1822 für Star-of-Life-Rettungswagen muss der Stoßfänger des Fahrzeugs auf halber Höhe ± 2 Zoll (± 5 cm) zwischen Fahrzeugboden und Fahrbahn (als Fahrzeugdeckhöhe definiert) installiert sein. Der Einbau des Fahrzeugsicherheitshakens in ein beliebiges Fahrzeug, das diesen Bundespezifikationen entspricht, bietet einen ausreichenden Raum, um das Tragengestell in seine vollständig ausgeklappte Position abzusenken.



Abbildung 3 – Deck- und Stoßfängerhöhe

A	Deckhöhe (DH)
B	Stoßfängerhöhe
C	Fahrzeugsicherheitshaken
D	Schwellenkante
E	Schwelle
F	Stoßfängertiefe

Positionieren des Fahrzeugsicherheitshakens von vorne nach hinten

Vor der Installation des Sicherheitshakens beim Ein- und Ausladen der Trage die Positionierung von vorne nach hinten und seitlich überprüfen.

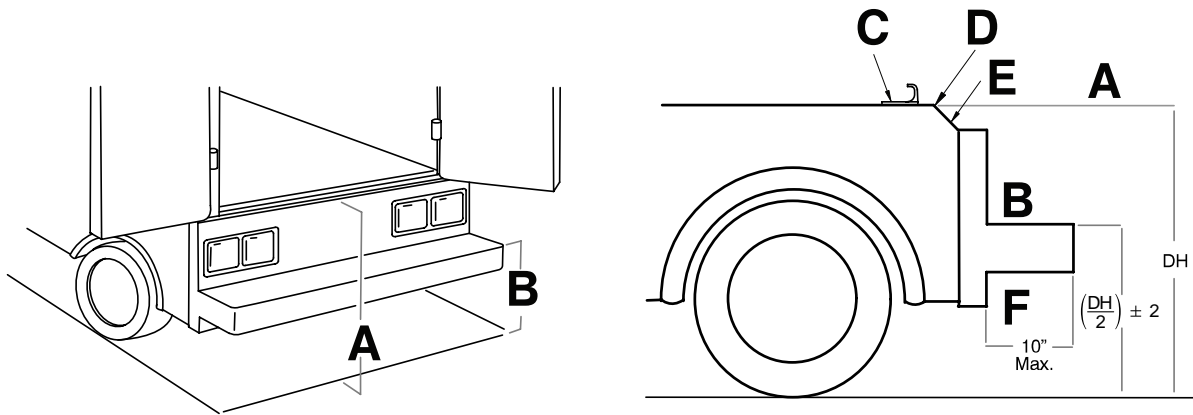
Überprüfen der Positionierung von vorne nach hinten:

1. Einen geeigneten Fahrzeugsicherheitshaken auswählen. Siehe *Auswahl des Fahrzeugsicherheitshakens* (Seite 9).
2. Den Fahrzeugsicherheitshaken mindestens 3-3/4 Zoll (9,5 cm) vom vorderen Rand der Türschwelle (A) entfernt positionieren) (Abbildung 4). Der empfohlene Abstand von der vorderen Fläche des Sicherheitshakens beträgt mindestens 3-3/4 Zoll (9,5 cm).
3. Prüfen, ob sich der Fahrzeugsicherheitshaken an der Halterung im hinteren Teil des Fahrzeugs befestigen lässt.
4. Prüfen, ob genügend Freiraum für den Stoßdämpfer vorhanden ist, um die Trage in das Fahrzeug ein- und aus diesem ausladen zu können.
5. Die seitliche Platzierung des Fahrzeugsicherheitshakens überprüfen. Siehe *Positionieren des Fahrzeugsicherheitshakens von Seite zu Seite* (Seite 12).



Abbildung 4 – Anbringen des Fahrzeugsicherheitshakens

A	Schwelle
B	Stützstruktur

Positionieren des Fahrzeugsicherheitshakens von Seite zu Seite

Vor der Installation des Sicherheitshakens beim Ein- und Ausladen der Trage die Positionierung von vorne nach hinten und seitlich überprüfen.

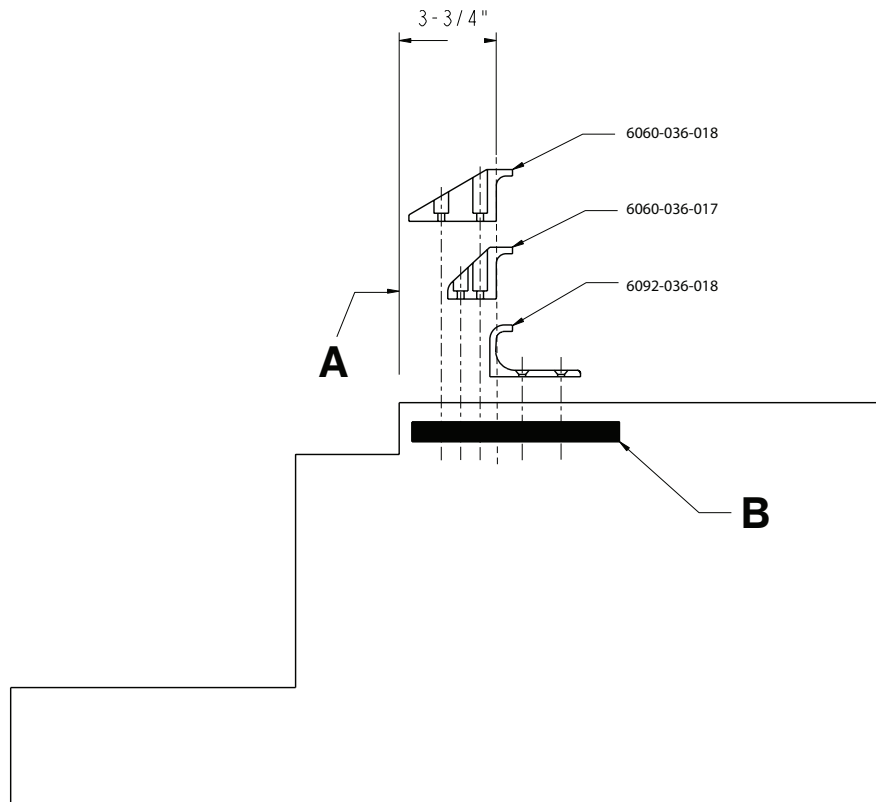
WARNUNG

- Die Trage oder den Fahrzeugsicherheitshaken nicht modifizieren. Berührt der Sicherheitsbügel der Trage in einer dieser Positionen (links, mittig oder rechts) nicht den Fahrzeugsicherheitshaken, muss das Fahrzeug modifiziert werden.
- Immer sicherstellen, dass der Sicherheitsbügel der Trage jedes Mal mit dem Fahrzeugsicherheitshaken verbunden wird, bevor der Fahrzeugsicherheitshaken installiert wird.

Überprüfen der seitlichen Positionierung:

1. Die Trage vom Tragenbefestigungssystem trennen und aus dem Fahrzeug laden.

Hinweis - Beim Ausladen auf die Position der Laderäder und des Sicherheitsbügels der Trage achten.

2. Die Mitte des Sicherheitsbügels der Trage auf dem Fahrzeugboden markieren.
3. Darauf achten, dass die im Schritt 2 markierte Position die Stelle ist, an der beim Ausladen der Trage in verschiedenen Positionen der Sicherheitsbügel sich jedes Mal mit dem Fahrzeugsicherheitshaken verbinden lässt (z. B. ganz nach links und ganz nach rechts).

Installieren des Fahrzeugsicherheitshakens

Vor der Installation des Fahrzeugsicherheitshakens sollte der zertifizierte Mechaniker die Anbringung des Fahrzeugsicherheitshakens im hinteren Teil des Patientenraums des Fahrzeugs vorsehen.

WARNUNG

- Um Verletzungen von Patient oder Bediener zu vermeiden, muss der Fahrzeugsicherheitshaken immer von einem zertifizierten Mechaniker installiert werden, der sich mit der Bauweise des Rettungswagens auskennt.
- Vor der Installation des Fahrzeugsicherheitshakens immer den Fahrzeughersteller zu Rate ziehen. Sicherstellen, dass die Installation des Fahrzeugsicherheitshakens die Bremsleitungen, Sauerstoffschläuche, Benzinleitungen, den Benzintank oder die Elektroverkabelung des Fahrzeugs nicht beschädigt oder behindert.
- Um ein Verletzungsrisiko zu vermeiden, immer sicherstellen, dass der Sicherheitsbügel der Trage mit dem Fahrzeugsicherheitshaken verbunden ist, bevor die Trage aus dem Patientenraum des Fahrzeugs genommen wird.
- Es müssen immer Schrauben verwendet werden, die lang genug sind, um durch den Boden des Patientenraums, die Unterlegscheibe und die Mutter hindurchzureichen und zwei ganze Umdrehungen in die Mutter zu ermöglichen. Die Länge der Innensechskantschrauben hängt von der Dicke des Fahrzeugbodens ab.
- Beim Lösen des Sicherheitsbügels beim Entladen der Trage aus dem Fahrzeug stets auf einen Abstand von mindestens 5/8 Zoll (1,6 cm) zwischen der Stoßstange des Fahrzeugs und der Trage achten. Darauf achten, dass die Standfüße der Trage in der Ladeposition arretieren, ehe der Sicherheitsbügel vom Sicherheitshaken gelöst wird. Wird die Trage nicht arretiert, kann dies zu Verletzungen beim Patienten oder Bediener und zu Schäden an der Trage führen.

Erforderliche Eisenwaren (nicht im Lieferumfang inbegriffen):

- (2) mindestens 1/4"-20-Zylinderkopf-Innensechskantschrauben*, Grad 5 für den kurzen Fahrzeugsicherheitshaken oder den langen Fahrzeugsicherheitshaken
- (2) mindestens 1/4"-20-Flachkopf-Innensechskantschrauben*, Grad 5 für den J-Fahrzeugsicherheitshaken
- (2) flache Unterlegscheiben
- (2) Sicherungsscheiben
- (2) 1/4"-20-Muttern

*Die Länge der Innensechskantschrauben hängt von der Dicke des Fahrzeugbodens ab. Es müssen Schrauben verwendet werden, die lang genug sind, um ganz durch den Boden des Patientenraums, die Unterlegscheibe und die Mutter zu reichen und mindestens zwei ganze Umdrehungen zu ermöglichen.

1. Die richtige Position des Fahrzeugsicherheitshakens von vorne nach hinten und seitlich bestimmen, damit der Sicherheitsbügel der Trage jedes Mal mit dem Sicherheitshaken arretiert.
 - *Positionieren des Fahrzeugsicherheitshakens von vorne nach hinten* (Seite 11)
 - *Positionieren des Fahrzeugsicherheitshakens von Seite zu Seite* (Seite 12)
2. Die Löcher für die Schrauben bohren.
3. Den Fahrzeugsicherheitshaken am Boden des Patientenraums des Fahrzeugs befestigen.
4. Prüfen, ob der Sicherheitsbügel der Trage mit dem Fahrzeugsicherheitshaken verbunden ist, bevor die Trage aus dem Patientenraum des Fahrzeugs genommen wird.



Abbildung 5 – Im Fahrzeugsicherheitshaken arretierter Sicherheitsbügel



Abbildung 6 – Anbringen des Fahrzeugsicherheitshakens

A	Fahrzeug-Draufsicht
B	Fahrzeugsicherheitshaken
C	Sitzbank
D	Stoßfänger
E	Türrahmen

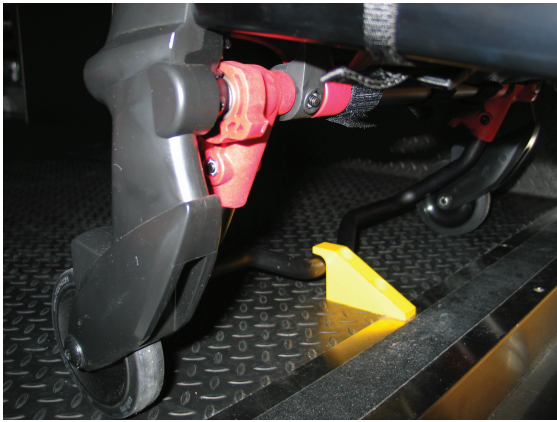
Nach der Installation prüfen, ob die Beine der Trage in der Ladeposition einrasten, ohne dabei den Stoßfänger des Fahrzeugs zu berühren.

Positionen der Trage

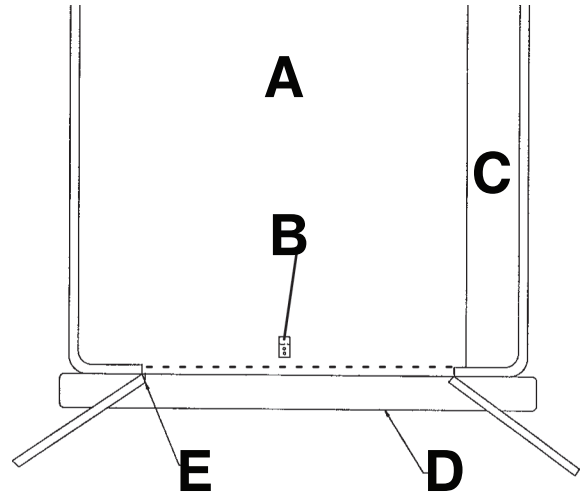
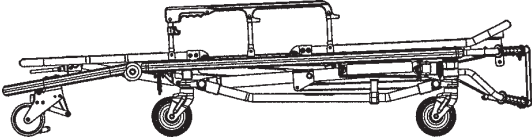
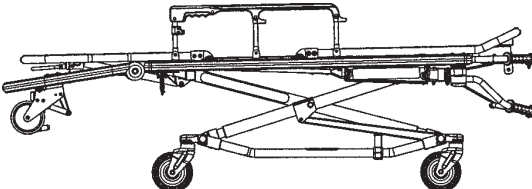
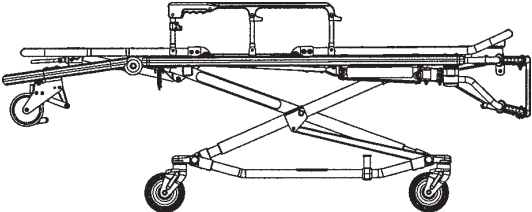
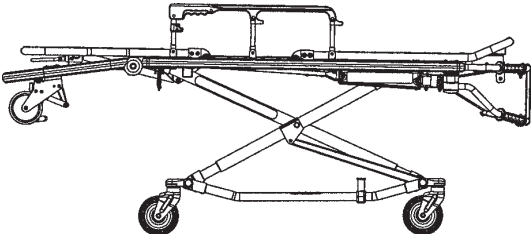
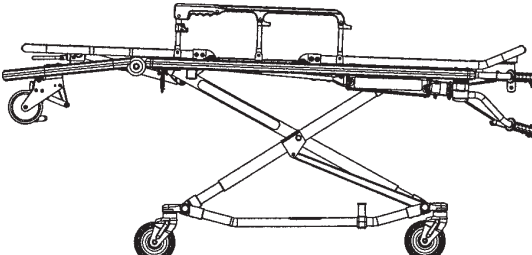
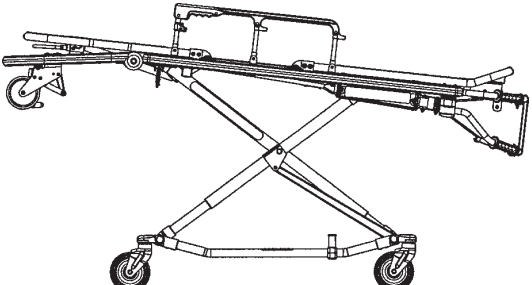
Position 1 - Verwendung für den Patiententransfer	
Position 2 - Verwendung für den Patiententransfer/zum Rollen der Trage	
Position 3 - Verwendung für den Patiententransfer/zum Rollen der Trage	
Position 4 - Verwendung für den Patiententransfer/zum Rollen der Trage	
Position 5 - Verwendung für den Patiententransfer/zum Rollen der Trage	
Position 6 - Verwendung für den Patiententransfer/zum Rollen der Trage	

Position 7 - Verwendung für den Patiententransfer/zum Rollen der Trage

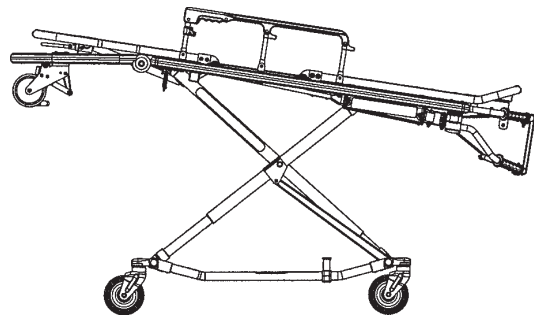

WARNUNG - Um Verletzungen beim Bediener oder Patienten sowie Schäden am Produkt zu vermeiden, dieses nicht bedienen, wenn sich der abnehmbare Kopfteil in der herabgelassenen Position befindet. In dieser Konfiguration nur die Positionen 5–7 verwenden.

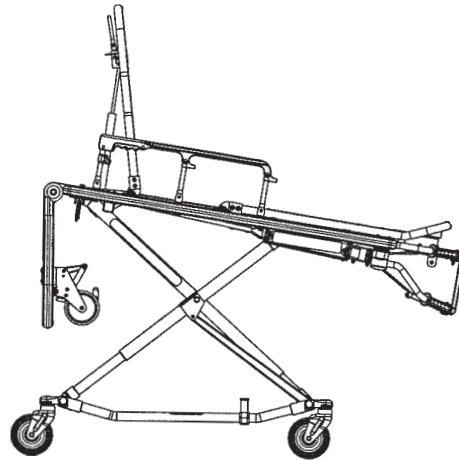

Betrieb

Bedienungsrichtlinien

- Das Produkt nur wie in diesem Handbuch beschrieben verwenden.
- Vor der Verwendung alle Kennzeichnungen und Anweisungen auf dem Produkt lesen.
- Eine Trage mit einem darauf befindlichen Patienten immer mit mindestens zwei geschulten Bedienern laden oder ausladen. Wenn sich ein Patient auf einer Trage befindet, müssen immer mindestens zwei Bediener anwesend sein. Stryker empfiehlt, dass sich beide Bediener am Fußende befinden, um die Last für jeden Bediener zu senken. Ein oder zwei Bediener können die Trage am Fußende anheben.
- Die Trage erst einstellen, fahren oder in ein Fahrzeug laden, nachdem der Patient informiert wurde. Immer bei dem Patienten bleiben und das Produkt unter Kontrolle halten.
- Die Radsperren nur während der Umlagerung des Patienten oder dann verwenden, wenn sich kein Patient auf dem Produkt befindet.
- Um ein Kipprisiko zu vermeiden, keine Radsperren betätigen, wenn sich ein Patient auf dem Produkt befindet oder das Produkt bewegt wird.
- Immer alle Haltegurte verwenden und die Seitengitter oben lassen, wenn sich ein Patient auf dem Produkt befindet.
- Wenn nötig, geschulte Helfer hinzuziehen, um das Produkt unter Kontrolle zu halten.

Umlagern des Patienten auf die Trage

WARNUNG

- Zur Sicherung des Patienten auf dem Produkt immer alle Haltegurte benutzen. Ein nicht durch Haltegurte gesicherter Patient kann von dem Produkt fallen und verletzt werden.
 - Um ein Kipprisiko zu vermeiden, keine Radsperren betätigen, wenn sich ein Patient auf dem Produkt befindet oder das Produkt bewegt wird.
-

Umlagern des Patienten auf das Produkt:

1. Das Produkt zum Patienten fahren.
2. Das Produkt neben dem Patienten positionieren und auf die Höhe des Patienten anheben oder absenken.
3. Die Seitengitter absenken und die Haltegurte öffnen.
4. Den Patienten auf das Produkt umlagern. Akzeptierte Verfahren der Notfallmedizin befolgen.
5. Den Patienten mit allen Haltegurten auf dem Produkt sichern.
6. Die Seitengitter anheben und Rückenlehne und Fußstütze je nach Bedarf anpassen.

Anheben und Absenken der Trage

1. Beide Anwender müssen das Gewicht vom Fahrgestell heben.
2. Der Anwender am Fußende muss den Entriegelungsgriff ziehen.
3. Beide Anwender müssen die Trage auf den Boden absenken oder die Trage anheben.

Anziehen bzw. Lösen einer Radsperre

WARNUNG

- Um ein Kipprisiko zu vermeiden, keine Radsperren betätigen, wenn sich ein Patient auf dem Produkt befindet oder das Produkt bewegt wird.

- An einem Produkt mit abgenutzten Rädern mit einem Durchmesser von weniger als 6 Zoll darf keine Radsperre verwendet werden.
 - Einen Patienten niemals unbeaufsichtigt lassen. Das Produkt immer festhalten, während sich ein Patient auf dem Produkt befindet.
-

Um eine Radsperre zu betätigen, auf das Pedal treten, bis es stoppt und an der Radoberfläche anliegt.

Um eine Radsperre zu lösen, mit dem Fuß auf das Pedal treten oder das Pedal mit dem Zeh anheben. Die Oberseite des Pedals kommt beim Lösen der Radsperre am Rahmen der Laufrolle zu liegen.

Hinweis - Die Radsperren verhindern, dass das Produkt wegrollt, während es unbeaufsichtigt ist. Radsperren bieten möglicherweise nicht auf allen Oberflächen oder unter allen Belastungen ausreichend Halt.

Rollen der Trage mit einem Patienten

WARNUNG - Um Verletzungen beim Bediener oder Patienten sowie Schäden am Produkt zu vermeiden, dieses nicht bedienen, wenn sich der abnehmbare Kopfteil in der herabgelassenen Position befindet. In dieser Konfiguration nur die Positionen 5–7 verwenden.

1. Sicherstellen, dass alle Haltegurte gesichert und um den Patienten geschnallt sind (*Sicherung des Patienten mit den Haltegurten* (Seite 18)).
2. Zum Rollen das Produkt in die Positionen 2–7 bringen (*Positionen der Trage* (Seite 15)).
3. Beim Rollen des Produkts muss sich zu jedem Zeitpunkt ein Bediener am Fußende und ein Bediener am Kopfende befinden.

Hinweis

- Lose Gegenstände oder Rückstände auf dem Boden des Patientenraums können die Funktion des Sicherheitshakens und der Tragebefestigung beeinträchtigen. Den Boden des Patientenraums sauber halten.
- Das Produkt kann nur mit heruntergeklappten Seitengittern geladen werden, wenn die Haltegurte um den Patienten geschnallt sind.

Sicherung des Patienten mit den Haltegurten

WARNUNG - Zur Sicherung des Patienten auf dem Produkt immer alle Haltegurte benutzen. Ein nicht durch Haltegurte gesicherter Patient kann von dem Produkt fallen und verletzt werden.

Die Befestigungsstellen der Haltegurte müssen für eine solide Verankerung und ordnungsgemäße Rückhalteposition sorgen. Die Haltegurte dürfen Ausstattung und Zubehör nicht beeinträchtigen. Bei Nichtgebrauch der Trage alle Haltegurte festschnallen, um Schäden an den Gurtschlössern und Gurten zu vermeiden.



Abbildung 7 – Haltegurte

Die Haltegurte über Brustkorb/Schultern, Taille und Beinen des Patienten festschnallen (Abbildung 7).

Den Gurt einmal um den Rahmen der Trage und wieder zurück durch die Schlaufe am Gurtende führen (Abbildung 8 und Abbildung 9). Die Pfeile kennzeichnen alternative Befestigungsstellen.



Abbildung 8 – Haltegurte an der Rückenlehne



Abbildung 9 – Haltegurte am Fußteil

Die Haltegurte öffnen und auf jeder Seite der Trage auslegen, bis der Patient auf der Matratze der Trage positioniert ist. Den Haltegurt verlängern und um den Patienten festschnallen. Den Haltegurt verkürzen, bis die erforderliche Straffheit erzielt wurde.

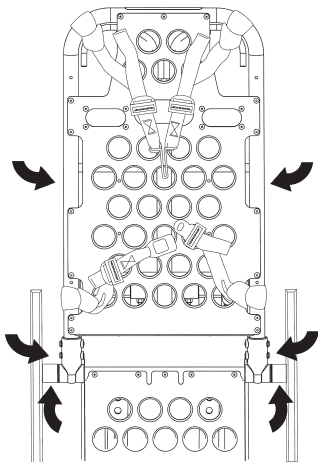
Zum Öffnen des Haltegurts:

Die rote Taste (A) vorn an der Schnallenbuchse drücken, um die Schlosszunge (B) freizugeben (Abbildung 10). Die Schlosszunge aus der Buchse ziehen.

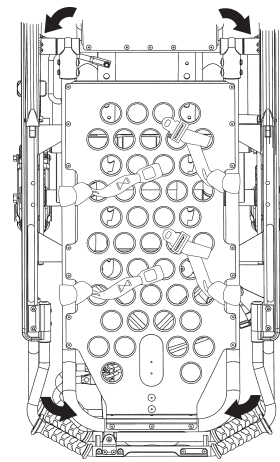
Zum Schließen des Haltegurts:

Die Zunge in die Buchse drücken, bis ein Klickgeräusch ertönt. Sicherstellen, dass die Schlosszunge beim Anlegen des Brustkorbgurts durch beide Glieder (C) geführt wird (Abbildung 10).



Abbildung 10 – Die Haltegurte festschnallen



Abbildung 11 – Den Haltegurt verlängern

Zum Verlängern des Haltegurts:

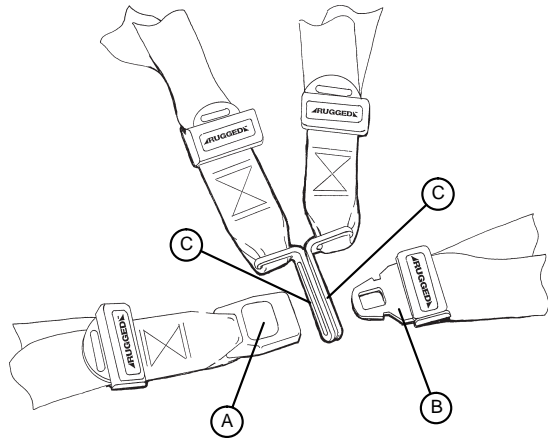
Die Schloßzunge greifen, angewinkelt zum Gurtband halten und anschließend herausziehen (Abbildung 11). Eine gesäumte Lasche am Ende des Gurtbandes verhindert, dass die Schloßzunge vom Gurt rutscht.

Zum Verkürzen des Haltegurts:

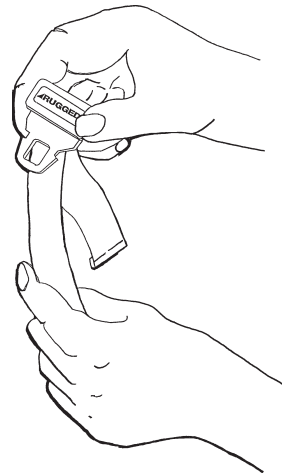
Die gesäumte Lasche greifen und das Gurtband zurück durch die Schloßzunge ziehen, bis die erforderliche Straffheit erzielt wurde (Abbildung 12).



Abbildung 12 – Den Haltegurt verkürzen

Hinweis

- Beim Anschnallen eines Patienten das Gurtschloß schließen und überschüssiges Gurtband von der Trage entfernen.
- Die Haltegurte mindestens ein Mal im Monat inspizieren (noch häufiger, wenn sie oft verwendet werden). Auf Verbiegungen oder Schäden an Schloß oder Schnallensteckzunge oder auf gerissene oder ausgefranste Gurtbänder prüfen. Abgenutzte oder nicht mehr verwendbare Haltegurte austauschen.

Hinzufügen einer Haltegurtverlängerung

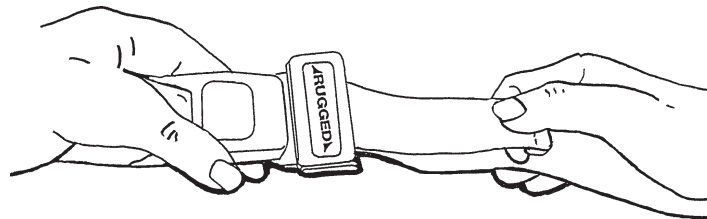
Bei größeren Patienten kann der Beckengurt zusätzlich mit einer Haltegurtverlängerung (6082-160-050) verlängert werden.



Abbildung 13 – Haltegurtverlängerung

Sichern eines Patienten mit dem Pedi-Mate® Sicherungssystem für Säuglinge

WARNUNG - Die Schnalle nicht neben Obstruktionen oder Zubehör auf der Trage schließen, um ein versehentliches Lösen des **Pedi-Mate®** Sicherungssystems für Säuglinge und Verletzungen des Säuglings zu vermeiden.

Sichern des Patienten mit dem **Pedi-Mate®** Sicherungssystem für Säuglinge:

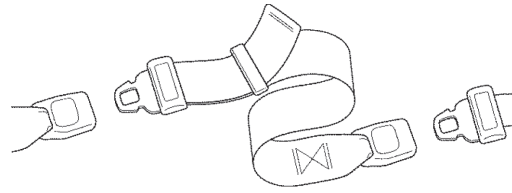
1. Sämtliche Gurte von der Trage entfernen.
2. Die Rückenlehne der Trage ganz aufrecht stellen.
3. Das **Pedi-Mate®** Polster flach auf die Rückenlehne der Trage legen. Die Gurte der Rückenlehne müssen dabei nach außen weisen.
4. Die Gurte um die Rückenlehne der Trage legen und die Enden der Gurte durch die Halterungen führen.
5. Die Schnalle schließen.
6. Um den Gurt anzuziehen, am Ende des Gurts der verstellbaren Rückenlehne ziehen.
7. Die Gurte des Hauptrahmens zwischen den Produktrahmen und die Matratze führen.
8. Die Schnalle hinter die Querstrebe der Liegefläche ein- und vor der Querstrebe der Liegefläche herausführen.
9. Die Schnalle um die Querstrebe der Liegefläche schließen. Für eine nachträgliche Anpassung noch etwas Spiel im Gurt lassen.
10. Alle Gurte anziehen.

Hinweis - Weitere Informationen zum **Pedi-Mate®** Sicherungssystem für Säuglinge finden sich in der Bedienungs-, Betriebs- und Pflegeanleitung des Herstellers. Der Bediener hat den sicheren und ordnungsgemäßen Gebrauch des **Pedi-Mate®** Sicherungssystems für Säuglinge sicherzustellen. Es sind Methoden und Verfahren festzulegen, um das Personal über den sicheren Einsatz bzw. die sichere Wartung dieses Produkts zu informieren und zu schulen. Hierbei handelt es sich lediglich um allgemeine Anweisungen. Diese Anleitung aufbewahren, um später nachschlagen zu können. Diese Anweisungen sind ein fester Bestandteil des Produkts und sollten beim Produkt verbleiben, auch wenn das Produkt verkauft wird.

Pedi-Mate® ist eine eingetragene Marke von Ferno Washington, Inc.

Laden einer Trage in ein Fahrzeug mit einem Tragenbefestigungssystem im Geweihdesign

Eine Trage mit einem darauf befindlichen Patienten muss immer mit mindestens zwei geschulten Bedienern geladen werden. Wenn sich ein Patient auf einer Trage befindet, müssen immer mindestens zwei Bediener anwesend sein. Die Bediener müssen in der Lage sein, das Gesamtgewicht von Patient, Trage und allen Gegenständen auf der Trage zu heben.

WARNUNG

- Immer das Gewicht des Patienten, der Trage und des Zubehörs halten, nachdem das Gewicht angehoben wurde.
- Wenn sich ein Patient auf einer Trage befindet, müssen immer mindestens zwei Bediener zusammenarbeiten.

- Handgriffe nur mit korrekter Positionierung der Hände verwenden. Beim Laden oder Ausladen der Trage oder beim Ändern der Höhenposition der Trage die Hände von den Drehpunkten der roten Sicherheitsbügel entfernt halten.

Je höher ein Bediener die Trage heben muss, desto schwieriger kann es sein, das Gewicht zu halten. Beim Ausladen muss der Bediener in der Lage sein, die Trage hoch genug anzuheben, damit sich die Beine der Trage ausklappen lassen. Es ist möglich, dass ein Bediener beim Ausladen der Trage Hilfe benötigt, wenn er zu klein oder der Patient zu schwer zu heben ist. Wenn der Bediener kleiner ist, muss er seine Arme möglicherweise höher anheben, damit sich die Beine der Trage ausklappen lassen.

Hinweis - Eine nicht belegte Trage kann von nur einem Bediener in ein Fahrzeug geladen werden.

Laden der Trage in ein Fahrzeug:

1. Die Trage in die Ladeposition bringen. Eine Ladeposition ist eine Position, in der die Laderäder auf Höhe des Fahrzeugbodens sind.
2. Den Stoßdämpfer des Fahrzeugs, falls vorhanden, in die angehobene Position bringen.
3. Die Trage zur offenen Tür des Patientenraums des Fahrzeugs fahren.
4. Die Trage nach vorn schieben, bis sich die Laderäder auf dem Boden des Patientenraums des Fahrzeugs befinden und der Sicherheitsbügel der Trage den Sicherheitshaken des Fahrzeugs passiert.
5. Die Trage zurückziehen, bis der Sicherheitsbügel der Trage mit dem Sicherheitshaken des Fahrzeugs verbunden und so der größtmögliche Raum gegeben ist, um das Fahrgestell anzuheben.
6. Sicherstellen, dass der Sicherheitsbügel der Trage mit dem Sicherheitshaken des Fahrzeugs verbunden wird.
7. Die Trage laden.

Mit einem Bediener am Fußende und einem Bediener an der Seite	Mit einem Bediener (beim Laden einer leeren Trage)
<p>a. Bediener 1 (am Fußende):</p> <ol style="list-style-type: none"> i. Das Tragegestell am Fußende fassen. ii. Das Fußende der Trage anheben, bis das Gewicht vom Einrastmechanismus abgehoben ist. Den Entriegelungsgriff drücken und gedrückt halten. <p>b. Bediener 2 (an der Seite):</p> <ol style="list-style-type: none"> i. Zum Stabilisieren der Trage das äußere Gitter der Trage fassen. ii. Den Grundrahmen fassen. iii. Nachdem der Bediener am Fußende die Trage angehoben und den Entriegelungsgriff gedrückt hat, das Fahrgestell anheben, bis es in der höchsten Position anhält; das Fahrgestell in dieser Position halten. iv. Der Bediener am Fußende sollte den Griff loslassen, um das Fahrgestell in der zurückgezogenen Position zu arretieren. 	<ol style="list-style-type: none"> a. Den Rahmen der Trage am Fußende fassen und den Entriegelungsgriff drücken und gedrückt halten. b. Das Fußende der Trage auf den Boden absenken. c. Das Fußende der Trage anheben, bis die Trage auf einer Ebene mit dem Fahrzeugboden ist. d. Das Grundgestell der Trage mit einer Hand fassen und nach oben in Richtung auf die Liegefläche ziehen, wobei der Raum zwischen Grundgestell und Liegefläche verkleinert wird.

8. Die Trage in den Patientenraum des Fahrzeugs schieben.
9. Sicherstellen, dass die Trage im Tragebefestigungssystem (nicht im Lieferumfang enthalten) gesichert ist.

Ausladen einer Trage aus einem Fahrzeug mit einem Tragenbefestigungssystem im Geweihdesign

Eine Trage mit einem darauf befindlichen Patienten muss immer mit mindestens zwei geschulten Bedienern ausgeladen werden. Wenn sich ein Patient auf einer Trage befindet, müssen immer mindestens zwei Bediener anwesend sein. Die Bediener müssen in der Lage sein, das Gesamtgewicht von Patient, Trage und allen Gegenständen auf der Trage zu heben.

WARNUNG

- Immer das Gewicht des Patienten, der Trage und des Zubehörs halten, nachdem das Gewicht angehoben wurde.
- Wenn sich ein Patient auf einer Trage befindet, müssen immer mindestens zwei Bediener zusammenarbeiten.
- Handgriffe nur mit korrekter Positionierung der Hände verwenden. Beim Laden oder Ausladen der Trage oder beim Ändern der Höhenposition der Trage die Hände von den Drehpunkten des roten Sicherheitsbügels entfernt halten.
- Um ein Verletzungsrisiko zu vermeiden, immer sicherstellen, dass der Sicherheitsbügel der Trage mit dem Sicherheitshaken des Fahrzeugs verbunden ist, bevor die Trage aus dem Patientenraum des Fahrzeugs genommen wird.
- Beim Ausladen der Trage nicht am Sicherheitsbügel ziehen bzw. an diesem heben.
- Immer das Fahrgestell arretieren, bevor die Laderäder vom Boden des Patientenraums des Fahrzeugs angehoben werden. Ein nicht arretiertes Fahrgestell kann die Trage nicht stützen und es kann zu Verletzungen des Patienten oder Bedieners kommen.
- Das Fahrgestell der Trage darf nicht ohne Hilfe (als „Hot-Drop“ bezeichnet) abgesenkt werden, wenn die Trage aus dem Fahrzeug ausgeladen wird. Wiederholte Hot-Drops führen zu frühzeitiger Abnutzung oder Schäden an der Trage.

Hinweis - Eine nicht belegte Trage kann von nur einem Bediener aus einem Fahrzeug ausgeladen werden.

Ausladen der Trage aus einem Fahrzeug:

1. Den Stoßdämpfer des Fahrzeugs, falls vorhanden, in die angehobene Position bringen.
2. Die Trage vom Tragenbefestigungssystem trennen.
3. Die Trage ausladen.

Mit einem Bediener am Fußende und einem Bediener an der Seite	Mit einem Bediener (beim Ausladen einer leeren Trage)
<ol style="list-style-type: none"> a. Bediener 1: Das Tragegestell am Fußende fassen. Die Trage aus dem Patientenraum des Fahrzeugs ziehen, bis der Sicherheitsbügel mit dem Sicherheitshaken des Fahrzeugs verbunden ist. b. Bediener 2: Sicherstellen, dass der Sicherheitsbügel mit dem Sicherheitshaken des Fahrzeugs verbunden wird. Den Grundrahmen fassen, leicht anheben und den Grundrahmen in seine voll ausgeklappte Position bringen, während Bediener 1 den Entriegelungsgriff drückt und gedrückt hält. c. Bediener 1: Den Entriegelungsgriff loslassen und sicherstellen, dass das Fahrgestell in Position einrastet. Die Trage auf den Boden stellen. d. Bediener 2: Den Entriegelungshebel des Sicherheitsbügels nach vorn drücken, um den Sicherheitsbügel der Trage vom Sicherheitshaken des Fahrzeugs zu lösen. 	<ol style="list-style-type: none"> a. Das Tragegestell am Fußende fassen. b. Die Trage aus dem Patientenraum des Fahrzeugs ziehen, bis der Sicherheitsbügel mit dem Sicherheitshaken des Fahrzeugs verbunden ist. c. Das Fußende der Trage auf den Boden absenken. d. Den Entriegelungsgriff drücken und gedrückt halten und das Fußende der Trage wieder in eine ebene Position horizontal zum Boden des Patientenraums des Fahrzeugs anheben. e. Den Entriegelungshebel des Sicherheitsbügels nach vorn drücken, um den Sicherheitsbügel der Trage vom Sicherheitshaken des Fahrzeugs zu lösen.

4. Die Laderäder vom Boden des Patientenraums des Fahrzeugs abheben.
5. Zum Fahren die Trage in eine beliebige Position außer in die voll abgesenkte Stellung bringen.

Positionierung von Bedienern und Helfern

Bei Ausstattung mit der rechtsseitigen Entriegelungsoption:

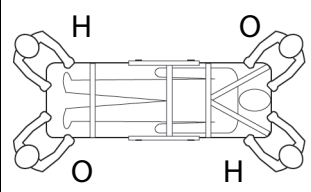
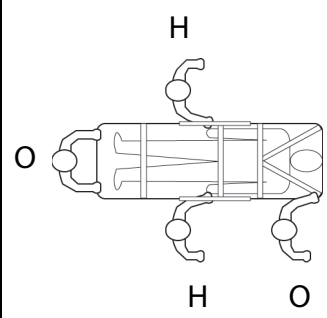
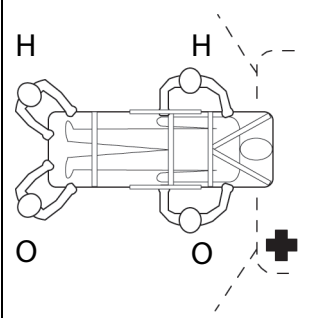
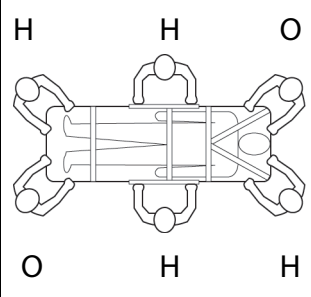
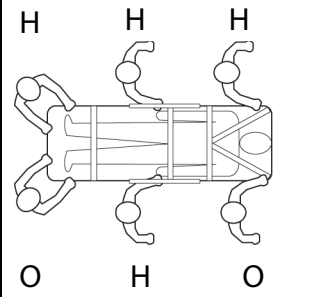
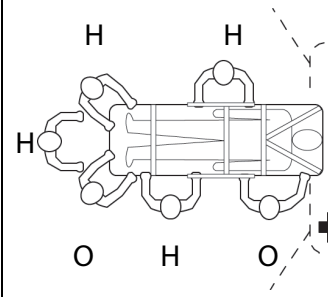
	Anheben/Absenken	Fahren	Ein-/Ausladen
Zwei Bediener (O) Zwei Helfer (H)			
Zwei Bediener (O) Vier Helfer (H)			

Bei Ausstattung mit der linksseitigen Entriegelungsoption:

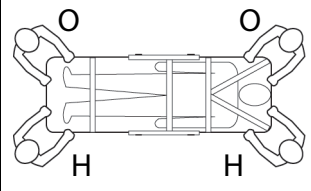
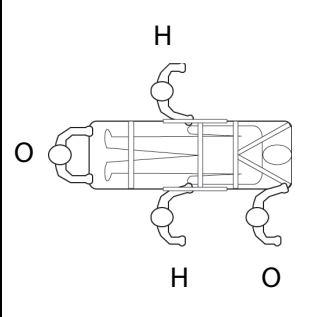
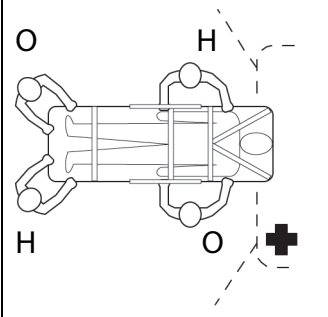
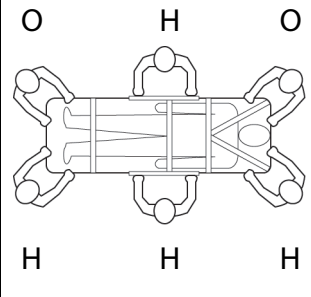
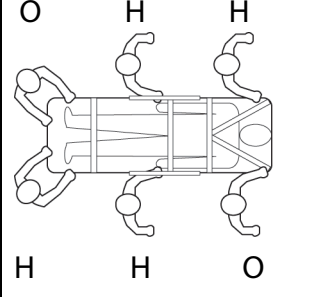
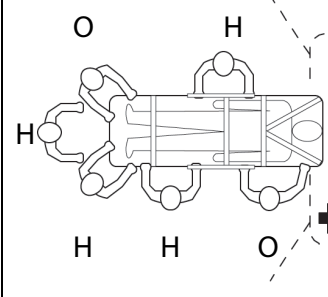
	Anheben/Absenken	Fahren	Ein-/Ausladen
Zwei Bediener (O) Zwei Helfer (H)			
Zwei Bediener (O) Vier Helfer (H)			

Anheben oder Absenken der Trage mit zwei Bedienern

Eine Trage mit einem darauf befindlichen Patienten muss immer mit mindestens zwei geschulten Bedienern angehoben oder abgesenkt werden. Wenn sich ein Patient auf einer Trage befindet, müssen immer mindestens zwei Bediener anwesend sein. Die Bediener müssen in der Lage sein, das Gesamtgewicht von Patient, Trage und allen Gegenständen auf der Trage zu heben.

WARNUNG

- Hände, Finger und Füße immer von beweglichen Teilen fernhalten. Vorsichtig vorgehen, wenn beim Anheben oder Absenken der Trage Hände und Füße in der Nähe der Holme des Fahrgestells gehalten werden.
- Handgriffe nur mit korrekter Positionierung der Hände verwenden. Beim Laden oder Ausladen der Trage oder beim Ändern der Höhenposition der Trage die Hände von den Drehpunkten des roten Sicherheitsbügels entfernt halten.
- Beim Anheben oder Absenken der Trage mit dem Entriegelungsgriff an der Seite immer die Hände vom Entriegelungsgriff am Fußende fernhalten.

Anheben oder Absenken der Trage:

Vom Kopfende und Fußende	Von der linken und rechten Seite
<ol style="list-style-type: none"> 1. Bediener 1 (am Fußende): Die Hebeholme sicher fassen und den Entriegelungsgriff drücken. 2. Beide Bediener: <ol style="list-style-type: none"> 2.1. Das Fußende der Trage anheben, bis das Gewicht vom Einrastmechanismus abgehoben ist. 2.2. Bediener 1 (am Fußende): Den Entriegelungsgriff drücken und gedrückt halten, während beide Bediener die Trage zusammen anheben oder absenken. 2.3. Bediener 1 (am Fußende): Wenn die gewünschte Tragehöhe erreicht ist, den Entriegelungsgriff loslassen. 2.4. Den Rahmen der Liegefläche sicher im Griff halten, bis der Einrastmechanismus in Position einrastet. 	<ol style="list-style-type: none"> 1. Die Trage überprüfen, um festzustellen, ob sich der seitliche Entriegelungsgriff an der linken oder rechten Patientenseite befindet. 2. Bediener 1 (an der Seite mit dem Entriegelungsgriff): Nach dem Entriegelungsgriff am mittleren Punkt der Liegefläche greifen. 3. Beide Bediener: <ol style="list-style-type: none"> 3.1. Das Fußende der Trage anheben, bis das Gewicht vom Einrastmechanismus abgehoben ist (ca. 1/4 Zoll [6 mm]). 3.2. Bediener 1 (an der Seite mit dem Entriegelungsgriff): Den Entriegelungsgriff drücken und gedrückt halten. 3.3. Die Trage anheben oder absenken. 3.4. Bediener 1 (an der Seite mit dem Entriegelungsgriff): Wenn die gewünschte Tragehöhe erreicht ist, den Entriegelungsgriff loslassen. 3.5. Den Rahmen der Liegefläche sicher im Griff halten, bis der Einrastmechanismus in Position einrastet.

Anheben oder Absenken der Trage mit einem Bediener

Eine nicht belegte Trage kann von nur einem Bediener in ein Fahrzeug gehoben oder aus einem Fahrzeug abgesenkt werden.

WARNUNG

- Hände, Finger und Füße immer von beweglichen Teilen fernhalten. Vorsichtig vorgehen, wenn beim Anheben oder Absenken der Trage Hände und Füße in der Nähe der Holme des Fahrgestells gehalten werden.
- Handgriffe nur mit korrekter Positionierung der Hände verwenden. Beim Laden oder Ausladen der Trage oder beim Ändern der Höhenposition der Trage die Hände von den Drehpunkten des roten Sicherheitsbügels entfernt halten.
- Beim Absenken der Trage in die unterste Position immer den Fuß vom Fahrgestellholm nehmen.
- Beim Anheben oder Absenken der Trage mit dem Entriegelungsgriff an der Seite immer die Hände vom Entriegelungsgriff am Fußende fernhalten.

Anheben oder Absenken der Trage:

Vom Fußende	Von der Seite
<ol style="list-style-type: none">1. Den unteren Hebeholm am Fußende fassen.2. Die Trage auf ihre Laderäder kippen.3. Den Entriegelungsgriff drücken und gedrückt halten und die Trage anheben oder absenken.4. Wenn die gewünschte Tragehöhe erreicht ist, den Entriegelungsgriff loslassen.5. Die Trage wieder auf ihre vier Gestellräder absenken.	<ol style="list-style-type: none">1. Einen Fuß auf den äußeren Fahrgestellholm setzen.2. Den seitlichen Entriegelungsgriff mit einer Hand fassen. Die andere Hand zum Stabilisieren der Trage auf die äußere Stützschiene legen.3. Den Entriegelungsgriff drücken und gedrückt halten und die Trage anheben oder absenken.4. Wenn die gewünschte Tragehöhe erreicht ist, den Entriegelungsgriff loslassen.

Heben und Senken der Fußstütze

Die Fußstütze kann verstellt werden, um die Beine des Patienten hochzulagern.

Um die Fußstütze anzuheben, den Rahmen so weit wie möglich anheben. Die Stützhalterung fixiert den Rahmen automatisch, wenn die Fußstütze entriegelt wird.

Um die Fußstütze abzusenken, den Rahmen anheben und den Entriegelungsgriff der Fußstütze ziehen, bis der Rahmen die Stützhalterung freigibt. Die Fußstütze in die flache Position absenken.

Heben und Senken der Rückenlehne

Um die Rückenlehne zu heben, auf den Einstellgriff der Rückenlehne drücken, um die Rückenlehne in die gewünschte Höhe zu stellen.

Um die Rückenlehne zu senken, den Einstellgriff der Rückenlehne drücken und gleichzeitig die Rückenlehne in die gewünschte Höhe stellen.

Anheben und Absenken der Seitengitter

Die Seitengitter müssen immer gesenkt werden, wenn ein Patient von der oder auf die Trage transferiert werden soll.

WARNUNG - Die Seitengitter dürfen nicht als Fixierungsvorrichtung verwendet werden.

Zum Anheben der Seitengitter das Seitengitter heben, bis es hörbar verrastet. Die Seitengitter immer in der angehobenen Position belassen, solange nicht ein Patient transferiert werden soll.

Zum Absenken der Seitengitter den Entriegelungsgriff des Seitengitters zusammendrücken, um die Lasche des Seitengitters zu lösen. Das Seitengitter in Richtung des Fußendes der Trage in die flache Position bringen. Die Seitengitter müssen immer gesenkt werden, wenn ein Patient von der oder auf die Trage transferiert werden soll.

Anheben oder Absenken des abnehmbaren Kopfteils

Für bessere Beweglichkeit und Manövrierfähigkeit in begrenzten Räumen (Fahrstühle, Flure usw.) den abnehmbaren Kopfteil herunterklappen, um die Länge der Trage zu verringern. Den abnehmbaren Kopfteil nur verwenden, wenn sich die Trage in den Positionen 5–7 befindet. Siehe *Positionen der Trage* (Seite 15).

WARNUNG - Die Trage nicht bei heruntergelassenem abnehmbarem Kopfteil bedienen, um Verletzungen bei Patient oder Bediener oder Schäden an der Trage zu vermeiden. In dieser Konfiguration nur die Positionen 5–7 verwenden.

VORSICHT - Die Trage nicht in der verkürzten Position absenken, um Schäden an der Trage zu vermeiden. Beim Kürzen der Trage nur die Positionen 5–7 verwenden.



Abbildung 14 – Entriegelungsbügel abnehmbarer Kopfteil



Abbildung 15 – Abgesenkter abnehmbarer Kopfteil

Zum Absenken des abnehmbaren Kopfteils die Rückenlehne in ihre höchste Position bringen. Siehe *Heben und Senken der Rückenlehne* (Seite 26). Mit einer Hand den Entriegelungsbügel der Trage drücken und dabei mit der anderen Hand den Kopfteil stützen. Den Kopfteil absenken.

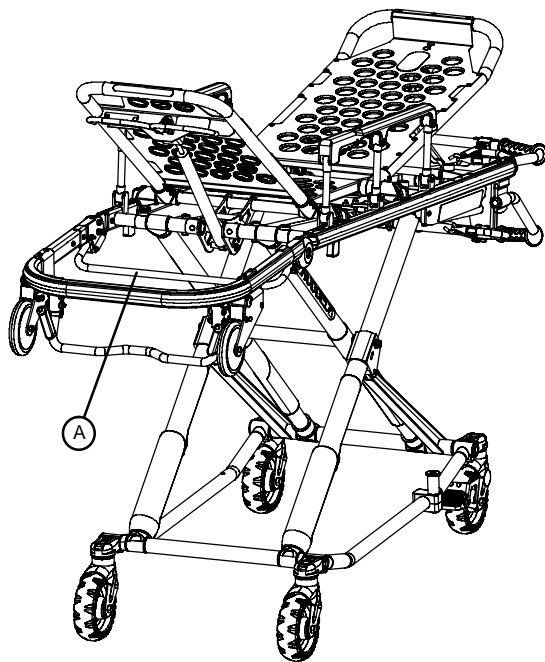
Zum Heben des abnehmbaren Kopfteils diesen so lange anheben, bis der Entriegelungsbügel klickt und der Kopfteil einrastet.

Anbringen der Defibrillatorplattform

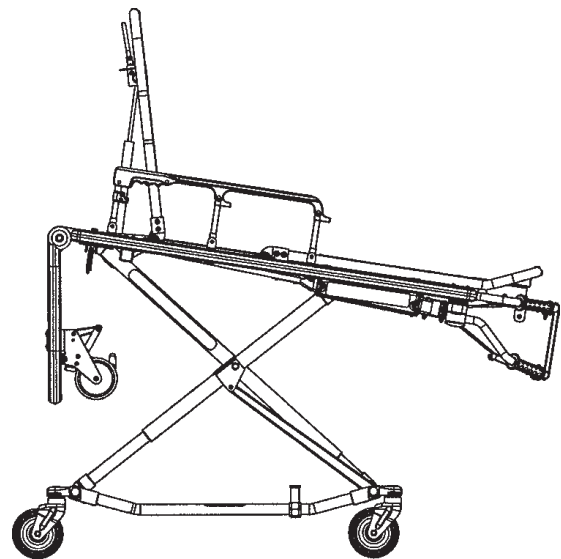
WARNUNG

- Die Defibrillatorplattform immer am Produkt befestigen, wenn sie verwendet werden soll.
 - Die Defibrillatorplattform muss immer mit den mitgelieferten Gurten fixiert werden.
-

VORSICHT

- Befestigungsposition und Gurte müssen stets der Größe und Form des jeweiligen Defibrillators entsprechend geändert bzw. angepasst werden.
 - Die Defibrillatorplattform nicht mit mehr als der sicheren Arbeitslast von 75 US-Pfund (34 kg) belasten.
-

Zum Anbringen der Defibrillatorplattform:

1. Die Defibrillatorplattform in die Verstauposition bringen (Abbildung 16).
2. Die Standfüße der Defibrillatorplattform ausklappen (Abbildung 17).



Abbildung 16 – Verstauposition



Abbildung 17 – Die Standfüße der Defibrillatorplattform ausklappen

3. Ist das Produkt mit einem Infusionsständer (A) ausgestattet, diesen nach oben klappen (Abbildung 18).
4. Die Defibrillatorplattform auf den Produktrahmen setzen.
5. Die Innenfüße (B) der Defibrillatorplattform in Richtung des Kopfendes des Produkts positionieren (Abbildung 18).
6. Den Arretierhaken (C) unter den Rahmen der Liegefläche oder die Befestigung am Fußende legen und die Lasche (D) nach oben drücken, bis sie auf einer Seite hörbar einrastet (Abbildung 19). Auf der anderen Seite wiederholen.

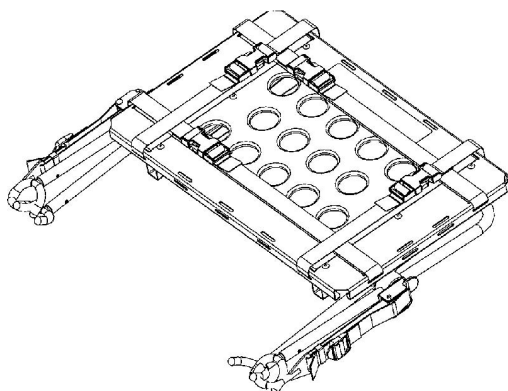

Abbildung 18 – Infusionsständer anheben und das Defibrillator-Tablett in Position bringen (Abbildung zeigt Modell 6506)

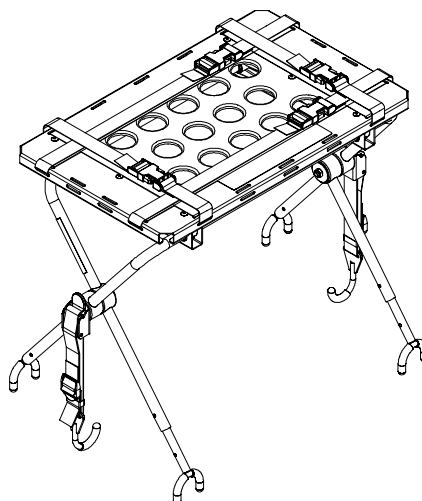

Abbildung 19 – Anbringen des Arretierhakens (Abbildung zeigt Modell 6506)

7. Sicherstellen, dass die Defibrillatorplattform sicher am Produkt befestigt ist.
8. Den Defibrillator auf die Defibrillatorplattform stellen.
9. Den Defibrillator mit den Gurten (E) an der Defibrillatorplattform befestigen (Abbildung 20).

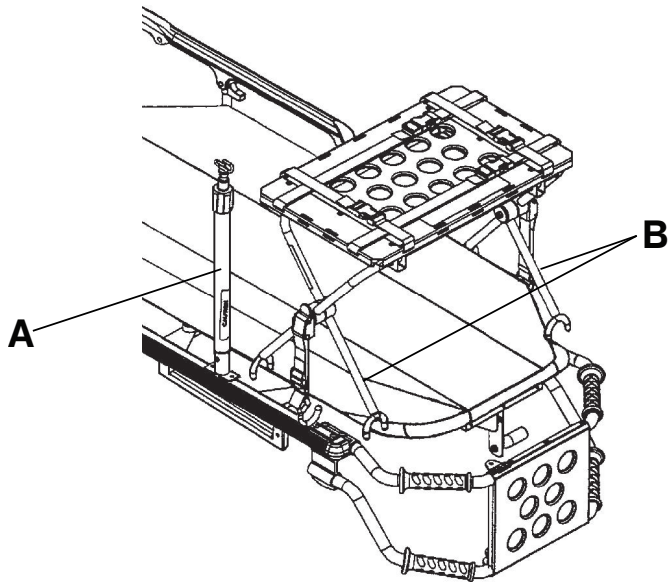

Abbildung 20 – Defibrillatorplattform an der Trage befestigen

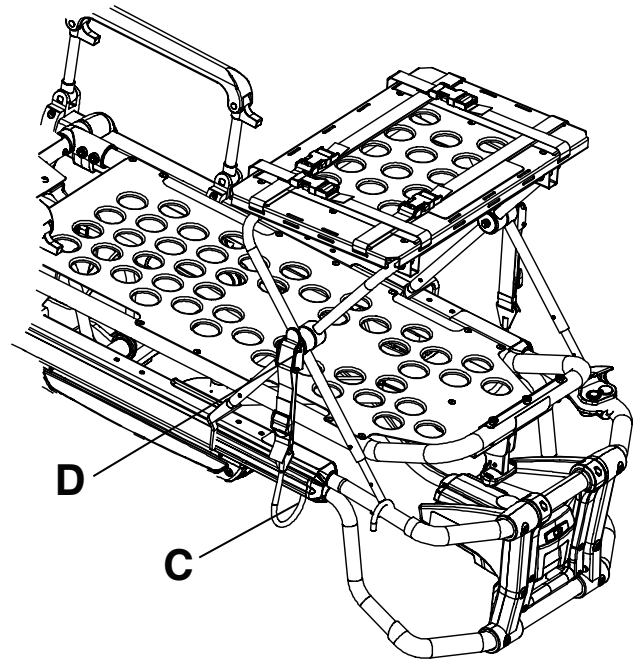
Hinweis - Ist die Defibrillatorplattform nach dem Anbringen beider Arretierhaken nicht am Produkt befestigt, die Lasche lösen. Zum Verstellen den Gurt lockern oder anziehen und die Lasche dann nach oben schieben, bis sie hörbar verrastet.

Positionieren des optionalen zweistufigen Infusionsständers

VORSICHT - Den Infusionsständer nicht mit mehr als der sicheren Arbeitslast von 40 US-Pfund (18,1 kg) belasten.

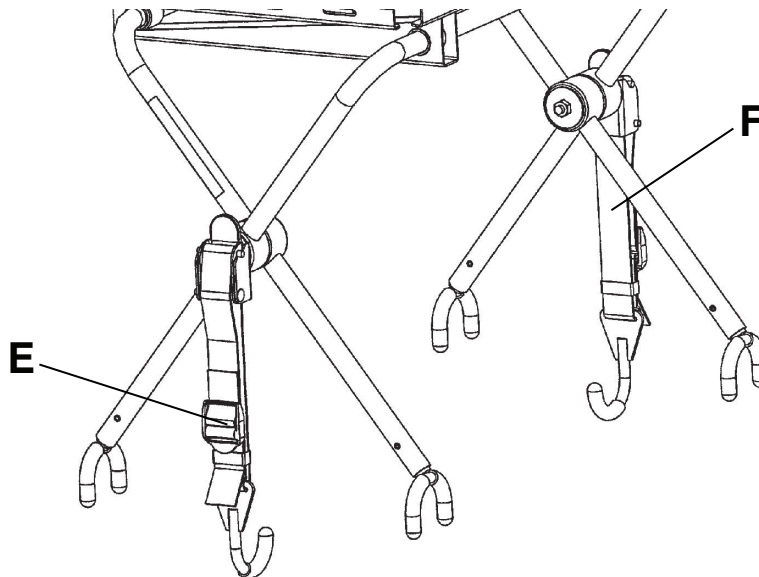
Positionieren des Infusionsständers (Abbildung 21):

1. Den Infusionsständer anheben und aus der Verstauposition herausdrehen. Nach unten drücken, bis der Infusionsständer in die Aufnahme (A) einrastet.
2. Um den Infusionsständer anzuheben, den Schließring (B) gegen den Uhrzeigersinn drehen und am Teleskopteil (C) nach oben ziehen. Den Infusionsständer auf die gewünschte Höhe anheben.
3. Den Schließring (B) im Uhrzeigersinn drehen, um den Teleskopteil (C) zu arretieren.
4. Die Infusionsbeutel am Infusionshaken (D) aufhängen.
5. Den Schließring (B) gegen den Uhrzeigersinn drehen und den Teleskopteil (C) in das untere Rohr schieben.
6. Zum Arretieren den Schließring (B) im Uhrzeigersinn drehen.
7. Den Infusionsständer anheben und nach unten in die Verstauposition drehen (Abbildung 22).



Abbildung 21 – Infusionsständer, zweistufig



Abbildung 22 – Verstauposition des zweistufigen Infusionsständers

Positionieren des optionalen dreistufigen Infusionsständers

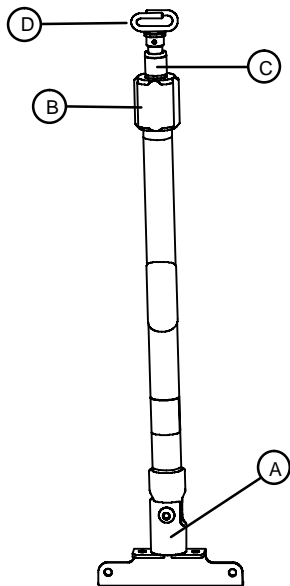
VORSICHT - Den Infusionsständer nicht mit mehr als der sicheren Arbeitslast von 40 US-Pfund (18,1 kg) belasten.

Positionieren des Infusionsständers (Abbildung 23):

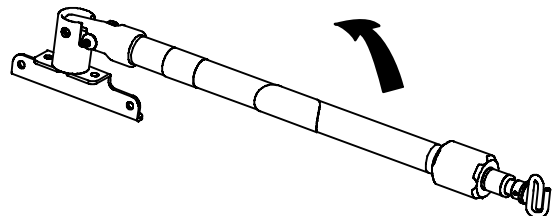
1. Den Infusionsständer anheben und aus der Verstauposition herausdrehen. Nach unten drücken, bis der Infusionsständer in die Aufnahme (A) einrastet.
2. Um den Infusionsständer anzuheben, den Schließring (B) gegen den Uhrzeigersinn drehen und am Teleskopteil (C) nach oben ziehen. Den Infusionsständer auf die gewünschte Höhe anheben.
3. Den Schließring (B) im Uhrzeigersinn drehen, um den Teleskopteil (C) zu arretieren.
4. Um den Infusionsständer weiter zu erhöhen, den Schiebeabschnitt (D) nach oben ziehen, bis die Federklemme (E) einrastet.
5. Die Infusionsbeutel am Infusionshaken (F) aufhängen.

6. Um den Infusionsständer zu senken, die Federklemme (E) eindrücken und Schiebeabschnitt (D) nach unten in den Teleskopteil (C) schieben. Den Schließring (B) gegen den Uhrzeigersinn drehen und den Teleskopteil (C) in das untere Rohr schieben.
7. Zum Arretieren den Schließring (B) im Uhrzeigersinn drehen.
8. Den Infusionsständer anheben und nach unten in die Verstauposition drehen (Abbildung 24).



Abbildung 23 – Infusionsständer, dreistufig



Abbildung 24 – Verstauposition des dreistufigen Infusionsständers

Zubehör- und Ersatzteile

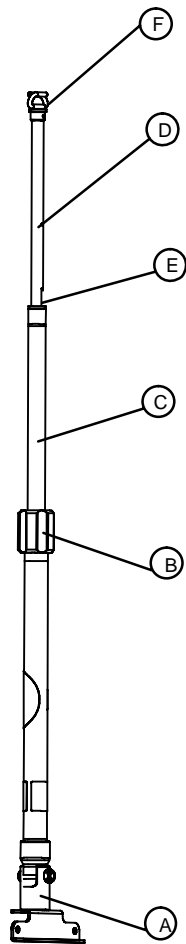
Diese Zubehörteile sind möglicherweise für die Verwendung mit Ihrem Produkt verfügbar. Bestätigen Sie die Verfügbarkeit für Ihre Konfiguration oder Region. Wenden Sie sich an den Stryker-Kundendienst: 1-800-327-0770.

Name	Nummer
Gurtverlängerung	6082-160-050
Optionale Höhenbegrenzung der Trage	6060-202-000
Defibrillatorplattform	6082-170-000
Optionaler Gerätehaken	6500-147-000
Optionale Kopfteilverlängerung	6100-044-000
Höhenoption, erweitert	6082-203-000
Höhenoption, Standard	6082-201-000
Montage des Infusionsständers, zweistufig, rechts vom Patienten	6080-210-010
Montage des Infusionsständers, zweistufig, links vom Patienten	6080-211-010
Montage des Infusionsständers, dreistufig, rechts vom Patienten	6080-215-010
Montage des Infusionsständers, dreistufig, links vom Patienten	6080-216-010
Sauerstoffflaschenhalterung, Kopfbende, permanent	6082-140-000
Sauerstoffflaschenhalterung, abnehmbar	6080-140-000
Montage rechts vom Patienten, ohne Infusionsständeroption	6080-212-010
Montage links vom Patienten, ohne Infusionsständeroption	6080-213-013
Optionale Zuggriffe, keine	6082-156-000
Optionale Zuggriffe	6080-955-000
Haltebügel-Option	6091-300-010
Sicherheitsbügel-Hebeoption	6091-956-016
Aufbewahrungsbeutel, Rückenlehne	6500-130-000
Aufbewahrungsbeutel, flach, Kopfbende	6082-128-012
Aufbewahrungsbeutel, mit Fächern, Kopfbende	6082-128-010
Aufbewahrungsnetz, Fahrgestell	6080-150-010
Optionale Ablageschale, Fahrgestell	6082-150-015
Optionale Ablageschale, starr, Kopfbende	6082-128-000

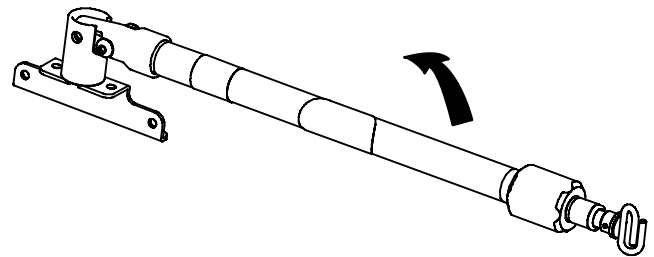
Reinigung

WARNUNG - Bei der Hochdruckreinigung stets geeignete Schutzkleidung tragen, um eine Ansteckung durch Einatmen zu vermeiden. Eine Hochdruckreinigung kann die Luft kontaminieren.

VORSICHT

- Das Produkt nicht mit Dampf oder Ultraschall reinigen.
 - Die Wasserhöchsttemperatur von 180 °F (82 °C) darf nicht überschritten werden.
 - Bei der Reinigung mit Trockenluft die Höchsttemperatur von 240 °F (115 °C) nicht überschreiten (Wagenreiniger).
 - Der Wasserhöchstdruck von 1500 psi (103,4 bar) darf nicht überschritten werden. Wenn ein handgehaltener Stab zum Waschen des Produkts verwendet wird, muss die Druckdüse zum Produkt einem Abstand von mindestens 24 Zoll (61 cm) gehalten werden.
 - Stets alle Rollen und Schnittstellen mit einem Handtuch abtrocknen.
 - Keine Reinigungs-, Instandhaltungs- oder Wartungsarbeiten durchführen, während das Produkt verwendet wird.
-

Das Produkt kann mit Hochdruck gereinigt werden. Nach wiederholtem Reinigen kann das Produkt Anzeichen von Oxidation oder Verfärbung aufweisen. Durch die Hochdruckreinigung wird keine Beeinträchtigung der Leistungsfähigkeit verursacht, sofern die ordnungsgemäßen Verfahren eingehalten werden.

- Die Angaben des Herstellers der Reinigungslösung bzgl. der empfohlenen Verdünnung exakt einhalten.
- Das **Velcro®** Klettband nach jeder Verwendung reinigen. Die **Velcro®**-Klettbänder mit Desinfektionsmittel tränken, mit Wasser spülen und das Desinfektionsmittel sich verflüchtigen lassen. Das geeignete Desinfektionsmittel für **Velcro®** Nylon-Klettbänder wird vom Kundendienst festgelegt.
- Das Eintauchen der Metallschlösser an den Haltegurten in Flüssigkeit kann zu Korrosion an den Gurtschlössern führen und wird nicht empfohlen. Mit klarem Wasser abspülen und an der Luft trocknen lassen, um das Korrosionsrisiko zu senken. Die Haltegurte austauschen, wenn die Metallschlösser korrodiert sind.
- Direkter Hautkontakt mit sichtbar verschmutztem, durchlässigem Material kann das Infektionsrisiko erhöhen.

Empfohlene Reiniger

Generell können Desinfektionsmittel auf Phenolharzbasis oder quartäre Desinfektionsmittel (außer **Virex®** TB) verwendet werden, solange sie die vom Hersteller angegebene Konzentration nicht überschreiten. Desinfektionsmittel auf Iodophorbasis werden nicht empfohlen, da sie Flecken verursachen können.

Zu den empfohlenen Reinigungsmitteln gehören u. a.:

- Quartäre Reiniger (Wirkstoff: Ammoniumchlorid), die weniger als 3 % Glykolether enthalten
- Phenolische Reiniger (Wirkstoff: o-Phenylphenol)
- Chlorhaltige Bleichmittellösung (5,25 % – weniger als 1 Teil Bleichmittellösung auf 100 Teile Wasser)
- ≤ 21%iges Isopropanol

Eine Übersättigung vermeiden. Darauf achten, dass das Produkt nur so lange nass bleibt, wie in den Richtlinien zur ordnungsgemäßen Desinfektion des Herstellers der Chemikalie angegeben ist.

Hinweis

- Werden die obigen Anweisungen bei der Verwendung dieser Art von Reinigungsmitteln nicht befolgt, kann dies zum Erlöschen der Garantie führen.
- Das Produkt nach der Reinigung immer mit sauberem Wasser abwischen und trocknen. Manche Reinigungsmittel sind ätzend und können das Produkt beschädigen. Das Produkt immer abspülen und trocknen, um zu vermeiden, dass ätzende Rückstände auf der Oberfläche des Produkts verbleiben, die eine vorzeitige Korrosion an wichtigen Komponenten verursachen können.

Entfernung von Jodverbindungen

WARNUNG - Verunreinigte Komponenten der Matratze oder Trage stets reinigen oder entsorgen, um das Risiko für einen Kontakt mit blutübertragenen Krankheitserregern und für Verletzungen des Patienten oder Bedieners zu vermeiden.

Zum Reinigen des verschmutzten Bereichs eine Lösung aus 0,5 l warmem Wasser und 1–2 Esslöffeln Natriumthiosulfat verwenden. Die Verschmutzung möglichst umgehend beseitigen. Wenn Verschmutzungen nicht umgehend entfernt werden, die Lösung auf der Oberfläche einweichen oder stehen lassen. Die Oberflächen, die der Lösung ausgesetzt waren, mit klarem Wasser abspülen, bevor die Einheit erneut verwendet wird.

Vorbeugende Wartung

Betrieb	Zeitplan	Vorgehensweise
Reinigung und Desinfektion	Bei jeder Verwendung	Siehe <i>Reinigung</i> (Seite 33).
Inspektion	Bei 1 bis 25 Einsätzen pro Monat die Trage alle 6 Monate inspizieren Bei 26 bis 200 Einsätzen pro Monat die Trage alle 3 Monate inspizieren Bei mehr als 200 Einsätzen pro Monat die Trage jeden Monat inspizieren	Siehe Checkliste unten.

Hinweis - Die Wartungsprotokolle anhand des Wartungsprotokollformulars im Wartungshandbuch auf dem neuesten Stand halten.

- _____ Alle Befestigungen sind sicher (Montagezeichnungen zu Rate ziehen)
- _____ Alle Schweißstellen sind intakt, nicht gerissen oder gebrochen
- _____ Schläuche und Blech sind nicht gebogen oder gebrochen
- _____ Keine Fremdkörperverschmutzung in den Rädern
- _____ Alle Räder sind sicher befestigt und können rollen sowie schwenken
- _____ Die optionalen Radsperren können die Räder sicher halten, wenn sie angezogen sind, und liegen nicht an den Rädern an, wenn sie gelöst sind
- _____ Seitengitter lassen sich bewegen und feststellen
- _____ Rückenlehne funktioniert ordnungsgemäß
- _____ Zubehörteile und Teile funktionieren ordnungsgemäß
- _____ Höhenarretierung funktioniert ordnungsgemäß
- _____ Trage lässt sich in jeder Höhenposition arretieren
- _____ Fahrgestell lässt sich zusammenklappen
- _____ Abnehmbarer Kopfteil funktioniert ordnungsgemäß
- _____ Sicherheitsbügel funktioniert ordnungsgemäß
- _____ Fußstütze funktioniert ordnungsgemäß
- _____ Matratzenbezug weist keine Risse auf
- _____ Körper-Haltegurte intakt und funktionstüchtig
- _____ Holme des Fahrgestells schmieren

Seriennummer:
Durchgeführt von:
Datum:

Schmieren des Fahrgestells

Hinweis - Das Produkt muss nicht geschmiert werden. **Tri-Flow™** mit **Teflon®**-Schmiermittel kann verwendet werden, um den zum Anheben des Fahrgestells erforderlichen Kraftaufwand zu verringern und den Verschleiß zu minimieren. Kein Silikon, **WD-40™** oder Lithiumfett verwenden, um die beweglichen Teile der Trage nicht zu beschädigen.

1. Die Trage in der höchsten Höhenposition positionieren.
2. Die Trage umdrehen, sodass die Beine des Fahrgestells nach oben zeigen.

3. **Tri-Flow™** mit **Teflon®**-Schmiermittel (6082-199-012) mit dem Kunststoff-Applikatorröhrchen in die Lücke zwischen den oberen (A) und unteren Hubholmen (B) an beiden Beinen des Fußendes sprühen (Abbildung 25).



Abbildung 25 – Positionen zum Schmieren des Fahrgestells

4. **Tri-Flow™** auf die rechte und linke Höhenverstellungsschiene auftragen (C) (Abbildung 26). Auf eine gleichmäßige Applikation achten.
5. **Tri-Flow™** auf die rechte und linke Schiebeplatte (D) auftragen (Abbildung 26). Auf eine gleichmäßige Applikation achten.

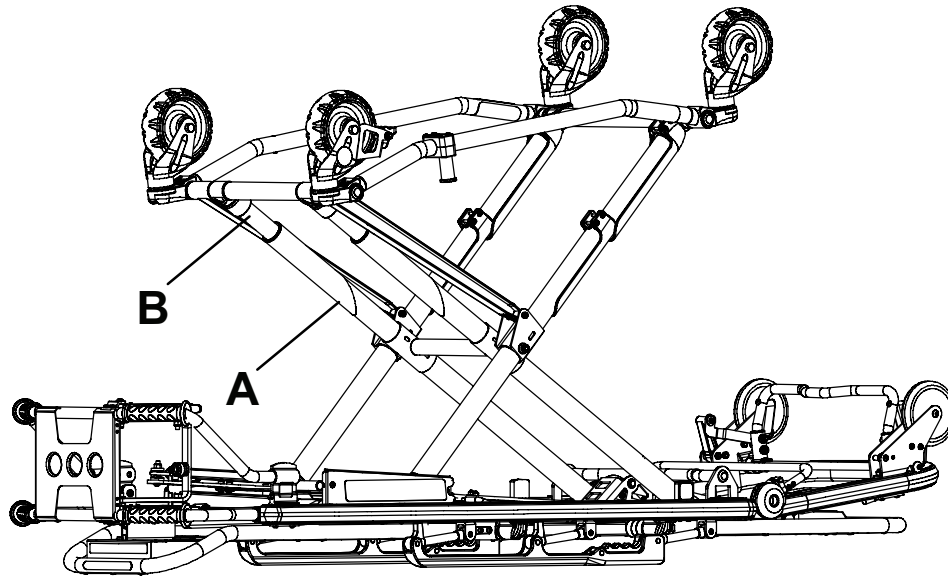

Abbildung 26 – Höhenverstellungsschienen und Schiebepplatten

6. Die Trage fünf Minuten lang in dieser Position lassen.
7. Die Trage wieder umdrehen. Die Trage einige Male anheben und absenken, um das Schmiermittel in den angewendeten Bereichen zu verteilen.
8. Überschüssiges Schmiermittel von den Holmen des Fahrgestells abwischen.
9. Vor der erneuten Inbetriebnahme die einwandfreie Funktion der Trage überprüfen.





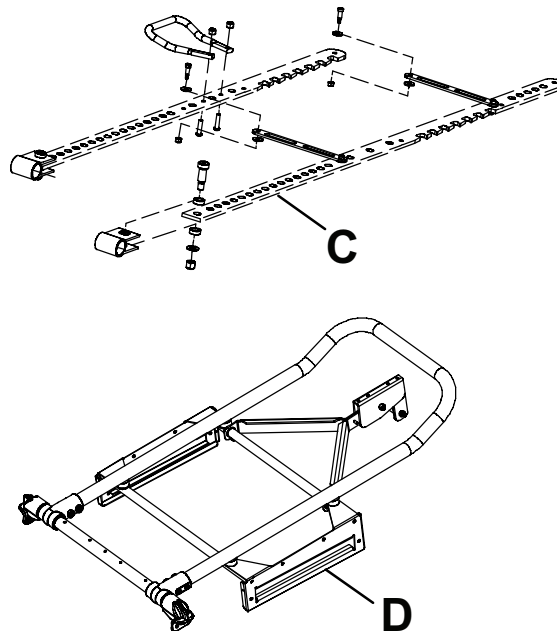







MX-PRO® R3

Manual de uso

REF 6082



Símbolos

	Consultar las instrucciones de uso
	Advertencia general
	Precaución
	No empujar
	Carga de trabajo segura
	Número de catálogo
	Número de serie
MADE IN U.S.A.	Producto fabricado en los Estados Unidos de América
	Fabricante
	Fecha de fabricación
	Importador
	Identificador de dispositivo único
	Pieza aplicada de tipo B

Índice

Definición de advertencia, precaución y nota	2
Resumen de las precauciones de seguridad	2
Introducción	4
Descripción del producto	4
Indicaciones de uso	4
Beneficios clínicos	4
Contraindicaciones	5
Vida útil prevista	5
Eliminación/reciclado	5
Especificaciones	5
Ilustración del producto	6
Información de contacto	7
Ubicación del número de serie	7
Fecha de fabricación	7
Configuración	8
Instalación	9
Instalación de la sujeción de camilla	9
Selección del gancho de seguridad del vehículo	9
Configuración del vehículo	10
Colocación del gancho de seguridad del vehículo de la parte frontal a la posterior	11
Colocación del gancho de seguridad del vehículo de lado a lado	12
Instalación del gancho de seguridad del vehículo	13
Posiciones de la camilla	15
Funcionamiento	17
Directrices de funcionamiento	17
Transferencia del paciente a la camilla	17
Elevación o descenso de la camilla	17
Aplicación o liberación de un freno de rueda	17
Desplazamiento de la camilla con un paciente	18
Sujeción del paciente con las correas de sujeción	18
Adición de un alargador para las correas de sujeción	21
Sujeción del paciente con el sistema de sujeción infantil Pedi-Mate®	21
Carga de una camilla de un vehículo con sujeción de camilla de estilo cuerno	21
Descarga de una camilla de un vehículo con una sujeción de camilla de estilo cuerno	23
Colocación de los operadores y los asistentes	24
Elevación o descenso de la camilla con dos operadores	25
Elevación o descenso de la camilla con un operador	26
Elevación o descenso del reposapiés	26
Elevación o descenso del respaldo	26
Elevación o descenso de las barras laterales	26
Elevación o descenso de la sección separable para la cabeza	27
Acoplamiento de la plataforma para el desfibrilador	27
Colocación de la opción de percha i.v. de dos fases	30
Colocación de la opción de percha i.v. de tres fases	30
Accesorios y piezas	32
Limpieza	33
Productos de limpieza propuestos	33
Eliminación de compuestos de yodo	33
Mantenimiento preventivo	35
Lubricación de la base	35

Definición de advertencia, precaución y nota

Las palabras **ADVERTENCIA**, **PRECAUCIÓN** y **NOTA** tienen un significado especial y deberán considerarse detenidamente.

ADVERTENCIA

Advierten al lector sobre situaciones que, si no se evitan, podrían producir la muerte o lesiones graves. También pueden describir posibles reacciones adversas graves y peligros para la seguridad.

PRECAUCIÓN

Advierten al lector sobre situaciones potencialmente peligrosas que, si no se evitan, pueden producir lesiones leves o moderadas al usuario o al paciente, o daños al producto u otras propiedades. Incluyen cuidados especiales necesarios para el uso seguro y eficaz del dispositivo, y para evitar dañarlo con el uso o el mal uso.

Nota - Ofrecen información especial que facilita el mantenimiento o aclara instrucciones importantes.

Resumen de las precauciones de seguridad

Lea siempre las advertencias y precauciones indicadas en esta página, y sígala escrupulosamente. Las reparaciones solo puede realizarlas personal cualificado.

ADVERTENCIA

- La sujeción de camilla debe ser instalada siempre y exclusivamente por personal cualificado. Una instalación inadecuada puede provocar lesiones al paciente o al operador.
- Asegúrese siempre de que todas las camillas cumplan las especificaciones de instalación del sistema de sujeción de camilla de Stryker.
- Ajuste siempre el conjunto de abrazadera de raíl para que coincida con la posición del poste de retención de la camilla correspondiente al fabricante y al número de modelo de la camilla.
- Ajuste siempre el lugar de montaje para mantener la posición adecuada de la cara del gancho de seguridad del vehículo cuando sustituya un gancho de seguridad de vehículo existente por otro de un diseño nuevo.
- Para evitar lesiones al paciente o al operador, solicite siempre que un mecánico certificado y familiarizado con las estructuras de la ambulancia instale el gancho de seguridad del vehículo.
- Consulte siempre al fabricante del vehículo antes de instalar el gancho de seguridad. Asegúrese de que la instalación del gancho de seguridad del vehículo no dañe las líneas de freno, de oxígeno o de combustible, el tanque de combustible, o los cables eléctricos del vehículo, ni interfiera con ellos.
- No modifique la camilla ni el gancho de seguridad del vehículo. Si la barra de seguridad de la camilla no engrana en el gancho de seguridad del vehículo en ninguna de estas posiciones (izquierda, centro o derecha), modifique el vehículo.
- Asegúrese siempre de que la barra de seguridad de la camilla se conecte al gancho de seguridad del vehículo antes de instalar dicho gancho.
- Para evitar el riesgo de lesiones, asegúrese siempre de que la barra de seguridad de la camilla esté conectada al gancho de seguridad del vehículo antes de retirar la camilla del compartimento para pacientes de dicho vehículo.
- Utilice siempre tornillos que sean lo suficientemente largos como para atravesar el suelo del compartimento para pacientes del vehículo, la arandela y la tuerca, con al menos dos roscas completas en la tuerca. La longitud de los tornillos de cabeza cilíndrica Allen dependerá del grosor del suelo del vehículo.
- Deje siempre al menos 5/8 in (1,6 cm) de espacio libre entre el parachoques del vehículo y la camilla para desenganchar la barra de seguridad al descargar la camilla del vehículo. Asegúrese de que las patas de la camilla queden bloqueadas en la posición de carga antes de quitar la barra de seguridad del gancho de seguridad. Si no bloquea la camilla en su posición, pueden producirse lesiones al paciente o al operador y daños a la camilla.
- No utilice el producto con la sección separable para la cabeza en posición bajada para evitar lesiones al paciente o al operador o daños al producto. Use solo las posiciones 5-7 con esta configuración.
- Utilice siempre todas las correas de sujeción para asegurar el paciente al producto. Si no se sujeta con las correas, el paciente puede caerse del producto y hacerse daño.
- No aplique el freno de las ruedas cuando el paciente se encuentre sobre el producto o al mover el producto, para evitar el riesgo de que vuelque.

- No instale ni aplique un freno de ruedas en un producto cuyas ruedas estén desgastadas y tengan menos de 6 in (15 cm) de diámetro.
 - No deje al paciente o al ocupante sin supervisión. Sujete el producto mientras el paciente o el ocupante se encuentre sobre él.
 - Sitúe siempre la hebilla alejada de los obstáculos o accesorios de la camilla para evitar el riesgo de liberación accidental del sistema de sujeción infantil **Pedi-Mate®** y de lesiones al bebé.
 - Sostenga siempre la carga del paciente, la camilla y los accesorios una vez que el peso esté levantado del suelo.
 - Utilice siempre dos operadores cuando una camilla esté ocupada.
 - Coloque siempre correctamente las manos en las agarraderas. Mantenga las manos alejadas de los pivotes de las barras rojas de seguridad cuando cargue, descargue o cambie la altura de la camilla.
 - No tire de la barra de seguridad de la camilla ni la levante al descargar la camilla.
 - Bloquee siempre el bastidor inferior antes de retirar las ruedas de carga del suelo del compartimento para pacientes del vehículo. Un bastidor inferior no bloqueado no soportará la camilla, y el operador y el paciente podrían sufrir lesiones.
 - No permita que el bastidor inferior de la camilla descienda sin ayuda al sacar la camilla del vehículo. Esta acción repetida provoca desgaste prematuro o daños en la camilla.
 - Aleje siempre las manos, los dedos y los pies de las piezas móviles. Tenga precaución al colocar las manos y los pies cerca de los tubos de la base al subir o bajar la camilla.
 - Mantenga en todo momento las manos alejadas del mango de liberación del extremo de los pies al subir o bajar la camilla con el mango de liberación lateral.
 - Quite siempre el pie del tubo de la base al bajar la camilla a la posición más baja.
 - No utilice las barras laterales como dispositivo de sujeción para el paciente.
 - No utilice la camilla con la sección separable para la cabeza en posición bajada para evitar lesiones al paciente o al operador o daños a la camilla. Use solo las posiciones 5-7 con esta configuración.
 - Cuando utilice la plataforma para el desfibrilador, fíjela siempre al producto.
 - Use y ajuste siempre las correas que se facilitan con la plataforma para el desfibrilador para fijar este.
 - Utilice siempre equipos de protección individual adecuados durante la limpieza a presión para evitar contagios por inhalación. Los equipos de lavado a presión pueden dispersar la contaminación en el aire.
 - Realice siempre una limpieza o eliminación del colchón o los componentes contaminados de la camilla para evitar el riesgo de exposición a patógenos transmitidos por sangre y de lesiones al paciente o al operador.
-

PRECAUCIÓN

- El uso inadecuado del producto puede provocar lesiones al paciente o al operador. Utilice el producto únicamente como se describe en este manual.
 - No modifique el producto ni ninguno de sus componentes. La modificación del producto puede provocar un funcionamiento impredecible que, a su vez, cause lesiones al paciente o al operador. La modificación del producto también anula su garantía.
 - Ajuste siempre la altura de carga de la camilla antes de ponerla en servicio.
 - No baje la camilla en la posición más corta para evitar daños a la camilla. Use solo las posiciones 5-7 cuando acorte la camilla.
 - Cambie siempre el lugar de acoplamiento o ajuste las correas al tamaño o a la forma específicos de su desfibrilador.
 - No cargue la plataforma para el desfibrilador por encima de la carga de trabajo segura de 75 lb (34 kg).
 - No cargue la percha i.v. por encima de la carga de trabajo segura de 40 lb (18,1 kg).
 - No limpie el producto con vapor ni con ultrasonidos.
 - No supere los 180 °F (82 °C) de temperatura máxima del agua.
 - No supere los 240 °F (115 °C) de temperatura para el secado al aire (lavadores de carros).
 - No supere las 1500 psi (103,4 bares) de presión máxima del agua. Si utiliza una varilla de mano para lavar el producto, mantenga la boquilla de presión, como mínimo, a 24 in (61 cm) del producto.
 - Seque siempre con una toalla todas las ruedas giratorias y los puntos de unión.
 - No limpie el producto, no lo repare ni le realice el mantenimiento mientras se esté utilizando.
-

Introducción

Este manual le ayudará a utilizar o mantener su producto de Stryker. Lea este manual antes de utilizar este producto o de realizar su mantenimiento. Establezca métodos y procedimientos para formar a su personal en el uso o el mantenimiento seguros de este producto.

PRECAUCIÓN

- El uso inadecuado del producto puede provocar lesiones al paciente o al operador. Utilice el producto únicamente como se describe en este manual.
 - No modifique el producto ni ninguno de sus componentes. La modificación del producto puede provocar un funcionamiento impredecible que a su vez cause lesiones al paciente o al operador. La modificación del producto también anula su garantía.
-

Nota

- Este manual es un componente permanente del producto y debe permanecer con él si se vende.
- Stryker busca continuamente el avance en el diseño y la calidad de sus productos. Este manual contiene la información sobre el producto más actualizada disponible en el momento de la impresión. Puede haber ligeras discrepancias entre su producto y este manual. Si tiene preguntas, póngase en contacto con el Servicio de Atención al Cliente o con el Servicio de Asistencia Técnica de Stryker, en el +1-800-327-0770 (llamada gratuita en EE. UU.).

Descripción del producto

El modelo 6082 **MX-PRO®** R3 de Stryker es una camilla manual de ambulancia que consta de una plataforma con un colchón incluido, montada sobre una estructura en X con ruedas, diseñada para soportar y transportar un peso máximo de 650 lb (294,8 kg) en entornos prehospitalarios y hospitalarios. La camilla se puede plegar para su uso en vehículos de urgencias y cuenta con una función de altura de carga ajustable que permite ajustar la camilla a diferentes alturas de plataformas de ambulancias para conseguir la mecánica corporal adecuada durante la carga y descarga. Los controles duplicados en el extremo de los pies, en las barras elevadoras superior e inferior, se ajustan a las diferentes posiciones o tamaños de los operadores; el mango de liberación lateral permite que un único operador pueda levantar y bajar la camilla desocupada. El dispositivo cuenta con una sección separable para la cabeza, barras laterales, correas de sujeción del paciente, un respaldo neumático ajustable, frenos de las ruedas y diversos accesorios opcionales que ayudan con el transporte del paciente. La mesa de la camilla puede articularse en varias posiciones.

La **MX-PRO** R3 es compatible con el modelo 6371 de montaje en pared y los modelos 6370/6377/6378/6379 con sujeciones de montaje en suelo.

Indicaciones de uso

La **MX-PRO** R3 se ha diseñado para soportar pacientes en posición de decúbito supino (horizontal) o sentados, así como para facilitar el transporte del equipo médico asociado (como botellas de oxígeno, monitores o bombas) en vehículos de urgencias o de transporte. La camilla se ha diseñado para su uso en entornos prehospitalarios y hospitalarios, en aplicaciones de urgencias y otras. Los operarios previstos del dispositivo serán profesionales formados, incluido el personal de servicios médicos de emergencia y de centros de atención médica, así como equipos de primeros auxilios.

La **MX-PRO** R3 no está indicada para una permanencia prolongada sobre ella, para uso como cama de hospital ni en dispositivos que modifiquen la presión del aire, como las cámaras hiperbáricas.

Beneficios clínicos

Camilla: transporte de paciente

Sujeción: soporte de la camilla para el transporte

Sistema de camilla y sujeción: soporte y transporte de pacientes

Contraindicaciones

Ninguna conocida.

Vida útil prevista

La **MX-PRO R3** tiene una vida útil prevista de 5 años en condiciones de uso normales y con el mantenimiento periódico adecuado.

Eliminación/reciclado

Siga siempre las recomendaciones locales más recientes o los reglamentos sobre protección medioambiental y los riesgos asociados con el reciclado o la eliminación del equipo al final de su vida útil.

Especificaciones

Capacidad de carga máxima de la camilla 	650 libras	294,8 kg	
Longitud total	80,5 in	204,5 cm	
Longitud mínima	62 in	157,5 cm	
Anchura	23 in	58,4 cm	
Altura ¹ Consulte <i>Posiciones de la camilla</i> (página 15).	Posición 1	13,5 in	34,3 cm
	Posición 2	21 in	53,3 cm
	Posición 3	25,5 in	64,8 cm
	Posición 4	29 in	73,7 cm
	Posición 5	32 in	81,3 cm
	Posición 6	35 in	88,9 cm
	Posición 7	37,5 in	95,3 cm
Peso ²	81 lb	37,7 kg	
Diámetro/anchura de las ruedas giratorias	6 in/2 in	15,2 cm / 5,1 cm	
Articulación del respaldo/posición de choque	2° - 73° / +14°		
Número mínimo de operadores necesarios para cargar o descargar una camilla ocupada	2		
Sistemas de sujeción recomendados	Modelos 6370/6377/6378/6379 de montaje en suelo, o modelo 6371 de montaje en pared		
Altura de suelo recomendada ³	Hasta 32 in	81,3 cm	
Acceso con ruedas	Sí		
Freno de una sola rueda/de dos ruedas	Opción		

¹ Altura medida desde la parte inferior del colchón en la sección de asiento hasta el nivel del suelo.

² La camilla se pesa sin colchón ni sujeciones.

³ La camilla se puede cargar desde cualquier altura y hay disponible un kit de limitación de altura (6060-202-011) para limitar la altura de carga de la camilla.

Stryker se reserva el derecho a cambiar las especificaciones sin previo aviso.

El esquema de colores amarillo y negro es una marca comercial propiedad de Stryker Corporation.

MX-PRO se ha diseñado para cumplir la especificación federal de EE. UU. Star-of-Life Ambulance (KKK-A-1822-F).



Ilustración del producto



Figura 1 – Camilla MX-PRO R3

A	Barra elevadora
B	Mango de liberación del reposapiés
C	Freno de la rueda
D	Rueda de transporte
E	Barra de liberación de la sección separable para la cabeza

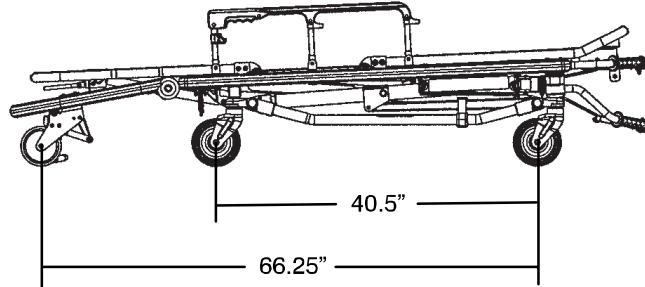
H	Sección separable para la cabeza
I	Mango de liberación de ajuste del respaldo
J	Respaldo (sección de la cabeza)
K	Mango de liberación de las barras laterales
L	Reposapiés

F	Palanca de liberación de la barra de seguridad	M	Mango de liberación del ajuste de altura (1 de 3)
G	Rueda de carga (1 de 2)		

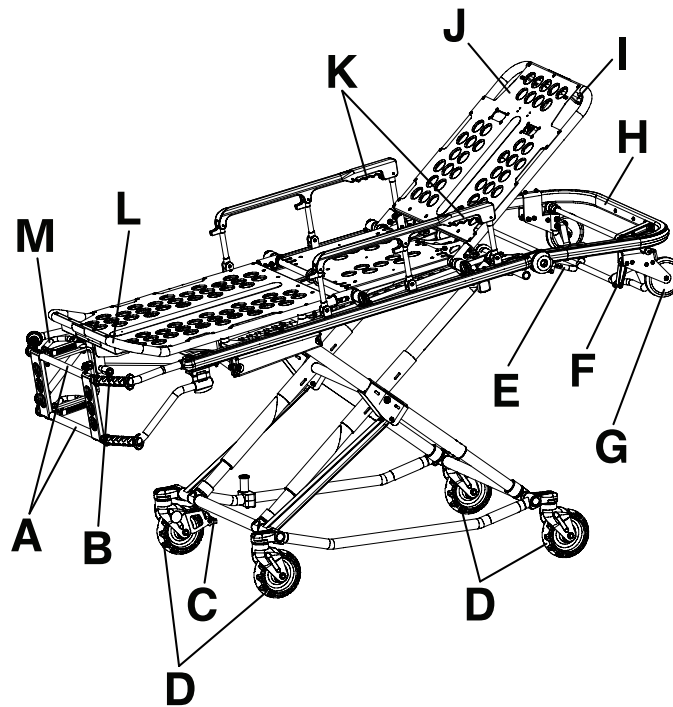
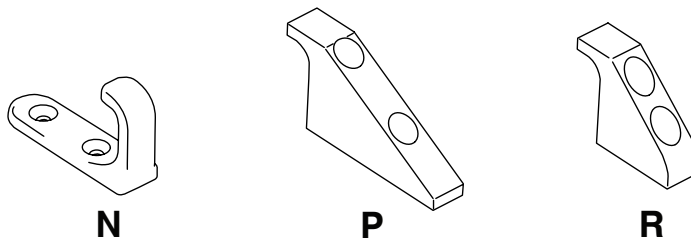

N	Gancho de seguridad en J	6092-036-018
P	Gancho de seguridad largo	6060-036-018
R	Gancho de seguridad corto	6060-036-017

Información de contacto

Póngase en contacto con el Servicio de Atención al Cliente o con el Servicio de Asistencia Técnica de Stryker llamando al: 1-800-327-0770.

Stryker Medical
3800 E. Centre Avenue
Portage, MI 49002
EE. UU.

Nota - El usuario o el paciente deberán comunicar cualquier incidente grave relacionado con el producto tanto al fabricante como a la autoridad competente del estado miembro europeo en el que el usuario o el paciente estén establecidos.

Para ver en línea el manual de uso o de mantenimiento de su producto, visite <https://techweb.stryker.com/>.

Tenga a mano el número de serie (A) del producto de Stryker cuando llame al Servicio de Atención al Cliente o al Servicio de Asistencia Técnica de Stryker. Incluya el número de serie en todas las comunicaciones escritas.

Ubicación del número de serie

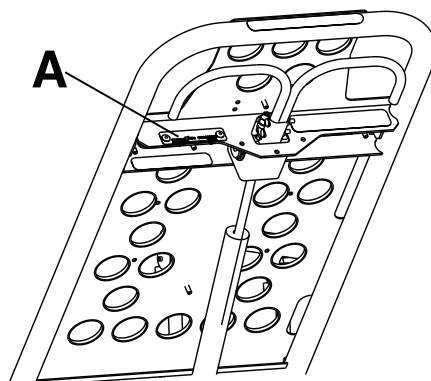

Fecha de fabricación

El año de fabricación se indica con los 2 primeros dígitos del número de serie.

Configuración

Durante la preparación, desembale las cajas y compruebe que todos los componentes funcionen correctamente. Confirme que el producto funciona correctamente antes de ponerlo en servicio.

Retire todos los materiales de envío y embalaje del producto antes de usarlo.

El compartimento para pacientes del vehículo en el que se vaya a usar el producto deberá contar con:

- Un borde posterior liso para la carga del producto
- Un suelo plano y suficientemente grande para el producto plegado
- Sujeción para camilla a prueba de choques, modelo 6370//6371/6377/6378/6379 (no incluido)
- Se recomiendan amarres para asegurar el extremo de los pies de la camilla (solo modelo 6083)
- Un espacio para instalar el gancho de seguridad
- Altura de carga máxima de 32 in (81 cm)

Nota - Los elementos sueltos o la suciedad que haya en el suelo del compartimento para pacientes del vehículo pueden interferir en el funcionamiento del gancho de seguridad del vehículo y de la sujeción del producto. Mantenga despejado el suelo del compartimento para pacientes del vehículo.

En caso necesario, modifique el vehículo para que quepa la camilla. No modifique la camilla.

Instalación

Instalación de la sujeción de camilla

Los sistemas de sujeción de camilla de Stryker solo son compatibles con las camillas que cumplan las especificaciones de instalación.

ADVERTENCIA

- La sujeción de camilla debe ser instalada siempre y exclusivamente por personal cualificado. Una instalación inadecuada puede provocar lesiones al paciente o al operador.
 - Asegúrese siempre de que todas las camillas cumplan las especificaciones de instalación del sistema de sujeción de camilla de Stryker.
 - Ajuste siempre el conjunto de abrazadera de raíl para que coincida con la posición del poste de retención de la camilla correspondiente al fabricante y al número de modelo de la camilla.
-

Estas instrucciones son válidas para las camillas con sistemas de sujeción de estilo cuerno. Para conocer las instrucciones de instalación de las sujeciones para camilla a prueba de choques, consulte el Manual de uso correspondiente.

Selección del gancho de seguridad del vehículo

El gancho de seguridad del vehículo es un dispositivo que se entrega junto con la camilla. La barra de seguridad de la camilla y el gancho de seguridad del vehículo evitan que la camilla se salga accidentalmente del vehículo y proporcionan al operador una mayor seguridad y confianza al cargarla y descargarla.

ADVERTENCIA - Ajuste siempre el lugar de montaje para mantener la posición adecuada de la cara del gancho de seguridad del vehículo cuando sustituya un gancho de seguridad de vehículo existente por otro de un diseño nuevo.

Nota - Estas instrucciones son válidas para las camillas con sistemas de sujeción de estilo cuerno. Para conocer las instrucciones de instalación de las sujeciones para camilla a prueba de choques, consulte el Manual de uso correspondiente. Las sujeciones de camilla a prueba de colisiones se entregan e instalan junto con un gancho de seguridad para el vehículo, por lo que no se necesita ningún gancho adicional.

El gancho de seguridad del vehículo está diseñado para ser compatible y funcionar correctamente al cargar y descargar la camilla de un vehículo que cumpla el reglamento federal estadounidense KKK-A-1822. Stryker ofrece tres tipos diferentes de ganchos de seguridad para vehículos que se solicitan y envían junto con la camilla. Estos tipos de ganchos de seguridad para los vehículos satisfacen las necesidades de diversas configuraciones de vehículos de urgencias, específicamente las relativas a la longitud y la ubicación del soporte del bastidor del suelo situado en la parte trasera del vehículo.

Para seleccionar el gancho de seguridad adecuado para la configuración de su vehículo:

- Busque una ubicación del soporte del bastidor del suelo donde haya espacio suficiente para montar el gancho de seguridad del vehículo.
- Monte el gancho de seguridad del vehículo en la parte trasera de este. Deje suficiente separación con el parachoques para que los operadores puedan cargar y descargar la camilla del vehículo.
- Tenga en cuenta las diferencias de diseño entre los vehículos. Cada gancho de seguridad para los vehículos ofrece una opción diferente de ubicación para el montaje con el fin de mantener una distancia adecuada entre la cara del gancho de seguridad para el vehículo y el borde del umbral de la puerta.

Debido a las diferencias en cuanto a dimensiones y ubicación del soporte del bastidor del suelo de los vehículos, cada gancho de seguridad permite elegir un lugar distinto de montaje. Elija la posición correcta para la instalación del gancho de seguridad en su vehículo.

- *Colocación del gancho de seguridad del vehículo de la parte frontal a la posterior* (página 11)
- *Colocación del gancho de seguridad del vehículo de lado a lado* (página 12)



Figura 2 – Tipos de ganchos de seguridad del vehículo

Configuración del vehículo

ADVERTENCIA

- Para evitar lesiones al paciente o al operador, solicite siempre que un mecánico certificado y familiarizado con las estructuras de la ambulancia instale el gancho de seguridad del vehículo.
- Consulte siempre al fabricante del vehículo antes de instalar el gancho de seguridad. Asegúrese de que la instalación del gancho de seguridad del vehículo no dañe las líneas de freno, de oxígeno o de combustible, el tanque de combustible, o los cables eléctricos del vehículo, ni interfiera con ellos.

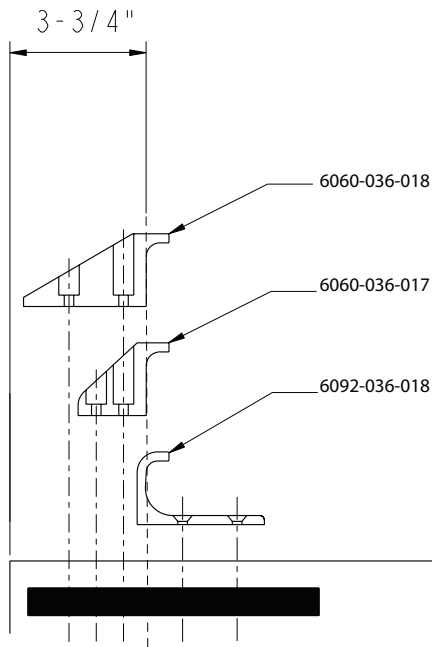
PRECAUCIÓN - Ajuste siempre la altura de carga de la camilla antes de ponerla en servicio.

La camilla es compatible con todas las alturas de plataformas de vehículos que cumplan la especificación federal de EE. UU. Star-of-Life Ambulance KKK-A-1822. Consulte las especificaciones para ver la altura de carga máxima.

Según la especificación federal de EE. UU. Star-of-Life Ambulance KKK-A-1822:

- La parte posterior de la ambulancia deberá llevar un parachoques posterior resistente en toda su anchura, con un escalón fijado al chasis del vehículo.
- La almohadilla deberá tener una profundidad mínima de 5 in (13 cm) y una profundidad máxima de 10 in (25 cm).
- Si el peldaño sobresale más de 7 in (18 cm) de la parte posterior del vehículo, deberá incorporar un escalón plegado.

Según la especificación federal de EE. UU. Star-of-Life Ambulance KKK-A-1822, la altura del parachoques del vehículo debe instalarse equidistante ± 2 in (± 5 cm) desde el suelo del vehículo a tierra, que se define como la altura de la plataforma del vehículo. La instalación del gancho de seguridad del vehículo en un vehículo que cumpla con esta especificación federal proporciona un espacio libre adecuado para que la base de la camilla baje a su posición totalmente extendida.



Figura 3 – Altura de la plataforma y del parachoques

A	Altura de la plataforma (AP)
B	Altura del parachoques
C	Gancho de seguridad del vehículo
D	Borde del alféizar
E	Alféizar
F	Profundidad del parachoques

Colocación del gancho de seguridad del vehículo de la parte frontal a la posterior

Antes de instalar el gancho de seguridad del vehículo, compruebe la posición de la parte frontal a la posterior y de lado a lado al descargar y cargar la camilla.

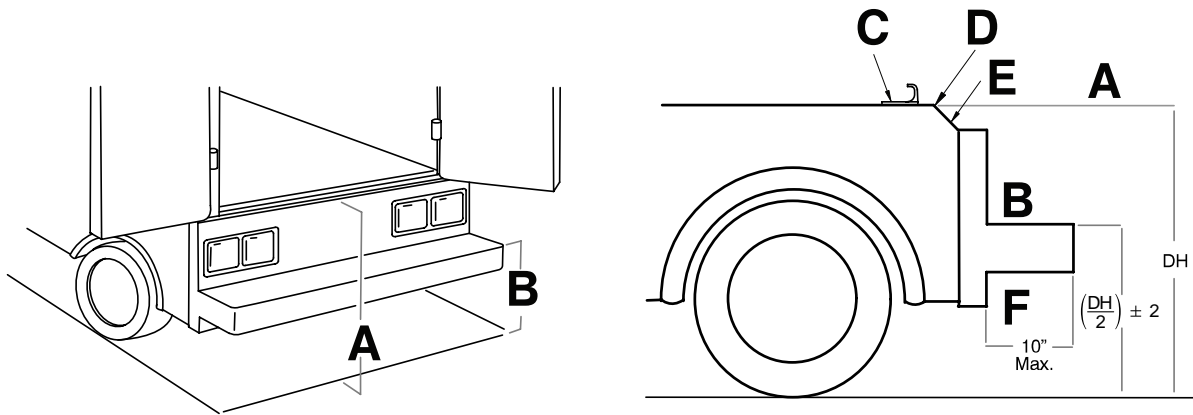
Para comprobar la posición de la parte frontal a la posterior:

1. Seleccione el gancho de seguridad adecuado para el vehículo. Consulte *Selección del gancho de seguridad del vehículo* (página 9).
2. Sitúe el gancho de seguridad del vehículo al menos a 3-3/4 in (9,5 cm) del borde delantero del umbral de la puerta (A) (Figura 4). La distancia recomendada desde la cara del gancho de seguridad es de al menos 3-3/4 in (9,5 cm).
3. Compruebe que se puede fijar el gancho de seguridad del vehículo en el soporte de la parte posterior de este.
4. Compruebe que queda suficientemente separado del parachoques como para poder cargar y descargar la camilla del vehículo.
5. Compruebe la colocación del gancho de seguridad del vehículo de lado a lado. Consulte *Colocación del gancho de seguridad del vehículo de lado a lado* (página 12).



Figura 4 – Colocación del gancho de seguridad del vehículo

A	Alféizar
B	Soporte de la estructura del suelo

Colocación del gancho de seguridad del vehículo de lado a lado

Antes de instalar el gancho de seguridad del vehículo, compruebe la posición de la parte frontal a la posterior y de lado a lado al descargar y cargar la camilla.

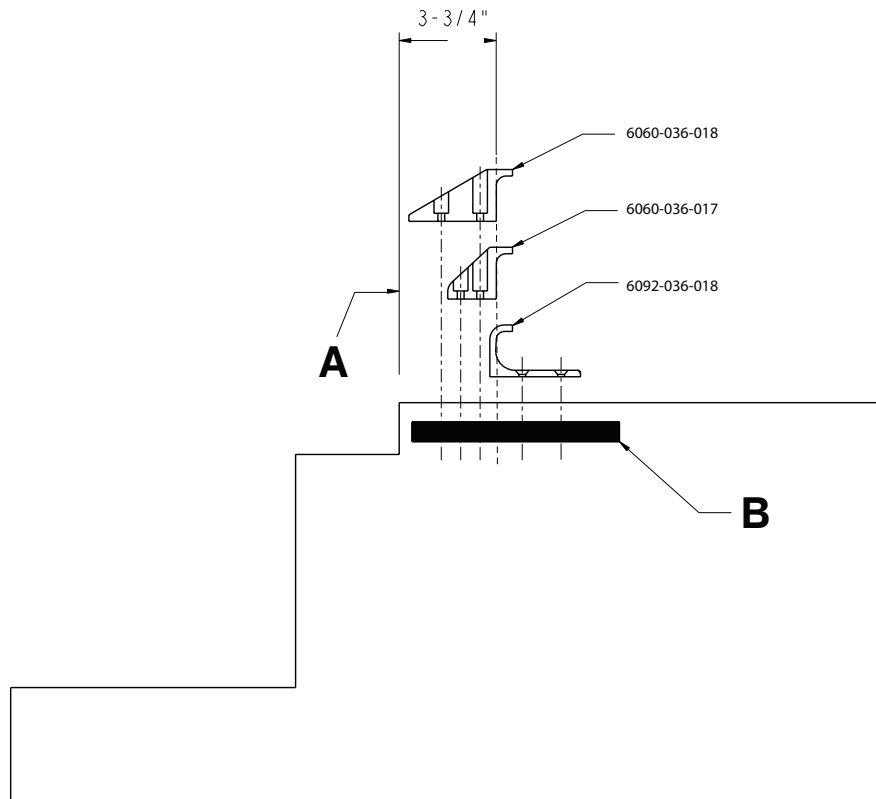
ADVERTENCIA

- No modifique la camilla ni el gancho de seguridad del vehículo. Si la barra de seguridad de la camilla no engrana en el gancho de seguridad del vehículo en ninguna de estas posiciones (izquierda, centro o derecha), modifique el vehículo.
- Asegúrese siempre de que la barra de seguridad de la camilla se conecte al gancho de seguridad del vehículo antes de instalar dicho gancho.

Para comprobar la posición de lado a lado:

1. Retire la camilla de su sujeción y descárguela del vehículo.

Nota - Preste atención a la posición de las ruedas de carga y de la barra de seguridad de la camilla al retirar esta.

2. Marque el centro de la barra de seguridad de la camilla sobre el suelo del vehículo.
3. Asegúrese de que la posición marcada en el paso 2 sea donde la barra de seguridad de la camilla se engrane en el gancho de seguridad del vehículo cada vez que descargue la camilla en diversas posiciones (como por ejemplo, totalmente a la izquierda y totalmente a la derecha).

Instalación del gancho de seguridad del vehículo

Antes de la instalación del gancho de seguridad del vehículo, el mecánico certificado debe planificar la colocación del gancho de seguridad del vehículo en la parte posterior del compartimento para pacientes del vehículo.

ADVERTENCIA

- Para evitar lesiones al paciente o al operador, solicite siempre que un mecánico certificado y familiarizado con las estructuras de la ambulancia instale el gancho de seguridad del vehículo.
- Consulte siempre al fabricante del vehículo antes de instalar el gancho de seguridad. Asegúrese de que la instalación del gancho de seguridad del vehículo no dañe las líneas de freno, de oxígeno o de combustible, el tanque de combustible, o los cables eléctricos del vehículo, ni interfiera con ellos.
- Para evitar el riesgo de lesiones, asegúrese siempre de que la barra de seguridad de la camilla esté conectada al gancho de seguridad del vehículo antes de retirar la camilla del compartimento para pacientes de dicho vehículo.
- Utilice siempre tornillos que sean lo suficientemente largos como para atravesar el suelo del compartimento para pacientes del vehículo, la arandela y la tuerca, con al menos dos roscas completas en la tuerca. La longitud de los tornillos de cabeza cilíndrica Allen dependerá del grosor del suelo del vehículo.
- Deje siempre al menos 5/8 in (1,6 cm) de espacio libre entre el parachoques del vehículo y la camilla para desenganchar la barra de seguridad al descargar la camilla del vehículo. Asegúrese de que las patas de la camilla queden bloqueadas en la posición de carga antes de quitar la barra de seguridad del gancho de seguridad. Si no bloquea la camilla en su posición, pueden producirse lesiones al paciente o al operador y daños a la camilla.

Equipamiento necesario (no suministrado):

- (2) Tornillos de cabeza cilíndrica Allen de grado 5, mínimo 1/4"-20* para el gancho de seguridad corto o largo para vehículos
- (2) Tornillos de cabeza cilíndrica Allen plana de grado 5, mínimo 1/4"-20* para el gancho de seguridad en J para vehículos
- (2) Arandelas planas
- (2) Arandelas de presión
- (2) Tuercas de 1/4"-20

*La longitud de los tornillos de cabeza cilíndrica Allen dependerá del grosor del suelo del vehículo. Utilice tornillos que sean lo suficientemente largos como para atravesar por completo el suelo del compartimento para pacientes, la arandela y la tuerca, con al menos dos roscas completas.

1. Determine la posición adecuada del gancho de seguridad del vehículo de la parte frontal a la posterior y de lado a lado para que la barra de seguridad de la camilla engrane con el gancho de seguridad del vehículo cada vez.
 - *Colocación del gancho de seguridad del vehículo de la parte frontal a la posterior* (página 11)
 - *Colocación del gancho de seguridad del vehículo de lado a lado* (página 12)
2. Taladre los orificios para los tornillos.
3. Fije el gancho de seguridad del vehículo al suelo del compartimento para pacientes del vehículo.
4. Compruebe que la barra de seguridad de la camilla engrane con el gancho de seguridad del vehículo antes de retirar la camilla del compartimento para pacientes del vehículo.



Figura 5 – Barra de seguridad fijada en el gancho de seguridad del vehículo



Figura 6 – Colocación del gancho de seguridad del vehículo

A	Vista del vehículo desde arriba
B	Gancho de seguridad del vehículo
C	Banco para la tripulación
D	Parachoques
E	Marco de la puerta

Después de la instalación, compruebe que las patas de la camilla se fijan en la posición de carga sin entrar en contacto con el parachoques del vehículo.

Posiciones de la camilla

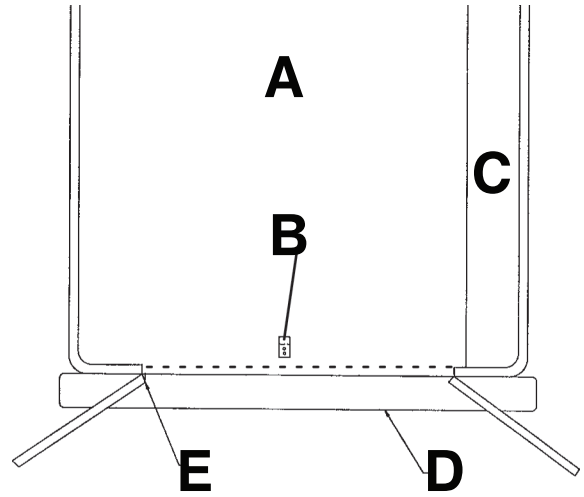
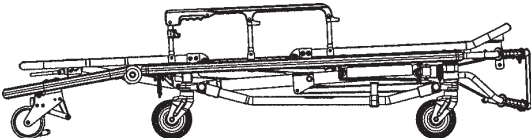
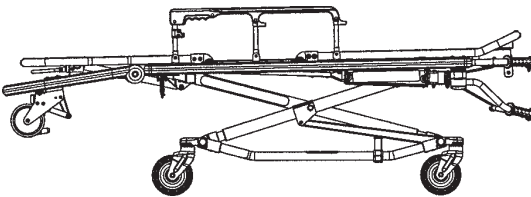
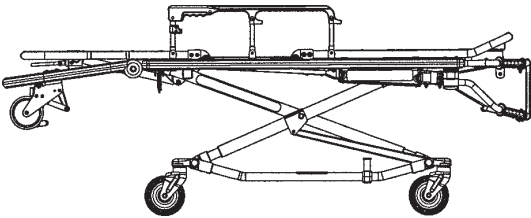
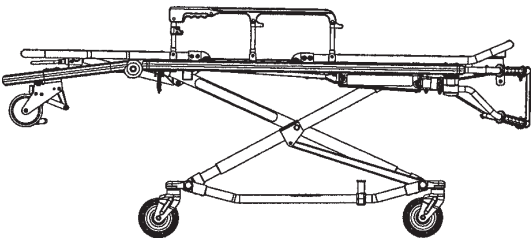
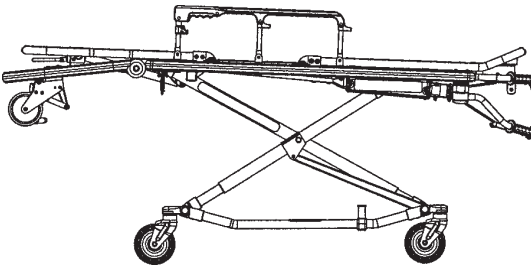
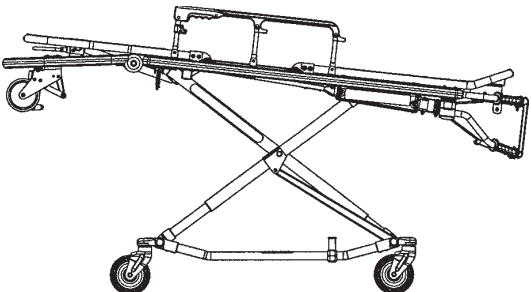
Posición 1 - Uso para transferencia del paciente	
Posición 2 - Uso para transferencia de pacientes/ desplazamiento de la camilla	
Posición 3 - Uso para transferencia de pacientes/ desplazamiento de la camilla	
Posición 4 - Uso para transferencia de pacientes/ desplazamiento de la camilla	
Posición 5 - Uso para transferencia de pacientes/ desplazamiento de la camilla	
Posición 6 - Uso para transferencia de pacientes/ desplazamiento de la camilla	

Posición 7 - Uso para transferencia de pacientes/
desplazamiento de la camilla

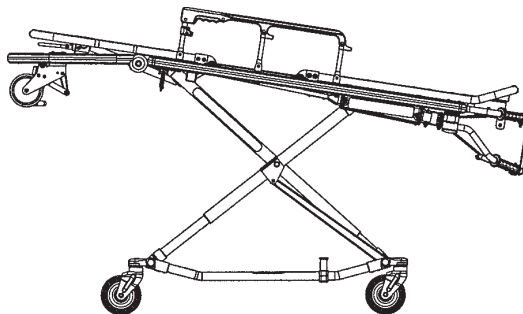

ADVERTENCIA - No utilice el producto con la sección separable para la cabeza en posición bajada para evitar lesiones al paciente o al operador o daños al producto. Use solo las posiciones 5-7 con esta configuración.

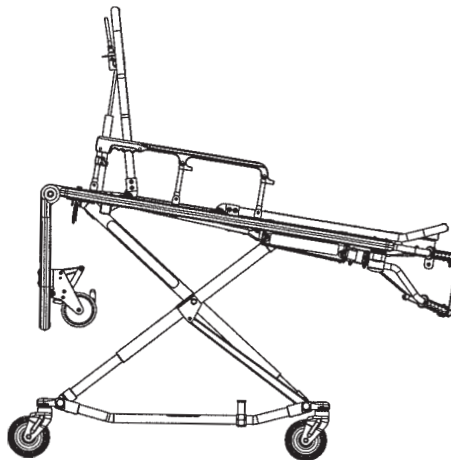

Funcionamiento

Directrices de funcionamiento

- Utilice el producto únicamente como se describe en este manual.
- Lea todas las etiquetas y las instrucciones del producto antes de su uso.
- Cargue o descargue siempre las camillas ocupadas entre dos operadores formados como mínimo. Si la camilla está ocupada, deben estar presentes dos operadores. Stryker recomienda que ambos operadores se encuentren en el extremo de los pies para reducir la carga de cada uno. Uno o dos operadores pueden levantar desde el extremo de los pies de la camilla.
- No ajuste, haga rodar ni cargue la camilla en un vehículo sin advertírselo al paciente. Permanezca con el paciente y controle el producto en todo momento.
- Solo se debe usar el freno de las ruedas durante la transferencia del paciente o cuando no haya ningún paciente en el producto.
- No aplique el freno de las ruedas cuando un paciente se encuentre sobre el producto o al mover el producto, para evitar el riesgo de que vuelque.
- Utilice siempre todas las correas de sujeción y mantenga las barras laterales arriba cuando haya un paciente sobre el producto.
- Utilice ayudantes formados para controlar el producto, en caso necesario.

Transferencia del paciente a la camilla

ADVERTENCIA

- Utilice siempre todas las correas de sujeción para asegurar el paciente al producto. Si no se sujeta con las correas, el paciente puede caerse del producto y hacerse daño.
 - No aplique el freno de las ruedas cuando el paciente se encuentre sobre el producto o al mover el producto, para evitar el riesgo de que vuelque.
-

Para transferir el paciente al producto:

1. Lleve el producto rodando hasta el paciente.
2. Coloque el producto al lado del paciente y levante o baje el producto hasta colocarlo al nivel del paciente.
3. Baje las barras laterales y abra las correas de sujeción.
4. Transfiera el paciente al producto. Siga los procedimientos de urgencias aceptados.
5. Asegure el paciente al producto con todas las correas de sujeción.
6. Levante las barras laterales y ajuste el respaldo y el reposapiés como corresponda.

Elevación o descenso de la camilla

1. Ambas usuarios deben levantar el peso de la base.
2. El usuario en el extremo de los pies debe tirar del mango de liberación.
3. Ambos usuarios deben bajar la camilla al suelo o levantar la camilla.

Aplicación o liberación de un freno de rueda

ADVERTENCIA

- No aplique el freno de las ruedas cuando el paciente se encuentre sobre el producto o al mover el producto para evitar el riesgo de que se vuelque.

- No instale ni aplique frenos de ruedas en productos cuyas ruedas estén desgastadas y tengan menos de 15,3 cm de diámetro.
 - No deje al paciente o al ocupante sin supervisión. Sujete el producto mientras el paciente o el ocupante se encuentre sobre él.
-

Para aplicar un freno de rueda, presione hacia abajo el pedal hasta que se detenga y quede contra la superficie de la rueda.

Para liberar el freno de la rueda, presione hacia abajo la parte superior del pedal con el pie o levante el pedal con el pie. La parte superior del pedal descansará contra la estructura de la rueda pequeña al liberar el freno de la rueda.

Nota - Los frenos de las ruedas ayudan a evitar que el producto ruede cuando no esté atendido. Los frenos de las ruedas pueden no proporcionar suficiente resistencia en todas las superficies o bajo cargas.

Desplazamiento de la camilla con un paciente

ADVERTENCIA - No utilice el producto con la sección separable para la cabeza en posición bajada para evitar lesiones al paciente o al operador o daños al producto. Use solo las posiciones 5-7 con esta configuración.

1. Asegúrese de que todas las correas de sujeción estén seguras y abrochadas alrededor del paciente (*Sujeción del paciente con las correas de sujeción* (página 18)).
2. Coloque el producto en las posiciones 2-7 para desplazarlo (*Posiciones de la camilla* (página 15)).
3. Al desplazar el producto, coloque un operador en el extremo de los pies y otro en el extremo de la cabeza en todo momento.

Nota

- Los componentes sueltos o los residuos que haya en el suelo del compartimento para pacientes pueden interferir con el funcionamiento del gancho de seguridad y de la sujeción de la camilla. Mantenga limpio el suelo del compartimento para pacientes.
- El producto se puede cargar con las barras laterales hacia abajo solo si los cinturones de sujeción están abrochados alrededor del paciente.

Sujeción del paciente con las correas de sujeción

ADVERTENCIA - Utilice siempre todas las correas de sujeción para asegurar el paciente al producto. Si no se sujeta con las correas, el paciente puede caerse del producto y hacerse daño.

Los lugares de fijación de las correas de sujeción deben ofrecer un anclaje firme y una posición de sujeción adecuada. No permita que las correas de sujeción interfieran con los equipos o los accesorios. Abroche todas las correas de sujeción cuando la camilla no esté en uso para evitar que se dañen las hebillas y las correas.



Figura 7 – Correas de sujeción

Abroche las correas de sujeción por el pecho/hombros, la cintura y las piernas del paciente (Figura 7).

Envuelva la correa alrededor del bastidor de la camilla y de nuevo a través del lazo en el extremo de la correa (Figura 8 y Figura 9). Las flechas indican áreas de fijación alternativas.



Figura 8 – Sujeciones del respaldo



Figura 9 – Sujeciones de la sección de los pies

Abra las sujeciones y colóquelas a ambos lados de la camilla mientras acomoda al paciente sobre el colchón de la camilla. Alargue y abroche la sujeción alrededor del paciente. Acortar la sujeción hasta lograr el apriete necesario.

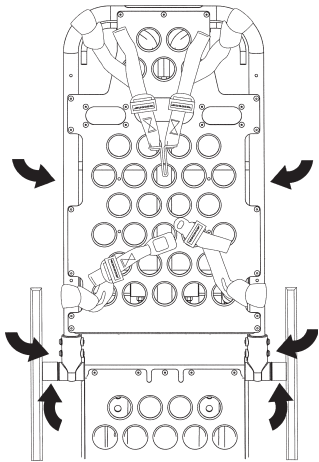
Para abrir la sujeción:

Presione el botón rojo (A) en la parte delantera del receptor de la hebilla para soltar la lengüeta de la hebilla (B) (Figura 10). Tire de la lengüeta de la hebilla para sacarla del receptor.

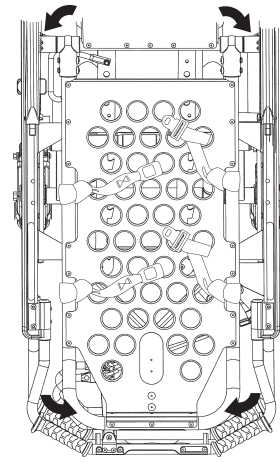
Para cerrar la sujeción:

Empuje la lengüeta dentro del receptor hasta que escuche un clic. Asegúrese de que la lengüeta de la hebilla pase a través de ambas conexiones (C) cuando abroche la sujeción para el pecho (Figura 10).



Figura 10 – Abrochar las restricciones



Figura 11 – Alargar la sujeción

Para alargar la sujeción:

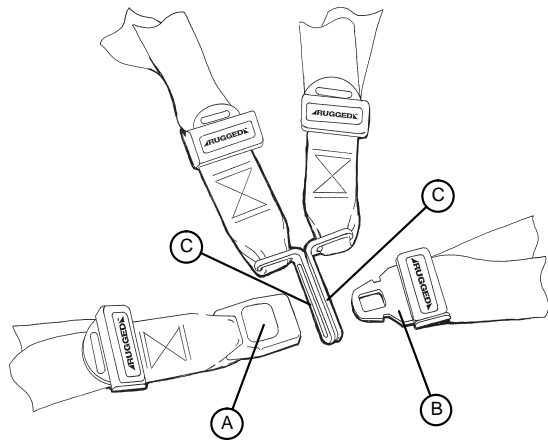
Sujete la lengüeta de la hebilla, gírela en ángulo con respecto a la cincha y luego sáquela (Figura 11). Una lengüeta cosida al extremo de la cincha evita que la lengüeta de la hebilla se salga de la correa.

Para acortar la sujeción:

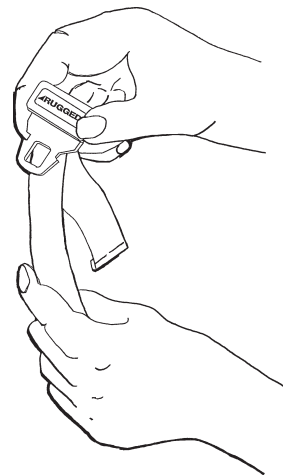
Sujete la lengüeta cosida y tire de la cincha hacia atrás a través de la lengüeta de la hebilla hasta lograr el apriete necesario (Figura 12).



Figura 12 – Acortar la sujeción

Nota

- Al abrochar una correa de sujeción en torno a un paciente, asegure la placa del cierre y elimine cualquier holgura en la cincha de la camilla.
- Inspeccione las correas de sujeción al menos una vez al mes (con más frecuencia si se usa a menudo). Compruebe si el receptor o la placa del pasador están doblados o rotos, o bien si las cinchas están rasgadas o deshilachadas. Sustituya las correas de sujeción que estén desgastadas o inutilizables.

Adición de un alargador para las correas de sujeción

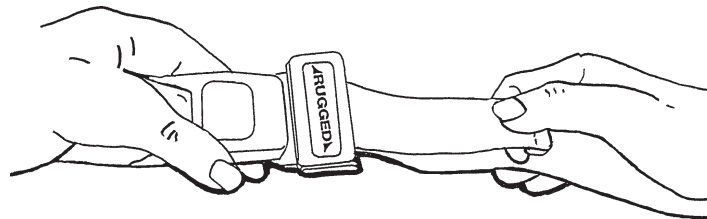
Añada un alargador para las correas de sujeción (6082-160-050) para obtener una longitud adicional al abrochar el cinturón ventral a pacientes voluminosos.



Figura 13 – Alargador para las correas de sujeción

Sujeción del paciente con el sistema de sujeción infantil Pedi-Mate®

ADVERTENCIA - Sitúe siempre la hebilla alejada de los obstáculos o accesorios de la camilla para evitar el riesgo de liberación accidental del sistema de sujeción infantil **Pedi-Mate®** y daños al bebé.

Para sujetar al paciente con el sistema de sujeción infantil **Pedi-Mate®**:

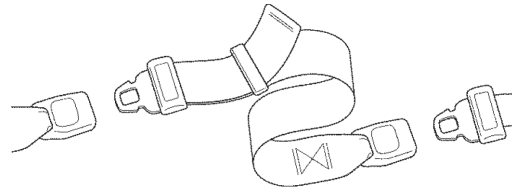
1. Retire cualquier sujeción de la camilla.
2. Eleve el respaldo de la camilla hasta la posición completamente erguida.
3. Coloque la almohadilla plana **Pedi-Mate®** sobre el respaldo de la camilla con las correas negras del respaldo hacia fuera.
4. Sitúe las correas alrededor del respaldo de la camilla e introduzca los extremos de las correas por los soportes.
5. Abroche la hebilla.
6. Tire del extremo de la correa ajustable del respaldo para tensarla.
7. Pase las correas de la estructura principal entre el bastidor del producto y el colchón.
8. Introduzca la hebilla por detrás de la cruceta de la mesa y sáquela por delante de ella.
9. Abroche la hebilla alrededor de la cruceta de la mesa. Deje holgura en la correa para su ajuste final.
10. Tense todas las correas.

Nota - Para obtener más información sobre el sistema de sujeción infantil **Pedi Mate®**, consulte las instrucciones sobre el uso, el funcionamiento y los cuidados proporcionadas por el fabricante. El uso seguro y correcto del sistema de sujeción infantil **Pedi-Mate®** es responsabilidad del usuario. Establezca métodos y procedimientos para formar a su personal en el uso y el mantenimiento seguros de este producto. Estas son solo instrucciones generales. Conserve estas instrucciones para consultarlas en el futuro. Estas instrucciones forman parte permanente del producto y deben permanecer con él aunque el producto se venda.

Pedi-Mate® es una marca registrada de Ferno Washington, Inc.

Carga de una camilla de un vehículo con sujeción de camilla de estilo cuerno

Cargue siempre las camillas ocupadas con dos operadores formados como mínimo. Si la camilla está ocupada, deben estar presentes dos operadores. Los operadores deben poder levantar el peso total del paciente, la camilla y otros artículos que haya en la camilla.

ADVERTENCIA

- Sostenga siempre la carga del paciente, la camilla y los accesorios una vez que el peso esté levantado del suelo.
 - Utilice siempre dos operadores cuando una camilla esté ocupada.
 - Coloque correctamente las manos en las agarraderas. Mantenga las manos alejadas de los pivotes de las barras rojas de seguridad al cargar o descargar la camilla, o al cambiar la posición de la altura de esta.
-

Cuanto más alto tenga que levantar el operador la camilla, más difícil le resultará soportar el peso. El operador deberá ser capaz de levantar la camilla lo suficientemente alto como para que las patas de esta se extiendan cuando se descargue la camilla. El operador podría precisar ayuda si es demasiado bajo o si el paciente es demasiado pesado como para levantarlo a la hora de descargar la camilla. En el caso de operadores bajos, podrían tener que levantar los brazos más para permitir la extensión de las patas de la camilla.

Nota - Se puede cargar una camilla desocupada en un vehículo con un operador.

Para cargar la camilla en un vehículo:

1. Ponga la camilla en posición de carga. Una posición de carga es aquella en la que las ruedas de carga llegan a la altura del suelo del vehículo.
2. Levante el parachoques del vehículo, si se incluye, a la posición elevada.
3. Lleve la camilla rodando hasta la puerta abierta del compartimento para pacientes del vehículo.
4. Empuje la camilla hacia adelante hasta que las ruedas de carga se encuentren sobre el suelo del compartimento para pacientes del vehículo y la barra de seguridad supere el gancho de seguridad del vehículo.
5. Tire de la camilla hacia atrás hasta que la barra de seguridad se conecte al gancho de seguridad del vehículo para maximizar el espacio libre al levantar la base.
6. Asegúrese de que la barra de seguridad de la camilla esté conectada al gancho de seguridad del vehículo.
7. Cargue la camilla.

Con un operador en el extremo de los pies y otro en el lateral	Con un operador (al cargar una camilla desocupada)
<p>a. Operador 1 (en el extremo de los pies):</p> <ol style="list-style-type: none"> i. Sujete el bastidor de la camilla en el extremo de los pies. ii. Levante el extremo de los pies de la camilla hasta que levante el peso y lo retire del mecanismo de bloqueo. Apriete y mantenga apretado el mango de liberación. <p>b. Operador 2 (en el lateral):</p> <ol style="list-style-type: none"> i. Sujete el raíl exterior de la camilla para estabilizarla. ii. Sujete el bastidor de la base. iii. Una vez que el operador del extremo de los pies levante la camilla y apriete el mango de liberación, levante el bastidor inferior hasta que se detenga en la posición más elevada y manténgalo ahí. iv. El operador del extremo de los pies debe liberar el mango para bloquear la base en la posición recogida. 	<ol style="list-style-type: none"> a. Sujete el bastidor de la camilla en el extremo de los pies y apriete y mantenga apretado el mango de liberación. b. Baje el extremo de los pies de la camilla hasta el suelo. c. Levante el extremo de los pies de la camilla hasta que esté nivelado con el suelo del compartimento. d. Sujete la base de la camilla con una mano y tire hacia arriba de la base hacia la mesa, lo que reduce el espacio entre la base y la mesa.

8. Empuje la camilla hacia el interior del compartimento para pacientes del vehículo.
9. Asegúrese de que la camilla quede fijada en su sujeción (no incluida).

Descarga de una camilla de un vehículo con una sujeción de camilla de estilo cuerno

Descargue siempre las camillas ocupadas con dos operadores formados como mínimo. Si la camilla está ocupada, deben estar presentes dos operadores. Los operadores deben poder levantar el peso total del paciente, la camilla y los otros artículos que haya en la camilla.

ADVERTENCIA

- Sostenga siempre la carga del paciente, la camilla y los accesorios una vez que el peso esté levantado del suelo.
- Utilice siempre dos operadores cuando una camilla esté ocupada.
- Coloque siempre correctamente las manos en las agarraderas. Mantenga las manos alejadas de los pivotes de las barras rojas de seguridad cuando cargue, descargue o cambie la altura de la camilla.
- Para evitar el riesgo de lesiones, asegúrese siempre de que la barra de seguridad de la camilla esté conectada al gancho de seguridad del vehículo antes de retirar la camilla del compartimento para pacientes de dicho vehículo.
- No tire de la barra de seguridad de la camilla ni la levante al descargar la camilla.
- Bloquee siempre el bastidor inferior antes de retirar las ruedas de carga del suelo del compartimento para pacientes del vehículo. Un bastidor inferior no bloqueado no soportará la camilla, y el operador y el paciente podrían sufrir lesiones.
- No permita que el bastidor inferior de la camilla descienda sin ayuda al sacar la camilla del vehículo. Esta acción repetida provoca desgaste prematuro o daños en la camilla.

Nota - Se puede descargar una camilla desocupada de un vehículo con un solo operador.

Para descargar la camilla de un vehículo:

1. Levante el parachoques del vehículo, si se incluye, a la posición elevada.
2. Retire la camilla de su sujeción.
3. Descargue la camilla.

Con un operador en el extremo de los pies y otro en el lateral	Con un solo operador (al descargar una camilla desocupada)
<ol style="list-style-type: none"> Operador 1: Sujete el bastidor de la camilla en el extremo de los pies. Retire la camilla del compartimento para pacientes del vehículo hasta que la barra de seguridad se conecte al gancho de seguridad del vehículo. Operador 2: Asegúrese de que la barra de seguridad esté conectada al gancho de seguridad del vehículo. Sujete el bastidor de la base, levántelo ligeramente y bájelo hasta su posición totalmente extendida mientras el operador 1 mantiene apretado el mango de liberación. Operador 1: Suelte el mango de liberación y asegúrese de que el bastidor inferior queda bloqueado en su sitio. Disponga la camilla sobre el suelo. Operador 2: Empuje la palanca de liberación de la barra de seguridad de la camilla hacia adelante para retirar la barra de seguridad de la camilla del gancho de seguridad del vehículo. 	<ol style="list-style-type: none"> Sujete el bastidor de la camilla en el extremo de los pies. Retire la camilla del compartimento para pacientes del vehículo hasta que la barra de seguridad se conecte al gancho de seguridad del vehículo. Baje el extremo de los pies de la camilla hasta el suelo. Mantenga apretado el mango de liberación y vuelva a levantar el extremo de los pies de la camilla hasta una posición nivelada con el suelo del compartimento para pacientes del vehículo. Empuje la palanca de liberación de la barra de seguridad de la camilla hacia adelante para retirar la barra de seguridad de la camilla del gancho de seguridad del vehículo.

4. Retire las ruedas de carga del suelo del compartimento para pacientes del vehículo.
5. Coloque la camilla en cualquier posición, salvo totalmente bajada, para empujarla rodando.

Colocación de los operadores y los asistentes

Si el producto está equipado con la opción de liberación con la mano derecha:

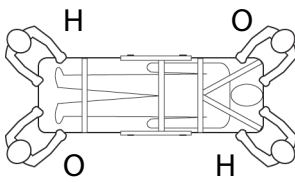
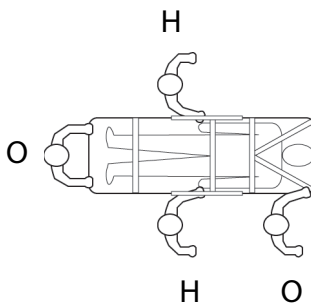
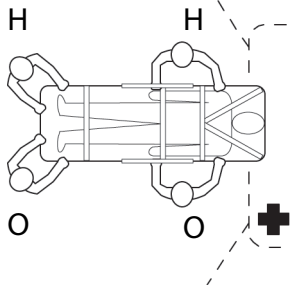
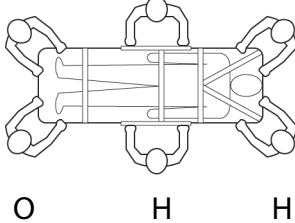
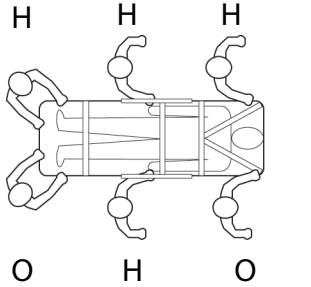
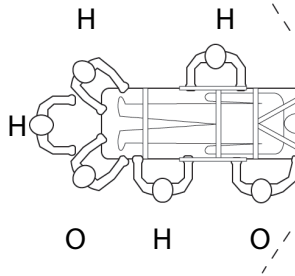
	Subir o bajar planta	Rodar	Cargar/descargar
Dos operadores (O) Dos ayudantes (H)			
Dos operadores (O) Cuatro ayudantes (H)			

Si el producto está equipado con la opción de liberación con la mano izquierda:

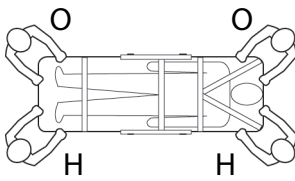
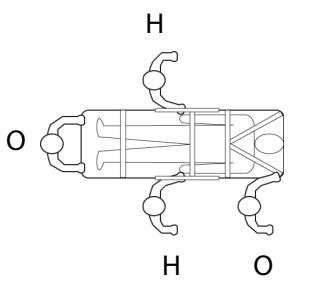
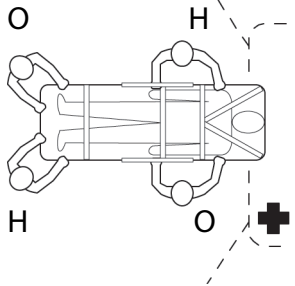
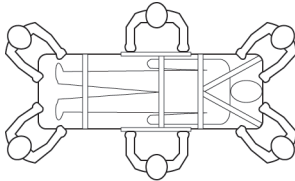
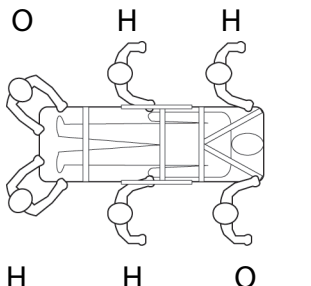
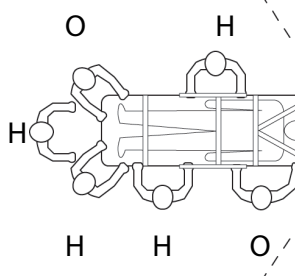
	Subir o bajar planta	Rodar	Cargar/descargar
Dos operadores (O) Dos ayudantes (H)			
Dos operadores (O) Cuatro ayudantes (H)			

Elevación o descenso de la camilla con dos operadores

Suba o baje siempre las camillas ocupadas con dos operadores formados como mínimo. Si la camilla está ocupada, deben estar presentes dos operadores. Los operadores deben poder levantar el peso total del paciente, la camilla y los otros artículos que haya en la camilla.

ADVERTENCIA

- Aleje siempre las manos, los dedos y los pies de las piezas móviles. Tenga precaución al colocar las manos y los pies cerca de los tubos de la base al subir o bajar la camilla.
- Coloque siempre correctamente las manos en las agarraderas. Mantenga las manos alejadas de los pivotes de las barras rojas de seguridad cuando cargue, descargue o cambie la altura de la camilla.
- Mantenga en todo momento las manos alejadas del mango de liberación del extremo de los pies al subir o bajar la camilla con el mango de liberación lateral.

Para subir o bajar la camilla:

Desde el extremo de la cabeza y el extremo de los pies	Desde los laterales izquierdo y derecho
<ol style="list-style-type: none">1. Operador 1 (en el extremo de los pies): Apriete el mango de liberación sujetando con firmeza las barras elevadoras.2. Ambos operadores:<ol style="list-style-type: none">2.1. Levante el extremo de los pies de la camilla hasta que levante el peso y lo retire del mecanismo de bloqueo.2.2. Operador 1 (en el extremo de los pies): Apriete y mantenga apretado el mango de liberación mientras ambos operadores suben o bajan la camilla juntos.2.3. Operador 1 (en el extremo de los pies): Suelte el mango de liberación cuando llegue a la altura que desee.2.4. Sujete con firmeza el bastidor de la mesa hasta que el mecanismo de bloqueo quede fijado en su sitio.	<ol style="list-style-type: none">1. Compruebe la camilla para determinar si el mango de liberación lateral se encuentra en el lateral izquierdo o derecho del paciente.2. Operador 1 (en el lateral del mango de liberación): Alcance el mango de liberación situado en la mitad de la mesa.3. Ambos operadores:<ol style="list-style-type: none">3.1. Levante el extremo de los pies de la camilla hasta que levante el peso y lo retire del mecanismo de bloqueo (aproximadamente 1/4 in [6 mm]).3.2. Operador 1 (en el lateral del mango de liberación): Apriete y mantenga apretado el mango de liberación.3.3. Suba o baje la camilla.3.4. Operador 1 (en el lateral del mango de liberación): Suelte el mango de liberación cuando llegue a la altura que desee.3.5. Sujete con firmeza el bastidor de la mesa hasta que el mecanismo de bloqueo quede fijado en su sitio.

Elevación o descenso de la camilla con un operador

Se puede subir o bajar una camilla desocupada dentro de un vehículo con un operador.

ADVERTENCIA

- Aleje siempre las manos, los dedos y los pies de las piezas móviles. Tenga precaución al colocar las manos y los pies cerca de los tubos de la base al subir o bajar la camilla.
- Coloque siempre correctamente las manos en las agarraderas. Mantenga las manos alejadas de los pivotes de las barras rojas de seguridad cuando cargue, descargue o cambie la altura de la camilla.
- Quite siempre el pie del tubo de la base al bajar la camilla a la posición más baja.
- Mantenga en todo momento las manos alejadas del mango de liberación del extremo de los pies al subir o bajar la camilla con el mango de liberación lateral.

Para subir o bajar la camilla:

Desde el extremo de los pies	Desde el lateral
<ol style="list-style-type: none">1. Sujete el tubo elevador inferior del extremo de los pies.2. Incline la camilla hacia arriba de modo que descance sobre las ruedas de carga.3. Apriete y mantenga apretado el mango de liberación y suba o baje la camilla.4. Suelte el mango de liberación cuando llegue a la altura que desee.5. Vuelva a bajar la camilla hasta que descance sobre las cuatro ruedas de la base.	<ol style="list-style-type: none">1. Coloque un pie sobre el tubo exterior de la base.2. Sujete el mango de liberación lateral con una mano. Coloque la otra mano en el raíl de soporte exterior para estabilizar la camilla.3. Apriete y mantenga apretado el mango de liberación y suba o baje la camilla.4. Suelte el mango de liberación cuando llegue a la altura que desee.

Elevación o descenso del reposapiés

Se puede ajustar el reposapiés para elevar las piernas del paciente.

Para levantar el reposapiés, eleve el bastidor lo máximo posible. La abrazadera de soporte afianza automáticamente el bastidor al liberar el reposapiés.

Para bajar el reposapiés, eleve el bastidor y levante el mango de liberación del reposapiés hasta que el bastidor libere la abrazadera de soporte. Baje el reposapiés hasta que quede plano.

Elevación o descenso del respaldo

Para subir el respaldo, apriete el mango de ajuste del respaldo hasta situar este a la altura deseada.

Para bajar el respaldo, apriete el mango de ajuste del respaldo al tiempo que presiona hacia abajo sobre el respaldo hasta situarlo a la altura deseada.

Elevación o descenso de las barras laterales

Baje siempre las barras laterales al transferir a un paciente a o desde la camilla.

ADVERTENCIA - No utilice las barras laterales como dispositivos de sujeción para el paciente.

Para elevar las barras laterales, levante la barra hasta que haga clic el pasador y la barra lateral se bloquee en su sitio. Mantenga siempre las barras laterales en la posición elevada, a menos que esté transfiriendo al paciente.

Para bajar las barras laterales, apriete el mango de liberación de estas para desbloquear el pasador de la barra lateral. Guíe la barra lateral hacia abajo en dirección hacia el extremo de los pies de la camilla hasta que la barra lateral quede plana. Baje siempre las barras laterales al transferir a un paciente a o desde la camilla.

Elevación o descenso de la sección separable para la cabeza

Pliegue hacia abajo la sección separable para la cabeza para acortar la longitud de la camilla y permitir una mejor movilidad y maniobra en espacios limitados (ascensores, pasillos, etc.). Utilice solo la sección separable para la cabeza cuando la camilla esté en las posiciones 5-7. Consulte *Posiciones de la camilla* (página 15).

ADVERTENCIA - No utilice la camilla con la sección separable para la cabeza en posición bajada para evitar lesiones al paciente o al operador o daños a la camilla. Use solo las posiciones 5-7 con esta configuración.

PRECAUCIÓN - No baje la camilla en la posición más corta para evitar daños a la camilla. Use solo las posiciones 5-7 cuando acorte la camilla.



Figura 14 – Barra de liberación de la sección separable para la cabeza



Figura 15 – Sección separable para la cabeza bajada

Para bajar la sección separable para la cabeza, levante el respaldo a su posición más alta. Consulte *Elevación o descenso del respaldo* (página 26). Apriete la barra de liberación en el extremo de la cabeza de la camilla con una mano mientras sostiene la sección de la cabeza con la otra mano. Baje la sección para la cabeza.

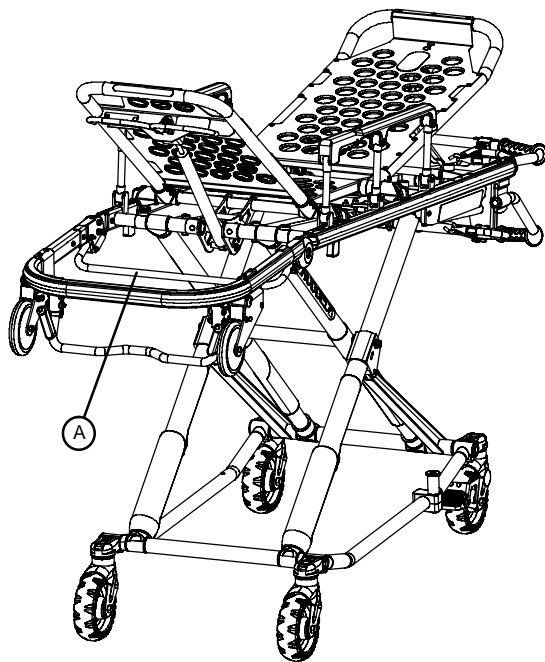
Para levantar la sección separable para la cabeza, levántela hasta que la barra de liberación encaje con un clic y la sección separable para la cabeza quede bloqueada en su sitio.

Acoplamiento de la plataforma para el desfibrilador

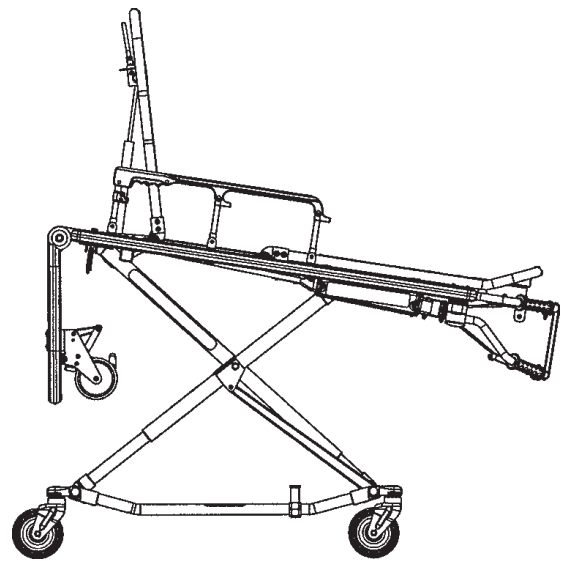
ADVERTENCIA

- Cuando utilice la plataforma para el desfibrilador, fijela siempre al producto.
 - Use y ajuste siempre las correas que se facilitan con la plataforma para el desfibrilador para fijar este.
-

PRECAUCIÓN

- Cambie siempre el lugar de acoplamiento o ajuste las correas al tamaño o a la forma específicos de su desfibrilador.
 - No cargue la plataforma para el desfibrilador por encima de la carga de trabajo segura de 75 lb (34 kg).
-

Para acoplar la plataforma para el desfibrilador:

1. Coloque la plataforma para el desfibrilador en la posición de almacenamiento (Figura 16).
2. Abra y expanda las patas de la plataforma para el desfibrilador (Figura 17).



Figura 16 – Posición de almacenamiento



Figura 17 – Patas de la plataforma para el desfibrilador abiertas

3. Si el producto está equipado con una percha i.v., levante esta (A) hasta la posición superior (Figura 18).
4. Coloque la plataforma para el desfibrilador sobre el bastidor del producto.
5. Coloque las patas interiores (B) de la plataforma para el desfibrilador hacia el extremo de la cabeza del producto (Figura 18).
6. Coloque el gancho del pasador (C) debajo del bastidor de la mesa o de la sujeción del extremo de los pies, y empuje la lengüeta (D) hacia arriba hasta que se bloquee en su sitio en uno de los lados con un clic audible (Figura 19). Repita la operación en el otro lado.

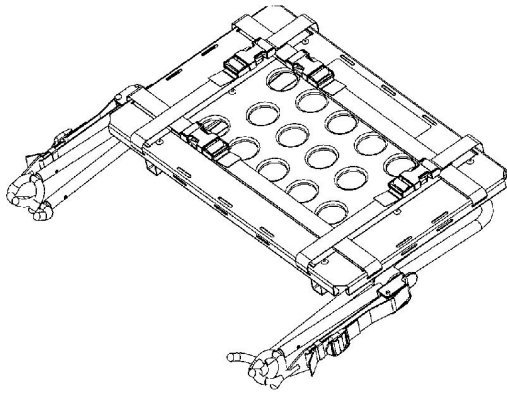

Figura 18 – Eleve la percha i.v. y coloque la bandeja para el desfibrilador (se muestra el modelo 6506)

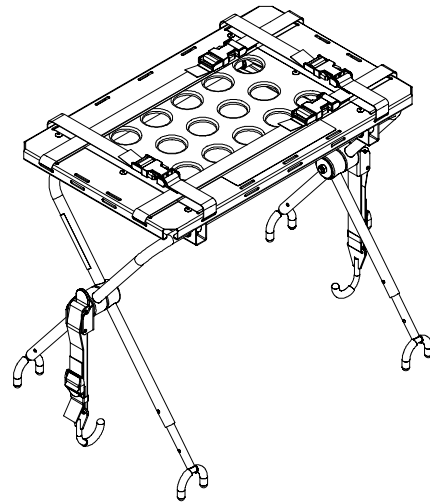

Figura 19 – Colocación del gancho del pasador (se muestra el modelo 6506)

7. Asegúrese de que la plataforma para el desfibrilador esté bien sujeta al producto.
8. Coloque el desfibrilador sobre la plataforma para el desfibrilador.
9. Fije las correas (E) para sujetar el desfibrilador sobre su plataforma (Figura 20).

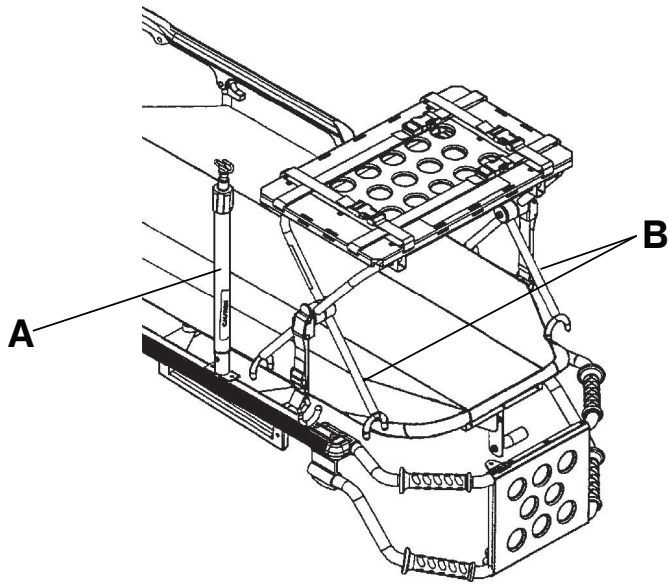

Figura 20 – Acoplamiento de la plataforma para el desfibrilador a la camilla

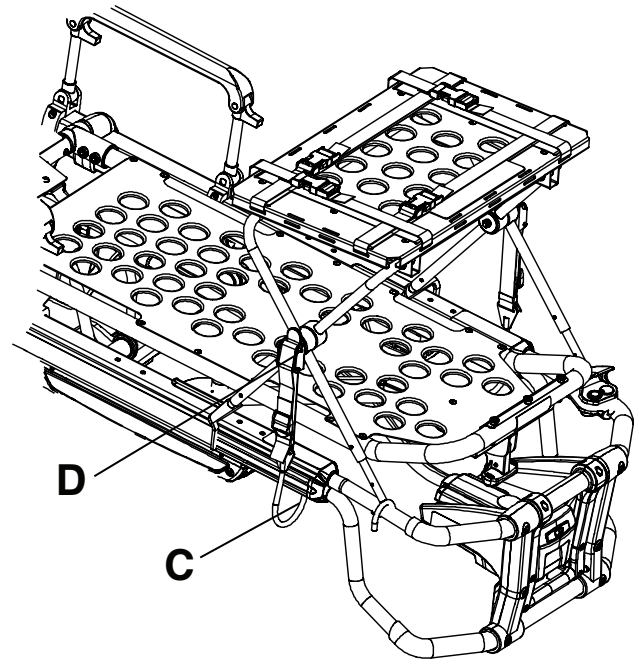
Nota - Si la plataforma para el desfibrilador no está acoplada al producto después de conectar ambos ganchos del pasador, abra la lengüeta. Para ajustarla, afloje o tense la correa y, después, presione la lengüeta hacia arriba hasta que se bloquee en su sitio con un clic audible.

Colocación de la opción de percha i.v. de dos fases

PRECAUCIÓN - No cargue la percha i.v. por encima de la carga de trabajo segura de 40 lb (18,1 kg).

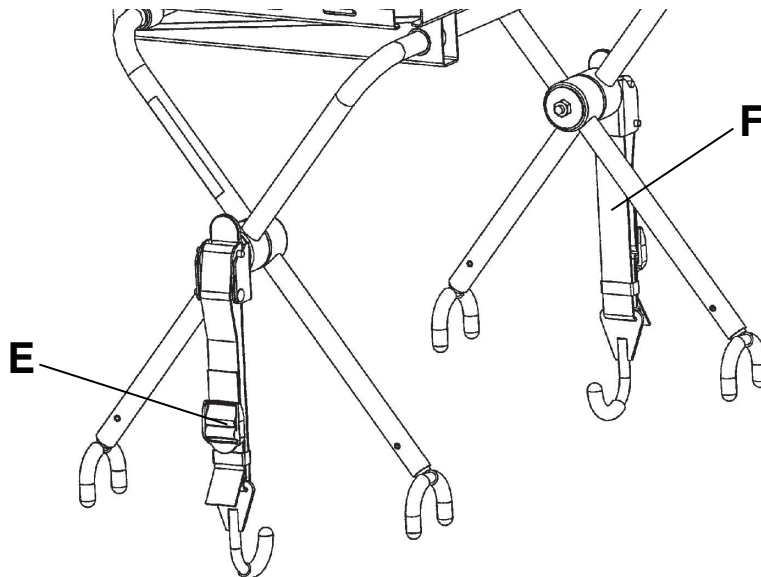
Para colocar la percha i.v. (Figura 21):

1. Levante y gire la percha i.v. desde la posición de almacenamiento. Empuje hacia abajo hasta que la percha i.v. se bloquee en su receptáculo (A).
2. Para elevar la altura de la percha i.v., gire el collarín de bloqueo (B) en sentido antihorario y tire hacia arriba de la parte telescópica (C). Suba la percha i.v. hasta la altura deseada.
3. Gire el collarín de bloqueo (B) en sentido horario para bloquear la parte telescópica (C) en su sitio.
4. Cuelgue las bolsas de líquido i.v. en el gancho i.v. (D).
5. Gire el collarín de bloqueo (B) en sentido antihorario y deslice la parte telescópica (C) hacia dentro del tubo inferior.
6. Gire el collarín de bloqueo (B) en sentido horario para apretarlo.
7. Levante y haga pivotar la percha i.v. hacia abajo hasta la posición de almacenamiento (Figura 22).



Figura 21 – Percha i.v. de dos fases



Figura 22 – Posición de almacenamiento de la percha i.v. de dos fases

Colocación de la opción de percha i.v. de tres fases

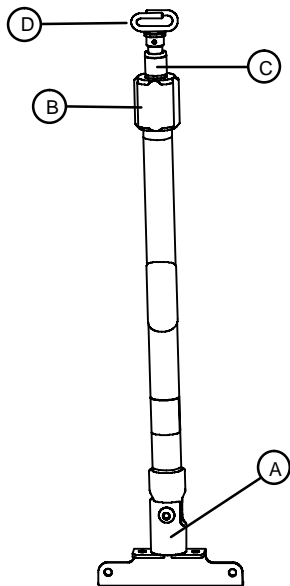
PRECAUCIÓN - No cargue la percha i.v. por encima de la carga de trabajo segura de 40 lb (18,1 kg).

Para colocar la percha i.v. (Figura 23):

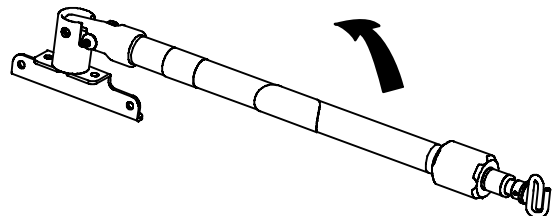
1. Levante y gire la percha i.v. desde la posición de almacenamiento. Empuje hacia abajo hasta que la percha i.v. se bloquee en su receptáculo (A).
2. Para elevar la altura de la percha i.v., gire el collarín de bloqueo (B) en sentido antihorario y tire hacia arriba de la parte telescópica (C). Suba la percha i.v. hasta la altura deseada.
3. Gire el collarín de bloqueo (B) en sentido horario para bloquear la parte telescópica (C) en su sitio.
4. Para elevar más la percha i.v., tire hacia arriba de la sección deslizante (D) hasta que engrane la pinza de muelle (E).
5. Cuelgue las bolsas de líquido i.v. en el gancho i.v. (F).

6. Para bajar la percha i.v., presione hacia dentro la pinza de muelle (E) y deslice la sección (D) hacia abajo, dentro de la sección telescópica (C). Gire el collarín de bloqueo (B) en sentido antihorario y deslice la parte telescópica (C) hacia dentro del tubo inferior.
7. Gire el collarín de bloqueo (B) en sentido horario para apretarlo.
8. Levante y haga pivotar la percha i.v. hacia abajo hasta la posición de almacenamiento (Figura 24).



Figura 23 – Percha i.v. de tres fases



Figura 24 – Posición de almacenamiento de la percha i.v. de tres fases

Accesorios y piezas

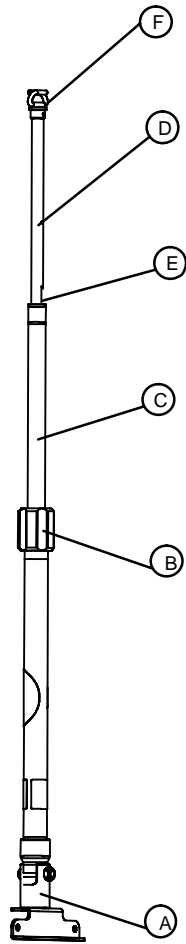
Estos accesorios pueden estar disponibles para su uso con el producto. Confirme la disponibilidad para su configuración o región. Llame al Servicio de Atención al Cliente de Stryker: 1-800-327-0770.

Nombre	Número
Extensión de cinturón	6082-160-050
Opción de limitación de altura de la camilla	6060-202-000
Plataforma para el desfibrilador	6082-170-000
Opción de gancho del equipo	6500-147-000
Opción de extensión de cabeza	6100-044-000
Opción de altura, extendida	6082-203-000
Opción de altura, estándar	6082-201-000
Conjunto de percha i.v., dos fases, derecha del paciente	6080-210-010
Conjunto de percha i.v., dos fases, izquierda del paciente	6080-211-010
Conjunto de percha i.v., tres fases, derecha del paciente	6080-215-010
Conjunto de percha i.v., tres fases, izquierda del paciente	6080-216-010
Soporte para la botella de oxígeno, extremo de la cabeza, permanente	6082-140-000
Soporte para la botella de oxígeno, extraíble	6080-140-000
Conjunto derecho del paciente, sin opción de percha i.v.	6080-212-010
Conjunto izquierdo del paciente, sin opción de percha i.v.	6080-213-013
Opción de mango de tracción, ninguno	6082-156-000
Opción de mango de tracción	6080-955-000
Opción de soporte de sujeción	6091-300-010
Opción de elevación de barra de seguridad	6091-956-016
Bolsa de almacenamiento, respaldo	6500-130-000
Bolsa de almacenamiento, plana, extremo de la cabeza	6082-128-012
Bolsa de almacenamiento, con bolsillo, extremo de la cabeza	6082-128-010
Red de almacenamiento, base	6080-150-010
Opción de bandeja de almacenamiento, base	6082-150-015
Opción de bandeja de almacenamiento, rígida, extremo de la cabeza	6082-128-000

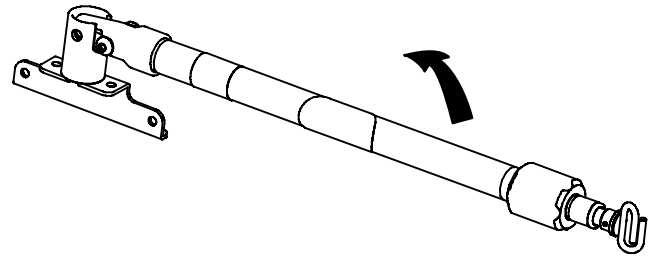
Limpeza

ADVERTENCIA - Utilice siempre equipos de protección individual adecuados durante la limpieza a presión para evitar contagios por inhalación. Los equipos de lavado a presión pueden dispersar la contaminación en el aire.

PRECAUCIÓN

- No limpie el producto con vapor ni con ultrasonidos.
 - No supere los 180 °F (82 °C) de temperatura máxima del agua.
 - No supere los 240 °F (115 °C) de temperatura para el secado al aire (lavadores de carros).
 - No supere las 1500 psi (103,4 bares) de presión máxima del agua. Si utiliza una varilla de mano para lavar el producto, mantenga la boquilla de presión, como mínimo, a 24 in (61 cm) del producto.
 - Seque siempre con una toalla todas las ruedas giratorias y los puntos de unión.
 - No limpie el producto, no lo repare ni le realice el mantenimiento mientras se esté utilizando.
-

El producto se puede lavar a presión. El producto puede mostrar indicios de oxidación o decoloración debidos al lavado continuo. Siempre que se sigan los procedimientos adecuados, el lavado a presión no producirá ninguna degradación en el funcionamiento del producto.

- Siga al pie de la letra las recomendaciones de dilución del fabricante de la solución de limpieza.
- Limpie el **Velcro®** después de cada uso. Sature el **Velcro®** con desinfectante, enjuague con agua y deje que el desinfectante se evapore. El servicio debe determinar el desinfectante adecuado para el **Velcro®** de nailon.
- La inmersión de las hebillas metálicas de las correas de sujeción puede provocar la corrosión de las hebillas y no se recomienda. Enjuague con agua limpia y deje secar al aire para reducir la posibilidad de corrosión. Sustituya las correas de sujeción si las hebillas metálicas se oxidan.
- El contacto directo de la piel con material permeable y visiblemente sucio puede aumentar el riesgo de infección.

Productos de limpieza propuestos

En general, si se utilizan en las concentraciones recomendadas por el fabricante, se pueden utilizar desinfectantes fenólicos o cuaternarios (excepto **Virex® TB**). No se recomienda emplear desinfectantes de tipo yodóforo porque pueden producir manchas.

Entre los productos de limpieza propuestos se encuentran:

- Productos de limpieza cuaternarios (ingrediente activo: cloruro de amonio) que contengan menos del 3 % de éter de glicol.
- Productos de limpieza fenólicos (ingrediente activo: o-fenilfenol)
- Solución de lejía clorada (al 5,25 %, menos de 1 parte de lejía por 100 partes de agua).
- Alcohol isopropílico ≤ 21 %

Evite la sobresaturación. No deje que el producto permanezca húmedo durante más tiempo del indicado en las directrices del fabricante del producto químico para una desinfección adecuada.

Nota

- La garantía de este producto puede quedar anulada si no se siguen las instrucciones antes mencionadas al utilizar estos tipos de productos de limpieza.
- Limpie siempre el producto con agua limpia y séquelo después. Algunos productos de limpieza son corrosivos por naturaleza y pueden provocar daños al producto. Si no se enjuaga y se seca, en la superficie del producto quedará un residuo corrosivo que podría provocar la corrosión prematura de componentes esenciales.

Eliminación de compuestos de yodo

ADVERTENCIA - Realice siempre una limpieza o eliminación del colchón o los componentes contaminados de la camilla para evitar el riesgo de exposición a patógenos transmitidos por sangre y de lesiones al paciente o al operador.

Utilice una solución con 1 a 2 cucharadas soperas de tiosulfato de sodio en medio litro de agua templada para limpiar el área sucia. Limpie lo antes posible tras haberse ensuciado. Si las manchas no se eliminan inmediatamente, deje que la solución empape la superficie o permanezca sobre ella. Enjuague con agua limpia las superficies que han sido expuestas a la solución antes de poner de nuevo en servicio el producto.

Mantenimiento preventivo

Funcionamiento	Programa	Procedimiento
Limpieza y desinfección	En cada uso.	Consulte <i>Limpieza</i> (página 33).
Inspección	Para 1-25 servicios al mes, inspeccionar la camilla cada 6 meses. Para 26-200 servicios al mes, inspeccionar la camilla cada 3 meses. Para más de 200 servicios al mes, inspeccionar la camilla mensualmente.	Consulte la lista de comprobación a continuación.

Nota - Mantenga actualizados los registros de mantenimiento con el formulario de registro de mantenimiento en su manual de mantenimiento.

- _____ Todas las sujeciones son seguras (consulte todos los dibujos de montaje).
- _____ Todas las soldaduras están intactas, sin grietas ni roturas.
- _____ Los tubos o láminas de metal no presentan dobleces ni roturas.
- _____ No hay residuos en las ruedas.
- _____ Todas las ruedas están seguras, ruedan y giran.
- _____ La opción de bloqueo de las ruedas sujeta las ruedas con seguridad cuando se aplican y las dejan libres cuando no se aplica.
- _____ Las barras laterales se mueven y pueden fijarse.
- _____ El respaldo funciona.
- _____ Todos los accesorios y piezas funcionan.
- _____ El pasador de posicionamiento de altura funciona.
- _____ La camilla es segura en cada posición de altura.
- _____ El bastidor de la base se pliega.
- _____ La sección separable para la cabeza funciona.
- _____ La barra de seguridad funciona.
- _____ El reposapiés funciona.
- _____ La funda del colchón no muestra desgarros ni grietas.
- _____ Las sujeciones para el cuerpo están intactas y funcionan.
- _____ Los tubos de la base están lubricados.

Número de serie:
Cumplimentado por:
Fecha:

Lubricación de la base

Nota - El producto está diseñado para funcionar sin necesidad de lubricación. Puede utilizarse lubricante **Tri-Flow™** con **Teflon®** para reducir la fuerza necesaria para levantar el bastidor inferior y minimizar el desgaste. No utilice silicona, **WD-40™** o grasa litio para evitar dañar las piezas móviles de la camilla.

1. Coloque la camilla en la posición más alta.

2. Ponga la camilla boca abajo con las patas de la base hacia arriba.
3. Usando el tubo aplicador de plástico, rocíe **Tri-Flow™** con lubricante **Teflon®** (6082-199-012) en el espacio entre los tubos de elevación superior (A) e inferior (B) situados en ambas patas del extremo de los pies (Figura 25).



Figura 25 – Ubicaciones de lubricación de la base

4. Aplique **Tri-Flow™** a los bastidores de ajuste de altura derecho e izquierdo (C) (Figura 26). Aplique uniformemente.
5. Aplique **Tri-Flow™** a las placas deslizantes derecha e izquierda (D) (Figura 26). Aplique uniformemente.

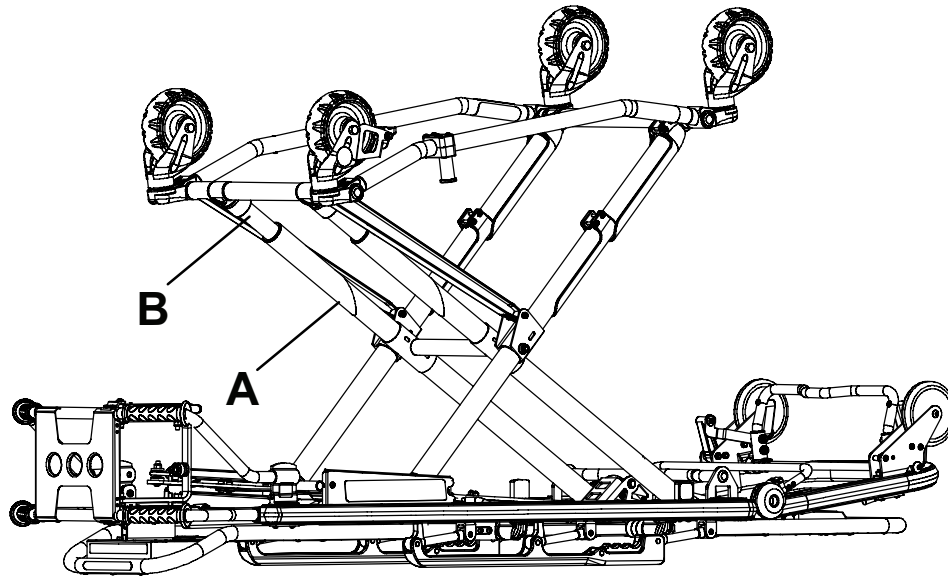

Figura 26 – Bastidores de ajuste de altura y placas deslizantes

6. No utilice la camilla durante cinco minutos.
7. Voltee de nuevo la camilla. Suba y baje la camilla varias veces para aplicar el lubricante en todas las áreas aplicadas.
8. Limpie el exceso de lubricante de los tubos de la base.
9. Verifique que el producto funciona correctamente antes de ponerlo de nuevo en servicio.

MX-PRO® R3

Manuel d'utilisation

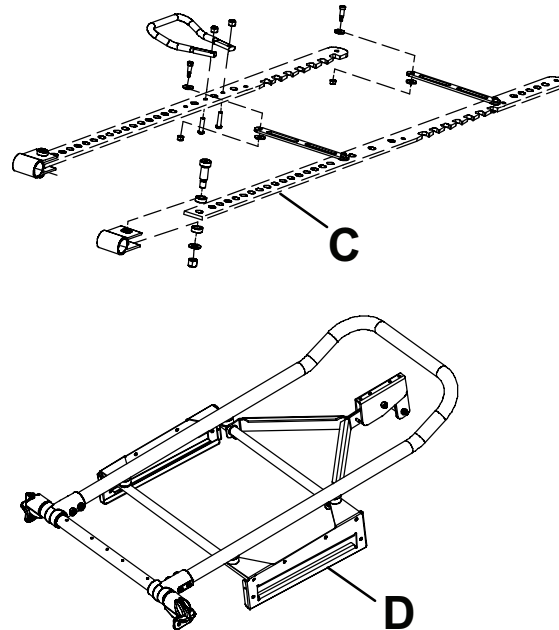
REF 6082



Symboles



	Consulter la notice d'utilisation
	Avertissement général
	Mise en garde
	Ne pas pousser
	Charge maximale admissible
	Numéro de référence
	Numéro de série
MADE IN U.S.A.	Produit fabriqué aux États-Unis d'Amérique
	Fabricant
	Date de fabrication
	Importateur
	Identifiant unique du dispositif
	Pièce appliquée de type B

Table des matières

Définition de « Avertissement », « Mise en garde » et « Remarque »	2
Résumé des précautions de sécurité	2
Introduction	4
Description du produit.....	4
Indications d'utilisation.....	4
Bénéfices cliniques	4
Contre-indications	5
Durée de vie utile prévue	5
Élimination/recyclage	5
Caractéristiques techniques	5
Illustration du produit	6
Coordonnées	7
Emplacement du numéro de série	7
Date de fabrication	7
Installation.....	8
Installation.....	9
Installation de la fixation de civière.....	9
Choix du crochet de sécurité du véhicule	9
Configuration du véhicule	10
Positionnement du crochet de sécurité du véhicule, avant vers arrière	11
Positionnement du crochet de sécurité du véhicule, côté à côté	12
Installation du crochet de sécurité du véhicule	13
Positions de la civière.....	15
Fonctionnement.....	17
Directives de fonctionnement	17
Transfert du patient sur la civière.....	17
Élévation ou abaissement de la civière	17
Application ou libération d'un blocage de roue	17
Faire rouler la civière avec un patient dessus	18
Arrimage du patient avec les sangles de retenue	18
Ajout d'une rallonge de sangle de retenue.....	21
Arrimage du patient avec le système de retenue Pedi-Mate® pour bébés.....	21
Chargement d'une civière dans un véhicule avec une fixation de civière de type crochet à ramure	21
Déchargement d'une civière depuis un véhicule avec une fixation de civière de type crochet à ramure	23
Positionnement des opérateurs et des assistants	24
Élévation ou abaissement de la civière par deux opérateurs	25
Élévation ou abaissement de la civière par un seul opérateur	26
Élévation ou abaissement du repose-pieds	26
Élévation ou abaissement du relève-buste	26
Élévation ou abaissement des barrières.....	26
Élévation ou abaissement de la section tête détachable	27
Fixation du plateau porte-défibrillateur	27
Positionnement du support de perfusion en deux parties disponible en option.....	30
Positionnement du support de perfusion en trois parties disponible en option.....	30
Accessoires et pièces.....	32
Nettoyage	33
Nettoyants conseillés.....	33
Élimination des composés d'iode.....	33
Entretien préventif.....	35
Lubrification de la base	35

Définition de « Avertissement », « Mise en garde » et « Remarque »

Les termes **AVERTISSEMENT**, **MISE EN GARDE** et **REMARQUE** ont une signification particulière et doivent faire l'objet d'une lecture attentive.

AVERTISSEMENT

Avertit le lecteur d'une situation qui, si elle n'est pas évitée, pourrait entraîner la mort ou des blessures graves. Peut également attirer l'attention sur l'existence potentielle d'effets indésirables graves ou de risques d'accident.

MISE EN GARDE

Avertit le lecteur d'une situation potentiellement dangereuse qui, si elle n'est pas évitée, peut causer des blessures mineures ou modérées à l'utilisateur ou au patient ou endommager le matériel en question ou d'autres biens. Couvre notamment les précautions à prendre afin d'assurer l'utilisation sûre et efficace du dispositif et d'éviter les dommages qui pourraient découler de l'usage ou du mésusage du matériel.

Remarque - Fournit des informations spécifiques destinées à faciliter l'entretien ou à clarifier des instructions importantes.

Résumé des précautions de sécurité

Toujours lire et respecter scrupuleusement les avertissements et les mises en garde indiqués sur cette page. Toute réparation doit être effectuée exclusivement par du personnel qualifié.

AVERTISSEMENT

- Seul le personnel qualifié est habilité à installer la fixation de civière. Une installation incorrecte peut occasionner des blessures chez le patient ou l'opérateur.
- Toujours vérifier que toutes les civières sont conformes aux caractéristiques techniques d'installation du système de fixation de civière Stryker.
- Toujours ajuster la pince du rail à la position du montant de retenue de la civière, en fonction du fabricant et du numéro de modèle de la civière.
- Lors du remplacement d'un crochet de sécurité du véhicule existant par un autre de style différent, toujours ajuster l'emplacement de montage afin de maintenir la position appropriée de la face du crochet de sécurité du véhicule.
- Toujours faire installer le crochet de sécurité du véhicule par un mécanicien agréé connaissant bien la construction des ambulances pour éviter toute blessure chez le patient ou l'opérateur.
- Toujours consulter le fabricant du véhicule avant d'installer le crochet de sécurité du véhicule. S'assurer que l'installation du crochet de sécurité du véhicule n'endommage pas les conduites de frein, les conduites d'oxygène, les conduites de carburant, le réservoir de carburant ou le câblage électrique du véhicule, ni n'interfère avec ces éléments.
- Ne pas modifier la civière ou le crochet de sécurité du véhicule. Si la barre de sécurité de la civière ne se connecte pas au crochet de sécurité du véhicule dans l'une de ces positions (gauche, centre ou droite), modifier le véhicule.
- Toujours s'assurer que la barre de sécurité de la civière est accrochée au crochet de sécurité du véhicule avant d'installer le crochet de sécurité du véhicule.
- Toujours s'assurer que la barre de sécurité de la civière est accrochée au crochet de sécurité du véhicule avant de retirer la civière du compartiment patient du véhicule pour éviter tout risque de blessures.
- Toujours utiliser des vis assez longues pour passer à travers le plancher du compartiment patient du véhicule, la rondelle, et l'écrou, avec au moins deux filets entiers dans l'écrou. La longueur des vis d'assemblage à six pans creux dépend de l'épaisseur du plancher du véhicule.
- Toujours prévoir un espace d'au moins 5/8 po (1,6 cm) entre le pare-chocs du véhicule et la civière pour désengager la barre de sécurité lors du déchargement de la civière du véhicule. S'assurer que les pieds de la civière se verrouillent en position de chargement avant de retirer la barre de sécurité du crochet de sécurité. Le manquement à verrouiller la civière en position peut causer des blessures au patient ou à l'opérateur et endommager la civière.
- Ne pas faire fonctionner le produit tandis que la section tête détachable est abaissée afin d'éviter des blessures chez le patient ou l'endommagement du produit. Utiliser uniquement les positions 5 à 7 avec cette configuration.
- Toujours utiliser toutes les sangles de retenue pour maintenir solidement le patient sur le produit. Un patient non retenu peut tomber du produit et se blesser.
- Ne pas appliquer un blocage de roue lorsqu'un patient se trouve sur le produit ou lors du déplacement du produit afin d'éviter tout risque de basculement.

- Ne pas installer et ne pas appliquer un blocage de roue sur un produit dont les roues sont usées et de diamètre inférieur à 6 po (15 cm).
- Ne pas laisser un patient ou un occupant sans surveillance. Tenir le produit pendant que le patient ou l'occupant se trouve sur le produit.
- Toujours placer la boucle loin des obstructions ou des accessoires sur la civière afin d'éviter le risque de déblocage accidentel du système de retenue **Pedi-Mate®** pour nourrissons et de blesser le nourrisson.
- Toujours soutenir la charge du patient, de la civière et des accessoires une fois que le poids a quitté le sol.
- Toujours faire intervenir deux opérateurs lorsqu'une civière est occupée.
- Toujours respecter le placement correct des mains sur les poignées. Éloigner les mains des pivots rouges de la barre de sécurité lors du chargement ou du déchargement de la civière ou lors du réglage de la hauteur.
- Ne pas tirer sur la barre de sécurité de la civière ni l'utiliser comme moyen de levage lors du déchargement de la civière.
- Toujours verrouiller le châssis porteur avant de retirer les roues porteuses du plancher du compartiment patient du véhicule. Un châssis porteur déverrouillé ne soutient pas la civière et peut causer des blessures au patient ou à l'opérateur.
- Ne pas laisser le châssis porteur de la civière s'affaisser seul (action connue sous le terme d'affaissement brutal) lors du retrait de la civière du véhicule. L'affaissement brutal répété entraîne une usure prématurée ou un endommagement de la civière.
- Toujours tenir les mains, les doigts et les pieds éloignés des pièces en mouvement. Faire preuve de prudence si les mains et les pieds se trouvent à proximité des tubes de la base au moment de relever ou d'abaisser la civière.
- Toujours éloigner les mains de la poignée de déblocage côté pieds lors de l'élévation ou de l'abaissement de la civière avec la poignée latérale de déblocage.
- Toujours retirer les pieds du tube de la base lors de l'abaissement de la civière à sa position la plus basse.
- Ne pas utiliser les barrières comme dispositif de retenue du patient.
- Ne pas faire fonctionner la civière tandis que la section tête détachable est abaissée afin d'éviter des blessures chez le patient ou l'opérateur ou l'endommagement de la civière. Utiliser uniquement les positions 5 à 7 avec cette configuration.
- Toujours bien fixer le plateau porte-défibrillateur sur le produit lors de l'utilisation de ce plateau.
- Toujours utiliser et régler les sangles fournies avec le plateau porte-défibrillateur pour fixer le défibrillateur.
- Toujours utiliser un équipement de protection individuelle approprié lors du lavage sous pression afin d'éviter une contagion par inhalation. Tout équipement de lavage sous pression peut vaporiser des résidus contaminés.
- Toujours nettoyer ou éliminer les composants contaminés du matelas ou de la civière afin d'éviter le risque d'exposition aux agents pathogènes transmissibles par le sang et des blessures chez le patient ou l'opérateur.

MISE EN GARDE

- Une utilisation incorrecte du produit est susceptible d'occasionner des blessures chez le patient ou l'opérateur. Utiliser le produit uniquement de la manière décrite dans ce manuel.
- Ne pas modifier le produit ni aucun de ses composants. Toute modification du produit peut entraîner un fonctionnement imprévisible, susceptible d'occasionner des blessures chez le patient ou l'opérateur. La garantie du produit serait en outre annulée par toute modification du produit.
- Toujours régler la hauteur de charge de la civière avant de la mettre en service.
- Ne pas abaisser la civière dans la position raccourcie pour éviter d'endommager la civière. Utiliser uniquement les positions 5 à 7 lors du raccourcissement de la civière.
- Toujours changer l'emplacement de fixation ou régler les sangles pour la taille et la forme particulières du défibrillateur.
- Ne pas charger le plateau porte-défibrillateur au-delà de la charge maximale admissible de 75 livres (34 kg).
- Ne pas charger le support de perfusion au-delà de la charge maximale admissible de 40 livres (18,1 kg).
- Ne pas nettoyer le produit à la vapeur ou par ultrasons.
- La température maximale de l'eau ne doit pas dépasser 180 °F (82 °C).
- La température maximale de séchage à l'air ne doit pas dépasser 240 °F (115 °C) (laveurs de chariots).
- La pression maximale de l'eau ne doit pas dépasser 1 500 psi (103,4 bars). En cas d'utilisation d'un tube-rallonge à main pour laver le produit, veiller à maintenir la buse haute pression à une distance minimum de 24 po (61 cm) du produit.
- Toujours sécher toutes les roulettes et tous les points d'interface à l'aide d'une serviette.
- Ne pas procéder au nettoyage, à l'entretien ou à la maintenance pendant que le produit est en service.

Introduction

Ce manuel vous aide à utiliser ou entretenir votre produit Stryker. Lire ce manuel avant d'utiliser ce produit ou d'en effectuer la maintenance. Il convient d'établir des procédures et techniques visant à éduquer et à former le personnel quant au fonctionnement et à l'entretien sécuritaires de ce produit.

MISE EN GARDE

- L'utilisation incorrecte du produit est susceptible de causer des blessures au patient ou à l'utilisateur. Utiliser le produit uniquement de la manière décrite dans ce manuel.
 - Ne pas modifier le produit ni aucun de ses composants. Toute modification du produit peut entraîner un fonctionnement imprévisible, susceptible de causer des blessures au patient ou à l'utilisateur. La garantie du produit serait en outre invalidée par toute modification du produit.
-

Remarque

- Ce manuel doit être considéré comme faisant partie du produit et doit l'accompagner à tout moment, même en cas de vente ultérieure du produit.
- Stryker cherche continuellement à améliorer le design et la qualité de ses produits. Ce manuel contient les informations produit les plus récentes disponibles au moment de l'impression. Il peut y avoir de légères divergences entre le produit et ce manuel. Pour toute question, contacter le service clientèle ou le support technique de Stryker au +1-800-327-0770.

Description du produit

La civière **MX-PRO® R3** modèle 6082 de Stryker est une civière d'ambulance manuelle qui se compose d'une plate-forme comprenant un matelas, montée sur un châssis en X sur roues, destinée à soutenir et à transporter un poids maximum de 650 livres (294,8 kg) en milieu pré-hospitalier et hospitalier. La civière est pliable pour une utilisation dans les véhicules d'urgence et est munie d'une fonction de hauteur de charge réglable qui permet de régler la civière en fonction des différentes hauteurs de plate-forme d'ambulance pour assurer une bonne mécanique corporelle pendant le chargement et le déchargement. Les commandes en double côté pieds sur les barres de levage supérieure et inférieure s'adaptent aux différentes positions ou tailles des opérateurs et la poignée de déblocage latérale permet à un seul opérateur de relever et d'abaisser une civière non occupée. Ce dispositif est muni d'une section tête détachable, des barrières, des sangles de retenue du patient, un relèvement buste pneumatique réglable, de blocages de roues, ainsi que divers accessoires en option qui facilitent le transport du patient. Le plan de couchage articulé de la civière peut satisfaire de nombreuses positions.

La **MX-PRO R3** est compatible avec les systèmes de fixation pour montage mural modèle 6371 et les systèmes de fixation pour montage sur plancher modèle 6370/6377/6378/6379.

Indications d'utilisation

La **MX-PRO R3** est conçue pour soutenir les patients en position couchée (horizontale) ou assise et pour faciliter le transport de l'équipement médical associé (tel que des bouteilles d'oxygène, des moniteurs ou des pompes) dans les véhicules d'urgence ou de transport. La civière est destinée à être utilisée dans des environnements pré-hospitaliers et hospitaliers, dans des situations d'urgence et de non-urgence. Ce dispositif est destiné à des opérateurs qualifiés, comprenant le personnel des services d'urgence et des centres de soins médicaux, ainsi que les intervenants d'urgence.

La **MX-PRO R3** n'est pas prévue pour un séjour prolongé, une utilisation comme lit d'hôpital ou dans des dispositifs qui modifient la pression de l'air comme les caissons hyperbares.

Bénéfices cliniques

Civière : transport du patient

Fixation : support de la civière pendant le transport

Civière et système de fixation : support et transport des patients

Contre-indications

Aucune connue.

Durée de vie utile prévue

La **MX-PRO R3** a une durée de vie utile prévue de 5 ans dans des conditions d'utilisation normales et en respectant la maintenance périodique appropriée.

Élimination/recyclage

Toujours respecter les recommandations et/ou réglementations locales en vigueur concernant la protection de l'environnement et les risques associés au recyclage ou à l'élimination de l'équipement en fin de vie utile.

Caractéristiques techniques

Capacité de charge maximale de la civière 	650 livres	294,8 kg	
Longueur totale	80,5 po	204,5 cm	
Longueur minimum	62 po	157,5 cm	
Largeur	23 po	58,4 cm	
Hauteur ¹ Voir <i>Positions de la civière</i> (page 15).	Position 1	13,5 po	34,3 cm
	Position 2	21 po	53,3 cm
	Position 3	25,5 po	64,8 cm
	Position 4	29 po	73,7 cm
	Position 5	32 po	81,3 cm
	Position 6	35 po	88,9 cm
	Position 7	37,5 po	95,3 cm
Poids ²	81 livres	37,7 kg	
Diamètre/largeur des roulettes	6 po/2 po	15,2 cm/5,1 cm	
Articulation du relève-buste/position de choc	2° - 73° / +14°		
Nombre minimum d'opérateurs nécessaires pour charger et décharger une civière occupée	2		
Systèmes de fixation recommandés	Modèle 6370/6377/6378/6379, montage sur plancher ou modèle 6371, montage mural		
Hauteur de plancher recommandée ³	Jusqu'à 32 po	81,3 cm	
Style roulant	Oui		
Blocage de roue unique / double blocage de roue	Option		

¹ Hauteur mesurée entre le bas du matelas de la section siège et le niveau du sol.

² La civière est pesée sans matelas ni sangles.

³ La civière peut être chargée à partir de n'importe quelle hauteur et un kit limiteur de la hauteur (6060-202-011) est disponible pour limiter la hauteur de charge de la civière.

Stryker se réserve le droit de modifier ces caractéristiques sans préavis.

La combinaison de couleurs jaune et noir est une marque déposée exclusive de Stryker Corporation.

MX-PRO a été conçu conformément à la norme fédérale américaine « Star-of-Life Ambulance » (KKK-A-1822-F).

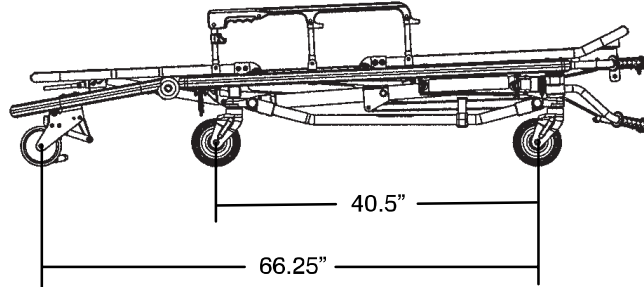

Illustration du produit

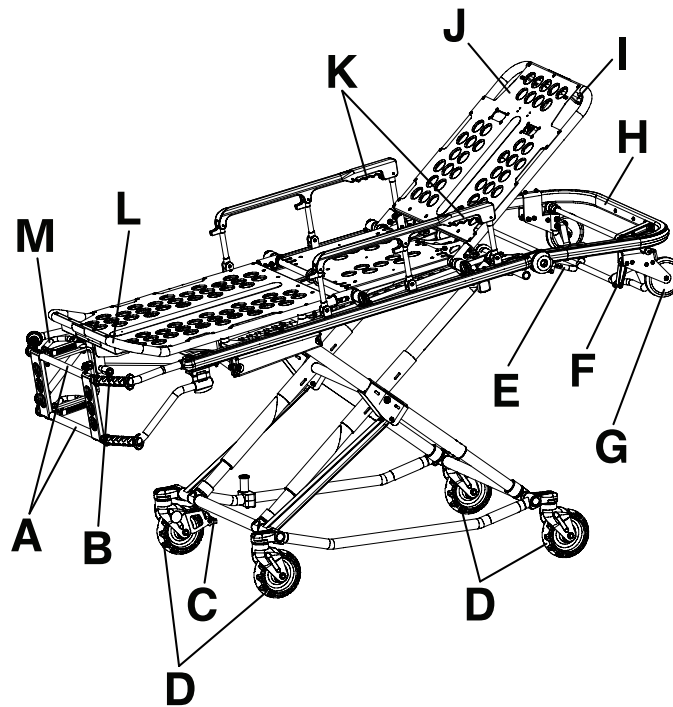
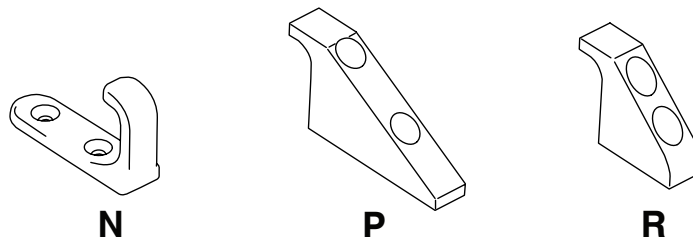

Figure 1 – Civière MX-PRO R3

A	Barre de levage	H	Section tête détachable
B	Poignée de déblocage du repose-pieds	I	Poignée de déblocage pour réglage du relève-buste
C	Blocage de roue	J	Relève-buste (section tête)
D	Roue de transport	K	Poignée de déblocage des barrières
E	Barre de déblocage de la section tête détachable	L	Repose-pieds

F	Levier de déblocage de la barre de sécurité	M	Poignée de déblocage d'ajustement de la hauteur (1 sur 3)
G	Roue de chargement (1 sur 2)		



N	Crochet de sécurité en J	6092-036-018
P	Crochet de sécurité long	6060-036-018
R	Crochet de sécurité court	6060-036-017

Coordonnées

Contactez le service clientèle ou le support technique de Stryker au moyen des coordonnées suivantes : +1-800-327-0770.

Stryker Medical
3800 E. Centre Avenue
Portage, MI 49002
États-Unis

Remarque - L'utilisateur et/ou le patient doivent signaler tout incident grave lié au produit à la fois au fabricant et à l'autorité compétente de l'État membre européen où l'utilisateur et/ou le patient sont établis.

Pour consulter votre mode d'emploi ou votre manuel d'entretien en ligne, consultez <https://techweb.stryker.com/>.

Avoir le numéro de série (A) du produit Stryker à disposition avant d'appeler le service clientèle ou le support technique de Stryker. Inclure le numéro de série dans toutes les communications écrites.

Emplacement du numéro de série

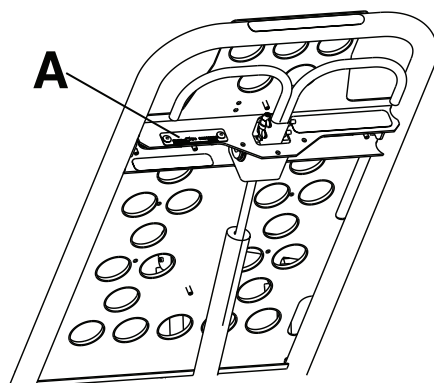

Date de fabrication

Les 2 premiers chiffres du numéro de série correspondent à l'année de fabrication.

Installation

Lors de l'installation, déballer les cartons et vérifier le bon fonctionnement de tous les éléments. Avant de mettre le produit en service, confirmer qu'il fonctionne correctement.

Retirer tous les matériaux d'expédition et de conditionnement du produit avant de l'utiliser.

Le compartiment patient du véhicule destiné à l'usage du produit doit comporter :

- Un bord arrière lisse pour le chargement du produit
- Un plancher de niveau, de taille suffisante pour accueillir le produit plié
- Système de fixation résistant aux collisions modèle 6370//6371/6377/6378/6379 (non inclus)
- Des dispositifs d'arrimage pour fixer le côté pieds de la civière sont recommandés (modèle 6083 uniquement)
- Espace pour installer le crochet de sécurité
- Hauteur de charge maximum de 32 po (81 cm)

Remarque - Des éléments ou des débris éparpillés sur le plancher du compartiment patient du véhicule peuvent entraver le fonctionnement du crochet de sécurité du véhicule et la fixation du produit. Maintenir le plancher du compartiment patient du véhicule exempt de débris.

Si nécessaire, adapter le véhicule à la civière. Ne pas modifier la civière.

Installation

Installation de la fixation de civière

Les systèmes de fixation de civière de Stryker sont compatibles uniquement avec les civières qui sont conformes aux spécifications d'installation.

AVERTISSEMENT

- Seul le personnel qualifié est habilité à installer la fixation de civière. Une installation incorrecte peut occasionner des blessures chez le patient ou l'opérateur.
 - Toujours vérifier que toutes les civières sont conformes aux spécifications d'installation du système de fixation de civière Stryker.
 - Toujours ajuster la pince du rail à la position du montant de retenue de la civière, en fonction du fabricant et du numéro de modèle de la civière.
-

Ces instructions sont destinées à des civières munies de systèmes de fixation de civière de type crochet à ramure. Pour les systèmes de fixation de civière résistant aux collisions, consulter le manuel d'utilisation approprié pour les instructions d'installation.

Choix du crochet de sécurité du véhicule

Le crochet de sécurité du véhicule est un article qui est livré avec la civière. La barre de sécurité de la civière et le crochet de sécurité du véhicule empêchent que la civière ne sorte accidentellement du véhicule et donne à l'opérateur plus d'assurance et de confiance lors du chargement et du déchargement.

AVERTISSEMENT - Lors du remplacement d'un crochet de sécurité du véhicule existant par un autre de style différent, toujours ajuster l'emplacement de montage afin de maintenir la position appropriée de la face du crochet de sécurité du véhicule.

Remarque - Ces instructions sont destinées à des civières munies de systèmes de fixation de civière de type crochet à ramure. Pour les systèmes de fixation de civière résistant aux collisions, consulter le manuel d'utilisation approprié pour les instructions d'installation. Des fixations de civière résistant aux collisions sont expédiées et installées avec un crochet de sécurité du véhicule, et, par conséquent, aucun crochet supplémentaire n'est nécessaire.

Le crochet de sécurité du véhicule a été conçu pour être compatible et fonctionner correctement lors du chargement et du déchargement de la civière d'un véhicule qui est conforme à la réglementation fédérale KKK-A-1822. Stryker offre trois types de dispositifs d'ancrage de véhicule différents qui sont commandés et expédiés avec la civière. Ces types de dispositifs d'ancrage de véhicule répondent aux besoins de configurations variées des véhicules d'urgence, en particulier au niveau de la longueur et de l'emplacement du support de la structure du plancher se trouvant à l'arrière du véhicule.

Pour choisir le crochet de sécurité du véhicule approprié pour la configuration du véhicule en question :

- Considérer l'emplacement du support de la structure du plancher ayant un espace adéquat pour monter le crochet de sécurité du véhicule.
- Monter le crochet de sécurité du véhicule dans l'arrière du véhicule. Fournir un dégagement pour le pare-chocs afin de permettre aux opérateurs de charger et de décharger la civière du véhicule.
- Noter les différences au niveau de la conception des véhicules. Chaque crochet de sécurité du véhicule fournit une option d'emplacement de montage différente pour maintenir la distance appropriée entre la face du crochet de sécurité du véhicule et le rebord du seuil de porte.

Étant donné les différences au niveau des dimensions des véhicules et des emplacements de support de la structure du plancher, chaque crochet de sécurité du véhicule permet un montage à un emplacement différent. Choisir la position correcte pour l'installation du crochet de sécurité du véhicule concerné.

- *Positionnement du crochet de sécurité du véhicule, avant vers arrière* (page 11)
- *Positionnement du crochet de sécurité du véhicule, côté à côté* (page 12)

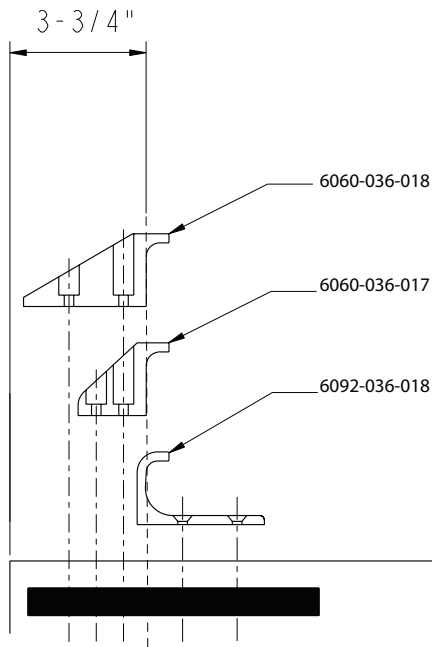

Figure 2 – Types de dispositifs d'ancrage de véhicule

Configuration du véhicule

AVERTISSEMENT

- Toujours faire installer le crochet de sécurité du véhicule par un mécanicien agréé connaissant bien la construction des ambulances pour éviter toute blessure chez le patient ou l'opérateur.
- Toujours consulter le fabricant du véhicule avant d'installer le crochet de sécurité du véhicule. S'assurer que l'installation du crochet de sécurité du véhicule n'endommage pas les conduites de frein, les conduites d'oxygène, les conduites de carburant, le réservoir de carburant ou le câblage électrique du véhicule, ni n'interfère avec ces éléments.

MISE EN GARDE - Toujours régler la hauteur de charge de la civière avant de la mettre en service.

La civière est compatible avec toutes les hauteurs de plate-forme de véhicule respectant la norme fédérale « Star-of-Life Ambulance » KKK-A-1822. Consulter les caractéristiques techniques pour connaître la hauteur de charge maximum.

Conformément à la norme fédérale « Star-of-Life Ambulance » KKK-A-1822 :

- L'arrière de l'ambulance sera équipé d'un pare-chocs arrière robuste, de pleine largeur, avec une marche solidement fixée au châssis du véhicule.
- Le pas de la marche doit avoir une profondeur minimum de 5 po (13 cm) et une profondeur maximum de 10 po (25 cm).
- Si la marche dépasse de plus de 7 po (18 cm) de l'arrière du véhicule, un marchepied escamotable doit être installé.

Conformément aux spécifications fédérales des États-Unis pour « Star-of-Life Ambulance » KKK-A-1822, la hauteur du pare-chocs du véhicule doit être installée à une distance égale de ± 2 po (± 5 cm) du plancher du véhicule et du niveau du sol, ce qui est défini comme la hauteur de plate-forme du véhicule. L'installation du crochet de sécurité du véhicule dans tout véhicule conforme à cette norme fédérale permet un dégagement adéquat pour que la base de la civière s'abaisse à sa position entièrement déployée.

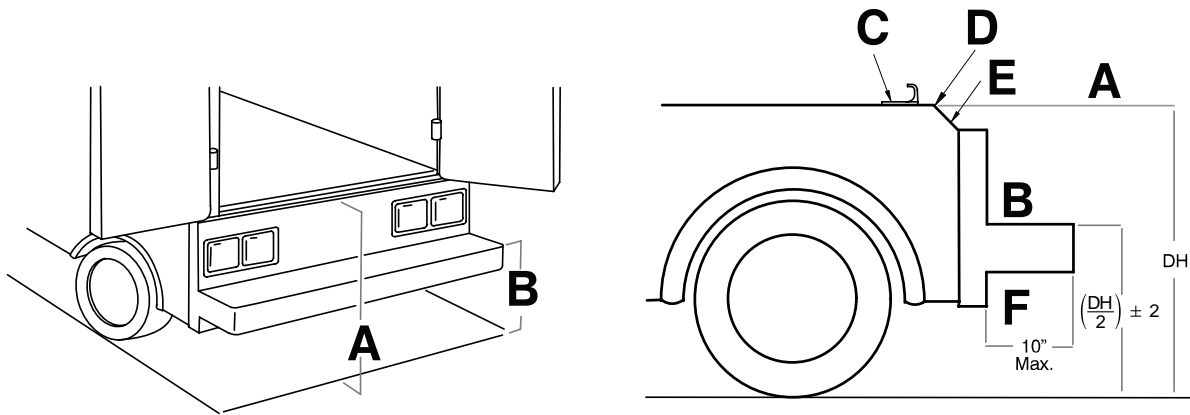

Figure 3 – Hauteur de plate-forme et de pare-chocs

A	Hauteur de plate-forme (HP)
B	Hauteur de pare-chocs
C	Crochet de sécurité du véhicule
D	Bord du seuil
E	Seuil
F	Profondeur du pare-chocs

Positionnement du crochet de sécurité du véhicule, avant vers arrière

Avant d'installer le crochet de sécurité du véhicule, vérifier le positionnement avant vers arrière et côté à côté lors du déchargement et du chargement de la civière.

Pour vérifier le positionnement avant vers arrière :

1. Choisir le crochet de sécurité du véhicule approprié. Voir *Choix du crochet de sécurité du véhicule* (page 9).
2. Positionner le crochet de sécurité du véhicule à 3-3/4 po (9,5 cm) au moins du bord avant du seuil de la porte (A) (Figure 4). La distance recommandée depuis la partie avant du crochet de sécurité ne doit pas être inférieure à 3-3/4 po (9,5 cm).
3. S'assurer de pouvoir fixer le crochet de sécurité du véhicule sur le support se trouvant à l'arrière du véhicule.
4. S'assurer d'avoir un dégagement de pare-chocs adéquat pour pouvoir charger la civière sur le véhicule et l'en décharger.
5. Vérifier le positionnement côté à côté du crochet de sécurité du véhicule. Voir *Positionnement du crochet de sécurité du véhicule, côté à côté* (page 12).

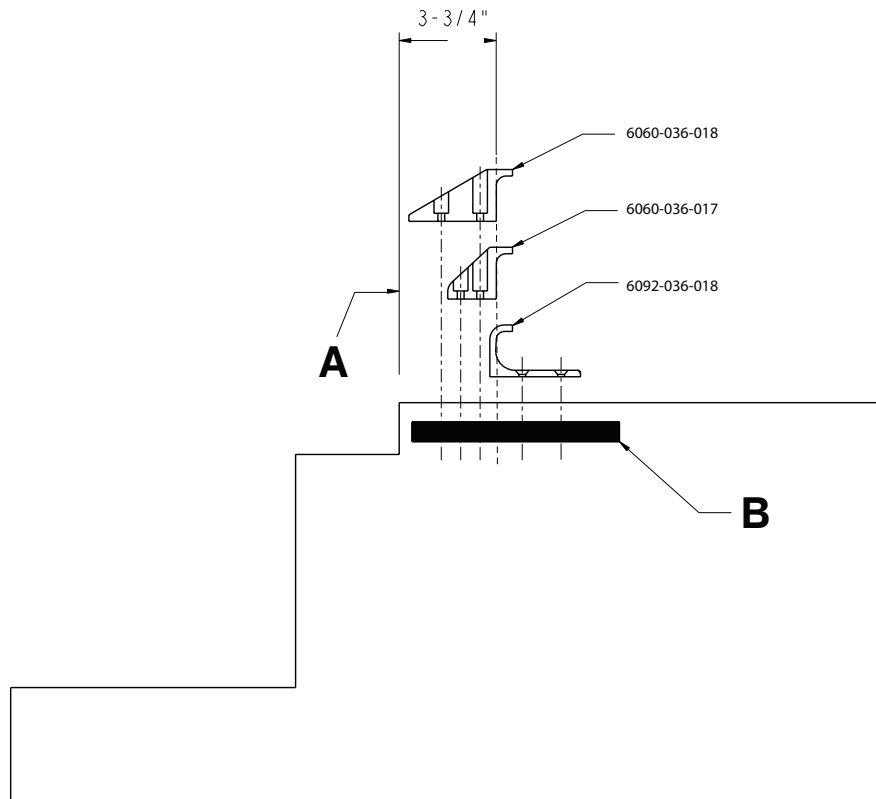

Figure 4 – Positionnement du crochet de sécurité du véhicule

A	Seuil
B	Support de la structure de plancher

Positionnement du crochet de sécurité du véhicule, côté à côté

Avant d'installer le crochet de sécurité du véhicule, vérifier le positionnement avant vers arrière et côté à côté lors du déchargement et du chargement de la civière.

AVERTISSEMENT

- Ne pas modifier la civière ou le crochet de sécurité du véhicule. Si la barre de sécurité de la civière ne se connecte pas au crochet de sécurité du véhicule dans l'une de ces positions (gauche, centre ou droite), modifier le véhicule.
- Toujours s'assurer que la barre de sécurité de la civière est accrochée au crochet de sécurité du véhicule avant d'installer le crochet de sécurité du véhicule.

Pour vérifier le positionnement côté à côté :

1. Retirer la civière de sa fixation et la décharger du véhicule.

Remarque - Veiller à la position des roues porteuses de la civière et à celle de la barre de sécurité de la civière lors du retrait de la civière.

2. Repérer le centre de la barre de sécurité de la civière sur le plancher du véhicule.
3. S'assurer que la position repérée à l'étape 2 est l'emplacement auquel la barre de sécurité de la civière est connectée au crochet de sécurité du véhicule chaque fois que la civière est déchargée dans des positions variées (comme entièrement vers la gauche et entièrement vers la droite).

Installation du crochet de sécurité du véhicule

Avant l'installation du crochet de sécurité du véhicule, le mécanicien agréé doit prévoir le positionnement du crochet de sécurité du véhicule dans la partie arrière du compartiment patient du véhicule.

AVERTISSEMENT

- Toujours faire installer le crochet de sécurité du véhicule par un mécanicien agréé connaissant bien la construction des ambulances pour éviter toute blessure chez le patient ou l'opérateur.
- Toujours consulter le fabricant du véhicule avant d'installer le crochet de sécurité du véhicule. S'assurer que l'installation du crochet de sécurité du véhicule n'endommage pas les conduites de frein, les conduites d'oxygène, les conduites de carburant, le réservoir de carburant ou le câblage électrique du véhicule, ni n'interfère avec ces éléments.
- Toujours s'assurer que la barre de sécurité de la civière est accrochée au crochet de sécurité du véhicule avant de retirer la civière du compartiment patient du véhicule pour éviter tout risque de blessures.
- Toujours utiliser des vis assez longues pour passer à travers le plancher du compartiment patient du véhicule, la rondelle, et l'écrou, avec au moins deux filets entiers dans l'écrou. La longueur des vis d'assemblage à six pans creux dépend de l'épaisseur du plancher du véhicule.
- Toujours prévoir un espace d'au moins 5/8 po (1,6 cm) entre le pare-chocs du véhicule et la civière pour désengager la barre de sécurité lors du déchargement de la civière du véhicule. S'assurer que les pieds de la civière se verrouillent en position de chargement avant de retirer la barre de sécurité du crochet de sécurité. Le manquement à verrouiller la civière en position peut causer des blessures au patient ou à l'opérateur et endommager la civière.

Matériel requis (non fourni) :

- (2) Vis d'assemblage à six pans creux de 1/4"-20 minimum, catégorie 5 * pour le crochet de sécurité court du véhicule ou le crochet de sécurité long du véhicule
- (2) Vis d'assemblage à tête fraisée plate de 1/4"-20 minimum, catégorie 5 * pour le crochet de sécurité en J
- (2) Rondelles plates
- (2) Rondelles à ressort
- (2) Écrous de 1/4"-20

*La longueur des vis d'assemblage à six pans creux dépend de l'épaisseur du plancher du véhicule. Utiliser des vis qui sont assez longues pour passer entièrement à travers le plancher du compartiment patient, de la rondelle, et de l'écrou, avec au moins deux filets.

1. Déterminer le positionnement correct du crochet de sécurité du véhicule, de l'avant vers l'arrière et d'un côté à l'autre, de sorte que la barre de sécurité de la civière soit chaque fois connectée au crochet de sécurité du véhicule.
 - *Positionnement du crochet de sécurité du véhicule, avant vers arrière* (page 11)
 - *Positionnement du crochet de sécurité du véhicule, côté à côté* (page 12)
2. Percer les trous pour les vis.
3. Fixer le crochet de sécurité du véhicule sur le plancher du compartiment patient du véhicule.
4. S'assurer que la barre de sécurité de la civière est connectée au crochet de sécurité du véhicule avant de retirer la civière du compartiment patient du véhicule.



Figure 5 – Barre de sécurité fixée en place dans le crochet de sécurité du véhicule

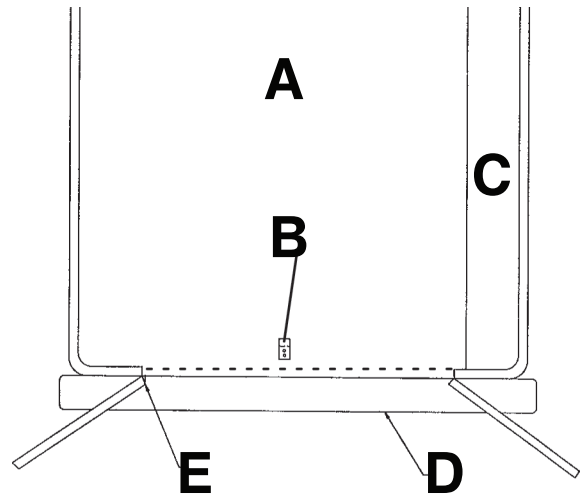
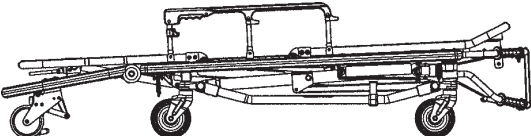
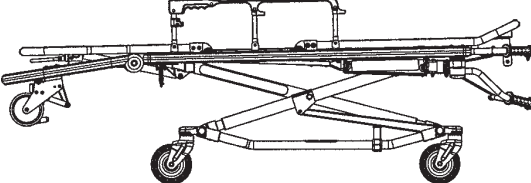
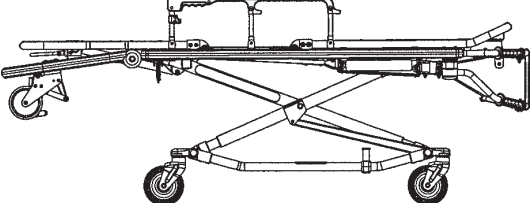
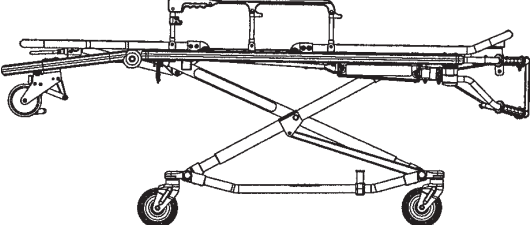
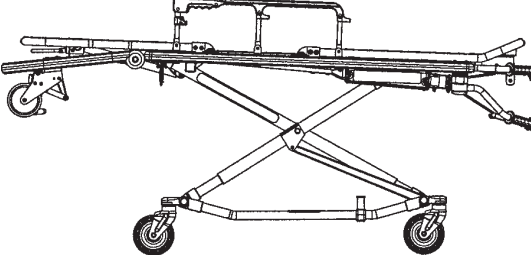
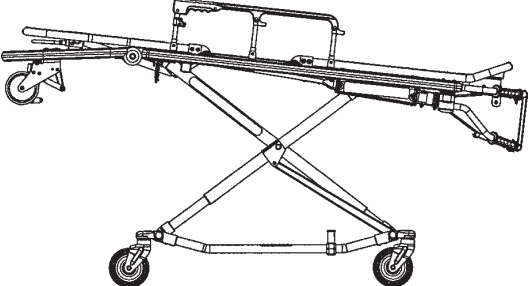

Figure 6 – Positionnement du crochet de sécurité du véhicule

A	Vue de dessus du véhicule
B	Crochet de sécurité du véhicule
C	Banc de l'équipe
D	Pare-chocs
E	Cadre de porte

Après l'installation, s'assurer que les pieds de la civière se verrouillent en position de chargement sans entrer en contact avec le pare-chocs du véhicule.

Positions de la civière

Position 1 - Utiliser pour le transfert du patient	
Position 2 - Utiliser pour le transfert du patient/le roulement de la civière	
Position 3 - Utiliser pour le transfert du patient/le roulement de la civière	
Position 4 - Utiliser pour le transfert du patient/le roulement de la civière	
Position 5 - Utiliser pour le transfert du patient/le roulement de la civière	
Position 6 - Utiliser pour le transfert du patient/le roulement de la civière	

Position 7 - Utiliser pour le transfert du patient/le roulement de la civière

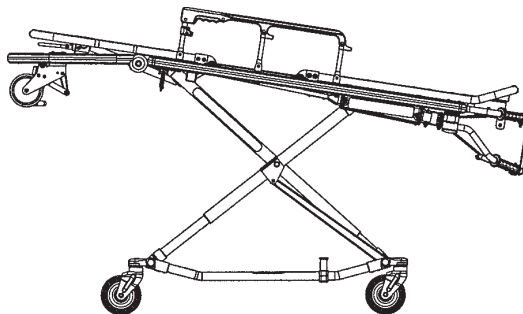

AVERTISSEMENT - Ne pas faire fonctionner le produit tandis que la section tête détachable est abaissée afin d'éviter des blessures chez le patient ou l'endommagement du produit. Utiliser uniquement les positions 5 à 7 avec cette configuration.

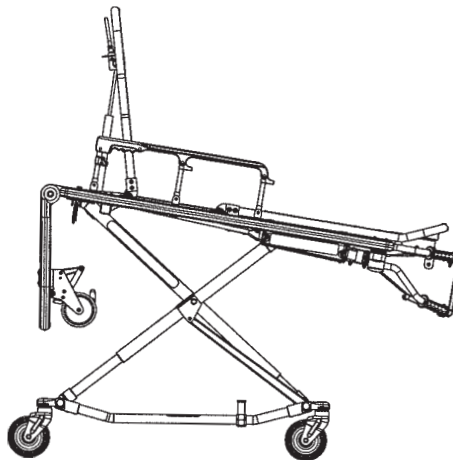

Fonctionnement

Directives de fonctionnement

- Faire fonctionner le produit uniquement de la manière décrite dans ce manuel.
- Lire toutes les étiquettes et instructions sur le produit avant de l'utiliser.
- Toujours charger ou décharger une civière occupée avec un minimum de deux opérateurs formés. La présence de deux opérateurs est indispensable lorsque la civière est occupée. Stryker recommande que les deux opérateurs se placent côté pieds pour réduire la charge sur chaque opérateur. Un ou deux opérateurs peuvent soulever depuis le côté pieds de la civière.
- Ne pas régler, faire rouler ou charger la civière dans un véhicule sans en avoir averti le patient. Rester avec le patient et surveiller le produit en permanence.
- Utiliser les blocages de roue uniquement pendant le transfert du patient ou sans patient sur le produit.
- Ne pas appliquer un blocage de roue lorsqu'un patient se trouve sur le produit ou lors du déplacement du produit afin d'éviter tout risque de basculement.
- Toujours utiliser toutes les sangles de retenue et maintenir les barrières relevées lorsqu'un patient se trouve sur le produit.
- Faire appel à des assistants formés pour contrôler le produit si nécessaire.

Transfert du patient sur la civière

AVERTISSEMENT

- Toujours utiliser toutes les sangles de retenue pour maintenir solidement le patient sur le produit. Un patient non retenu peut tomber du produit et se blesser.
 - Ne pas appliquer un blocage de roue lorsqu'un patient se trouve sur le produit ou lors du déplacement du produit afin d'éviter tout risque de basculement.
-

Pour transférer un patient sur le produit :

1. Faire rouler le produit jusqu'au patient.
2. Placer le produit à côté du patient et relever ou abaisser le produit au niveau du patient.
3. Abaisser les barrières et ouvrir les sangles de retenue.
4. Transférer le patient sur le produit. Respecter les procédures des services médicaux d'urgence acceptées.
5. Maintenir solidement le patient sur le produit avec toutes les sangles de retenue.
6. Relever les barrières et ajuster le relève-buste et le repose-pieds si nécessaire.

Élévation ou abaissement de la civière

1. Les deux utilisateurs doivent soulever le poids de la base.
2. L'utilisateur côté pieds doit tirer la poignée de déblocage.
3. Les deux utilisateurs doivent abaisser la civière au sol ou élever la civière.

Application ou libération d'un blocage de roue

AVERTISSEMENT

- Ne pas appliquer un blocage de roue lorsqu'un patient se trouve sur le produit ou lors du déplacement du produit afin d'éviter tout risque de basculement.

- Ne pas installer et ne pas appliquer un blocage de roue sur un produit dont les roues sont usées et dont le diamètre est inférieur à 15 cm.
 - Ne pas laisser un patient ou un occupant sans surveillance. Tenir le produit pendant que le patient ou l'occupant se trouve sur le produit.
-

Pour appliquer un blocage de roue, appuyer sur la pédale jusqu'à ce qu'elle s'arrête et repose contre la surface de la roue.

Pour libérer un blocage de roue, appuyer sur le haut de la pédale avec le pied, ou soulever la pédale avec l'orteil. Le haut de la pédale reposera contre le cadre de la roue lorsque le blocage de roue sera libéré.

Remarque - Les blocages de roue aident à empêcher le produit de rouler lorsqu'il n'est pas surveillé. La résistance offerte par les blocages de roue peut ne pas être suffisante sur certaines surfaces ou sous certains poids.

Faire rouler la civière avec un patient dessus

AVERTISSEMENT - Ne pas faire fonctionner le produit tandis que la section tête détachable est abaissée afin d'éviter des blessures chez le patient ou l'endommagement du produit. Utiliser uniquement les positions 5 à 7 avec cette configuration.

1. S'assurer que toutes les sangles de retenue sont bien fixées et bouclées autour du patient (*Arrimage du patient avec les sangles de retenue* (page 18)).
2. Placer le produits aux positions 2 à 7 pour le roulement (*Positions de la civière* (page 15)).
3. Lors du roulement du produit, positionner un opérateur du côté pieds et un opérateur du côté tête à tout moment.

Remarque

- La présence d'objets non arrimés ou de débris sur le plancher du compartiment patient peut entraver le fonctionnement du crochet de sécurité et la fixation de la civière. Veiller à dégager le plancher du compartiment patient.
- Le produit peut être chargé avec les barrières abaissées uniquement si les ceintures de retenue sont bouclées autour du patient.

Arrimage du patient avec les sangles de retenue

AVERTISSEMENT - Toujours utiliser toutes les sangles de retenue pour maintenir solidement le patient sur le produit. Un patient non retenu peut tomber du produit et se blesser.

Les points d'attache des sangles de retenue doivent assurer un ancrage solide et une position de retenue correcte. Ne pas laisser les sangles de retenue interférer avec un équipement ou des accessoires. Boucler toutes les sangles de retenue lorsque la civière n'est pas utilisée pour éviter d'endommager les boucles et les sangles.



Figure 7 – Sangles de retenue

Boucler les sangles de retenue autour de la poitrine/des épaules, de la taille et des jambes du patient (Figure 7).

Enrouler la sangle autour du cadre de la civière et revenir à travers la boucle à l'extrémité de la sangle (Figure 8 et Figure 9). Les flèches indiquent les points d'attache alternatifs.

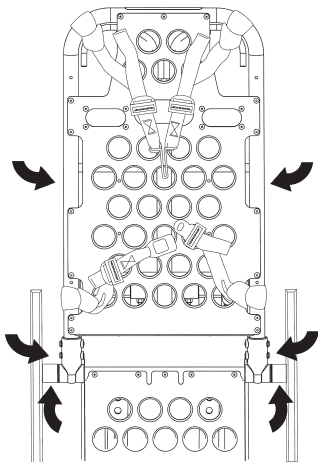

Figure 8 – Sangles de retenue du relève-buste

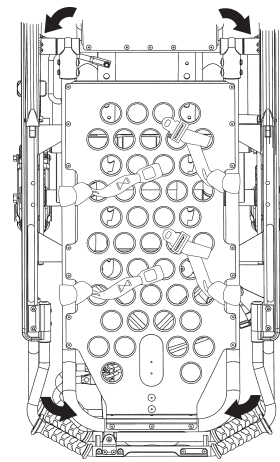

Figure 9 – Sangles de retenue de la section pieds

Ouvrir et placer les sangles de retenue sur l'un des côtés de la civière jusqu'à ce que le patient soit positionné sur le matelas de la civière. Rallonger et boucler la sangle de retenue autour du patient. Raccourcir la sangle de retenue jusqu'à ce que le serrage requis soit atteint.

Pour ouvrir la sangle de retenue :

Appuyer sur le bouton rouge (A) à l'avant du réceptacle de la boucle pour débloquer la languette de la boucle (B) (Figure 10). Tirer la languette de la boucle hors du réceptacle.

Pour fermer la sangle de retenue :

Pousser la languette dans le réceptacle jusqu'à entendre un clic. S'assurer que la languette de la boucle passe à travers les deux maillons (C) lors de la fixation de la sangle de retenue au niveau de la poitrine (Figure 10).

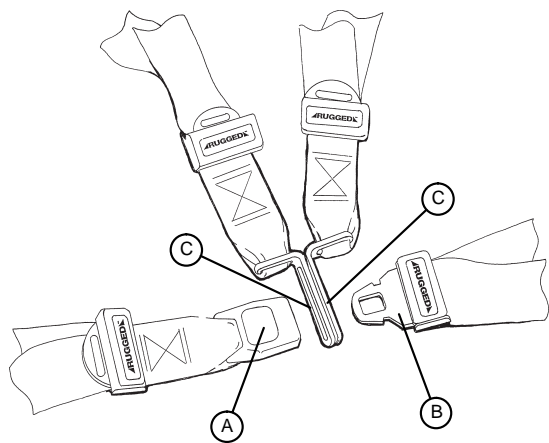

Figure 10 – Boucler les sangles de retenue

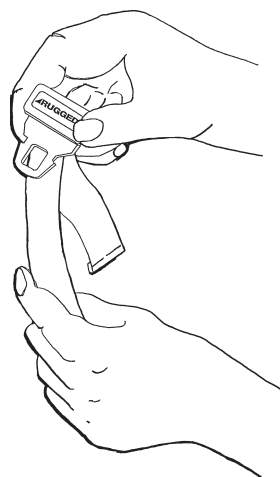

Figure 11 – Rallonger la sangle de retenue

Pour rallonger la sangle de retenue :

Saisir la languette de la boucle, la tourner en biais par rapport à la sangle, puis la tirer (Figure 11). La sangle se termine par une languette ourlée qui empêche la languette de la boucle de sortir de la sangle.

Pour raccourcir la sangle de retenue :

Saisir la languette ourlée et tirer la sangle à travers la languette de la boucle jusqu'à ce que le serrage requis soit atteint (Figure 12).

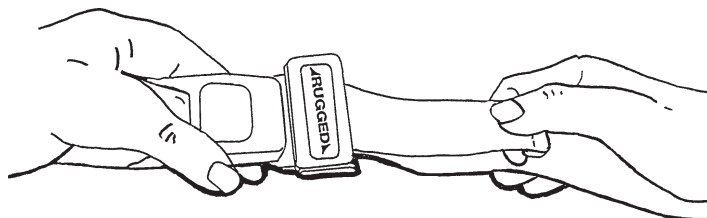

Figure 12 – Raccourcir la sangle de retenue

Remarque

- Lorsqu'une sangle de retenue est bouclée autour d'un patient, fixer la plaque d'enclenchement et retirer toute partie lâche de la civière.
- Inspecter les sangles de retenue au moins une fois par mois (plus si elles sont utilisées souvent). Vérifier que la partie femelle et la plaque d'enclenchement ne sont pas tordues ou cassées et que les sangles ne sont ni déchirées ni effilochées. Remplacer toute sangle de retenue usée ou qui ne fonctionne plus.

Ajout d'une rallonge de sangle de retenue

Ajouter une rallonge de sangle de retenue (6082-160-050) pour obtenir une longueur supplémentaire pour boucler la ceinture ventrale autour de patients plus corpulents.

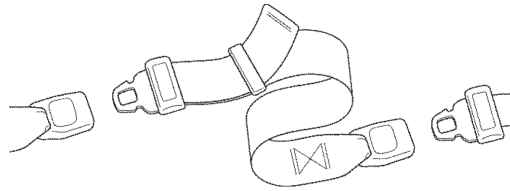

Figure 13 – Rallonge de sangle de retenue

Arrimage du patient avec le système de retenue Pedi-Mate® pour bébés

AVERTISSEMENT - Toujours placer la boucle loin des obstructions ou des accessoires sur la civière afin d'éviter le risque de déblocage accidentel du système de retenue **Pedi-Mate®** pour bébés et de blessure pour le bébé.

Pour maintenir le patient avec le système de retenue **Pedi-Mate®** pour bébés :

1. Retirer toutes les sangles de retenue de la civière.
2. Relever le relève-buste de la civière en position complètement droite.
3. Positionner le coussinet **Pedi-Mate®** à plat sur le relève-buste de la civière avec les sangles du relève-buste tournées vers l'extérieur.
4. Enrouler les sangles autour du relève-buste de la civière et faire passer les extrémités des sangles par les supports.
5. Attacher la boucle.
6. Tirer sur l'extrémité de la sangle du relève-buste réglable pour serrer.
7. Insérer les sangles du cadre principal entre le châssis du produit et le matelas.
8. Insérer la boucle derrière la traverse du plan de couchage puis la faire remonter devant la traverse du plan de couchage.
9. Attacher la boucle autour de la traverse du plan de couchage. Laisser du mou dans la sangle pour le réglage final.
10. Serrer toutes les sangles.

Remarque - Pour plus d'informations sur le système de retenue **Pedi-Mate®** pour bébés, consulter le mode d'emploi du fabricant concernant l'utilisation, le fonctionnement et l'entretien. L'utilisation adéquate et sans risque du système de retenue **Pedi-Mate®** pour bébés est laissée à la discrétion de l'utilisateur. Il convient d'établir des procédures et techniques visant à éduquer et à former le personnel quant au fonctionnement et à l'entretien sécuritaires de ce produit. Ces instructions sont uniquement d'ordre général. Garder ces instructions pour référence ultérieure. Ces instructions doivent être considérées comme faisant définitivement partie du produit et doivent l'accompagner à tout moment, même en cas de vente ultérieure du produit.

Pedi-Mate® est une marque déposée de Ferno Washington, Inc.

Chargement d'une civière dans un véhicule avec une fixation de civière de type crochet à ramure

Toujours charger une civière occupée avec au moins deux opérateurs formés. La présence de deux opérateurs est indispensable lorsque la civière est occupée. Les opérateurs doivent être capables de soulever le poids total du patient, de la civière et de tout élément situé sur la civière.

AVERTISSEMENT

- Toujours soutenir la charge du patient, de la civière et des accessoires une fois que le poids a quitté le sol.
- Toujours faire intervenir deux opérateurs lorsqu'une civière est occupée.

- Toujours respecter le placement correct des mains sur les poignées. Éloigner les mains des pivots rouges de la barre de sécurité lors du chargement ou du déchargement de la civière ou lors du réglage de la hauteur.

Plus un opérateur doit soulever haut la civière, plus il peut être difficile de soutenir le poids. L'opérateur doit être capable de soulever la civière suffisamment haut pour que les pieds de celle-ci se déploient lors du déchargement. Il est possible qu'un opérateur ait besoin d'aide s'il est trop petit ou si le patient est trop lourd à soulever lors du déchargement de la civière. Les opérateurs de petite taille peuvent avoir besoin de soulever davantage les bras pour permettre aux pieds de la civière de se déployer.

Remarque - Une civière non occupée peut être chargée dans un véhicule par un seul opérateur.

Pour charger la civière dans un véhicule :

1. Placer la civière en position de chargement. Une position de chargement correspond à n'importe quelle position dans laquelle les roues porteuses entrent en contact avec la hauteur du plancher du véhicule.
2. Si le véhicule est équipé d'un pare-chocs, soulever ce dernier en position relevée.
3. Faire rouler la civière jusqu'à la porte ouverte du compartiment patient du véhicule.
4. Pousser la civière vers l'avant jusqu'à ce que les roues porteuses se trouvent sur le plancher du compartiment patient du véhicule et que la barre de sécurité de la civière ait dépassé le crochet de sécurité du véhicule.
5. Tirer la civière vers l'arrière jusqu'à ce que sa barre de sécurité soit connectée au crochet de sécurité du véhicule pour assurer un dégagement maximum afin de soulever la base.
6. S'assurer que la barre de sécurité de la civière est connectée au crochet de sécurité du véhicule.
7. Charger la civière.

Avec un opérateur côté pieds et un opérateur sur le côté	Avec un opérateur (pour charger une civière non occupée)
<p>a. Opérateur 1 (côté pieds) :</p> <ol style="list-style-type: none"> i. Saisir le cadre de la civière côté pieds. ii. Soulever la civière côté pieds jusqu'à libérer le poids hors du mécanisme de verrouillage. Comprimer sans relâcher la poignée de déblocage. <p>b. Opérateur 2 (sur le côté) :</p> <ol style="list-style-type: none"> i. Saisir le rail extérieur de la civière pour stabiliser cette dernière. ii. Saisir le châssis de la base. iii. Une fois que l'opérateur côté pieds a soulevé la civière et a comprimé la poignée de déblocage, relever le châssis porteur jusqu'à ce qu'il s'arrête dans la position la plus haute et l'y maintenir. iv. L'opérateur côté pieds doit débloquer la poignée pour verrouiller la base en position rétractée. 	<ol style="list-style-type: none"> a. Saisir le cadre de la civière côté pieds et comprimer sans relâcher la poignée de déblocage. b. Abaisser le côté pieds de la civière jusqu'au sol. c. Soulever la civière côté pieds jusqu'à ce qu'elle soit de niveau avec le plancher du compartiment. d. Saisir la base de la civière d'une main et tirer la base de la civière vers le haut en direction du plan de couchage, pour réduire l'espace entre la base et le plan de couchage.

8. Pousser la civière dans le compartiment patient du véhicule.
9. S'assurer que la civière est solidement fixée dans la fixation de civière (non fournie).

Déchargement d'une civière depuis un véhicule avec une fixation de civière de type crochet à ramure

Toujours décharger une civière occupée avec un minimum de deux opérateurs formés. La présence de deux opérateurs est indispensable lorsque la civière est occupée. Les opérateurs doivent être capables de soulever le poids total du patient, de la civière et de tout élément situé sur la civière.

AVERTISSEMENT

- Toujours soutenir la charge du patient, de la civière et des accessoires une fois que le poids a quitté le sol.
- Toujours faire intervenir deux opérateurs lorsqu'une civière est occupée.
- Toujours respecter le placement correct des mains sur les poignées. Éloigner les mains des pivots rouges de la barre de sécurité lors du chargement ou du déchargement de la civière ou lors du réglage de la hauteur.
- Toujours s'assurer que la barre de sécurité de la civière est accrochée au crochet de sécurité du véhicule avant de retirer la civière du compartiment patient du véhicule pour éviter tout risque de blessures.
- Ne pas tirer sur la barre de sécurité de la civière ni l'utiliser comme moyen de levage lors du déchargement de la civière.
- Toujours verrouiller le châssis porteur avant de retirer les roues porteuses du plancher du compartiment patient du véhicule. Un châssis porteur déverrouillé ne soutient pas la civière et peut causer des blessures au patient ou à l'opérateur.
- Ne pas laisser le châssis porteur de la civière s'affaisser seul (action connue sous le terme d'affaissement brutal) lors du retrait de la civière du véhicule. L'affaissement brutal répété entraîne une usure prématurée ou un endommagement de la civière.

Remarque - Une civière non occupée peut être déchargée d'un véhicule par un seul opérateur.

Pour décharger la civière d'un véhicule :

1. Si le véhicule est équipé d'un pare-chocs, soulever ce dernier en position haute.
2. Retirer la civière de sa fixation.
3. Décharger la civière.

Avec un opérateur côté pieds et un opérateur sur le côté	Avec un opérateur (pour décharger une civière non occupée)
<ol style="list-style-type: none">a. Opérateur 1 : Saisir le cadre de la civière côté pieds. Tirer la civière hors du compartiment patient du véhicule jusqu'à ce que la barre de sécurité soit connectée au crochet de sécurité du véhicule.b. Opérateur 2 : S'assurer que la barre de sécurité est connectée au crochet de sécurité du véhicule. Saisir le châssis de la base, le soulever légèrement puis abaisser le châssis jusqu'à sa position de déploiement complet pendant que l'opérateur 1 comprime sans la relâcher la poignée de déblocage manuel de la civière.c. Opérateur 1 : Relâcher la poignée de déblocage et s'assurer que le châssis porteur se verrouille en place. Poser la civière sur le sol.d. Opérateur 2 : Pousser le levier de déblocage de la barre de sécurité de la civière vers l'avant pour retirer la barre de sécurité de la civière du crochet de sécurité du véhicule.	<ol style="list-style-type: none">a. Saisir le cadre de la civière côté pieds.b. Tirer la civière hors du compartiment patient du véhicule jusqu'à ce que la barre de sécurité soit connectée au crochet de sécurité du véhicule.c. Abaisser le côté pieds de la civière jusqu'au sol.d. Comprimer sans relâcher la poignée de déblocage et relever la civière côté pieds pour la mettre à niveau avec le plancher du compartiment patient du véhicule.e. Pousser le levier de déblocage de la barre de sécurité de la civière vers l'avant pour retirer la barre de sécurité de la civière du crochet de sécurité du véhicule.

4. Retirer les roues porteuses du plancher du compartiment patient du véhicule.
5. Placer la civière dans n'importe quelle position, sauf dans la position basse maximale pour la faire rouler.

Positionnement des opérateurs et des assistants

En présence de la poignée de déblocage du côté droit en option :

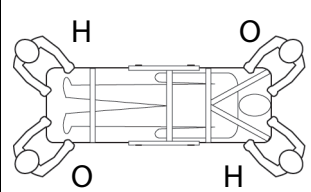
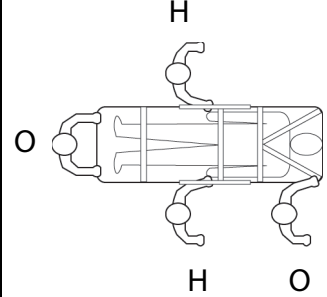
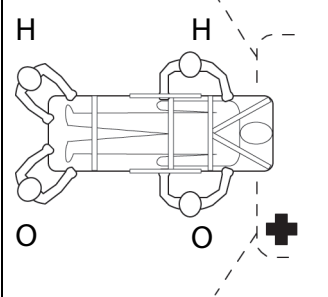
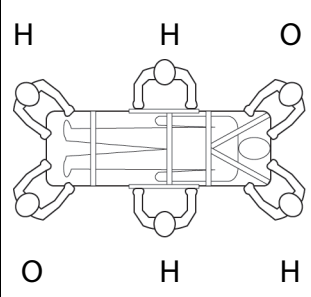
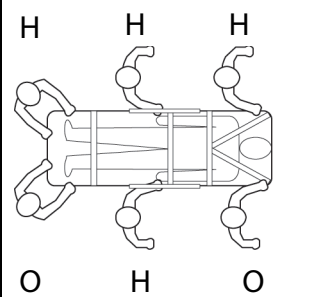
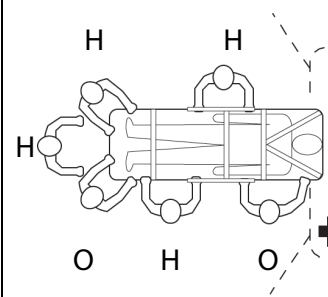
	Changer de niveau	Rouler	Charger/décharger
Deux opérateurs (O) Deux assistants (A)			
Deux opérateurs (O) Quatre assistants (A)			

En présence de la poignée de déblocage du côté gauche en option :

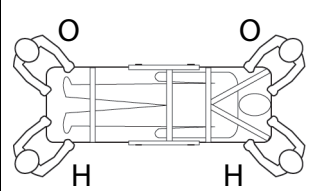
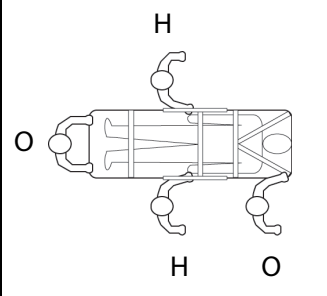
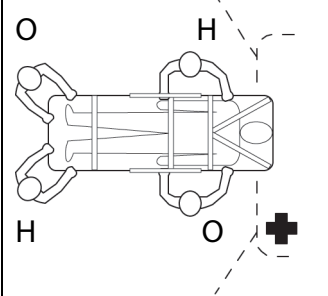
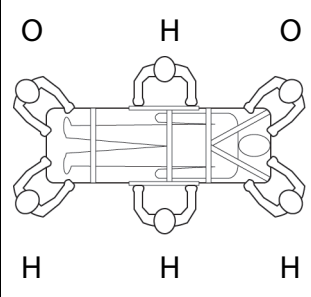
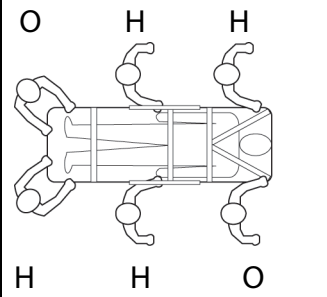
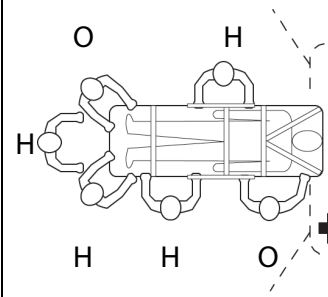
	Changer de niveau	Rouler	Charger/décharger
Deux opérateurs (O) Deux assistants (A)			
Deux opérateurs (O) Quatre assistants (A)			

Élévation ou abaissement de la civière par deux opérateurs

Toujours élever ou abaisser une civière occupée avec au moins deux opérateurs formés. La présence de deux opérateurs est indispensable lorsque la civière est occupée. Les opérateurs doivent être capables de soulever le poids total du patient, de la civière et de tout élément situé sur la civière.

AVERTISSEMENT

- Toujours tenir les mains, les doigts et les pieds éloignés des pièces en mouvement. Faire preuve de prudence si les mains et les pieds se trouvent à proximité des tubes de la base au moment de relever ou d'abaisser la civière.
- Toujours respecter le placement correct des mains sur les poignées. Éloigner les mains des pivots rouges de la barre de sécurité lors du chargement ou du déchargement de la civière ou lors du réglage de la hauteur.
- Toujours éloigner les mains de la poignée de déblocage côté pieds lors de l'élévation ou de l'abaissement de la civière avec la poignée latérale de déblocage.

Pour élever ou abaisser la civière :

Du côté tête et du côté pieds	Du côté gauche et du côté droit
<ol style="list-style-type: none">1. Opérateur 1 (côté pieds) : Comprimer la poignée de déblocage en saisissant fermement les barres de levage.2. Les deux opérateurs :<ol style="list-style-type: none">2.1. Soulever la civière côté pieds jusqu'à libérer le poids hors du mécanisme de verrouillage.2.2. Opérateur 1 (côté pieds) : Comprimer sans relâcher la poignée de déblocage pendant que les deux opérateurs élèvent ou abaissent ensemble la civière.2.3. Opérateur 1 (côté pieds) : Relâcher la poignée de déblocage lorsque la hauteur souhaitée est atteinte.2.4. Continuer à tenir fermement le cadre du plan de couchage jusqu'à ce que le mécanisme de verrouillage s'enclenche.	<ol style="list-style-type: none">1. Examiner la civière pour déterminer si la poignée latérale de déblocage se situe du côté gauche ou droit du patient.2. Opérateur 1 (du côté de la poignée de déblocage) : atteindre la poignée de déblocage au milieu du plan de couchage.3. Les deux opérateurs :<ol style="list-style-type: none">3.1. Soulever la civière côté pieds jusqu'à libérer le poids du mécanisme de verrouillage (environ 1/4 po (6 mm)).3.2. Opérateur 1 (du côté de la poignée de déblocage) : Comprimer sans relâcher la poignée de déblocage.3.3. Élever ou abaisser la civière.3.4. Opérateur 1 (du côté de la poignée de déblocage) : Relâcher la poignée de déblocage lorsque la hauteur souhaitée est atteinte.3.5. Continuer à tenir fermement le cadre du plan de couchage jusqu'à ce que le mécanisme de verrouillage s'enclenche.

Élévation ou abaissement de la civière par un seul opérateur

Une civière non occupée peut être élevée ou abaissée et mise dans un véhicule par un seul opérateur.

AVERTISSEMENT

- Toujours tenir les mains, les doigts et les pieds éloignés des pièces en mouvement. Faire preuve de prudence si les mains et les pieds se trouvent à proximité des tubes de la base au moment de relever ou d'abaisser la civière.
- Toujours respecter le placement correct des mains sur les poignées. Éloigner les mains des pivots rouges de la barre de sécurité lors du chargement ou du déchargement de la civière ou lors du réglage de la hauteur.
- Toujours retirer les pieds du tube de la base lors de l'abaissement de la civière à sa position la plus basse.
- Toujours éloigner les mains de la poignée de déblocage côté pieds lors de l'élévation ou de l'abaissement de la civière avec la poignée latérale de déblocage.

Pour élever ou abaisser la civière :

Du côté pieds	Sur le côté
<ol style="list-style-type: none">1. Saisir le tube le levage inférieur côté pieds.2. Basculer la civière vers le haut sur les roues porteuses.3. Comprimer sans relâcher la poignée de déblocage et élever ou abaisser la civière.4. Relâcher la poignée de déblocage lorsque la hauteur souhaitée est atteinte.5. Abaisser de nouveau la civière sur les quatre roues de la base.	<ol style="list-style-type: none">1. Placer un pied sur le tube de base externe.2. Saisir la poignée latérale de déblocage d'une main. Placer l'autre main sur le rail de soutien externe pour stabiliser la civière.3. Comprimer sans relâcher la poignée de déblocage et élever ou abaisser la civière.4. Relâcher la poignée de déblocage lorsque la hauteur souhaitée est atteinte.

Élévation ou abaissement du repose-pieds

Le repose-pieds peut être ajusté pour élever les jambes du patient.

Pour élever le repose-pieds, lever le châssis aussi haut que possible. La bride de support fixe automatiquement le châssis en place lorsque le repose-pieds est relâché.

Pour abaisser le repose-pieds, lever le châssis et lever la poignée de déblocage du repose-pieds jusqu'à ce que le châssis libère la bride de support. Abaisser le repose-pieds jusqu'à ce qu'il repose à plat.

Élévation ou abaissement du relève-buste

Pour élever le relève-buste, comprimer la poignée de réglage du relève-buste pour déplacer celui-ci à la hauteur souhaitée.

Pour abaisser le relève-buste, comprimer la poignée de réglage du relève-buste tout en appuyant sur celui-ci jusqu'à obtenir la hauteur souhaitée.

Élévation ou abaissement des barrières

Toujours abaisser les barrières lors du transfert d'un patient vers la civière ou à partir de celle-ci.

AVERTISSEMENT - Ne pas utiliser les barrières comme dispositif de retenue du patient.

Pour relever les barrières, soulever la barrière jusqu'à ce que le loquet s'enclenche et que la barrière se verrouille en place. Toujours maintenir les barrières en position relevée, sauf pendant le transfert d'un patient.

Pour abaisser les barrières, comprimer la poignée de déblocage des barrières pour débloquer le loquet. Guider la barrière vers le bas, vers le côté pieds de la civière, jusqu'à ce que la barrière repose à plat. Toujours abaisser les barrières lors du transfert d'un patient vers la civière ou à partir de celle-ci.

Élévation ou abaissement de la section tête détachable

Plier la section tête détachable vers le bas pour raccourcir la longueur de la civière et permettre une meilleure mobilité et manœuvre dans les espaces restreints (ascenseurs, halls, etc.). Utiliser la section tête détachable uniquement lorsque la civière est aux positions 5 à 7. Voir *Positions de la civière* (page 15).

AVERTISSEMENT - Ne pas faire fonctionner la civière tandis que la section tête détachable est abaissée afin d'éviter des blessures chez le patient ou l'opérateur ou l'endommagement de la civière. Utiliser uniquement les positions 5 à 7 avec cette configuration.

MISE EN GARDE - Ne pas abaisser la civière dans la position raccourcie pour éviter d'endommager la civière. Utiliser uniquement les positions 5 à 7 lors du raccourcissement de la civière.

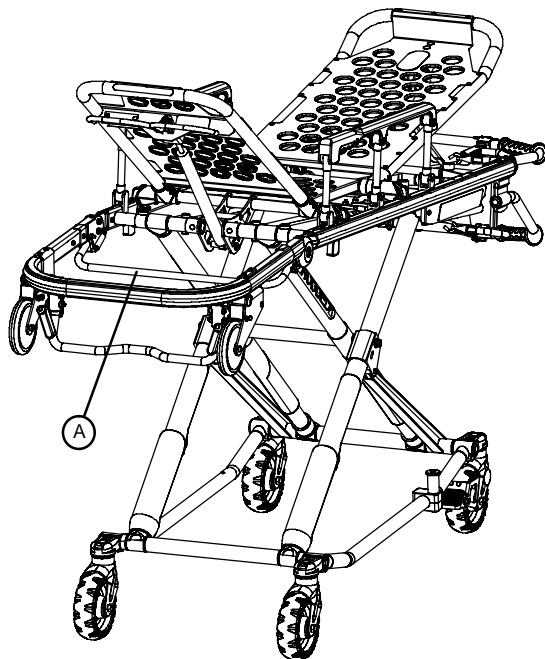

Figure 14 – Barre de déblocage de la section tête détachable

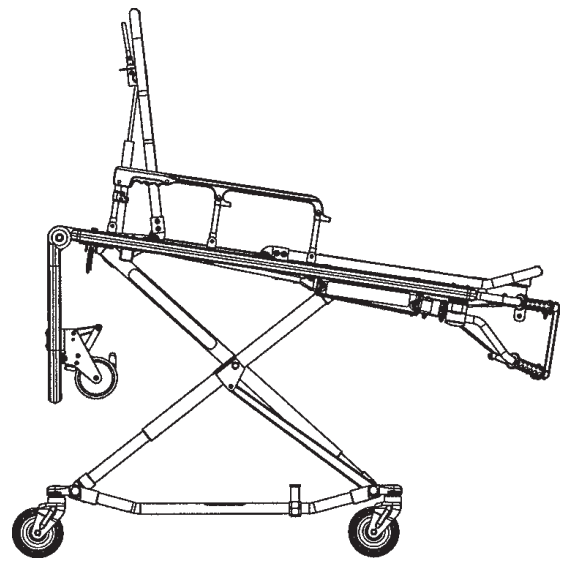

Figure 15 – Section tête détachable abaissée

Pour abaisser la section tête détachable, élever le relève-buste à sa position la plus haute. Voir *Élévation ou abaissement du relève-buste* (page 26). Comprimer la barre de déblocage du côté tête de la civière d'une main tout en supportant la section tête de l'autre main. Abaisser la section tête.

Pour élever la section tête détachable, soulever la section tête détachable jusqu'à ce que la barre de déblocage s'enclenche et la section tête se verrouille en place.

Fixation du plateau porte-défibrillateur

AVERTISSEMENT

- Toujours bien fixer le plateau porte-défibrillateur sur le produit lors de l'utilisation de ce plateau.
 - Toujours utiliser et régler les sangles fournies avec le plateau porte-défibrillateur pour fixer le défibrillateur.
-

MISE EN GARDE

- Toujours changer l'emplacement de fixation ou régler les sangles pour la taille et la forme particulières du défibrillateur.
- Ne pas charger le plateau porte-défibrillateur au-delà de la charge maximale admissible de 75 livres (34 kg).

Pour fixer le plateau porte-défibrillateur sur la civière :

1. Mettre le plateau porte-défibrillateur en position de rangement (Figure 16).
2. Ouvrir et déployer les pieds du plateau porte-défibrillateur (Figure 17).

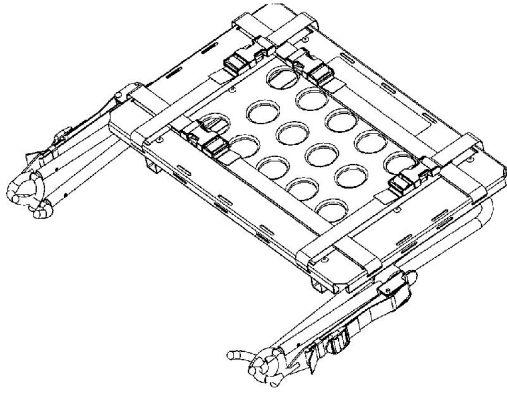

Figure 16 – Position de rangement

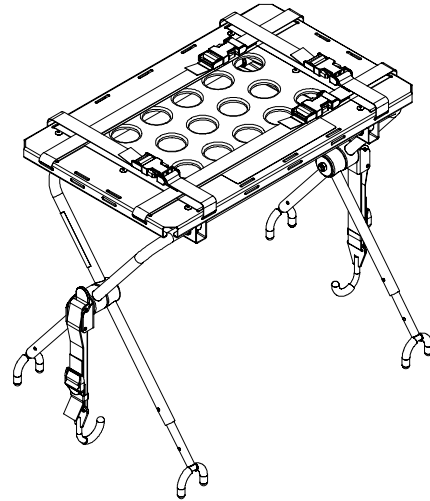

Figure 17 – Ouvrir les pieds du plateau porte-défibrillateur

3. Si le produit est muni d'un support de perfusion, élever le support (A) à la position élevée (Figure 18).
4. Placer le plateau porte-défibrillateur sur le châssis du produit.
5. Positionner les pieds intérieurs (B) du plateau porte-défibrillateur vers le côté tête du produit (Figure 18).
6. Placer le crochet à clapet (C) sous le cadre du plan de couchage ou sur la fixation côté pieds et pousser la patte (D) vers le haut jusqu'à ce qu'elle s'enclenche en place sur un côté en émettant un clic (Figure 19). Répéter pour l'autre côté.

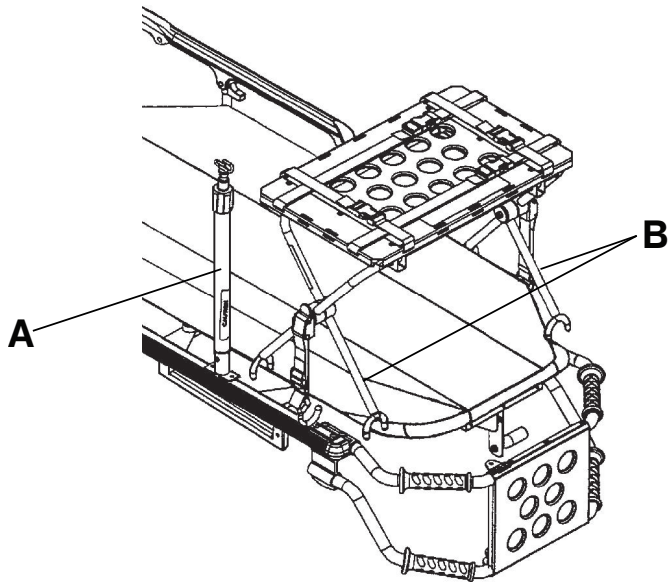

Figure 18 – Élever le support de perfusion et positionner le plateau porte-défibrillateur (modèle 6506 illustré)

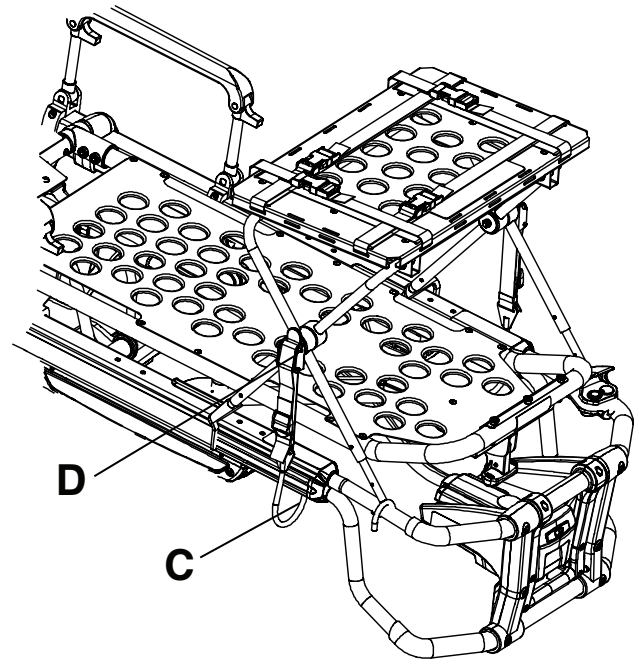

Figure 19 – Positionnement du crochet de verrouillage (modèle 6506 illustré)

7. S'assurer que le plateau porte-défibrillateur est bien fixé sur le produit.
8. Placer le défibrillateur sur le plateau porte-défibrillateur.
9. Fixer les sangles (E) pour maintenir le défibrillateur sur le plateau porte-défibrillateur (Figure 20).

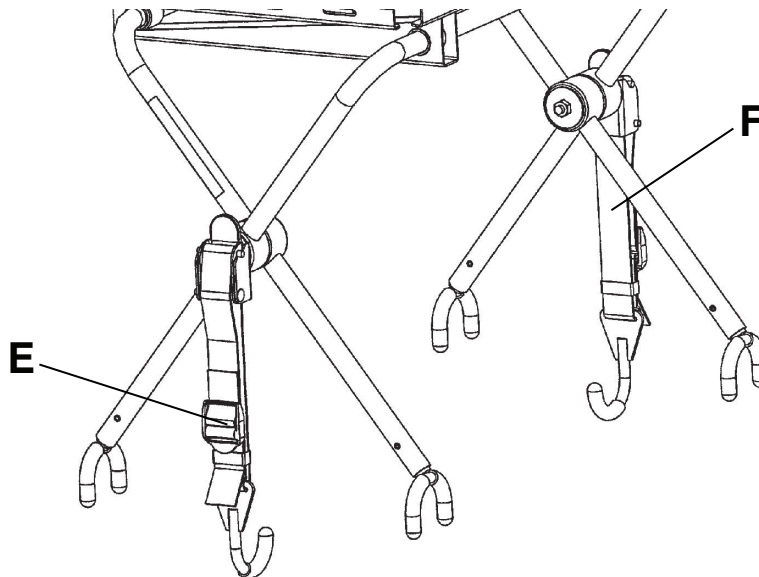

Figure 20 – Attacher le plateau porte-défibrillateur sur la civière

Remarque - Si le plateau porte-défibrillateur n'est pas attaché sur le produit une fois les deux crochets à clapet connectés, décrocher la patte. Pour ajuster, desserrer ou serrer la sangle puis pousser la patte vers le haut, jusqu'à ce qu'elle se verrouille en place en émettant un clic.

Positionnement du support de perfusion en deux parties disponible en option

MISE EN GARDE - Ne pas charger le support de perfusion au-delà de la charge maximale admissible de 40 livres (18,1 kg).

Pour positionner le support de perfusion (Figure 21):

1. Soulever et faire pivoter le support de perfusion à partir de sa position de rangement. Appuyer vers le bas jusqu'à ce que le support de perfusion se verrouille dans le boîtier (A).
2. Pour élever la hauteur du support de perfusion, tourner le collier de verrouillage (B) dans le sens antihoraire et tirer la partie télescopique (C) vers le haut. Élever le support de perfusion jusqu'à la hauteur désirée.
3. Tourner le collier de verrouillage (B) dans le sens horaire pour verrouiller la section télescopique (C) en place.
4. Suspendre les poches de perfusion au crochet de perfusion (D).
5. Tourner le collier de verrouillage (B) dans le sens antihoraire et faire glisser la section télescopique (C) dans le tube du bas.
6. Tourner le collier de verrouillage (B) dans le sens horaire pour serrer.
7. Soulever et faire pivoter le support de perfusion vers le bas dans sa position de rangement (Figure 22).

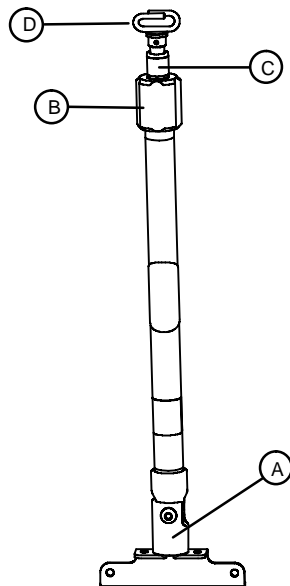

Figure 21 – Support de perfusion en deux parties

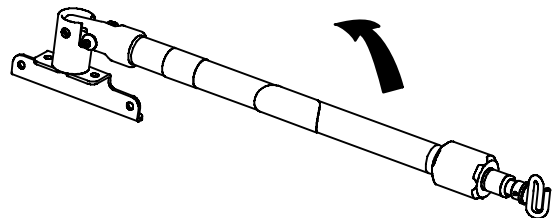

Figure 22 – Position de rangement du support de perfusion en deux parties

Positionnement du support de perfusion en trois parties disponible en option

MISE EN GARDE - Ne pas charger le support de perfusion au-delà de la charge maximale admissible de 40 livres (18,1 kg).

Pour positionner le support de perfusion (Figure 23):

1. Soulever et faire pivoter le support de perfusion à partir de sa position de rangement. Appuyer vers le bas jusqu'à ce que le support de perfusion se verrouille dans le boîtier (A).
2. Pour élever la hauteur du support de perfusion, tourner le collier de verrouillage (B) dans le sens antihoraire et tirer la partie télescopique (C) vers le haut. Élever le support de perfusion jusqu'à la hauteur désirée.
3. Tourner le collier de verrouillage (B) dans le sens horaire pour verrouiller la section télescopique (C) en place.

4. Pour un support de perfusion plus élevé, tirer la section coulissante (D) vers le haut jusqu'à ce que la pince à ressort (E) soit connectée.
5. Suspendre les poches de perfusion au crochet de perfusion (F).
6. Pour abaisser le support de perfusion, enfoncer la pince à ressort (E) et faire glisser la section (D) vers le bas dans la section télescopique (C). Tourner le collier de verrouillage (B) dans le sens antihoraire et faire glisser la section télescopique (C) dans le tube du bas.
7. Tourner le collier de verrouillage (B) dans le sens horaire pour serrer.
8. Soulever et faire pivoter le support de perfusion vers le bas dans sa position de rangement (Figure 24).

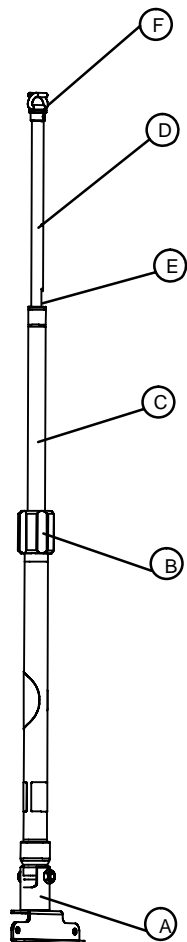

Figure 23 – Support de perfusion en trois parties

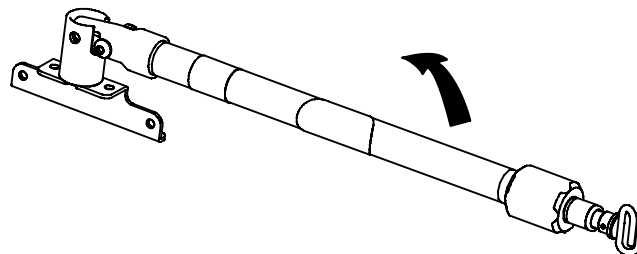

Figure 24 – Position de rangement du support de perfusion en trois parties

Accessoires et pièces

Les accessoires suivants peuvent être disponibles pour le produit. Confirmer la disponibilité en fonction de la configuration du produit ou du pays. Contacter le service clientèle de Stryker : +1-800-327-0770.

Nom	Numéro
Rallonge de ceinture	6082-160-050
Limiteur de hauteur de la civière en option	6060-202-000
Plateau porte-défibrillateur	6082-170-000
Crochet d'équipement en option	6500-147-000
Extension de tête en option	6100-044-000
Hauteur en option, étendue	6082-203-000
Hauteur en option, standard	6082-201-000
Ensemble de support de perfusion, en deux parties, côté droit du patient	6080-210-010
Ensemble de support de perfusion, en deux parties, côté gauche du patient	6080-211-010
Ensemble de support de perfusion, en trois parties, côté droit du patient	6080-215-010
Ensemble de support de perfusion, en trois parties, côté gauche du patient	6080-216-010
Porte-bouteille d'oxygène, côté tête, permanent	6082-140-000
Porte-bouteille d'oxygène, amovible	6080-140-000
Ensemble du côté droit du patient, sans support de perfusion en option	6080-212-010
Ensemble du côté gauche du patient, sans support de perfusion en option	6080-213-013
Poignée rétractable en option, aucune	6082-156-000
Poignée rétractable en option	6080-955-000
Support de retenue en option	6091-300-010
Relevage de la barre de sécurité en option	6091-956-016
Poche de rangement, relève-buste	6500-130-000
Poche de rangement, plate, côté tête	6082-128-012
Poche de rangement, avec poches, côté tête	6082-128-010
Filet de rangement, base	6080-150-010
Plateau de rangement en option, base	6082-150-015
Plateau de rangement en option, rigide, côté tête	6082-128-000

Nettoyage

AVERTISSEMENT - Toujours utiliser un équipement de protection individuelle approprié lors du lavage sous pression afin d'éviter une contagion par inhalation. Tout équipement de lavage sous pression peut vaporiser des résidus contaminés.

MISE EN GARDE

- Ne pas nettoyer le produit à la vapeur ou par ultrasons.
 - La température maximale de l'eau ne doit pas dépasser 180 °F (82 °C).
 - La température maximale de séchage à l'air ne doit pas dépasser 240 °F (115 °C) (laveurs de chariots).
 - La pression maximale de l'eau ne doit pas dépasser 1 500 psi (103,4 bars). En cas d'utilisation d'un tube-rallonge à main pour laver le produit, veiller à maintenir la buse haute pression à une distance minimum de 24 po (61 cm) du produit.
 - Toujours sécher toutes les roulettes et tous les points d'interface à l'aide d'une serviette.
 - Ne pas procéder au nettoyage, à l'entretien ou à la maintenance pendant que le produit est en service.
-

Le produit est lavable sous pression. Le produit peut présenter certains signes d'oxydation ou de décoloration dus aux lavages répétés. Toutefois, le lavage sous pression n'entraînera aucune dégradation de la performance du produit à condition de respecter les procédures appropriées.

- Respecter rigoureusement les recommandations de dilution du fabricant de la solution de nettoyage.
- Nettoyer le **Velcro®** après toute utilisation. Bien imbiber le **Velcro®** de désinfectant, rincer à l'eau, et laisser le désinfectant s'évaporer. Pour le **Velcro®** en nylon, un désinfectant approprié doit être déterminé par le service.
- L'immersion des boucles en métal des sangles de retenue peut corroder les boucles et n'est pas recommandée. Rincer à l'eau propre et laisser sécher à l'air pour réduire le risque de corrosion. Remplacer les sangles de retenue si les boucles en métal sont corrodées.
- Le contact direct d'un matériau visiblement sale et perméable avec la peau peut augmenter le risque d'infection.

Nettoyants conseillés

De manière générale, lorsqu'ils sont utilisés aux concentrations recommandées par le fabricant, des désinfectants phénoliques ou quaternaires (sauf le **Virex®** TB) peuvent être employés. L'utilisation de désinfectants iodophores n'est pas recommandée parce que ces désinfectants risquent de faire des taches.

Les nettoyants conseillés incluent, entre autres :

- Nettoyants quaternaires (principe actif : chlorure d'ammonium) contenant moins de 3 % d'éther de glycol
- Nettoyants phénoliques (substance active : o-phénylphénol)
- Solution d'eau de Javel (5,25 % - moins d'une part d'eau de Javel pour 100 parts d'eau)
- ≤ 21 % d'alcool isopropylique

Éviter une saturation excessive. S'assurer que le produit ne reste pas mouillé plus longtemps que la durée limite précisée dans les directives du fabricant du produit chimique relatives à la désinfection.

Remarque

- La garantie de ce produit pourrait être annulée si les directives précitées ne sont pas suivies lors de l'utilisation de ce type de nettoyants.
- Toujours essuyer le produit à l'eau propre et sécher après le nettoyage. Certains produits de nettoyage sont de nature corrosive et peuvent endommager le produit. Si le produit n'est pas rincé et séché, un résidu corrosif reste sur la surface du produit et peut entraîner une corrosion prématurée des composants essentiels.

Élimination des composés d'iode

AVERTISSEMENT - Toujours nettoyer ou éliminer les composants contaminés du matelas ou de la civière afin d'éviter le risque d'exposition aux agents pathogènes transmissibles par le sang et des blessures chez le patient ou l'opérateur.

Utiliser une solution de 1 à 2 cuillerées à soupe de thiosulfate de sodium dans un demi-litre d'eau chaude pour nettoyer la région tachée. Nettoyer dès que possible après l'apparition de la tache. Si les taches ne sont pas éliminées immédiatement, laisser la solution tremper la surface ou reposer dessus. Rincer les surfaces qui ont été exposées à la solution dans de l'eau claire avant de remettre l'unité en service.

Entretien préventif

Fonctionnement	Calendrier	Procédure
Nettoyage et désinfection	Chaque utilisation	Voir <i>Nettoyage</i> (page 33).
Inspection	Pour 1-25 appels par mois, inspecter la civière tous les 6 mois Pour 26-200 appels par mois, inspecter la civière tous les 3 mois Pour plus de 200 appels par mois, inspecter la civière tous les mois	Voir la liste de contrôle ci-dessous.

Remarque - Tenir à jour les registres d'entretien à l'aide du formulaire de registre d'entretien de votre manuel d'entretien.

- _____ Toutes les attaches sont solidement fixées (consulter tous les schémas de montage)
- _____ Toutes les soudures sont intactes, absence de fissures ou de cassures
- _____ Les tubulures et les feuilles de métal ne sont ni pliées ni cassées
- _____ Absence de débris dans les roues
- _____ Toutes les roues sont fixées, roulent et pivotent
- _____ Le blocage de roue en option maintient solidement la roue quand il est activé et la libère quand il est désactivé
- _____ Mouvement et verrouillage corrects des barrières
- _____ Fonctionnement correct du relève-buste
- _____ Les accessoires et les pièces fonctionnent
- _____ Le loquet de positionnement en hauteur fonctionne
- _____ La civière est fixée à chaque position en hauteur
- _____ Le cadre de la base se plie
- _____ La section tête détachable fonctionne
- _____ La barre de sécurité fonctionne
- _____ Le repose-pieds fonctionne
- _____ La housse de matelas ne présente aucune déchirure ou fissure
- _____ Les sangles de retenue du corps sont intactes et fonctionnent
- _____ Lubrifier les tubes de la base

Numéro de série :
Effectué par :
Date :

Lubrification de la base

Remarque - Le produit est conçu pour fonctionner sans devoir être lubrifié. **Tri-Flow™** avec lubrifiant **Teflon®** peut être utilisé pour réduire la force nécessaire pour élever le châssis porteur et pour minimiser l'usure. Ne pas utiliser de silicone, **WD-40™** ou de graisse au lithium pour éviter d'endommager les pièces mobiles de la civière.

1. Placer la civière à la position la plus haute.
2. Retourner la civière avec les pieds de base orientés vers le haut.
3. À l'aide du tube applicateur en plastique, pulvériser du **Tri-Flow™** avec lubrifiant **Teflon®** (6082-199-012) dans l'espace entre les tubes de levage supérieur (A) et inférieur (B) sur les deux pieds du côté pieds (Figure 25).

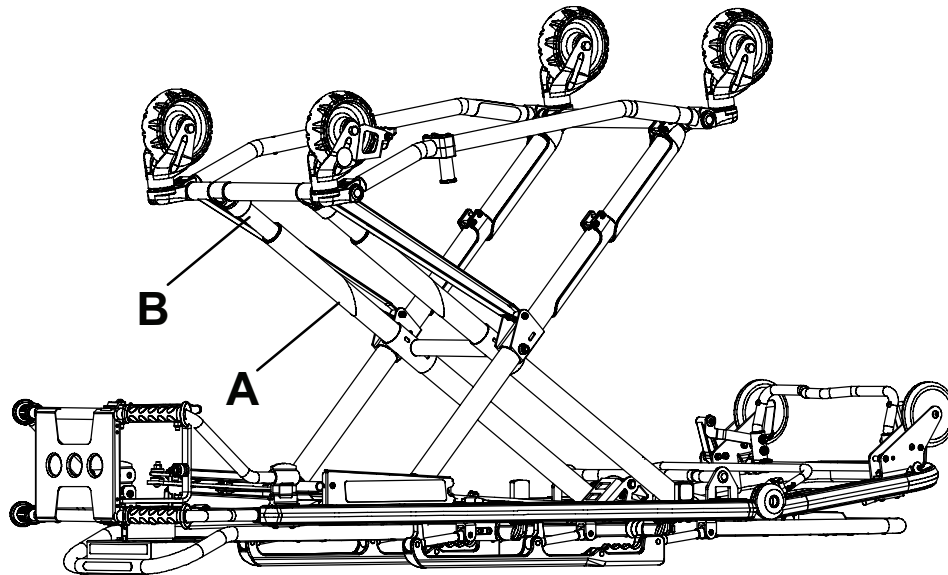

Figure 25 – Emplacements de lubrification de la base

4. Appliquer du **Tri-Flow™** aux supports d'ajustement de la hauteur droit et gauche (C) (Figure 26). Appliquer uniformément.
5. Appliquer du **Tri-Flow™** sur les plaques coulissantes droite et gauche (D) (Figure 26). Appliquer uniformément.

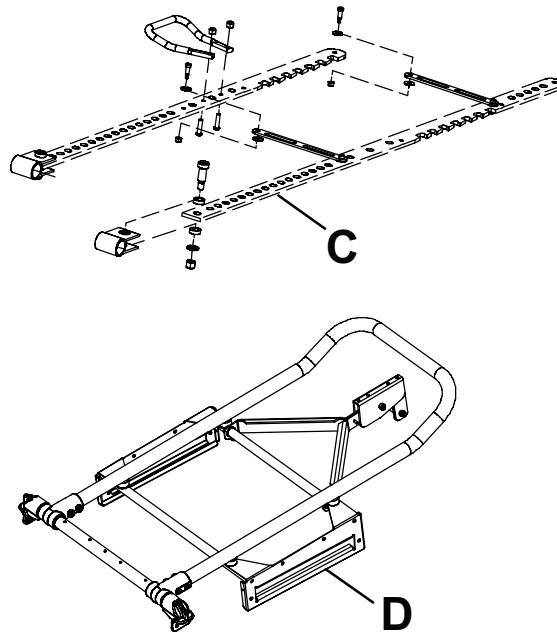

Figure 26 – Supports d'ajustement de la hauteur et plaques coulissantes

6. Laisser la civière reposer pendant cinq minutes.
7. Retourner la civière. Élever et abaisser la civière plusieurs fois pour faire pénétrer le lubrifiant dans les zones d'application.
8. Essuyer l'excès de lubrifiant des tubes de base.
9. S'assurer du fonctionnement correct de la civière avant de la remettre en service.













MX-PRO® R3

Manuale d'uso

REF 6082



Simboli

	Consultare le istruzioni per l'uso
	Avvertenza generale
	Attenzione
	Vietato spingere
	Carico operativo di sicurezza
	Numero di catalogo
	Numero di serie
MADE IN U.S.A.	Dispositivo fabbricato negli Stati Uniti d'America
	Fabbricante
	Data di fabbricazione
	Importatore
	Identificativo unico del dispositivo
	Parte applicata di tipo B

Indice

Definizione dei termini Avvertenza, Attenzione e Nota	2
Riepilogo delle precauzioni di sicurezza	2
Introduzione	4
Descrizione del dispositivo	4
Indicazioni per l'uso	4
Benefici clinici	4
Controindicazioni	5
Vita utile prevista	5
Smaltimento/riciclaggio	5
Specifiche tecniche	5
Componenti dell'unità	6
Contatti	7
Ubicazione del numero di serie	7
Data di fabbricazione	7
Installazione	8
Installazione	9
Installazione del dispositivo di ancoraggio per barella	9
Scelta del gancio di sicurezza del veicolo	9
Configurazione del veicolo	10
Posizionamento del gancio di sicurezza del veicolo, fronte-retro	11
Posizionamento del gancio di sicurezza del veicolo, lato-lato	12
Installazione del gancio di sicurezza del veicolo	13
Posizioni della barella	15
Operazione	17
Linee guida per l'uso	17
Trasferimento del paziente sulla barella	17
Sollevamento e abbassamento della barella	17
Innesto e disinnesto di un fermaruote	17
Trasporto della barella occupata da un paziente	18
Fissaggio del paziente con le cinghie di contenimento	18
Aggiunta di una prolunga per la cinghia di contenimento	21
Fissaggio del paziente con il sistema di contenimento per minori Pedi-Mate®	21
Carico della barella in un veicolo con dispositivo di ancoraggio per barella biforcuto	21
Scarico della barella dal veicolo con dispositivo di ancoraggio per barella biforcuto	23
Posizionamento degli operatori e degli assistenti	24
Sollevamento o abbassamento della barella con due barellieri	25
Sollevamento o abbassamento della barella con un solo barelliere	26
Sollevamento e abbassamento del poggiatesta	26
Sollevamento e abbassamento dello schienale	26
Sollevamento e abbassamento delle sponde laterali	26
Sollevamento o abbassamento della sezione rimovibile sulla testata	27
Fissaggio della piattaforma per defibrillatore	27
Posizionamento dell'opzione asta portaflebo a due sezioni	30
Posizionamento dell'opzione asta portaflebo a tre sezioni	30
Parti e accessori	32
Pulizia	33
Detergenti indicati	33
Rimozione dei composti di iodio	33
Manutenzione preventiva	35
Lubrificazione della base	35

Definizione dei termini Avvertenza, Attenzione e Nota

I termini **AVVERTENZA**, **ATTENZIONE** e **NOTA** indicano condizioni particolari a cui occorre prestare attenzione.

AVVERTENZA

Avvisa il lettore di una situazione che, se non viene evitata, potrebbe causare la morte o lesioni gravi. Può anche descrivere potenziali gravi reazioni indesiderate e pericoli per la sicurezza.

ATTENZIONE

Avvisa il lettore di una situazione potenzialmente pericolosa che, se non viene evitata, può provocare lesioni minori o moderate all'operatore o al paziente, oppure danni al prodotto o ad altri oggetti. Comprende anche le informazioni sulle misure speciali necessarie per l'uso efficiente e sicuro del dispositivo e sulle misure per evitare i danni causati dall'uso, corretto o improprio, del dispositivo.

Nota - Fornisce informazioni speciali per facilitare le operazioni di manutenzione o per chiarire istruzioni importanti.

Riepilogo delle precauzioni di sicurezza

Leggere sempre attentamente e seguire scrupolosamente tutte le avvertenze e le precauzioni elencate in questa sede. Eventuali interventi di assistenza o riparazione devono essere eseguiti esclusivamente da personale qualificato.

AVVERTENZA

- Fare installare sempre il dispositivo di ancoraggio per barella esclusivamente da personale qualificato. L'installazione impropria potrebbe provocare lesioni al paziente o all'operatore.
- Assicurarci sempre che tutte le barelle soddisfino le specifiche tecniche di installazione per i sistemi di ancoraggio per barella di Stryker.
- Regolare sempre il gruppo bloccaguida in modo congruo alla posizione del perno bloccabarella, a seconda del fabbricante e del numero di modello della barella.
- Quando si sostituisce il gancio di sicurezza del veicolo con un nuovo tipo, regolare sempre la posizione di montaggio in modo da mantenere la corretta posizione della scanalatura interna del gancio di sicurezza.
- Per evitare lesioni al paziente o all'operatore, far installare sempre il gancio di sicurezza da un meccanico qualificato, con esperienza nel campo della costruzione di veicoli adibiti ad ambulanza.
- Consultare sempre il fabbricante del veicolo prima di installare il gancio di sicurezza del veicolo. Accertarsi che l'installazione del gancio di sicurezza del veicolo non danneggi o non interferisca con le linee dei freni, dell'ossigeno e del carburante, con il serbatoio del carburante o con il cablaggio elettrico del veicolo.
- Non modificare la barella o il gancio di sicurezza. Se la barra di sicurezza non si connette al gancio di sicurezza in una di queste posizioni (sinistra, centro o destra), modificare il veicolo.
- Ogni volta che si installa il gancio di sicurezza del veicolo, verificare sempre che la barra di sicurezza della barella sia collegata al gancio stesso.
- Accertarsi sempre che la barra di sicurezza della barella sia fissata al gancio di sicurezza del veicolo prima di rimuovere la barella dalla cabina paziente del veicolo, onde evitare il rischio di infortuni.
- Utilizzare sempre viti sufficientemente lunghe, in modo che si inseriscano nel pianale della cabina paziente, nella rondella e nel dado (il dado deve avere almeno due filettature complete). La lunghezza delle viti con testa a esagono incassato dipende dallo spessore del pianale del veicolo.
- Lasciare sempre uno spazio minimo di 5/8 di pollice (1,6 cm) fra il paraurti del veicolo e la barella per sganciare la barra di sicurezza quando si scarica la barella dal veicolo. Accertarsi che le gambe della barella siano bloccate in posizione di caricamento quando si rimuove la barra di sicurezza dal gancio di sicurezza. Se la barella non è bloccata in posizione, il rischio è per il paziente o l'operatore di farsi male e per la barella di danneggiarsi.
- Non usare il prodotto con la sezione rimovibile della testata in posizione abbassata, per evitare lesioni all'operatore o al paziente o danni al prodotto. Usare solo le posizioni 5-7 in questa configurazione.
- Usare sempre tutte le cinghie di contenimento per fissare il paziente al dispositivo. Se il paziente non è fissato, potrebbe cadere dal dispositivo e riportare lesioni.
- Non inserire il fermaruote quando il dispositivo è occupato da un paziente o durante gli spostamenti, onde evitare il rischio di ribaltamento.

- Non installare o innestare un fermaruote su un dispositivo che presenta ruote usurate di diametro inferiore a 6 pollici (15 cm).
- Non lasciare il paziente o l'occupante incustodito. Tenere saldo il prodotto mentre il paziente o l'occupante si trova su di esso.
- Posizionare sempre la fibbia lontano dalle ostruzioni o dagli accessori sulla barella per evitare il rischio di sblocco accidentale del sistema di contenimento per pazienti pediatrici **Pedi-Mate®** con conseguenti lesioni al paziente.
- Continuare a sostenere il carico del paziente, della barella e degli accessori dopo che il peso è stato sollevato da terra.
- Quando una barella è occupata, impegnare sempre due operatori.
- Afferrare sempre le maniglie nel modo corretto. Durante le manovre di carico, scarico o modifica dell'altezza della barella, tenere sempre le mani lontano dai perni rossi della barra di sicurezza.
- Non tirare o sollevare la barra di sicurezza della barella durante le operazioni di scarico.
- Bloccare sempre il carrello inferiore prima di rimuovere le ruote di carico dal pavimento della cabina paziente del veicolo. Se il carrello inferiore non è bloccato, la barella non ha il necessario supporto e subentra il rischio di lesione al paziente o al barelliere.
- Durante la rimozione della barella dal veicolo, la discesa del carrello inferiore deve sempre essere assistita, onde evitare una brusca caduta dal veicolo. Una caduta ripetuta di questo tipo provoca un'usura prematura o danni alla barella.
- Tenere sempre mani, dita e piedi lontano dalle parti in movimento. Usare cautela nell'avvicinare mani e piedi ai tubi della base durante le operazioni di sollevamento o abbassamento della barella.
- Tenere sempre le mani lontane dalla maniglia di sblocco sul lato piedi durante le operazioni di sollevamento o abbassamento della barella con la maniglia di sblocco laterale.
- Durante l'operazione di abbassamento della barella nella posizione più bassa, togliere sempre il piede dal tubo della base.
- Non usare le sponde laterali come dispositivo di contenimento del paziente.
- Non usare la barella con la sezione rimovibile sulla testata in posizione abbassata, per evitare lesioni all'operatore o al paziente o danni alla barella. Usare solo le posizioni 5-7 in questa configurazione.
- Quando si utilizza la piattaforma per defibrillatore, fissarla sempre al dispositivo.
- Per fissare il defibrillatore, utilizzare e regolare sempre le cinghie fornite in dotazione con la piattaforma.
- Usare sempre dispositivi di protezione individuale appropriati durante il lavaggio a pressione, per evitare il contagio per inalazione. Gli apparecchi per il lavaggio a pressione possono diffondere la contaminazione nell'aria.
- Pulire o smaltire sempre i componenti contaminati del materasso o della barella per evitare il rischio di esposizione ad agenti patogeni a trasmissione ematica e possibili lesioni al paziente o all'operatore.

ATTENZIONE

- L'uso improprio di questo dispositivo può provocare lesioni al paziente o all'operatore. Usare il dispositivo esclusivamente nel modo descritto nel presente manuale.
 - Non modificare il dispositivo né alcuno dei suoi componenti. La modifica del dispositivo può causare un funzionamento imprevedibile e provocare lesioni al paziente o all'operatore. Eventuali modifiche apportate al dispositivo, inoltre, ne invalidano la garanzia.
 - Impostare l'altezza di carico della barella sempre prima di mettere il prodotto in servizio.
 - Non abbassare la barella nella posizione accorciata per evitare di danneggiarla. Quando si accorcia la barella, usare solo le posizioni 5-7.
 - Cambiare sempre la posizione di fissaggio o regolare le cinghie in base alla forma e alle dimensioni specifiche del defibrillatore.
 - Non caricare la piattaforma per defibrillatore oltre il carico operativo di sicurezza di 75 libbre (34 kg).
 - Non caricare l'asta portaflebo oltre il carico operativo di sicurezza di 40 libbre (18,1 kg).
 - Non pulire il dispositivo con vapore o ultrasuoni.
 - La temperatura massima dell'acqua non deve superare i 180 °F (82 °C).
 - Non superare la temperatura massima dell'aria per l'asciugatura di 240 °F (115 °C) (lavacarrelli).
 - La pressione massima dell'acqua non deve superare i 1500 psi (103,4 bar). Se si usa una lancia di lavaggio per lavare il prodotto, tenere l'ugello a pressione a una distanza minima di 24 pollici (61 cm) dal prodotto.
 - Tamponare sempre tutte le ruote piroettanti e i punti di interfaccia con un panno asciutto.
 - Non pulire, riparare o sottoporre a manutenzione il dispositivo mentre è in uso.
-

Introduzione

Il presente manuale descrive l'uso e la manutenzione del prodotto Stryker in dotazione. Leggere il presente manuale prima di procedere all'uso o alla manutenzione di questo prodotto. Stabilire metodi e procedure per istruire e addestrare il personale all'uso sicuro o alla manutenzione di questo prodotto.

ATTENZIONE

- L'uso improprio di questo prodotto può provocare lesioni al paziente o all'operatore. Usare il prodotto esclusivamente nel modo descritto nel presente manuale.
 - Non modificare il prodotto né alcuno dei suoi componenti. La modifica del prodotto può causare un funzionamento imprevedibile e provocare lesioni al paziente o all'operatore. Le modifiche apportate al prodotto, inoltre, ne invalidano la garanzia.
-

Nota

- Il presente manuale è da considerarsi parte integrante del prodotto e deve rimanere con esso anche in caso di vendita.
- Stryker è costantemente impegnata ad apportare miglioramenti al design e alla qualità dei propri prodotti. Il presente manuale contiene le informazioni sul prodotto più aggiornate disponibili al momento della stampa. Possono esserci piccole discrepanze tra il prodotto e il presente manuale. Per eventuali chiarimenti, rivolgersi al servizio clienti o al servizio di assistenza tecnica Stryker al numero +1 800 327 0770.

Descrizione del dispositivo

MX-PRO® R3 modello 6082 di Stryker è una barella manuale costituita da una piattaforma, con materasso incluso, montata su un telaio a X con ruote, progettata per sorreggere e trasportare un peso massimo di 650 libbre (294,8 kg) negli ambienti pre-ospedalieri e ospedalieri. La barella è pieghevole e destinata all'uso su veicoli d'emergenza ed è provvista di una funzione di altezza carico regolabile che consente di impostare la barella a diverse altezze di pavimento dell'ambulanza ai fini di un'adeguata meccanica del corpo durante le operazioni di carico e scarico. I doppi comandi del lato piedi sulle barre di sollevamento superiore e inferiore consentono al barelliere di scegliere tra diverse posizioni o dimensioni e la maniglia di rilascio laterale consente il sollevamento e l'abbassamento della barella non occupata a cura di un solo barelliere. Il dispositivo è dotato di una sezione rimovibile sul lato testa, sponde laterali, cinghie di contenimento del paziente, uno schienale pneumatico regolabile, fermaruota e vari accessori opzionali che offrono supporto durante il trasporto del paziente. Il lettino della barella può essere articolato in molteplici posizioni.

MX-PRO R3 è compatibile con i dispositivi di ancoraggio per montaggio a parete modello 6371 e a pavimento modello 6370/6377/6378/6379.

Indicazioni per l'uso

La barella **MX-PRO R3** è destinata all'uso per offrire sostegno al paziente in posizione supina (orizzontale) o seduta e agevolare il trasporto dei relativi dispositivi medici (come bombole di ossigeno, monitor o pompe) su veicoli di trasporto d'emergenza o non emergenza. La barella è destinata all'uso negli ambienti pre-ospedalieri e ospedalieri, nonché nelle applicazioni di emergenza e non emergenza. Il dispositivo deve essere utilizzato esclusivamente da operatori qualificati, compresi gli addetti al servizio di pronto soccorso e il personale medico dei centri di cura, nonché i medici di primo intervento.

La barella **MX-PRO R3** non è destinata all'uso per lunghe degenze o come letto di ospedale, oppure all'interno di dispositivi che modificano la pressione dell'aria, come le camere iperbariche.

Benefici clinici

Barella: trasporto del paziente

Dispositivo di ancoraggio: supporto della barella per il trasporto

Barella e sistema di ancoraggio: supporto e trasporto dei pazienti

Controindicazioni

Nessuna nota.

Vita utile prevista

La barella **MX-PRO R3**, in condizioni d'uso normali e sottoposta a idonea manutenzione periodica, ha una vita utile prevista di 5 anni.

Smaltimento/riciclaggio

Seguire sempre le raccomandazioni e/o i regolamenti locali in vigore che disciplinano la protezione ambientale e i rischi associati al riciclaggio o allo smaltimento dell'apparecchiatura al termine della sua vita utile.

Specifiche tecniche

Capacità di carico massima della barella 	650 libbre	294,8 kg	
Lunghezza complessiva	80,5 pollici	204,5 cm	
Lunghezza minima	62 pollici	157,5 cm	
Larghezza	23 pollici	58,4 cm	
Altezza ¹ Consultare la sezione <i>Posizioni della barella</i> (pagina 15).	Posizione 1	13,5 pollici	34,3 cm
	Posizione 2	21 pollici	53,3 cm
	Posizione 3	25,5 pollici	64,8 cm
	Posizione 4	29 pollici	73,7 cm
	Posizione 5	32 pollici	81,3 cm
	Posizione 6	35 pollici	88,9 cm
	Posizione 7	37,5 pollici	95,3 cm
Peso ²	81 libbre	37,7 kg	
Diametro/larghezza ruota piroettante	6 pollici/2 pollici	15,2 cm/5,1 cm	
Articolazione dello schienale/posizione anti-shock	2° - 73°/+14°		
Numero minimo di barellieri richiesti per caricare/scaricare una barella occupata	2		
Sistemi di ancoraggio raccomandati	Modello 6370/6377/6378/6379 tipo di montaggio a pavimento o modello 6371 tipo di montaggio a parete		
Altezza consigliata del pavimento ³	Fino a 32 pollici	81,3 cm	
Sistema roll-in	Sì		
Fermaruota singolo/Fermaruota doppio	Opzione		

¹ Altezza misurata dalla parte inferiore del materasso fino alla sezione seduta a livello del suolo.

² La barella viene pesata senza materasso e mezzi di contenimento.

³ La barella può essere caricata da qualsiasi altezza e, per limitare l'altezza di carico della barella, è disponibile un kit di limitazione dell'altezza (6060-202-011).

Stryker si riserva il diritto di modificare le specifiche tecniche senza preavviso.

Lo schema a colori in giallo e nero è un marchio commerciale di proprietà di Stryker Corporation.

La barella **MX-PRO** è progettata per essere conforme alle specifiche tecniche federali per la Star-of-Life Ambulance (KKK-A-1822-F).

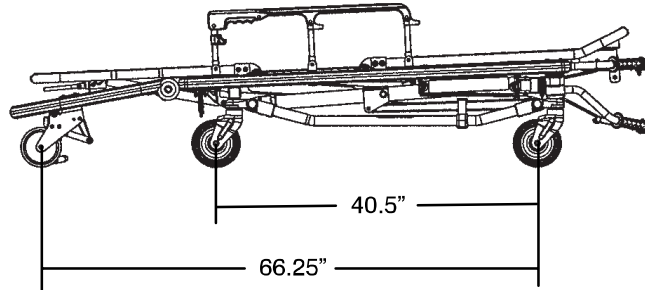

Componenti dell'unità



Figura 1 – Barella MX-PRO R3

A	Barra di sollevamento
B	Maniglia di sblocco del poggiatesta
C	Fermaruote
D	Ruota di trasporto
E	Barra di sblocco del lato testa rimovibile

H	Sezione rimovibile sulla testata
I	Maniglia di sblocco regolazione schienale
J	Schienale (lato testa)
K	Maniglia di sblocco della sponda laterale
L	Poggiatesta

F	Leva di rilascio della barra di sicurezza	M	Maniglia di sblocco di regolazione dell'altezza (1 di 3)
G	Ruota di carico (1 di 2)		

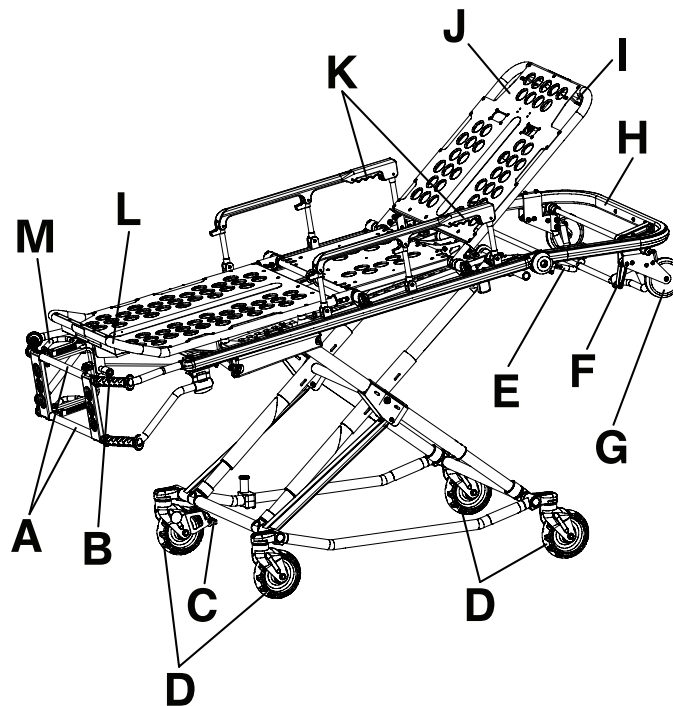
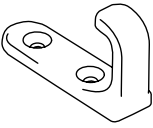

N

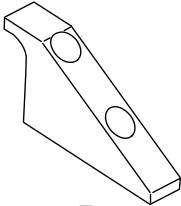

P

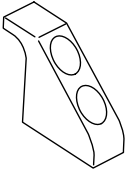

R

N	Gancio di sicurezza, a uncino	6092-036-018
P	Gancio di sicurezza lungo	6060-036-018
R	Gancio di sicurezza corto	6060-036-017

Contatti

Rivolgersi al servizio di assistenza clienti o al servizio di assistenza tecnica Stryker chiamando il numero telefonico: 1-800-327-0770.

Stryker Medical
 3800 E. Centre Avenue
 Portage, MI 49002
 USA

Nota - L'utente e/o il paziente devono segnalare qualsiasi incidente grave correlato al prodotto sia al produttore sia all'autorità competente dello Stato membro europeo in cui risiede l'utente e/o il paziente.

Per la consultazione online del manuale d'uso o di manutenzione del prodotto, visitare <https://techweb.stryker.com/>.

Prima di chiamare il servizio di assistenza clienti o il servizio di assistenza tecnica Stryker, accertarsi di avere a disposizione il numero di serie (A) del prodotto Stryker. Tale numero di serie va incluso in tutte le comunicazioni per iscritto.

Ubicazione del numero di serie

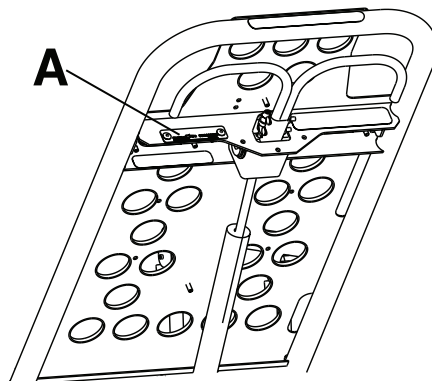

Data di fabbricazione

L'anno di fabbricazione è indicato dalle prime 2 cifre del numero di serie.

Installazione

Durante l'installazione, aprire i cartoni e verificare l'integrità di tutti i componenti. Verificare il corretto funzionamento prima di mettere il prodotto in servizio.

Prima dell'uso, rimuovere dal dispositivo tutti i materiali di spedizione e di confezionamento.

La cabina paziente del veicolo in cui sarà usato il prodotto deve essere dotata di:

- Bordo posteriore smussato per il carico del prodotto
- Sufficiente superficie piana per ospitare il prodotto piegato
- Dispositivo di ancoraggio per barella, stabile in caso di urti, modello 6370//6371/6377/6378/6379 (non incluso)
- Si consiglia l'uso di fasce fermatubi per il fissaggio del lato piede della barella (solo modello 6083)
- Uno spazio per poter installare il gancio di sicurezza
- Altezza massima di caricamento 32 pollici (81 cm)

Nota - La presenza di oggetti liberi o residui sul pianale della cabina paziente del veicolo può interferire con il funzionamento del gancio di sicurezza e del dispositivo di ancoraggio del prodotto. Tenere pulito il pianale della cabina paziente.

Quando necessario, adattare il veicolo per consentire l'introduzione della barella. Non modificare la barella.

Installazione

Installazione del dispositivo di ancoraggio per barella

I sistemi di ancoraggio per barella di Stryker sono compatibili esclusivamente con le barelle conformi alle specifiche tecniche di installazione.

AVVERTENZA

- Fare installare sempre il dispositivo di ancoraggio per barella esclusivamente da personale qualificato. L'installazione impropria potrebbe provocare lesioni al paziente o all'operatore.
 - Assicurarsi sempre che tutte le barelle soddisfino le specifiche tecniche di installazione per i sistemi di ancoraggio per barella di Stryker.
 - Regolare sempre il gruppo bloccaguida in modo congruo alla posizione del perno bloccabarella, a seconda del fabbricante e del numero di modello della barella.
-

Queste istruzioni riguardano le barelle con sistemi di ancoraggio biforcati. Per le istruzioni sull'installazione dei dispositivi di ancoraggio per barella classificati come protettivi, consultare il manuale d'uso appropriato.

Scelta del gancio di sicurezza del veicolo

Il gancio di sicurezza del veicolo è un dispositivo che viene spedito insieme alla barella. La barra di sicurezza della barella e il gancio di sicurezza del veicolo impediscono alla barella di uscire accidentalmente dal veicolo e offrono ai barellieri una maggiore garanzia e sicurezza durante le manovre di carico e scarico.

AVVERTENZA - Quando si sostituisce il gancio di sicurezza del veicolo con un nuovo tipo, regolare sempre la posizione di montaggio in modo da mantenere la corretta posizione della scanalatura interna del gancio di sicurezza.

Nota - Queste istruzioni riguardano le barelle con sistemi di ancoraggio per barella. Per le istruzioni sull'installazione dei dispositivi di ancoraggio per barella classificati come protettivi, consultare il manuale d'uso appropriato. I dispositivi di ancoraggio per barella classificati come protettivi vengono spediti e installati insieme a un gancio di sicurezza del veicolo, per cui non è necessario utilizzare ulteriori ganci.

Il gancio di sicurezza del veicolo è stato progettato per la compatibilità e il corretto funzionamento durante le manovre di carico e scarico della barella da un veicolo conforme al regolamento federale KKK-A-1822. Stryker offre tre tipi diversi di ganci di sicurezza che è possibile ordinare insieme alla barella. Questi tipi di ganci soddisfano le esigenze delle varie configurazioni dei veicoli di emergenza, in particolare la lunghezza e la posizione del supporto per la struttura del pianale che si trova sul retro del veicolo.

Per scegliere il gancio di sicurezza appropriato alla configurazione del proprio veicolo:

- Considerare la posizione del supporto per la struttura del pianale e scegliere un punto in cui vi sia spazio sufficiente per montare il gancio di sicurezza.
- Montare il gancio di sicurezza sul retro del veicolo. Lasciare uno spazio libero per il paraurti per consentire ai barellieri di caricare e scaricare la barella dal veicolo.
- Notare le differenze nel design del veicolo. Ciascun gancio di sicurezza offre una diversa posizione di montaggio in modo da mantenere la distanza appropriata tra la scanalatura interna del gancio e il bordo della soglia dello sportello.

A causa delle differenze nelle dimensioni e nelle posizioni del supporto per la struttura del pianale del veicolo, ciascun gancio di sicurezza consente il montaggio in una posizione diversa. Scegliere la corretta posizione per l'installazione del gancio di sicurezza in base al proprio veicolo.

- *Posizionamento del gancio di sicurezza del veicolo, fronte-retro* (pagina 11)
- *Posizionamento del gancio di sicurezza del veicolo, lato-lato* (pagina 12)



Figura 2 – Tipi di ganci di sicurezza del veicolo

Configurazione del veicolo

AVVERTENZA

- Per evitare lesioni al paziente o all'operatore, far installare sempre il gancio di sicurezza da un meccanico qualificato, con esperienza nel campo della costruzione di veicoli adibiti ad ambulanza.
- Consultare sempre il fabbricante del veicolo prima di installare il gancio di sicurezza del veicolo. Accertarsi che l'installazione del gancio di sicurezza del veicolo non danneggi o non interferisca con le linee dei freni, dell'ossigeno e del carburante, con il serbatoio del carburante o con il cablaggio elettrico del veicolo.

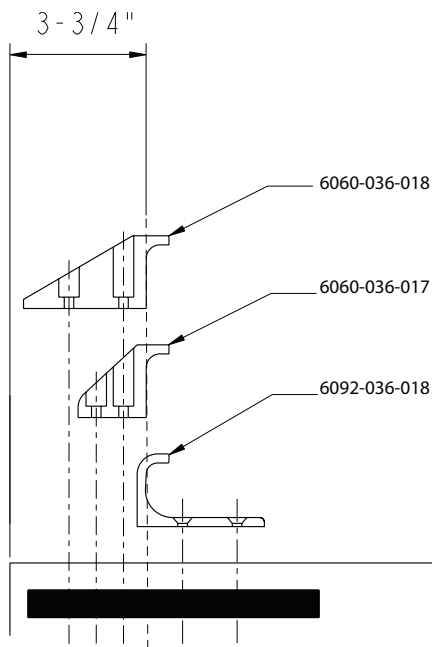
ATTENZIONE - Impostare l'altezza di carico della barella sempre prima di mettere il prodotto in servizio.

La barella è compatibile con tutte le altezze di pavimento del veicolo conformi alle Specifiche tecniche federali per la Star-of-Life Ambulance KKK-A-1822. Si vedano le specifiche tecniche per l'altezza di carico massima.

Secondo le Specifiche tecniche della Star-of-Life Ambulance KKK-A-1822:

- Il retro dell'ambulanza sarà dotato di un robusto paraurti posteriore, a tutta larghezza, con gradino fissato al telaio del veicolo.
- La profondità minima della pedata del gradino deve essere di 5 pollici (13 cm) e quella massima di 10 pollici (25 cm).
- Se il gradino sporge più di 7 pollici (18 cm) dal retro del veicolo, sarà fornito un gradino pieghevole.

Secondo la normativa federale per la Star-of-Life Ambulance KKK-A-1822, il paraurti del veicolo deve essere installato ad altezza equidistante di ± 2 pollici (± 5 cm) dal pavimento del veicolo al livello del suolo, che è definita come l'altezza del pianale del veicolo. L'installazione del gancio di sicurezza del veicolo in qualsiasi veicolo conforme a tale specifica tecnica federale offre uno spazio adeguato all'abbassamento della base della barella alla sua massima posizione estesa.



Figura 3 – Altezza pianale e paraurti

A	Altezza pavimento (DH)
B	Altezza paraurti
C	Gancio di sicurezza del veicolo
D	Bordo soglia
E	Soglia
F	Profondità paraurti

Posizionamento del gancio di sicurezza del veicolo, fronte-retro

Prima dell'installazione del gancio di sicurezza del veicolo, controllare il posizionamento fronte-retro e lato-lato mentre si carica e si scarica la barella.

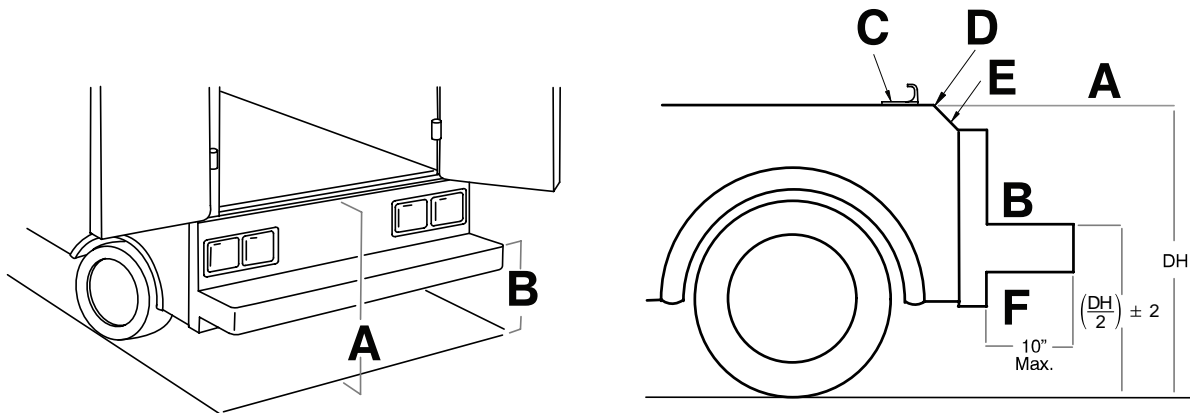
Per controllare il posizionamento fronte-retro:

1. Scegliere il gancio di sicurezza appropriato per il veicolo. Consultare la sezione *Scelta del gancio di sicurezza del veicolo* (pagina 9).
2. Posizionarlo a una distanza di almeno 3-3/4 pollici (9,5 cm) dal margine guida della soglia dello sportello (A) (Figura 4). La distanza minima consigliata dalla scanalatura interna del gancio di sicurezza è 3-3/4 pollici (9,5 cm).
3. Assicurarsi di fissare il gancio di sicurezza al montante sul retro del veicolo.
4. Assicurarsi di disporre di uno spazio libero adeguato per il paraurti in modo tale che la barella possa essere caricata e scaricata dal veicolo.
5. Confermare il posizionamento lato-lato del gancio di sicurezza. Consultare la sezione *Posizionamento del gancio di sicurezza del veicolo, lato-lato* (pagina 12).



Figura 4 – Posizionamento del gancio di sicurezza del veicolo

A	Soglia
B	Supporto per la struttura del pavimento

Posizionamento del gancio di sicurezza del veicolo, lato-lato

Prima dell'installazione del gancio di sicurezza del veicolo, controllare il posizionamento fronte-retro e lato-lato mentre si carica e si scarica la barella.

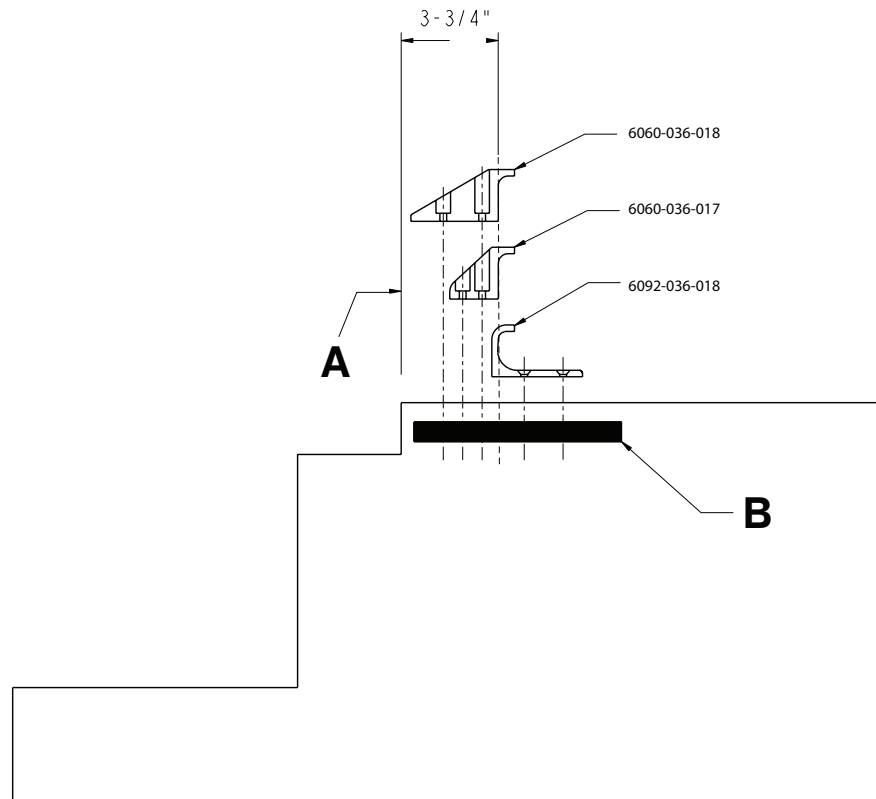
AVVERTENZA

- Non modificare la barella o il gancio di sicurezza. Se la barra di sicurezza non si connette al gancio di sicurezza in una di queste posizioni (sinistra, centro o destra), modificare il veicolo.
- Ogni volta che si installa il gancio di sicurezza del veicolo, verificare sempre che la barra di sicurezza della barella sia collegata al gancio stesso.

Per controllare il posizionamento lato-lato:

1. Rimuovere la barella dal dispositivo di ancoraggio per barella e scaricarla dal veicolo.

Nota - Prestare attenzione alla posizione delle ruote di carico e della barra di sicurezza quando si estrae la barella.

2. Contrassegnare il centro della barra di sicurezza della barella sul pavimento del veicolo.
3. Assicurarsi che la posizione contrassegnata al passaggio 2 coincida con il punto in cui la barra di sicurezza si connette al gancio di sicurezza del veicolo quando si scarica la barella in varie posizioni (ad esempio, tutto a sinistra e tutto a destra).

Installazione del gancio di sicurezza del veicolo

Prima di installare il gancio di sicurezza del veicolo, il meccanico qualificato deve programmarne il posizionamento sul retro della cabina paziente del veicolo.

AVVERTENZA

- Per evitare lesioni al paziente o all'operatore, far installare sempre il gancio di sicurezza da un meccanico qualificato, con esperienza nel campo della costruzione di veicoli adibiti ad ambulanza.
- Consultare sempre il fabbricante del veicolo prima di installare il gancio di sicurezza del veicolo. Accertarsi che l'installazione del gancio di sicurezza del veicolo non danneggi o non interferisca con le linee dei freni, dell'ossigeno e del carburante, con il serbatoio del carburante o con il cablaggio elettrico del veicolo.
- Accertarsi sempre che la barra di sicurezza della barella sia fissata al gancio di sicurezza del veicolo prima di rimuovere la barella dalla cabina paziente del veicolo, onde evitare il rischio di infortuni.
- Utilizzare sempre viti sufficientemente lunghe, in modo che si inseriscano nel pianale della cabina paziente, nella rondella e nel dado (il dado deve avere almeno due filettature complete). La lunghezza delle viti con testa a esagono incassato dipende dallo spessore del pianale del veicolo.
- Lasciare sempre uno spazio minimo di 5/8 di pollice (1,6 cm) fra il paraurti del veicolo e la barella per sganciare la barra di sicurezza quando si scarica la barella dal veicolo. Accertarsi che le gambe della barella siano bloccate in posizione di caricamento quando si rimuove la barra di sicurezza dal gancio di sicurezza. Se la barella non è bloccata in posizione, il rischio è per il paziente o l'operatore di farsi male e per la barella di danneggiarsi.

Ferramenta necessaria (non fornita in dotazione):

- (2) viti con testa a esagono incassato di grado 5 da almeno 1/4"-20* per il gancio di sicurezza corto o per il gancio di sicurezza lungo
- (2) viti con testa a esagono incassato di grado 5 da almeno 1/4"-20* per il gancio di sicurezza a J
- (2) rondelle piane
- (2) rondelle di bloccaggio
- (2) dadi da 1/4"-20

*La lunghezza delle viti con testa a esagono incassato dipende dallo spessore del pianale del veicolo. Utilizzare viti sufficientemente lunghe in modo che si inseriscano completamente nel pianale della cabina paziente, nella rondella e nel dado con almeno due filettature complete.

1. Determinare il corretto posizionamento fronte-retro e lato-lato del gancio di sicurezza, in modo tale che la barra di sicurezza si connetta ogni volta nel gancio di sicurezza.
 - *Posizionamento del gancio di sicurezza del veicolo, fronte-retro* (pagina 11)
 - *Posizionamento del gancio di sicurezza del veicolo, lato-lato* (pagina 12)
2. Preparare i fori per le viti.
3. Fissare il gancio di sicurezza al pianale della cabina paziente.
4. Assicurarci che la barra di sicurezza della barella sia connessa al gancio di sicurezza del veicolo prima di estrarre la barella dalla cabina paziente del veicolo stesso.



Figura 5 – Barra di sicurezza fissata al gancio di sicurezza del veicolo



Figura 6 – Posizionamento del gancio di sicurezza del veicolo

A	Vista dall'alto del veicolo
B	Gancio di sicurezza del veicolo
C	Panca per la squadra di soccorso
D	Paraurti
E	Telaio dello sportello

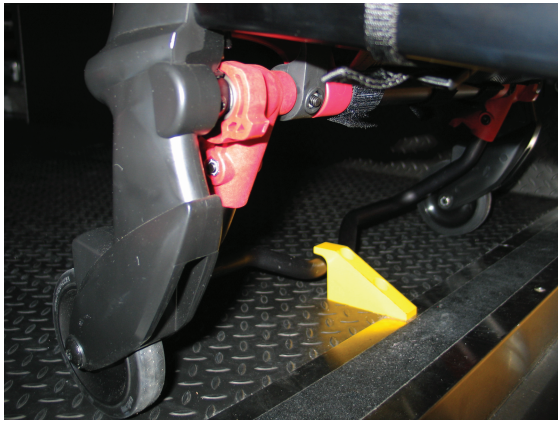
Dopo l'installazione, assicurarsi che le gambe della barella si blocchino nella posizione di carico senza venire a contatto con il paraurti del veicolo.

Posizioni della barella

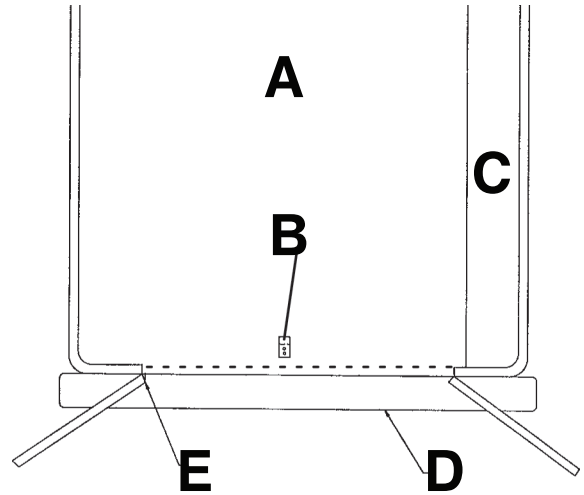
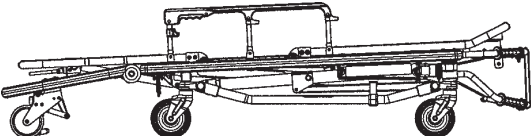
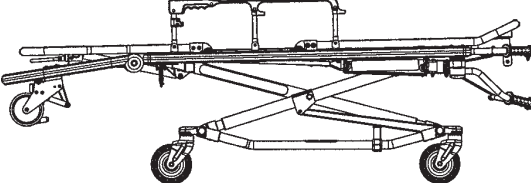
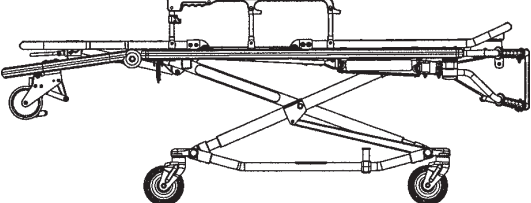
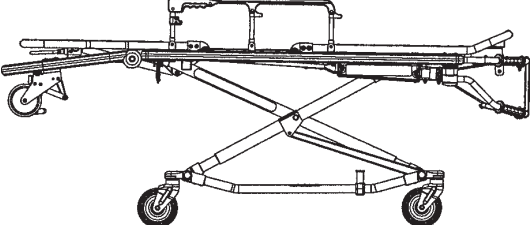
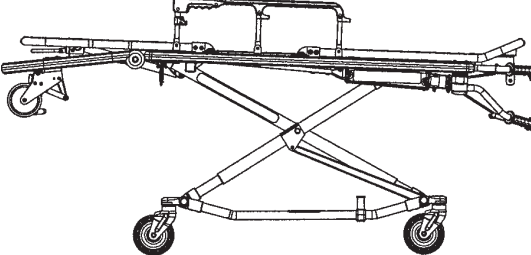
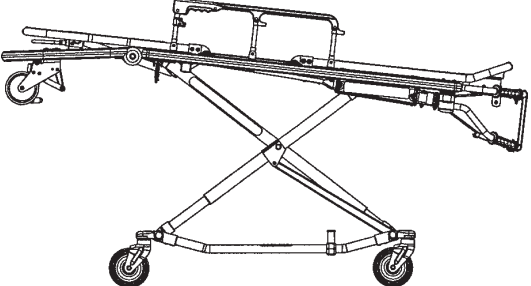
Posizione 1 - Per trasferire il paziente	
Posizione 2 - Per trasferire il paziente/far scorrere la barella	
Posizione 3 - Per trasferire il paziente/far scorrere la barella	
Posizione 4 - Per trasferire il paziente/far scorrere la barella	
Posizione 5 - Per trasferire il paziente/far scorrere la barella	
Posizione 6 - Per trasferire il paziente/far scorrere la barella	

Posizione 7 - Per trasferire il paziente/far scorrere la barella

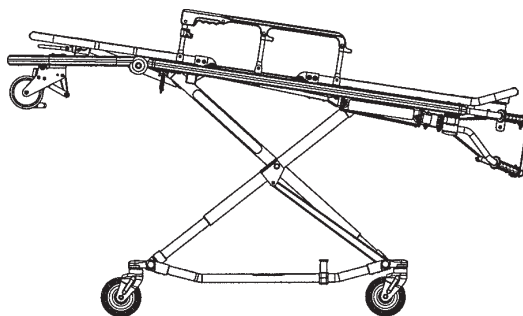

AVVERTENZA - Non usare il prodotto con la sezione rimovibile della testata in posizione abbassata, per evitare lesioni all'operatore o al paziente o danni al prodotto. Usare solo le posizioni 5-7 in questa configurazione.

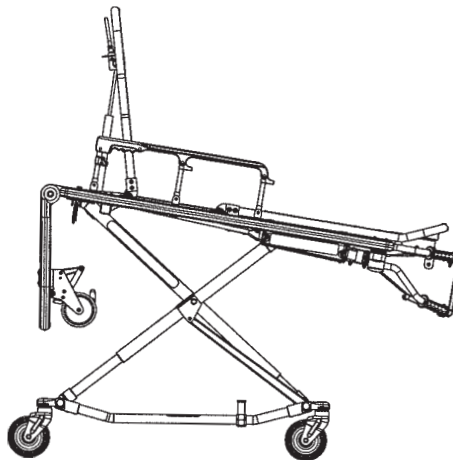

Operazione

Linee guida per l'uso

- Usare il prodotto esclusivamente nel modo descritto nel presente manuale.
- Leggere tutte le etichette e le istruzioni riportate sul dispositivo prima dell'uso.
- Se la barella è occupata, deve essere caricata o scaricata sempre da almeno due operatori qualificati. La barella occupata richiede sempre la presenza di due operatori. Stryker raccomanda che entrambi gli operatori si posizionino sul lato piedi per ridurre il carico su ciascun operatore. Il sollevamento può essere effettuato dal lato piedi della barella da uno o due operatori.
- Non regolare, manovrare o caricare la barella nel veicolo senza prima avvisare il paziente. Restare accanto al paziente e controllare il dispositivo in ogni momento.
- Usare i fermaruote solo durante il trasferimento del paziente o quando il paziente non si trova sul dispositivo.
- Non inserire il fermaruote quando il dispositivo è occupato da un paziente o durante gli spostamenti, onde evitare il rischio di ribaltamento.
- Usare sempre tutte le cinghie di contenimento e tenere le sponde laterali alzate quando il dispositivo è occupato da un paziente.
- Se necessario, richiedere l'assistenza di operatori qualificati per controllare il dispositivo.

Trasferimento del paziente sulla barella

AVVERTENZA

- Usare sempre tutte le cinghie di contenimento per fissare il paziente al dispositivo. Se il paziente non è fissato, potrebbe cadere dal dispositivo e riportare lesioni.
 - Non inserire il fermaruote quando il dispositivo è occupato da un paziente o durante gli spostamenti, onde evitare il rischio di ribaltamento.
-

Istruzioni per il trasferimento del paziente sul prodotto:

1. Far scorrere il prodotto verso il paziente.
2. Posizionare il prodotto accanto al paziente e sollevare o abbassare il prodotto al livello del paziente.
3. Abbassare le sponde laterali e aprire le cinghie di contenimento.
4. Trasferire il paziente sul prodotto. Seguire le procedure accettate in materia di sistemi di gestione ambientale.
5. Fissare il paziente al dispositivo con tutte le cinghie di contenimento.
6. Alzare le sponde laterali e regolare lo schienale e il poggiatesta se necessario.

Sollevamento e abbassamento della barella

1. Entrambi gli utilizzatori devono sollevare il peso sgravandolo dalla base.
2. L'utilizzatore al lato piedi deve tirare la maniglia di sblocco.
3. Entrambi gli utilizzatori devono abbassare la barella a terra oppure sollevarla.

Innesto e disinnesto di un fermaruote

AVVERTENZA

- Non innestare il fermaruote quando il prodotto è occupato o durante il manovramento del prodotto, onde evitare il rischio di ribaltamento.

- Non installare o innestare un fermaruote su un dispositivo che presenta ruote usurate di diametro inferiore a 15 cm (6 pollici).
 - Non lasciare il paziente o l'occupante incustodito. Reggere il dispositivo mentre il paziente o l'occupante si trova su di esso.
-

Per innestare un fermaruote, premere sul pedale fino a quando il fermaruote non si blocca e si ferma contro la superficie della ruota.

Per disinnestare un fermaruote, premere con il piede sulla parte superiore del pedale oppure sollevare il pedale con la punta del piede. Rilasciando il fermaruote la parte superiore del pedale si fermerà contro il telaio della ruota piroettante.

Nota - I fermaruote servono ad evitare che il dispositivo si sposti mentre è incustodito. I fermaruote potrebbero non fornire un'adeguata resistenza su tutte le superfici o in condizioni di sotto carico.

Trasporto della barella occupata da un paziente

AVVERTENZA - Non usare il prodotto con la sezione rimovibile della testata in posizione abbassata, per evitare lesioni all'operatore o al paziente o danni al prodotto. Usare solo le posizioni 5-7 in questa configurazione.

1. Accertarsi che tutte le cinghie di contenimento siano salde e fissate attorno al paziente (*Fissaggio del paziente con le cinghie di contenimento* (pagina 18)).
2. Sistemare la barella nelle posizioni 2-7 per farla scorrere (*Posizioni della barella* (pagina 15)).
3. Quando si fa scorrere la barella, devono sempre essere presenti un operatore al lato piedi e un operatore al lato testa.

Nota

- La presenza di oggetti sciolti o residui di materiale sul pavimento della cabina paziente può interferire con il funzionamento del gancio di sicurezza e del dispositivo di ancoraggio per barella. Tenere pulito il pavimento della cabina paziente.
- Il prodotto può essere caricato con le sponde laterali abbassate solo se le cinghie di contenimento sono fissate attorno al paziente.

Fissaggio del paziente con le cinghie di contenimento

AVVERTENZA - Usare sempre tutte le cinghie di contenimento per fissare il paziente al dispositivo. Se il paziente non è fissato, potrebbe cadere dal dispositivo e riportare lesioni.

Le posizioni di fissaggio delle cinghie di contenimento devono fornire un saldo ancoraggio e una posizione di contenimento adeguata. Non permettere che le cinghie di contenimento interferiscano con apparecchiature o accessori. Fissare tutte le cinghie di contenimento quando la barella non è in uso, per evitare di danneggiare fibbie e cinghie.



Figura 7 – Cinghie di contenimento

Allacciare le cinghie di contenimento sul torace/sulle spalle, sulla vita e sulle gambe del paziente (Figura 7).

Avvolgere la cinghia attorno al telaio della barella e fissarla facendola passare attraverso l'anello posto all'estremità della cinghia (Figura 8 e Figura 9). Le frecce indicano aree di aggancio alternative.



Figura 8 – Cinghie di contenimento per lo schienale



Figura 9 – Cinghie di contenimento per i piedi

Aprire le cinghie di contenimento e collocarle su ciascun lato della barella mentre si posiziona il paziente sul materasso. Allungare e fissare la cinghia attorno al paziente. Accorciare la cinghia di contenimento fino a raggiungere la tensione necessaria.

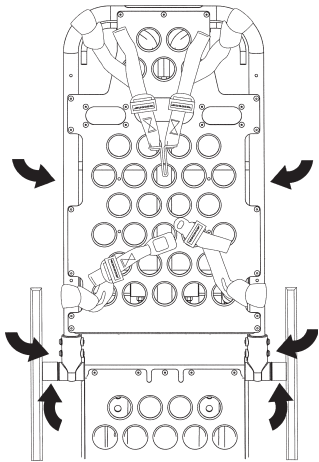
Come aprire la cinghia di contenimento

Premere il pulsante rosso (A) posto sul lato frontale dell'attacco della fibbia per sbloccare la punta della fibbia (B) (Figura 10). Estrarre la punta della fibbia dal ricevitore, tirandola.

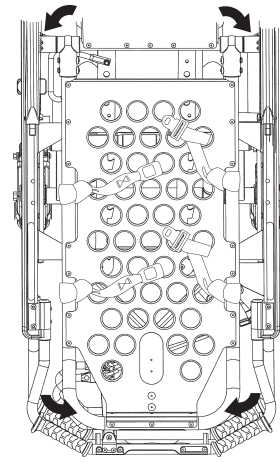
Come chiudere la cinghia di contenimento

Spingere la punta all'interno del ricevitore fino a sentire un clic. Accertarsi che la punta della fibbia passi attraverso entrambi i collegamenti (C) quando si allaccia la cinghia di contenimento sul torace (Figura 10).



Figura 10 – Fissare con le fibbie le cinghie di contenimento



Figura 11 – Allungare la cinghia di contenimento

Come allungare la cinghia di contenimento

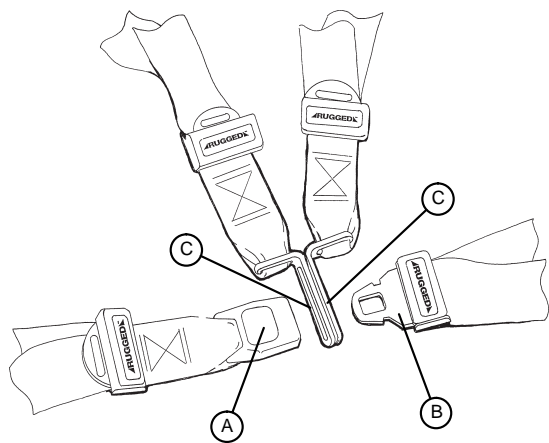
Afferrare la punta della fibbia, ruotarla a un angolo rispetto al tessuto, quindi estrarla (Figura 11). Un'orlatura all'estremità del tessuto impedisce alla punta della fibbia di fuoriuscire dalla cinghia.

Come accorciare la cinghia di contenimento

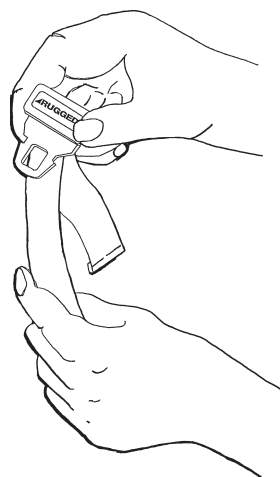
Afferrare l'orlatura e tirare indietro il tessuto attraverso la punta della fibbia fino a ottenere la tensione necessaria (Figura 12).



Figura 12 – Accorciare la cinghia di contenimento

Nota

- Quando si allaccia una cinghia di contenimento attorno ad un paziente, fissare la piastrina di chiusura e rimuovere il tessuto penzolante dalla barella.
- Esaminare le cinghie di contenimento almeno una volta al mese (più volte se le si usano spesso). Controllare l'attacco e la chiusura della fibbia per eventuali deformazioni o fratture, e le cinghie per eventuali strappi o segni di logoramento. Sostituire le cinghie di contenimento in presenza di usura o se non più utilizzabili.

Aggiunta di una prolunga per la cinghia di contenimento

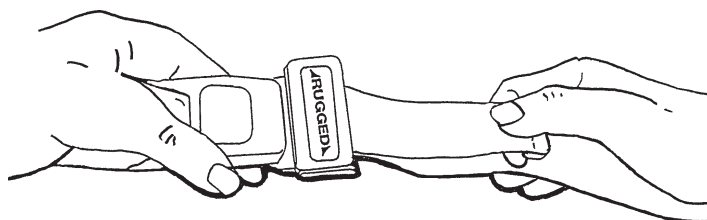
Quando si allaccia la cintura attorno ai pazienti di corporatura più grande, aggiungere una prolunga per la cinghia di contenimento (6082-160-050) per aumentarne la lunghezza.



Figura 13 – Prolunga per la cinghia di contenimento

Fissaggio del paziente con il sistema di contenimento per minori Pedi-Mate®

AVVERTENZA - Posizionare sempre la fibbia lontano dalle ostruzioni o dagli accessori sulla barella per evitare il rischio di sblocco accidentale del sistema di contenimento per minori **Pedi-Mate®** con conseguenti lesioni al minore.

Fissaggio del paziente con il sistema di contenimento per minori **Pedi-Mate®**:

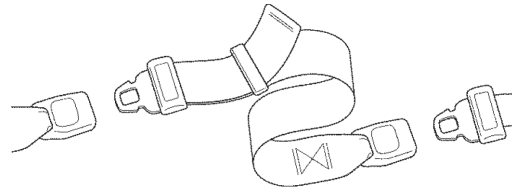
1. Eliminare gli altri eventuali sistemi di contenimento dalla barella.
2. Sollevare lo schienale della barella in posizione completamente verticale.
3. Posizionare il cuscino **Pedi-Mate®** dritto sullo schienale della barella con le cinghie nere dello schienale rivolte verso l'esterno.
4. Far passare le cinghie attorno allo schienale della barella e inserire le estremità attraverso le staffe.
5. Allacciare la fibbia.
6. Tirare l'estremità della cinghia regolabile dello schienale per stringerla.
7. Inserire le cinghie del telaio tra il telaio del dispositivo e il materasso.
8. Inserire la fibbia dietro la traversa del lettino e sollevarla davanti alla traversa del lettino.
9. Allacciare la fibbia attorno alla traversa del lettino. Lasciare una parte penzolante nella cinghia per le ultime regolazioni.
10. Stringere tutte le cinghie.

Nota - Per ulteriori informazioni sul sistema di contenimento per minori **Pedi-Mate®**, consultare le istruzioni per l'uso, il funzionamento e la cura fornite dal produttore. L'uso corretto e sicuro del sistema di contenimento per minori **Pedi-Mate®** è a discrezione dell'utilizzatore. Stabilire metodi e procedure per istruire e addestrare il personale all'uso sicuro o alla manutenzione di questo prodotto. Queste istruzioni sono da intendersi esclusivamente come istruzioni di carattere generale. Conservare queste istruzioni come riferimento per il futuro. Queste istruzioni sono da considerarsi parte integrante del prodotto e devono rimanere con esso anche in caso di vendita.

Pedi-Mate® è un marchio registrato di Ferno Washington, Inc.

Carico della barella in un veicolo con dispositivo di ancoraggio per barella biforcuto

Se la barella è occupata, deve essere caricata sul veicolo sempre da almeno due barellieri qualificati. La barella occupata richiede sempre la presenza di due operatori. I barellieri devono essere in grado di sollevare il peso totale derivante dalla somma del peso del paziente e di quello della barella e di qualsiasi oggetto posto sulla barella.

AVVERTENZA

- Continuare a sostenere il carico del paziente, della barella e degli accessori dopo che il peso è stato sollevato da terra.
- Quando una barella è occupata, impegnare sempre due barellieri.

- Afferrare sempre le maniglie nel modo corretto. Durante le manovre di carico, scarico o modifica dell'altezza della barella, tenere sempre le mani lontano dai perni rossi della barra di sicurezza.

Più in alto deve sollevare la barella il barelliere, più difficile potrebbe risultare reggere il peso. Il barelliere deve essere in grado di sollevare la barella a un'altezza tale da consentire l'estensione delle gambe della barella quando la barella viene scaricata. Il barelliere potrebbe avere bisogno di aiuto se troppo basso o se il paziente pesa troppo per essere sollevato durante l'operazione di scarico della barella. Se il barelliere è basso, potrebbe essere necessario che alzi le braccia più in alto per consentire l'estensione delle gambe della barella.

Nota - Se la barella non è occupata, può essere caricata sul veicolo da un solo barelliere.

Istruzioni per il carico della barella sul veicolo:

1. Mettere la barella in posizione di carico. Con posizione di carico si intende qualsiasi posizione in cui le ruote di caricamento sono a livello dell'altezza del pavimento del veicolo.
2. Sollevare il paraurti del veicolo, se fornito in dotazione, in posizione sollevata.
3. Spingere la barella verso la portiera aperta della cabina paziente del veicolo.
4. Spingere in avanti la barella fino a quando le ruote di caricamento poggiano sul pavimento della cabina paziente del veicolo e la barra di sicurezza della barella passa oltre il gancio di sicurezza del veicolo.
5. Tirare la barella indietro fino a quando la barra di sicurezza della barella si fissa al gancio di sicurezza del veicolo in modo tale da avere a disposizione lo spazio massimo per il sollevamento della base.
6. Accertarsi che la barra di sicurezza della barella si fissi al gancio di sicurezza del veicolo.
7. Caricare la barella.

Con un barelliere sul lato piedi e un barelliere di lato	Con un solo barelliere (per caricare la barella quando non occupata)
<p>a. Barelliere 1 (sul lato piedi):</p> <ol style="list-style-type: none"> i. Afferrare il telaio della barella sul lato piedi. ii. Alzare il lato piedi della barella fino a sollevare il peso dal meccanismo di blocco. Premere e tenere premuta la maniglia di sblocco. <p>b. Barelliere 2 (sul lato):</p> <ol style="list-style-type: none"> i. Afferrare la sponda esterna della barella per stabilizzare la barella. ii. Afferrare il telaio di base. iii. Dopo che il barelliere sul lato piedi solleva la barella e preme la maniglia di sblocco, alzare il carrello inferiore fino a quando si blocca nella posizione più alta e tenerlo in posizione. iv. Il barelliere sul lato piedi deve rilasciare la maniglia per bloccare la base in posizione retratta. 	<ol style="list-style-type: none"> a. Afferrare il telaio della barella sul lato piedi e premere e tenere premuta la maniglia di sblocco. b. Abbassare il lato piedi della barella per terra. c. Sollevare il lato piedi della barella fino a quando raggiunge il livello del pavimento della cabina. d. Afferrare la base della barella con una mano e tirare verso l'alto la base della barella verso il lettino, riducendo lo spazio tra la base e il lettino.

8. Spingere la barella nella cabina paziente del veicolo.
9. Accertarsi che la barella sia fissata nel dispositivo di ancoraggio per barella (non fornito in dotazione).

Scarico della barella dal veicolo con dispositivo di ancoraggio per barella biforcuto

Se la barella è occupata, deve essere scaricata sempre da almeno due barellieri qualificati. La barella occupata richiede sempre la presenza di due operatori. I barellieri devono essere in grado di sollevare il peso totale derivante dalla somma del peso del paziente e di quello della barella e di qualsiasi oggetto posto sulla barella.

AVVERTENZA

- Continuare a sostenere il carico del paziente, della barella e degli accessori dopo che il peso è stato sollevato da terra.
- Quando una barella è occupata, impegnare sempre due barellieri.
- Afferrare sempre le maniglie nel modo corretto. Durante le manovre di carico, scarico o modifica dell'altezza della barella, tenere sempre le mani lontano dai perni rossi della barra di sicurezza.
- Accertarsi sempre che la barra di sicurezza della barella sia fissata al gancio di sicurezza del veicolo prima di rimuovere la barella dalla cabina paziente del veicolo, onde evitare il rischio di infortuni.
- Non tirare o sollevare la barra di sicurezza della barella durante le operazioni di scarico.
- Bloccare sempre il carrello inferiore prima di rimuovere le ruote di carico dal pavimento della cabina paziente del veicolo. Se il carrello inferiore non è bloccato, la barella non ha il necessario supporto e subentra il rischio di lesione al paziente o al barelliere.
- Durante la rimozione della barella dal veicolo, la discesa del carrello inferiore deve sempre essere assistita, onde evitare una brusca caduta dal veicolo. Una caduta ripetuta di questo tipo provoca un'usura prematura o danni alla barella.

Nota - Se la barella non è occupata, può essere scaricata dal veicolo da un solo barelliere.

Per scaricare la barella dal veicolo, procedere nel modo seguente.

1. Collocare il paraurti del veicolo, se presente, in posizione sollevata.
2. Sbloccare la barella dal dispositivo di ancoraggio per barella.
3. Scaricare la barella.

Con un barelliere sul lato piedi e un barelliere di lato	Con un solo barelliere (per scaricare la barella quando non è occupata)
<ol style="list-style-type: none">a. Barelliere 1: Afferrare il telaio della barella sul lato piedi. Tirare la barella fuori dalla cabina paziente del veicolo fino a quando la barra di sicurezza si fissa al gancio di sicurezza del veicolo.b. Barelliere 2: Accertarsi che la barra di sicurezza si fissi al gancio di sicurezza del veicolo. Afferrare il telaio della base, sollevare lievemente e abbassare il telaio della base fino a raggiungere la posizione di completa estensione, mentre il barelliere 1 preme e tiene premuta la maniglia di sblocco manuale della barella.c. Barelliere 1: Rilasciare la maniglia di sblocco manuale e assicurarsi che il carrello inferiore si blocchi in posizione. Mettere la barella a terra.d. Barelliere 2: Spingere in avanti la leva di rilascio della barra di sicurezza per disinserirla dal gancio di sicurezza del veicolo.	<ol style="list-style-type: none">a. Afferrare il telaio della barella sul lato piedi.b. Tirare la barella fuori dalla cabina paziente del veicolo fino a quando la barra di sicurezza si fissa al gancio di sicurezza del veicolo.c. Abbassare il lato piedi della barella per terra.d. Premere e tenere premuta la maniglia di sblocco e sollevare il lato piedi della barella per tornare alla posizione a livello del pavimento della cabina paziente del veicolo.e. Spingere in avanti la leva di rilascio della barra di sicurezza per disinserirla dal gancio di sicurezza del veicolo.

4. Rimuovere le ruote di caricamento dalla superficie di fondo della cabina paziente del veicolo.
5. Collocare la barella in qualsiasi posizione, eccetto quella in completa estensione per il manovramento.

Posizionamento degli operatori e degli assistenti

Se dotata dell'opzione di rilascio a destra

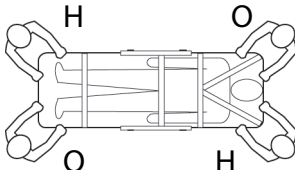
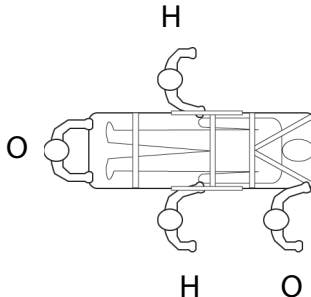
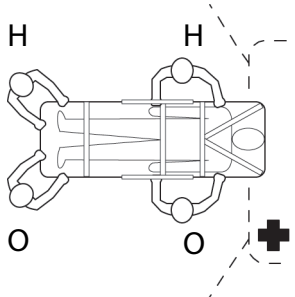
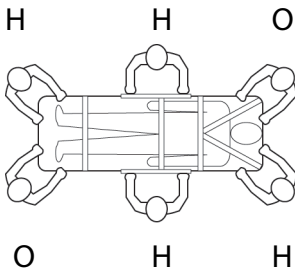
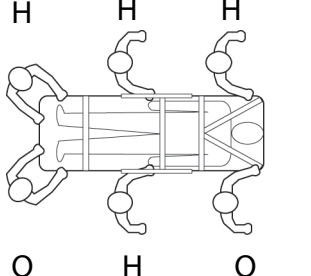
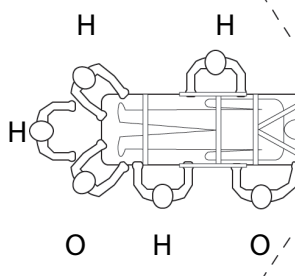
	Cambio livelli	Rotolamento	Carico/scarico
Due operatori (O) Due assistenti (H)			
Due operatori (O) Quattro assistenti (H)			

Se dotata dell'opzione di rilascio a sinistra

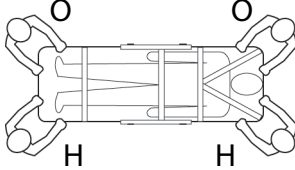
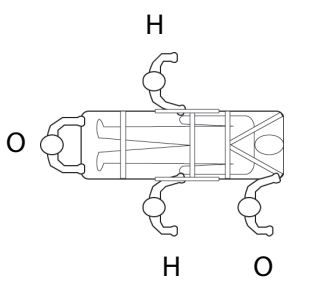
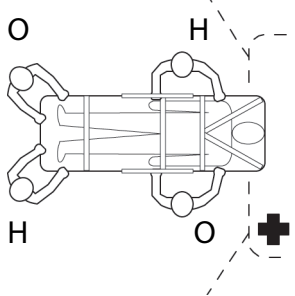
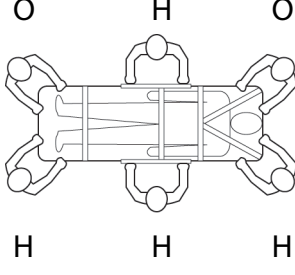
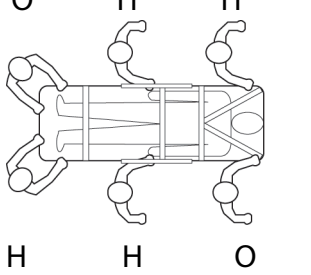
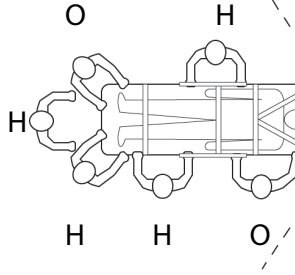
	Cambio livelli	Rotolamento	Carico/scarico
Due operatori (O) Due assistenti (H)			
Due operatori (O) Quattro assistenti (H)			

Sollevamento o abbassamento della barella con due barellieri

Se la barella è occupata, deve essere sollevata o abbassata sul veicolo sempre da almeno due barellieri qualificati. La barella occupata richiede sempre la presenza di due operatori. I barellieri devono essere in grado di sollevare il peso totale derivante dalla somma del peso del paziente e di quello della barella e di qualsiasi oggetto posto sulla barella.

AVVERTENZA

- Tenere sempre mani, dita e piedi lontano dalle parti in movimento. Usare cautela nell'avvicinare mani e piedi ai tubi della base durante le operazioni di sollevamento o abbassamento della barella.
- Afferrare sempre le maniglie nel modo corretto. Durante le manovre di carico, scarico o modifica dell'altezza della barella, tenere sempre le mani lontano dai perni rossi della barra di sicurezza.
- Tenere sempre le mani lontane dalla maniglia di sblocco sul lato piedi durante le operazioni di sollevamento o abbassamento della barella con la maniglia di sblocco laterale.

Istruzioni per il sollevamento o l'abbassamento della barella:

Dal lato testa e dal lato piedi	Dal lato sinistro e dal lato destro
<ol style="list-style-type: none">1. Barelliere 1 (sul lato piedi): Premere la maniglia di sblocco afferrando saldamente le barre di sollevamento.2. Entrambi gli operatori:<ol style="list-style-type: none">2.1. Alzare il lato piedi della barella fino a sollevare il peso dal meccanismo di blocco.2.2. Barelliere 1 (sul lato piedi): Premere e tenere premuta la maniglia di sblocco mentre entrambi i barellieri sollevano o abbassano la barella.2.3. Barelliere 1 (sul lato piedi): Rilasciare la maniglia di sblocco una volta raggiunta l'altezza desiderata.2.4. Tenere una presa salda sul telaio del lettino fino a quando il meccanismo di blocco scatta in posizione.	<ol style="list-style-type: none">1. Controllare la barella per verificare se la maniglia di sblocco laterale sia sul lato sinistro o sul lato destro del paziente.2. Barelliere 1 (sul lato in cui è posta la maniglia di sblocco): Afferrare la maniglia di sblocco al centro del lettino.3. Entrambi gli operatori:<ol style="list-style-type: none">3.1. Alzare il lato piedi della barella fino a sollevare il peso dal meccanismo di blocco (circa 1/4 di pollice (6 mm)).3.2. Barelliere 1 (sul lato in cui è posta la maniglia di sblocco): Premere e tenere premuta la maniglia di sblocco.3.3. Sollevare o abbassare la barella.3.4. Barelliere 1 (sul lato in cui è posta la maniglia di sblocco): Rilasciare la maniglia di sblocco una volta raggiunta l'altezza desiderata.3.5. Tenere una presa salda sul telaio del lettino fino a quando il meccanismo di blocco scatta in posizione.

Sollevamento o abbassamento della barella con un solo barelliere

Se la barella non è occupata, può essere sollevata o abbassata nel veicolo da un solo barelliere.

AVVERTENZA

- Tenere sempre mani, dita e piedi lontano dalle parti in movimento. Usare cautela nell'avvicinare mani e piedi ai tubi della base durante le operazioni di sollevamento o abbassamento della barella.
- Afferrare sempre le maniglie nel modo corretto. Durante le manovre di carico, scarico o modifica dell'altezza della barella, tenere sempre le mani lontano dai perni rossi della barra di sicurezza.
- Durante l'operazione di abbassamento della barella nella posizione più bassa, togliere sempre il piede dal tubo della base.
- Tenere sempre le mani lontane dalla maniglia di sblocco sul lato piedi durante le operazioni di sollevamento o abbassamento della barella con la maniglia di sblocco laterale.

Istruzioni per il sollevamento o l'abbassamento della barella:

Dal lato piedi	Dal lato
<ol style="list-style-type: none">1. Afferrare il tubo di sollevamento inferiore sul lato piedi.2. Ribaltare la barella sulle ruote di caricamento.3. Premere e tenere premuta la maniglia di sblocco e sollevare o abbassare la barella.4. Rilasciare la maniglia di sblocco una volta raggiunta l'altezza desiderata.5. Abbassare nuovamente la barella sulle quattro ruote di base.	<ol style="list-style-type: none">1. Mettere un piede sul tubo esterno della base.2. Afferrare la maniglia di sblocco laterale con una mano. Posizionare l'altra mano sulla sponda di supporto esterna per stabilizzare la barella.3. Premere e tenere premuta la maniglia di sblocco e sollevare o abbassare la barella.4. Rilasciare la maniglia di sblocco una volta raggiunta l'altezza desiderata.

Sollevamento e abbassamento del poggiatesta

È possibile regolare il poggiatesta per sollevare le gambe del paziente.

Per alzare il poggiatesta, sollevare il telaio il più in alto possibile. Rilasciando il poggiatesta, la staffa di supporto fissa automaticamente il telaio.

Per abbassare il poggiatesta, sollevare il telaio e la maniglia di sblocco del poggiatesta fino a quando la staffa di supporto non si sgancia dal telaio. Abbassare il poggiatesta fino a quando non raggiunge la posizione piana.

Sollevamento e abbassamento dello schienale

Per sollevare lo schienale, schiacciare la maniglia di regolazione dello schienale per spostare quest'ultimo fino all'altezza desiderata.

Per abbassare lo schienale, schiacciare la maniglia di regolazione dello schienale spingendo contemporaneamente verso il basso sullo schienale fino all'altezza desiderata.

Sollevamento e abbassamento delle sponde laterali

Abbassare sempre le sponde laterali quando si trasferisce un paziente su o dalla barella.

AVVERTENZA - Non usare le sponde laterali come dispositivo di contenimento del paziente.

Per sollevare la sponda laterale, alzarla fino ad avvertire uno scatto del blocco che indica che la sponda è bloccata in posizione. Tenere sempre le sponde laterali in posizione sollevata a meno che non si stia trasferendo il paziente.

Per abbassare la sponda laterale, schiacciare la maniglia di sblocco per sganciare il fermo della sponda laterale. Accompagnare la sponda laterale verso il basso al lato piedi della barella fino a quando non raggiunge la posizione piana. Abbassare sempre le sponde laterali quando si trasferisce un paziente su o dalla barella.

Sollevamento o abbassamento della sezione rimovibile sulla testata

Piegare la sezione rimovibile sulla testata per accorciare la lunghezza della barella e consentire una migliore mobilità e agio di manovra negli spazi limitati (ascensori, ingressi ecc.). Usare la sezione rimovibile sulla testata solo quando la barella è nelle posizioni 5-7. Consultare la sezione *Posizioni della barella* (pagina 15).

AVVERTENZA - Non usare la barella con la sezione rimovibile sulla testata in posizione abbassata, per evitare lesioni all'operatore o al paziente o danni alla barella. Usare solo le posizioni 5-7 in questa configurazione.

ATTENZIONE - Non abbassare la barella nella posizione accorciata per evitare di danneggiarla. Quando si accorcia la barella, usare solo le posizioni 5-7.



Figura 14 – Barra di sblocco del lato testa rimovibile



Figura 15 – Sezione rimovibile sulla testata abbassata

Per abbassare la sezione rimovibile sulla testata, sollevare lo schienale nella sua posizione più alta. Consultare la sezione *Sollevamento e abbassamento dello schienale* (pagina 26). Premere la barra di sblocco sul lato testa della barella con una mano, sostenendo al contempo la testata con l'altra mano. Abbassare la testata.

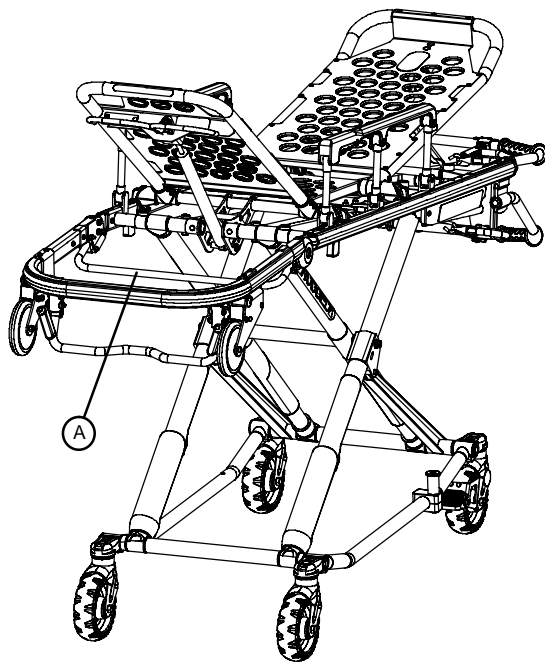
Per sollevare la sezione rimovibile della testata, sollevare la sezione rimovibile della testata finché la barra di sblocco non scatta e la testata non si blocca in posizione.

Fissaggio della piattaforma per defibrillatore

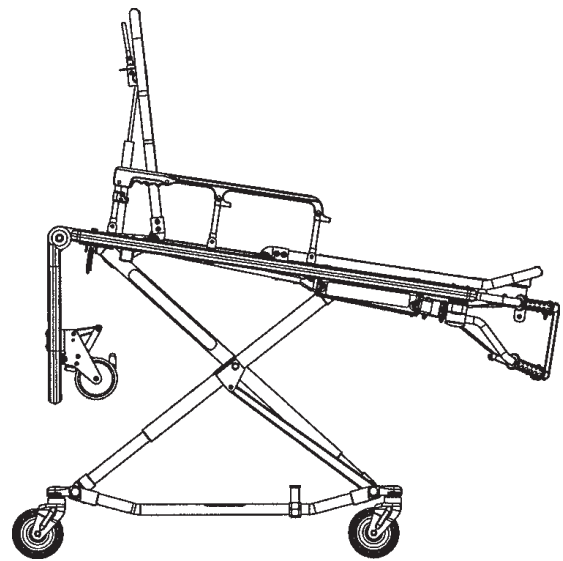
AVVERTENZA

- Quando si utilizza la piattaforma per defibrillatore, fissarla sempre al dispositivo.
 - Per fissare il defibrillatore, utilizzare e regolare sempre le cinghie fornite in dotazione con la piattaforma.
-

ATTENZIONE

- Cambiare sempre la posizione di fissaggio o regolare le cinghie in base alla forma e alle dimensioni specifiche del defibrillatore.
- Non caricare la piattaforma per defibrillatore oltre il carico operativo di sicurezza di 75 libbre (34 kg).

Per fissare la piattaforma per defibrillatore:

1. Collocare la piattaforma in posizione ripiegata (Figura 16).
2. Aprire ed espandere le gambe della piattaforma (Figura 17).



Figura 16 – Posizione ripiegata



Figura 17 – Aprire le gambe della piattaforma per defibrillatore

3. Se il dispositivo è dotato di asta portaflebo, sollevare quest'ultima (A) in posizione verticale (Figura 18).
4. Posizionare la piattaforma sul telaio del dispositivo.
5. Posizionare le gambe interne (B) della piattaforma verso il lato testa del dispositivo (Figura 18).
6. Posizionare il gancio di blocco (C) sotto il telaio del lettino o il dispositivo di ancoraggio al lato piedi e spingere la linguetta (D) verso l'alto fino a bloccarla in posizione su un lato e ad avvertire uno scatto (Figura 19). Ripetere la procedura dall'altro lato.

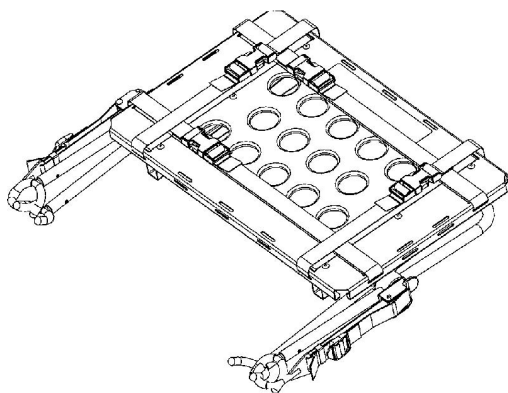

Figura 18 – Sollevare l'asta portaflebo e posizionare il vassoio del defibrillatore (mostrato nel modello 6506)

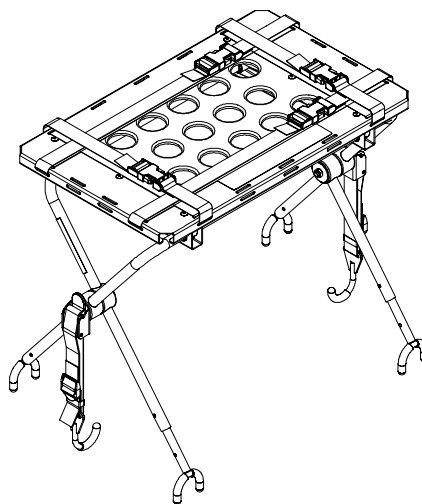

Figura 19 – Posizionamento del gancio di blocco (mostrato nel modello 6506)

7. Assicurarsi che la piattaforma per defibrillatore sia fissata al dispositivo.
8. Posizionare il defibrillatore sulla piattaforma.
9. Fissare le cinghie (E) per mantenere il defibrillatore sulla piattaforma (Figura 20).

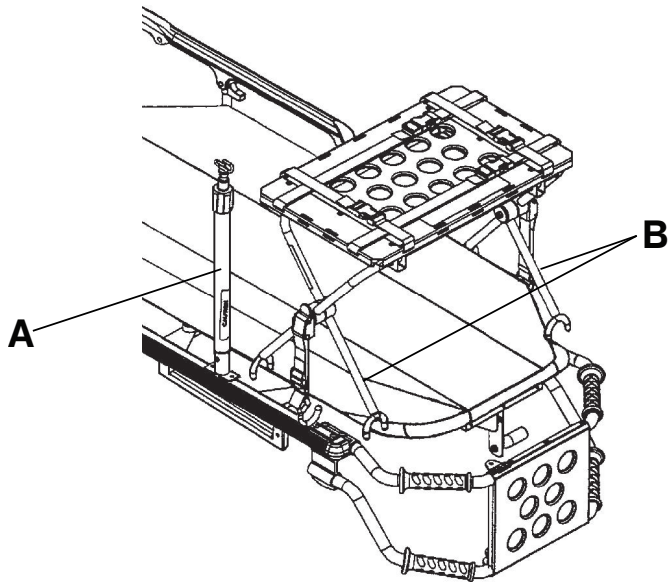

Figura 20 – Applicare la piattaforma per defibrillatore alla barella.

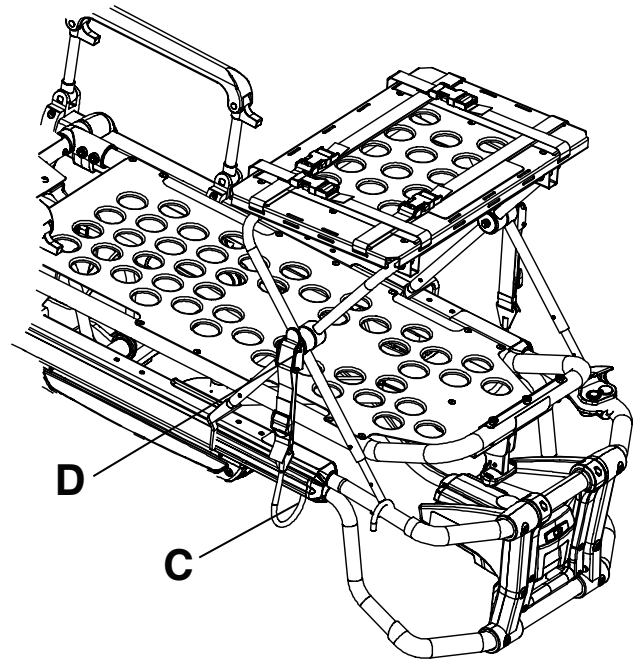
Nota - Se dopo aver collegato entrambi i ganci di blocco la piattaforma per defibrillatore non risulta fissata al dispositivo, sganciare la linguetta. Per eseguire la regolazione, allentare o stringere la cinghia, poi spingere la linguetta verso l'alto fino a bloccarla in posizione e ad avvertire uno scatto.

Posizionamento dell'opzione asta portaflebo a due sezioni

ATTENZIONE - Non caricare l'asta portaflebo oltre il carico operativo di sicurezza di 40 libbre (18,1 kg).

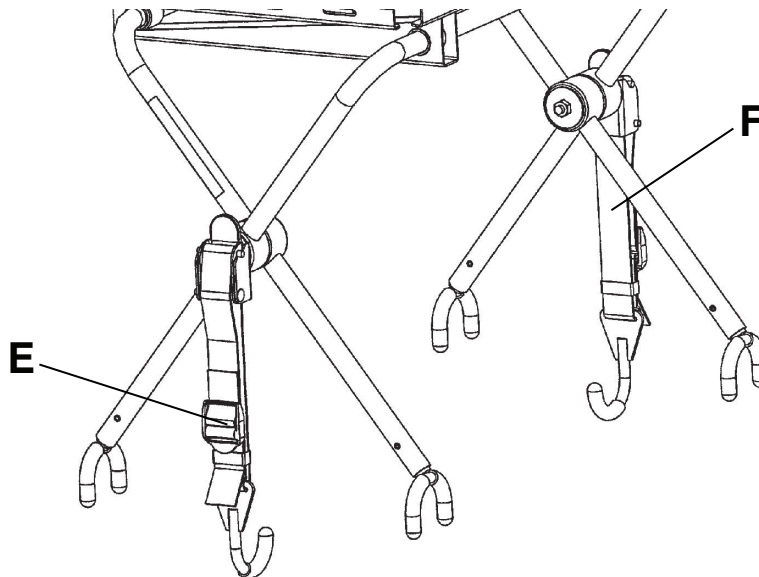
Per posizionare l'asta portaflebo (Figura 21):

1. Sollevare e ruotare l'asta portaflebo dalla posizione di stoccaggio. Spingere verso il basso finché l'asta portaflebo non scatta in posizione nel vano (A).
2. Per allungare l'asta portaflebo, ruotare la ghiera di bloccaggio (B) in senso antiorario e tirare verso l'alto in corrispondenza della sezione telescopica (C). Alzare l'asta portaflebo all'altezza desiderata.
3. Ruotare la ghiera di bloccaggio (B) in senso orario per bloccare la sezione telescopica (C) in posizione.
4. Appendere le sacche/i flaconi di infusione al gancio portaflebo (D).
5. Ruotare la ghiera di bloccaggio (B) in senso antiorario e far scorrere la sezione telescopica (C) nel tubo della porzione inferiore.
6. Ruotare la ghiera di bloccaggio (B) in senso orario per stringere.
7. Sollevare e ruotare l'asta portaflebo verso il basso nella posizione di stoccaggio (Figura 22).



Figura 21 – Asta portaflebo a due sezioni



Figura 22 – Posizione dell'asta portaflebo a due sezioni

Posizionamento dell'opzione asta portaflebo a tre sezioni

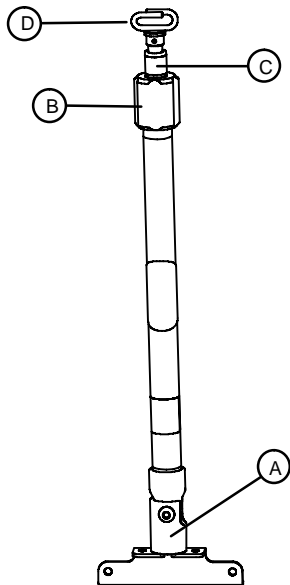
ATTENZIONE - Non caricare l'asta portaflebo oltre il carico operativo di sicurezza di 40 libbre (18,1 kg).

Per posizionare l'asta portaflebo (Figura 23):

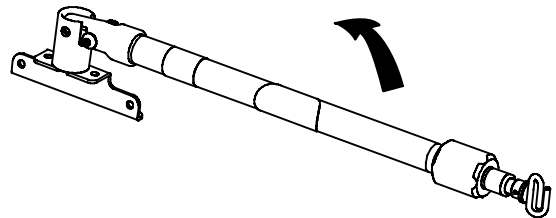
1. Sollevare e ruotare l'asta portaflebo dalla posizione di stoccaggio. Spingere verso il basso finché l'asta portaflebo non scatta in posizione nel vano (A).
2. Per allungare l'asta portaflebo, ruotare la ghiera di bloccaggio (B) in senso antiorario e tirare verso l'alto in corrispondenza della sezione telescopica (C). Alzare l'asta portaflebo all'altezza desiderata.
3. Ruotare la ghiera di bloccaggio (B) in senso orario per bloccare la sezione telescopica (C) in posizione.
4. Per ottenere un'asta portaflebo più alta, tirare verso l'alto la sezione scorrevole (D) fino a quando la fascetta a molla (E) non si connette.

5. Appendere le sacche/i flaconi di infusione al gancio portaflebo (F).
6. Per abbassare l'asta portaflebo, spingere sulla fascetta a molla (E) e far scorrere verso il basso la sezione (D) nella sezione telescopica (C). Ruotare la ghiera di bloccaggio (B) in senso antiorario e far scorrere la sezione telescopica (C) nel tubo della porzione inferiore.
7. Ruotare la ghiera di bloccaggio (B) in senso orario per stringere.
8. Sollevare e ruotare l'asta portaflebo verso il basso nella posizione di stoccaggio (Figura 24).



Figura 23 – Asta portaflebo a tre sezioni



Figura 24 – Posizione dell'asta portaflebo a tre sezioni

Parti e accessori

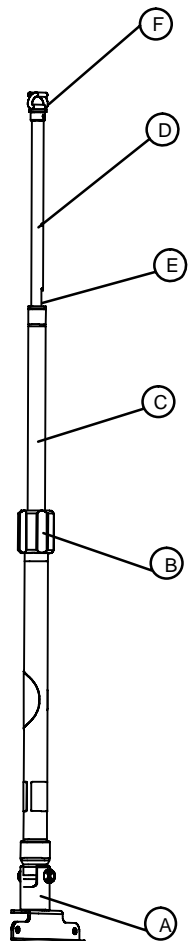
Questi accessori possono essere disponibili per l'utilizzo con il dispositivo. Confermare la disponibilità per la propria configurazione o nella propria zona. Rivolgersi al servizio di assistenza clienti Stryker: 1-800-327-0770.

Nome	Numero
Prolunga per cinghia	6082-160-050
Limitatore opzionale dell'altezza della barella	6060-202-000
Piattaforma del defibrillatore	6082-170-000
Gancio opzionale per le apparecchiature	6500-147-000
Estensione alzatesta opzionale	6100-044-000
Opzione altezza, estesa	6082-203-000
Opzione altezza, standard	6082-201-000
Gruppo dell'asta portaflebo, due sezioni, lato destro del paziente	6080-210-010
Gruppo dell'asta portaflebo, due sezioni, lato sinistro del paziente	6080-211-010
Gruppo dell'asta portaflebo, tre sezioni, lato destro del paziente	6080-215-010
Gruppo dell'asta portaflebo, tre sezioni, lato sinistro del paziente	6080-216-010
Portabombola di ossigeno, lato testa, permanente	6082-140-000
Portabombola di ossigeno, rimovibile	6080-140-000
Gruppo lato destro del paziente, senza asta portaflebo opzionale	6080-212-010
Gruppo lato sinistro del paziente, senza asta portaflebo opzionale	6080-213-013
Impugnatura a trazione opzionale, nessuna	6082-156-000
Impugnatura a trazione opzionale	6080-955-000
Opzione staffa di contenimento	6091-300-010
Opzione di sollevamento della barra di sicurezza	6091-956-016
Borsa portaoggetti per schienale	6500-130-000
Borsa portaoggetti, piatta, lato testa	6082-128-012
Borsa portaoggetti, con tasca, lato testa	6082-128-010
Rete portaoggetti, carrello	6080-150-010
Vassoio portaoggetti opzionale, base	6082-150-015
Vassoio portaoggetti opzionale, rigido, lato testa	6082-128-000

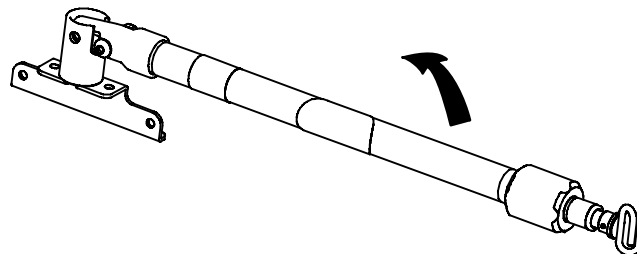
Pulizia

AVVERTENZA - Usare sempre dispositivi di protezione individuale appropriati durante il lavaggio a pressione, per evitare il contagio per inalazione. Gli apparecchi per il lavaggio a pressione possono diffondere la contaminazione nell'aria.

ATTENZIONE

- Non pulire il dispositivo con vapore o ultrasuoni.
 - La temperatura massima dell'acqua non deve superare i 180 °F (82 °C).
 - Non superare la temperatura massima dell'aria per l'asciugatura di 240 °F (115 °C) (lavacarrelli).
 - La pressione massima dell'acqua non deve superare i 1500 psi (103,4 bar). Se si usa una lancia di lavaggio per lavare il prodotto, tenere l'ugello a pressione a una distanza minima di 24 pollici (61 cm) dal prodotto.
 - Tamponare sempre tutte le ruote piroettanti e i punti di interfaccia con un panno asciutto.
 - Non pulire, riparare o sottoporre a manutenzione il dispositivo mentre è in uso.
-

Il dispositivo è lavabile a pressione. Il dispositivo può sviluppare segni di ossidazione o alterazione del colore dovuti ai continui lavaggi. Le prestazioni del dispositivo non vengono compromesse dal lavaggio a pressione, purché ci si attenga alle procedure corrette.

- Per la diluizione del detergente utilizzato, attenersi rigorosamente ai consigli del fabbricante.
- Pulire il **Velcro®** dopo ogni uso. Saturare il **Velcro®** con il disinfettante, sciacquare con acqua e lasciare evaporare il disinfettante. Il disinfettante più idoneo per il **Velcro®** in nylon sarà stabilito dal servizio di assistenza.
- L'immersione delle fibbie metalliche delle cinghie di contenimento può provocare la corrosione delle fibbie stesse ed è pertanto sconsigliata. Per ridurre il rischio di corrosione, risciacquare con acqua pulita e lasciare asciugare all'aria. Se le fibbie metalliche sono corrose, sostituire le cinghie di contenimento.
- Il contatto diretto della cute con materiale permeabile e visibilmente sporco può aumentare il rischio di infezione.

Detergenti indicati

In generale, se si usano le concentrazioni consigliate dal fabbricante, si possono usare disinfettanti di tipo fenolico o quaternario (tranne **Virex® TB**). I disinfettanti iodofori non sono indicati per l'uso perché possono macchiare.

I detergenti indicati includono:

- Detergenti quaternari (principio attivo: cloruro d'ammonio) contenenti meno del 3% di glicol etere
- Detergenti fenolici (principio attivo: o-fenilfenolo)
- Soluzione di candeggina (al 5,25% - meno di 1 parte di candeggina in 100 parti d'acqua)
- ≤21% di alcool isopropilico

Evitare una saturazione eccessiva. Fare in modo che il prodotto non rimanga bagnato per un periodo di tempo superiore a quello consigliato per la corretta disinfezione nelle linee guida del fabbricante del prodotto chimico.

Nota

- La mancata osservanza delle indicazioni sopra riportate durante l'uso di questo tipo di detergenti potrebbe invalidare la garanzia del prodotto.
- Usare sempre acqua pulita per il risciacquo del dispositivo e asciugarlo dopo la pulizia. Alcuni detergenti sono corrosivi e possono danneggiare il prodotto. Se il dispositivo non viene risciacquato e asciugato, gli eventuali residui corrosivi non asportati dalla superficie potrebbero generare prematuri effetti corrosivi su componenti fondamentali.

Rimozione dei composti di iodio

AVVERTENZA - Pulire o smaltire sempre i componenti contaminati del materasso o della barella per evitare il rischio di esposizione ad agenti patogeni a trasmissione ematica e possibili lesioni al paziente o all'operatore.

Usare una soluzione con 1-2 cucchiaini di tiosolfato di sodio e circa mezzo litro di acqua calda per pulire l'area sporca. Pulire non appena possibile quando si forma la macchia. Se le macchie non vengono tolte immediatamente, saturare bene la superficie con la soluzione e lasciarla agire. Prima di rimettere in servizio l'unità, sciacquare con acqua pulita le superfici trattate.

Manutenzione preventiva

Funzionamento	Programma	Procedimento
Pulizia e disinfezione	A ogni utilizzo	Consultare la sezione <i>Pulizia</i> (pagina 33).
Ispezione	Per 1-25 chiamate al mese, eseguire il controllo della barella ogni 6 mesi Per 26-200 chiamate al mese, eseguire il controllo della barella ogni 3 mesi Per 200+ chiamate al mese, eseguire il controllo della barella una volta al mese	Vedere di seguito per la lista di controllo.

Nota - Tenere aggiornato il registro di manutenzione utilizzando il modulo del registro di manutenzione contenuto nel manuale di manutenzione.

- Tutti i dispositivi di fissaggio sono saldi (in base a tutti i disegni di assemblaggio)
- Tutte le saldature sono intatte, non presentano segni di incrinatura o rottura
- I tubi o i laminati non presentano punti piegati o rotti
- Le ruote sono libere da residui di materiale
- Tutte le ruote sono fissate saldamente, scorrono e girano
- I dispositivi di bloccaggio delle ruote tengono saldamente bloccate le ruote quando attivi e le sbloccano quando disinnestati
- Le sponde laterali possono essere spostate e bloccate
- Lo schienale funziona
- Tutti gli accessori e le parti funzionano
- Il fermo di posizionamento dell'altezza funziona
- Barella salda in ogni posizione di altezza
- Il telaio della base si piega
- Il lato testa rimovibile funziona
- La barra di sicurezza funziona
- Il poggiatesta funziona
- Assenza di strappi o lacerazioni nella fodera coprimaterasso
- Le cinghie di contenimento sono intatte e funzionano
- Lubrificare i tubi della base

Numero di serie:
Compilato da:
Data:

Lubrificazione della base

Nota - Il prodotto è stato progettato per funzionare senza la necessità di utilizzare un lubrificante. **Tri-Flow™** con il lubrificante **Teflon®** può essere usato per ridurre la forza necessaria a sollevare il carrello inferiore e ridurre al minimo l'usura. Non usare il silicone, **WD-40™**, o lubrificanti a base di litio, per evitare danni ai componenti mobili della barella.

1. Sistemare la barella nella sua posizione più alta.
2. Ribaltare la barella con le gambe della base rivolte verso l'alto.
3. Usando il tubo applicatore in plastica, spruzzare **Tri-Flow™** con il lubrificante **Teflon®** (6082-199-012) nello spazio fra il tubo di sollevamento superiore (A) e quello inferiore (B) su entrambe le gambe del lato piedi (Figura 25).



Figura 25 – Punti di lubrificazione sulla base

4. Applicare **Tri-Flow™** sulle staffe di regolazione dell'altezza a destra e sinistra (C) (Figura 26). Distribuire il prodotto uniformemente.
5. Applicare **Tri-Flow™** sulle piastre scorrevoli destra e sinistra (D) (Figura 26). Distribuire il prodotto uniformemente.

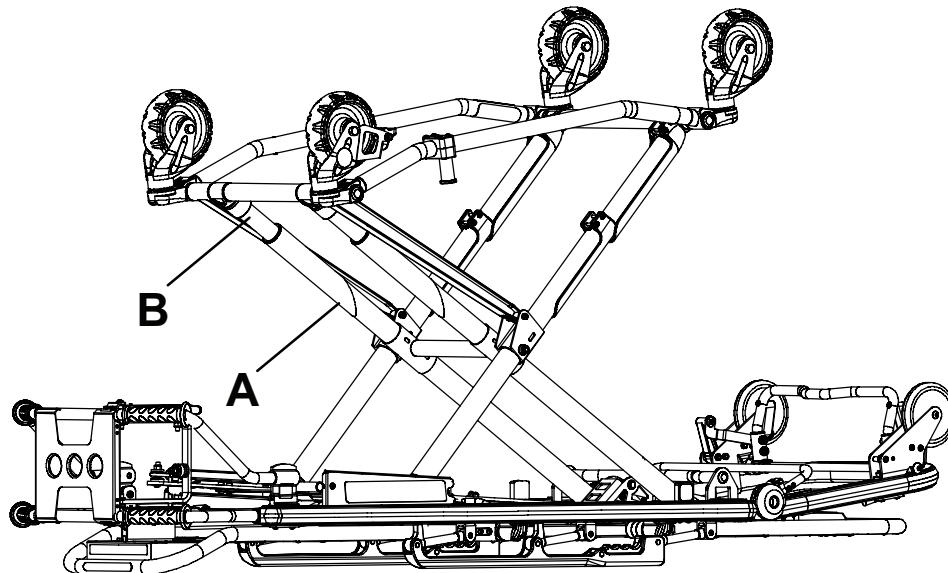

Figura 26 – Staffe di regolazione dell'altezza e piastre scorrevoli

6. Lasciare in posizione la barella per cinque minuti.
7. Ribaltare nuovamente la barella. Sollevare e abbassare la barella un po' di volte per distribuire il lubrificante in tutte le aree in cui è stato applicato.
8. Eliminare eventuali residui di lubrificante dai tubi della base.

9. Prima di rimettere la barella in servizio, verificare che funzioni correttamente.

MX-PRO® R3

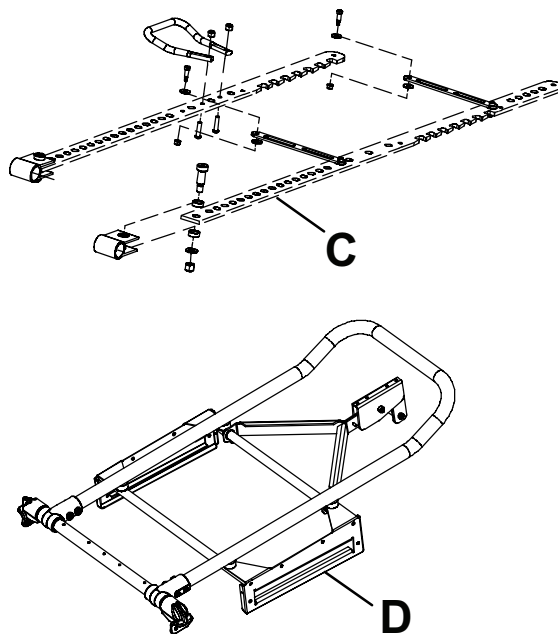
Användarhandbok

REF 6082



Symboler

	Se bruksanvisningen
	Allmän varning
	Var försiktig!
	Förbjudet att skjuta framåt
	Säker arbetsbelastning
	Katalognummer
	Serienummer
MADE IN U.S.A.	Produkten tillverkas i USA
	Tillverkare
	Tillverkningsdatum
	Importör
	Unik produktidentifiering
	Patientansluten del av B-typ

Innehållsförteckning

Definition av Varning/Var försiktig/Obs!.....	2
Sammanfattning av försiktighetsåtgärder	2
Inledning	4
Produktbeskrivning.....	4
Indikationer för användning	4
Kliniska fördelar	4
Kontraindikationer	5
Förväntad livslängd	5
Kassering/återvinning	5
Specifikationer	5
Bild på produkten	6
Kontaktinformation	7
Serienumrets placering.....	7
Tillverkningsdatum	7
Förberedelse	8
Installation.....	9
Installera fästsystem för bårvagn	9
Välj säkerhetskrok till fordonet.....	9
Fordonskonfiguration.....	10
Positionering av fordonets säkerhetskrok, framsida till baksida	11
Positionering av fordonets säkerhetskrok, sida till sida	12
Installera fordonets säkerhetskrok	13
Bårvagnens lägen.....	15
Användning	17
Riktlinjer vid användning	17
Flytta patienten till bårvagnen.....	17
Höja eller sänka bårvagnen.....	17
Använda eller frigöra ett hjullås.....	17
Rulla bårvagnen med en patient på	18
Spänna fast patienten med fästremmarna	18
Förlängning av fästremmarna tillkommer.....	20
Skydda patienten med Pedi-Mate® fastsättningsbälten för spädbarn	20
Lasta in en bårvagn i ett fordon med ett hjorthornsformat fästsystem för bårvagn	21
Urlastning av en bårvagn från ett fordon med ett hjorthornsformat fästsystem för bårvagn	22
Positionering av bärare och medhjälpare	23
Höja eller sänka bårvagnen med två bärare.....	24
Höja och sänka bårvagnen med en bärare	25
Höja eller sänka fotstödet.....	25
Höja eller sänka ryggstödet	25
Höja och sänka sänggrindarna	25
Höja eller sänka den avskiljbara huvuddelen	26
Fästa defibrillatorplattformen.....	26
Positionera infusionsstativtillvalet med två lägen.....	28
Positionera infusionsstativtillvalet med tre lägen	29
Tillbehör och delar	31
Rengöring	32
Föreslagna rengöringsmedel.....	32
Avlägsna jodföreningar	32
Förebyggande underhåll.....	34
Smörjning av underredet.....	34

Definition av Varning/Var försiktig/Obs!

Orden **VARNING**, **VAR FÖRSIKTIG!** och **OBS!** har särskilda innebörder och ska granskas noga.

VARNING

Varnar läsaren om en situation som, om den inte förhindras, kan orsaka dödsfall eller allvarlig skada. Den kan även beskriva potentiella allvarliga biverkningar och säkerhetsrisker.

VAR FÖRSIKTIG!

Varnar läsaren om en potentiellt farlig situation som, om den inte förhindras, kan orsaka lindrig eller måttlig skada hos användaren eller patienten eller skada på produkten eller annan egendom. Detta omfattar särskild försiktighet som krävs för säker och effektiv användning av produkten samt försiktighet som krävs för att förhindra skador på produkten till följd av användning eller felanvändning.

Obs! - Ger särskild information som underlättar underhåll eller klargör viktiga anvisningar.

Sammanfattning av försiktighetsåtgärder

Läs alltid igenom och se till att strängt följa varningarna och uppmaningarna om försiktighet på denna sida. Service får utföras endast av behörig personal.

VARNING

- Fästsystemet för bårvagn ska alltid installeras av enbart kvalificerad personal. Olämplig installation kan resultera i skador på patienten eller båraren.
- Var alltid noga med att alla bårvagnar uppfyller installationsspecifikationerna för Stryker fästsystem för bårvagn.
- Justera alltid klämenheten för skenan för att matcha placeringen av bårvagnens stödpost för bårvagnens tillverknings- och modellnummer.
- Justera alltid monteringsplatsen för att upprätthålla korrekt läge för fordonets säkerhetskrok när du byter ut en befintlig säkerhetskrok för fordonet mot en ny typ.
- För att undvika skador på patienten eller båraren ska du alltid låta en certifierad mekaniker, som har erfarenhet av ambulansfordon, installera fordonets säkerhetskrok.
- Konsultera alltid fordonstillverkaren innan du installerar säkerhetskroken. Se till att installationen av fordonets säkerhetskrok inte skadar eller påverkar bromsledningar, syrgasslangar, bränsleledningar, bränsletank eller elektriska ledningar i fordonet.
- Bårvagnen eller fordonets säkerhetskrok får inte modifieras. Om bårvagnens säkerhetsstång inte kopplas till fordonets säkerhetskrok i något av följande lägen (vänster, mitten eller höger) ska fordonet modifieras.
- Se alltid till att bårvagnens säkerhetskrok är kopplad till fordonets säkerhetskrok när du installerar fordonets säkerhetskrok.
- Se alltid till att bårvagnens säkerhetsstång kopplas till fordonets säkerhetskrok innan du tar bort bårvagnen från fordonets patientdel för att förhindra risken för skador.
- Använd alltid skruvar som är tillräckligt långa för att gå genom golvet i fordonets patientdel, bricka, och mutter, med minst två hela gängor i muttern. Längden på hylsnyckelskruven beror på fordonsgolvets tjocklek.
- Ha alltid minst 5/8 tum (1,6 cm) avstånd mellan fordonets stötfångare och bårvagnen vid bortkoppling av säkerhetsstången när bårvagnen lyfts ut ur fordonet. Se till att bårvagnens ben låser sig i lastläge innan du tar av säkerhetsstången från säkerhetskroken. Underlåtenhet att låsa bårvagnen i läge kan orsaka skada på patienten eller båraren och skada bårvagnen.
- Använd inte produkten med den avskiljbara huvuddelen sänkt för att förhindra att patienten eller båraren skadas eller skador på produkten. Använd endast lägena 5–7 med denna konfiguration.
- Använd alltid samtliga fästremmar för att säkra patienten på produkten. En patient som inte spänts fast kan falla av produkten och skadas.
- Använd inte hjullåsen när en patient finns på produkten eller när du flyttar produkten så att det inte finns risk att den välter.
- Installera eller anbringa inte ett hjullås på en produkt med slitna hjul som är mindre än 6 tum (15 cm) i diameter.
- Lämna inte någon patient eller person obebakad. Håll i produkten under tiden som patienten ligger på den.

- Placera alltid spännet på avstånd från hinder eller tillbehör på bårvagnen för att undvika risken att **Pedi-Mate®** fastsättningssystem för spädbarn frigörs av misstag samt att spädbarnet tar skada.
 - Patient, bårvagn och tillbehör måste alltid stödjas då de lyfts från marken.
 - Var alltid två bärare när det är en patient på bårvagnen.
 - Följ alltid korrekt handplacering på grepphandtagen. Håll alltid händerna borta från säkerhetsstängernas röda gångjärn när du lastar in eller lastar ur bårvagnen eller ändrar dess höjdläge.
 - Dra inte i eller lyft i bårvagnens säkerhetsstång när du lastar ur bårvagnen.
 - Lås alltid underredet innan lasthjulen lyfts upp från golvet i fordonets patientdel. Ett olåst underrede stödjer inte bårvagnen och kan medföra skada på patienten eller bäraren.
 - Släpp inte bårvagnens underrede utan hjälp (allmänt känt som "hot drop") när du lyfter ur bårvagnen från fordonet. Upprepad "hot dropping" orsakar att bårvagnen förslits i förtid eller skadas.
 - Håll alltid händer, fingrar och fötter borta från rörliga delar. Var försiktig när du placerar dina händer och fötter nära rören i underredet medan du höjer eller sänker bårvagnen.
 - Håll alltid händerna borta från fotändens frigöringshandtag när du höjer eller sänker bårvagnen med sidofrigöringshandtaget.
 - Ta alltid bort din fot från underredets rör när du sänker bårvagnen till det lägsta läget.
 - Använd inte sänggrindar som begränsningsåtgärd för patienten.
 - Använd inte bårvagnen med den avskiljbara huvuddelen sänkt för att förhindra att patienten eller bäraren skadas eller skador på bårvagnen. Använd endast lägena 5–7 med denna konfiguration.
 - Tänk på att alltid säkra defibrillatorplattformen på produkten när du använder denna.
 - Använd och justera alltid remmar som medföljer defibrillatorplattformen för att fästa defibrillatoren.
 - Använd alltid lämplig personlig skyddsutrustning vid högtryckstvätt för att undvika risken att andas in smittämnen. Högtryckstvättutrustning kan göra smittämnen luftburna.
 - Rengör eller kassera alltid kontaminerade madrasser eller bårvagnskomponenter för att undvika risk för exponering för blodburen smitta och skador på patienten eller bäraren.
-

VAR FÖRSIKTIG!

- Felaktig användning av produkten kan orsaka skador på patienten eller bäraren. Använd produkten endast enligt beskrivningen i denna handbok.
 - Modifiera inte produkten eller någon av produktens komponenter. Om produkten modifieras kan det leda till oförutsägbar funktion, vilket kan resultera i skador på patienten eller bäraren. Ändring av produkten upphäver också dess garanti.
 - Ställ alltid in bårvagnens lasthöjd innan du använder bårvagnen.
 - Sänk inte bårvagnen i det förkortade läget för att förhindra skador på bårvagnen. Använd endast lägena 5–7 när du förkortar bårvagnen.
 - Anpassa alltid fästplatsen eller justera remmarna efter din specifika defibrillatorstorlek eller -utförning.
 - Belasta inte defibrillatorplattformen över angiven maxlast på 75 pund (34 kg).
 - Belasta inte infusionsstativet över den tillåtna maxlasten på 40 pund (18,1 kg).
 - Använd inte ånga eller ultraljud för att rengöra produkten.
 - Överskrid inte 180 °F (82 °C) som högsta vattentemperatur.
 - Överskrid inte 240 °F (115 °C) som högsta lufttorkningstemperatur (desinfektionsanordning).
 - Överskrid inte 1 500 psi (103,4 bar) bar som högsta vattentryck. Om du använder ett spolhandtag för att tvätta produkten ska tryckmunstycket hållas på ett avstånd om minst 24 tum (61 cm) från produkten.
 - Handdukstorka alltid alla svänghjul och kontaktytor.
 - Rengör inte och utför inte service eller underhåll på produkten medan den används.
-

Inledning

Denna handbok hjälper dig att använda eller utföra underhåll på din Stryker-produkt. Läs igenom denna handbok innan du använder eller underhåller produkten. Fastställ metoder och rutiner för att utbilda och träna din personal i säker användning eller underhåll av denna produkt.

VAR FÖRSIKTIG!

- Felaktig användning av produkten kan orsaka skador på patienten eller användaren. Använd produkten endast enligt beskrivningen i denna handbok.
- Ändra inte produkten eller någon av produktens komponenter. Om produkten modifieras kan det leda till oförutsägbar funktion, vilket kan resultera i skador på patienten eller användaren. Ändring av produkten ogiltiggör också dess garanti.

Obs!

- Denna handbok är en permanent del av produkten och ska förvaras tillsammans med produkten även om produkten säljs.
- Stryker eftersträvar kontinuerligt framsteg i produktdesign och produktkvalitet. Denna handbok innehåller den mest aktuella produktinformation som fanns tillgänglig vid tidpunkten då den trycktes. Det kan förekomma smärre skillnader mellan din produkt och denna handbok. Om du har frågor ska du kontakta Stryker kundtjänst eller teknisk support på +1 800 327 0770.

Produktbeskrivning

Stryker modell 6082 **MX-PRO**® R3 är en manuell ambulansbårvagn, som består av en plattform, inklusive en madrass, monterad på ett hjulförsedd X-ram, som utformats för att stödja och förflytta en maxvikt på 650 pund (294,8 kg) på platser innan sjukhusvård och i sjukhusmiljöer. Bårvagnen är hopfällbar för användning i utryckningsfordon och har en justerbar lasthöjdsfunktion för att bårvagnen ska kunna ställas in för olika ambulansgolvhöjder för korrekt kroppsmeکانik vid in- och urliftning. Dubbla reglage i fotändan på de övre och undre lyftstängerna kan ställas in för olika bärarpositioner eller bärarstorlekar och sidofrigöringshandtaget tillåter att en enda bärare höjer och sänker en bårvagn utan last. Produkten är utrustad med en avskiljbar huvuddel, sänggrindar, patientfästremmar, ett justerbart pneumatiskt ryggstöd, hjullås och olika tillbehör som hjälper till vid transport av patienten. Bårvagnens sängbotten kan vinklas i flera lägen.

MX-PRO R3 är kompatibel med modell 6371 väggmontering och modell 6370/6377/6378/6379 golvmonteringsfästen.

Indikationer för användning

MX-PRO R3 är avsedd för att stödja patienter på rygg (horisontellt) eller i sittande ställning och underlätta för transporten av tillhörande medicinsk utrustning (t.ex. syrgasflaskor, bildskärmar eller pumpar) i ambulans- eller transportfordon. Bårvagnen är avsedd att användas i miljöer utanför sjukhus och i sjukhusmiljöer, i akuta och icke akuta situationer. Avsedda bärare av produkten är utbildad professionell personal, däribland personal vid akutmottagningar och sjukvårdscentrum samt ambulanspersonal.

MX-PRO R3 är inte avsedd för längre vistelse eller användning som en sjukhussäng eller i produkter som ändrar lufttrycket, såsom tryckkammare.

Kliniska fördelar

Bårvagn: patienttransport

Fästeanordning: stöd för bårvagn vid transport

Bårvagn och fästsystem: stödjer och transporterar patienter

Kontraindikationer

Inga kända.

Förväntad livslängd

MX PRO R3 har en förväntad livslängd på 5 år vid normal användning, under normala förhållanden och med lämpligt periodiskt underhåll.

Kassering/återvinning

Följ alltid aktuella lokala rekommendationer och/eller förordningar som reglerar miljöskydd och de risker som är förenade med återvinning eller kassering av utrustningen vid slutet av dess livslängd.

Specifikationer

Maximal lastkapacitet för bårvagnen 	650 pund	294,8 kg	
Total längd	80,5 tum	204,5 cm	
Minimilängd	62 tum	157,5 cm	
Bredd	23 tum	58,4 cm	
Höjd ¹ Se <i>Bårvagnens lägen</i> (sidan 15).	Läge 1	13,5 tum	34,3 cm
	Läge 2	21 tum	53,3 cm
	Läge 3	25,5 tum	64,8 cm
	Läge 4	29 tum	73,7 cm
	Läge 5	32 tum	81,3 cm
	Läge 6	35 tum	88,9 cm
	Läge 7	37,5 tum	95,3 cm
Vikt ²	81 pund	37,7 kg	
Svänghjul diameter/bredd	6 tum/2 tum	15,2 cm/5,1 cm	
Ryggstödsvinkel/chockläge	2°–73°/+14°		
Minsta antal bärare som krävs vid inlyftning/urlyftning av en bårvagn med patient	2		
Rekommenderade fästsystem	Modell 6370/6377/6378/6379 golvmonteringstyp eller modell 6371 väggmonteringstyp		
Rekommenderad golvhöjd ³	Upp till 32 tum	81,3 cm	
Inrullningsdesign	Ja		
Enkla hjullås/dubbla hjullås	Tillval		

¹ Höjd, mätt från botten av madrassen vid sittdelen till marknivå.

² Bårvagnen vägs utan madrass och fästremmar.

³ Bårvagnen kan lastas från valfri höjd och ett höjdbegränsningskit (6060-202-011) finns tillgängligt för att begränsa bårvagnens lasthöjd.

Stryker förbehåller sig rätten att ändra specifikationerna utan föregående meddelande.

Det svarta och gula färgschemat är ett varumärke som tillhör Stryker Corporation.

MX-PRO är utformad för att uppfylla den federala specifikationen för "Star-of-Life"-ambulansen (KKK-A-1822-F).



Bild på produkten



Figur 1 – MX-PRO R3-bårvagnen

A	Lyftstång
B	Frigöringshandtag fotända
C	Hjullås
D	Transporthjul
E	Frigöringsstång för avskiljbar huvuddel
F	Frigöringsspak för säkerhetsstång
G	Lasthjul (1 av 2)

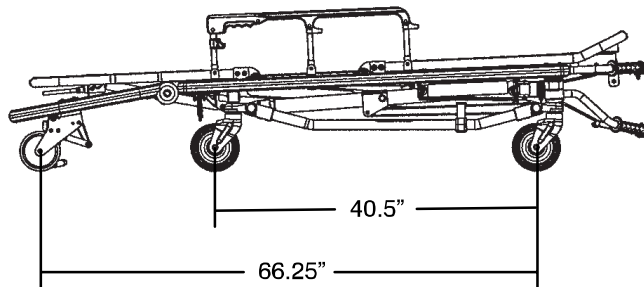
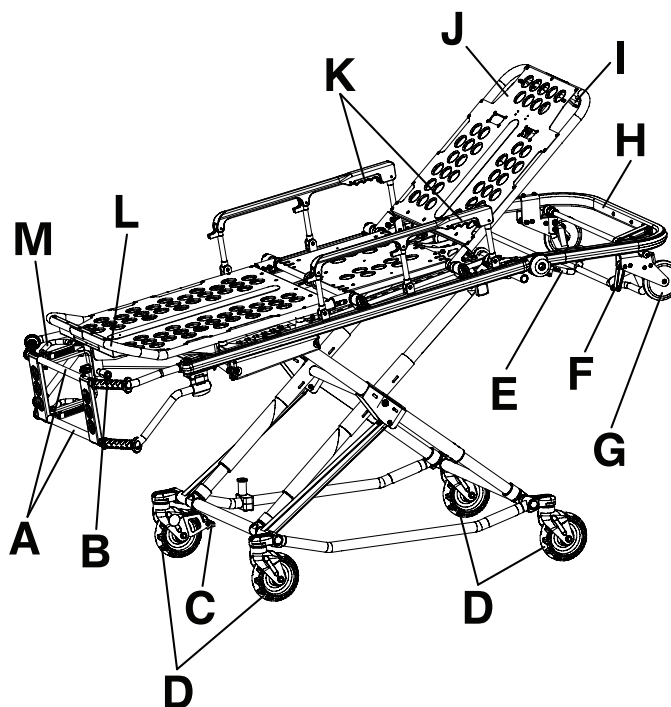
H	Avskiljbar huvuddel
I	Frigöringshandtag för justering av ryggstöd
J	Ryggstöd (huvuddel)
K	Frigöringshandtag för sänggrind
L	Fotstöd
M	Frigöringshandtag för höjjustering (1 av 3)

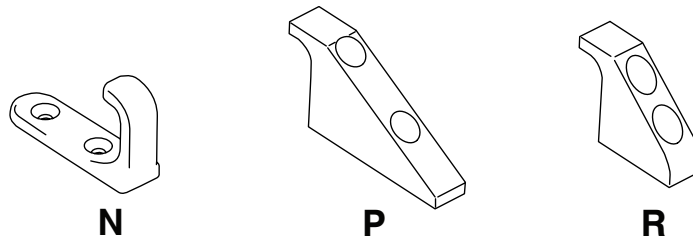

N	J säkerhetskrok	6092-036-018
P	Lång säkerhetskrok	6060-036-018
R	Kort säkerhetskrok	6060-036-017

Kontaktinformation

Kontakta Stryker kundtjänst eller teknisk support på: 1-800-327-0770.

Stryker Medical
 3800 E. Centre Avenue
 Portage, MI 49002
 USA

Obs! - Användaren och/eller patienten ska alltid rapportera alla allvarliga produktrelaterade incidenter till både tillverkaren och den behöriga myndigheten i det europeiska medlemsland där användaren och/eller patienten bor.

Om du vill läsa användar- eller underhållshandboken online, besök <https://techweb.stryker.com/>.

Ha Stryker-produktens serienummer (A) tillgängligt när du ringer Stryker kundtjänst eller teknisk support. Uppge serienumret i all skriftlig kommunikation.

Serienumrets placering

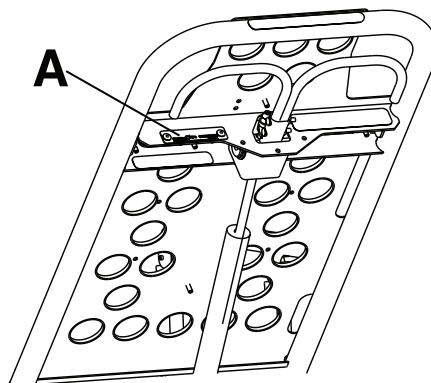

Tillverkningsdatum

Tillverkningsåret är de två första siffrorna i serienumret.

Förberedelse

Under förberedelsen, packa upp kartongerna och kontrollera alla artiklarna avseende korrekt funktion. Bekräfta att produkten fungerar korrekt innan du sätter den i drift.

Avlägsna allt transport- och förpackningsmaterial från produkten före användning.

Fordonets patientdel där produkten ska användas måste ha:

- Slät bakre kant för inlastning av produkten
- Plant golv som är tillräckligt stort för den hopfällda produkten
- Modell 6370//6371/6377/6378/6379 krockstabil fästsystem för bårvagn (medföljer inte)
- Förankringar för att säkra bårvagnens fotände rekommenderas (endast modell 6083)
- Utrymme för att installera säkerhetskroken
- 32 tum (81 cm) maximal lasthöjd

Obs! - Lösa föremål eller skräp på golvet i fordonets patientdel kan störa driften av fordonets säkerhetskrok och produktfäste. Håll golvet i fordonets patientdel fritt från föremål.

Ändra fordonet om nödvändigt för att passa bårvagnen. Modifiera inte bårvagnen.

Installation

Installera fästsystem för bårvagn

Strykers fästsystem för bårvagn är endast kompatibla med bårvagnar som uppfyller installationsspecifikationerna.

WARNING

- Fästsystemet för bårvagn ska alltid installeras av enbart kvalificerad personal. Olämplig installation kan resultera i skador på patienten eller bäraren.
 - Var alltid noga med att alla bårvagnar uppfyller installationsspecifikationerna för Stryker fästsystem för bårvagn.
 - Justera alltid klämenheten för skenan för att matcha placeringen av bårvagnens stödpost för bårvagnens tillverknings- och modellnummer.
-

Instruktionerna är avsedda för bårvagnar med hjorthornsformade fästsystem. För krockklassade bårvagnsfästen hänvisas till lämplig Användarhandbok för installationsinstruktioner.

Välj säkerhetskrok till fordonet

Fordonets säkerhetskrok är en produkt som medföljer bårvagnen. Bårvagnens säkerhetsstång och fordonets säkerhetskrok hindrar bårvagnen från att flyttas av misstag från fordonet och ger bäraren mer trygghet vid in- och urllyftning.

WARNING - Justera alltid monteringsplatsen för att upprätthålla korrekt läge för fordonets säkerhetskrok när du byter ut en befintlig säkerhetskrok för fordonet mot en ny typ.

Obs! - Instruktionerna är avsedda för bårvagnar med hjorthornsformade fästsystem. För krockklassade bårvagnsfästen hänvisas till tillämplig användarhandbok för installationsinstruktioner. Kraschklassade fästsystem för bårvagnar levereras och installeras med en säkerhetskrok för fordon, så därför behövs ingen extra krok.

Fordonets säkerhetskrok utformades för kompatibilitet och korrekt tillvägagångssätt vid in- och urllyftning av en bårvagn från ett fordon som uppfyller den federala specifikationen KKK-A-1822. Stryker tillhandahåller tre olika typer av säkerhetskrokar som kan beställas och levereras med din bårvagn. Dessa typer av säkerhetskrokar uppfyller standarderna för flera olika konfigurationer av utryckningsfordon, speciellt vad gäller längden och placeringen av golvstrukturstödet som finns i fordonets bakre del.

Gör så här för att välja den säkerhetskrok som är lämplig för din fordonskonfiguration:

- Ta hänsyn till placeringen av golvstrukturstödet där det finns tillräckligt med utrymme för att montera säkerhetskroken.
- Montera fordonets säkerhetskrok i fordonets bakre del. Se till att du har tillräckligt med svängrum för stötfångaren för att tillåta bärarna att lyfta bårvagnen in och ut ur fordonet.
- Notera skillnaderna i fordonsdesign. Varje säkerhetskrok har en egen monteringsplats för att upprätthålla lämpligt avstånd mellan säkerhetskrokens yta och kanten på dörrtröskeln.

På grund av skillnaderna mellan fordonens storlek och placeringen av golvstrukturstödet, har varje säkerhetskrok en egen monteringsplats. Välj korrekt position för installationen av fordonets säkerhetskrok.

- *Positionering av fordonets säkerhetskrok, framsida till baksida* (sidan 11)
- *Positionering av fordonets säkerhetskrok, sida till sida* (sidan 12)

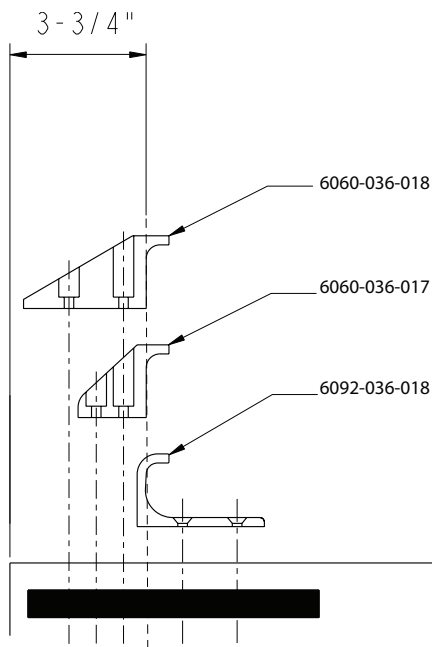

Figur 2 – Typer av säkerhetskrokar, fordon

Fordonskonfiguration

VARNING

- För att undvika skador på patienten eller bäraren ska du alltid låta en certifierad mekaniker, som har erfarenhet av ambulansfordon, installera fordonets säkerhetskrok.
- Konsultera alltid fordonstillverkaren innan du installerar säkerhetskroken. Se till att installationen av fordonets säkerhetskrok inte skadar eller påverkar bromsledningar, syrgasslangar, bränsleledningar, bränsletank eller elektriska ledningar i fordonet.

VAR FÖRSIKTIG! - Ställ alltid in bårvagnens lasthöjd innan du använder bårvagnen.

Bårvagnen är kompatibel med alla bildäckshöjder som uppfyller den federala specifikationen för "Star-of-Life"-ambulanser KKK-A-1822. Se specifikationerna för maximal lasthöjd.

Enligt den federala specifikationen för "Star-of-Life"-ambulanser KKK-A-1822:

- Den bakre delen av ambulansen ska förses med en robust, fullbreddad, bakre stötfångare med en ramp fäst vid fordonets chassiram.
- Rampens trappa ska ha ett djup på minst 5 tum (13 cm) och ett maximalt djup på 10 tum (25 cm).
- Om rampen sticker ut mer än 7 tum (18 cm) från fordonets baksida, ska en uppfällningsbar ramp användas.

Enligt den federala specifikationen för "Star-of-Life"-ambulansen KKK-A-1822 ska fordonets stötfångarhöjd monteras på samma avstånd ± 2 tum (± 5 cm) från fordonets golv till marknivå, vilket definieras som fordonets golvhöjd. Installation av fordonets säkerhetskrok i varje fordon som överensstämmer med denna federala specifikation, ger tillräckligt utrymme för bårvagnens bas att sänkas till sin helt utfällda position.

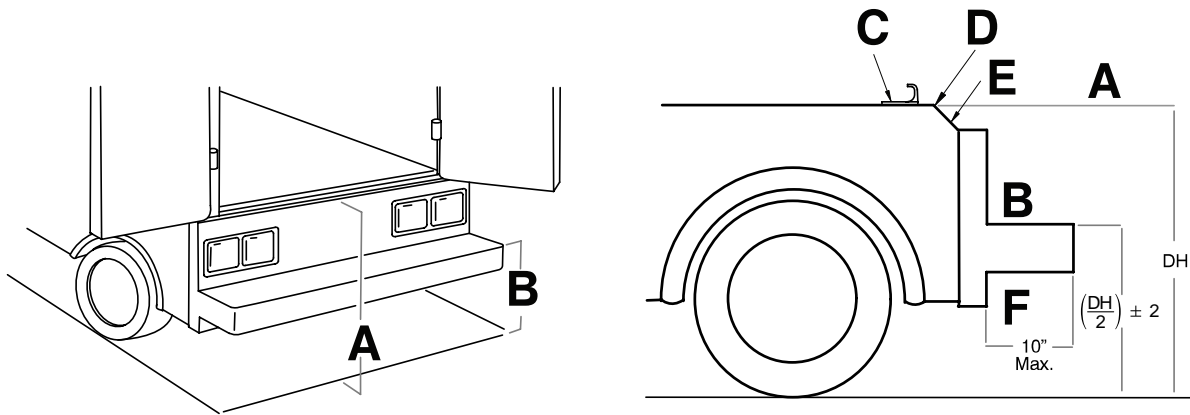

Figur 3 – Golv- och stötfångarhöjd

A	Golvhöjd (DH)
B	Stötfångarhöjd
C	Fordonets säkerhetskrok
D	Tröskelkant
E	Tröskel
F	Stötfångardjup

Positionering av fordonets säkerhetskrok, framsida till baksida

Före installation av fordonets säkerhetskrok ska du kontrollera positioneringen av framsida till baksida och sida till sida när du lyfter ut eller in bårvagnen.

Gör så här för att kontrollera positioneringen framsida mot baksida:

1. Välj lämplig säkerhetskrok till fordonet. Se *Välj säkerhetskrok till fordonet* (sidan 9).
2. Placera säkerhetskroken på minst 3-3/4 tum (9,5 cm) från dörrtröskelns främre kant (A) (Figur 4). Det rekommenderade avståndet från säkerhetskrokens yta är inte mindre än 3-3/4 tum (9,5 cm).
3. Kontrollera att du kan säkra fordonets säkerhetskrok i fästet på fordonets baksida.
4. Kontrollera att du har tillräckligt med svängrum för stötfångaren för att tillåta att bårvagnen lyfts in och ut ur fordonet.
5. Bekräfta positioneringen sida till sida för fordonets säkerhetskrok. Se *Positionering av fordonets säkerhetskrok, sida till sida* (sidan 12).

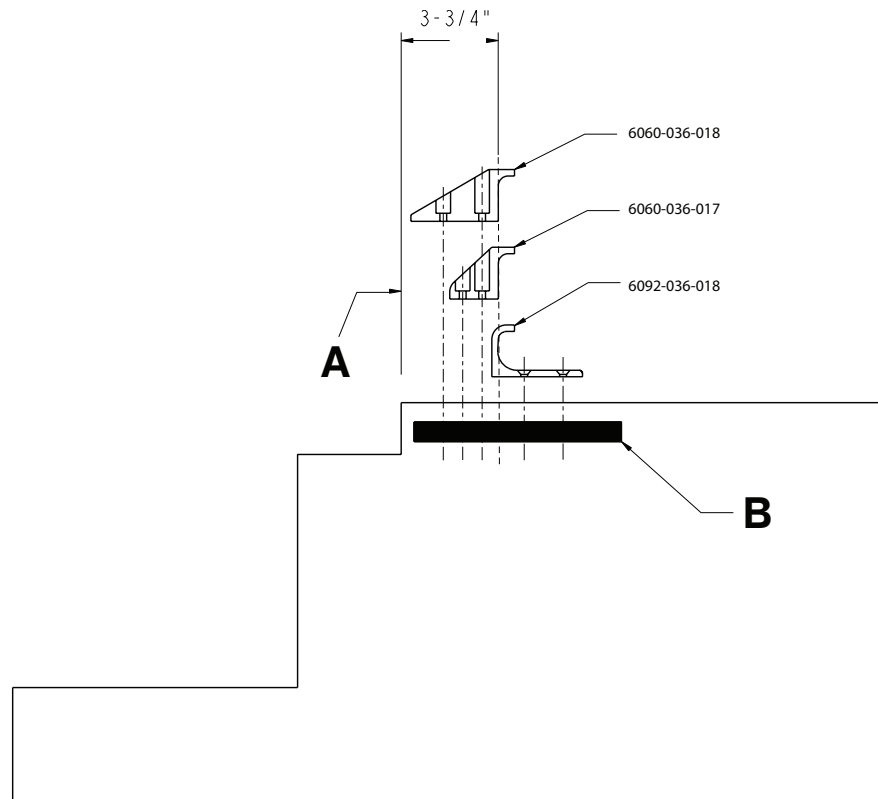

Figur 4 – Placering av fordonets säkerhetskrok

A	Tröskel
B	Golvstrukturstöd

Positionering av fordonets säkerhetskrok, sida till sida

Före installation av fordonets säkerhetskrok ska du kontrollera positioneringen av framsida till baksida och sida till sida när du lyfter ut eller in bårvagnen.

VARNING

- Bårvagnen eller fordonets säkerhetskrok får inte modifieras. Om bårvagnens säkerhetsstång inte kopplas till fordonets säkerhetskrok i något av följande lägen (vänster, mitten eller höger) ska fordonet modifieras.
- Se alltid till att bårvagnens säkerhetskrok är kopplad till fordonets säkerhetskrok när du installerar fordonets säkerhetskrok.

Gör så här för att kontrollera positioneringen sida till sida:

1. Ta bort bårvagnen ur fästansordningen och lyft ur den ur fordonet.

Obs! - Var uppmärksam på positioneringen av bårvagnens hjul och säkerhetsstång när du tar ur bårvagnen.

2. Sätt ett märke i mitten på bårvagnens säkerhetsstång på fordonsgolvet.
3. Kontrollera att positionen, som markerades i steg 2, är där bårvagnens säkerhetsstång kopplas till fordonets säkerhetskrok varje gång du lyfter ut bårvagnen i de olika lägena (dvs. hela vägen till vänster och hela vägen till höger).

Installera fordonets säkerhetskrok

Innan du installerar fordonets säkerhetskrok ska en certifierad mekaniker planera för placeringen av fordonets säkerhetskrok på baksidan av fordonets patientdel.

VARNING

- För att undvika skador på patienten eller bäraren ska du alltid låta en certifierad mekaniker, som har erfarenhet av ambulansfordon, installera fordonets säkerhetskrok.
- Konsultera alltid fordonstillverkaren innan du installerar säkerhetskroken. Se till att installationen av fordonets säkerhetskrok inte skadar eller påverkar bromsledningar, syrgasslangar, bränsleledningar, bränsletank eller elektriska ledningar i fordonet.
- Se alltid till att bårvagnens säkerhetsstång kopplas till fordonets säkerhetskrok innan du tar bort bårvagnen från fordonets patientdel för att förhindra risken för skador.
- Använd alltid skruvar som är tillräckligt långa för att gå genom golvet i fordonets patientdel, bricka, och mutter, med minst två hela gängor i muttern. Längden på hylsnyckelskruven beror på fordonsgolvets tjocklek.
- Ha alltid minst 5/8 tum (1,6 cm) avstånd mellan fordonets stötfångare och bårvagnen vid bortkoppling av säkerhetsstången när bårvagnen lyfts ut ur fordonet. Se till att bårvagnens ben låser sig i lastläge innan du tar av säkerhetsstången från säkerhetskroken. Underlåtenhet att låsa bårvagnen i läge kan orsaka skada på patienten eller bäraren och skada bårvagnen.

Obligatorisk hårdvara (medföljer inte):

- (2) Klass 5, minst 1/4 tum-20 hylsskruvar* för kort säkerhetskrok eller lång säkerhetskrok
- (2) Klass 5, minst 1/4 tum-20 hylsskruvar med försänkt huvud* för säkerhetskrok J
- (2) Planbrickor
- (2) Låsbrickor
- (2) 1/4 tum-20 muttrar

*Längden på hylsskruvarna beror på fordonsgolvets tjocklek. Använd skruvar som är tillräckligt långa för att gå helt genom golvet i patientdelen, brickor och mutter med minst två hela gängor i muttern.

1. Fastställ den korrekta positioneringen av fordonets säkerhetskrok framsida till baksida och sida till sida, så att bårvagnens säkerhetsstång kopplas till fordonets säkerhetskrok varje gång.
 - *Positionering av fordonets säkerhetskrok, framsida till baksida* (sidan 11)
 - *Positionering av fordonets säkerhetskrok, sida till sida* (sidan 12)
2. Borra skruvhålen.
3. Fäst fordonets säkerhetskrok i golvet i fordonets patientdel.
4. Kontrollera att bårvagnens säkerhetsstång kopplas till fordonets säkerhetskrok innan du lyfter ut bårvagnen från fordonets patientdel.



Figur 5 – Säkerhetsstången kopplas till fordonets säkerhetskrok

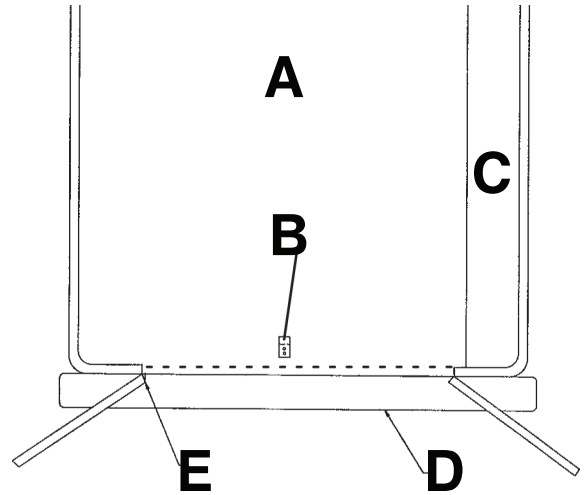

Figur 6 – Placering av fordonets säkerhetskrok

A	Fordon sett ovanifrån
B	Fordonets säkerhetskrok
C	Bänk
D	Stötfångare
E	Dörram

Kontrollera att bårvagnens ben låses fast i lastläget utan att de kommer i kontakt med stötfångaren efter installationen.

Bårvagnens lägen

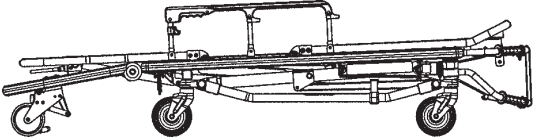
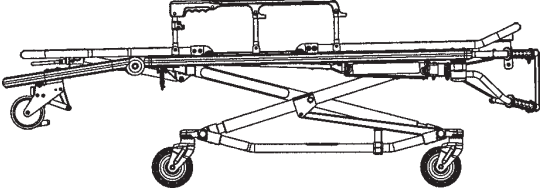
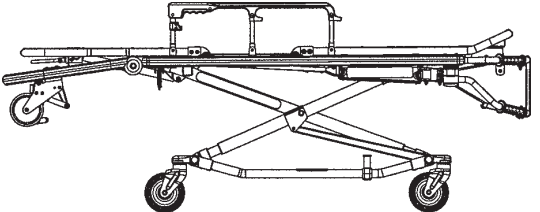
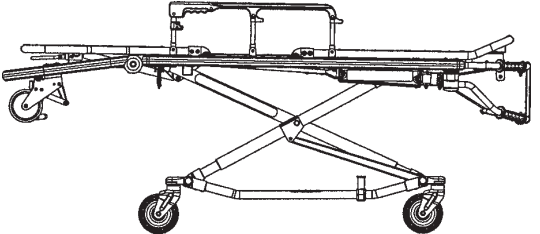
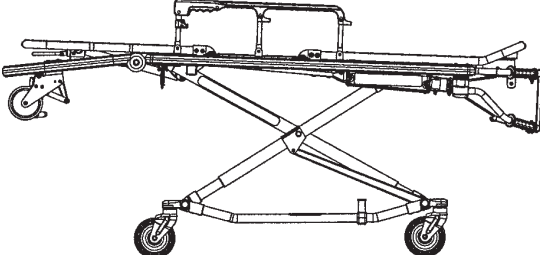
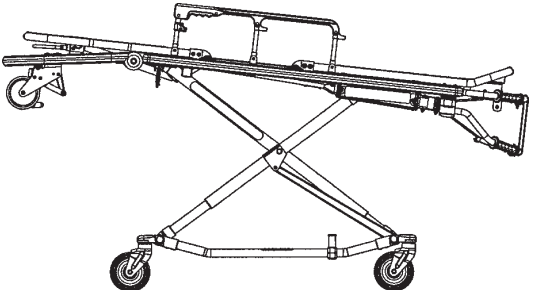
Läge 1 – Använd för patientöverflyttning	
Läge 2 – Använd för patientöverflyttning/rulla båravn	
Läge 3 – Använd för patientöverflyttning/rulla båravn	
Läge 4 – Använd för patientöverflyttning/rulla båravn	
Läge 5 – Använd för patientöverflyttning/rulla båravn	
Läge 6 – Använd för patientöverflyttning/rulla båravn	

Läge 7 – Använd för patientöverflyttning/rulla bårvagn

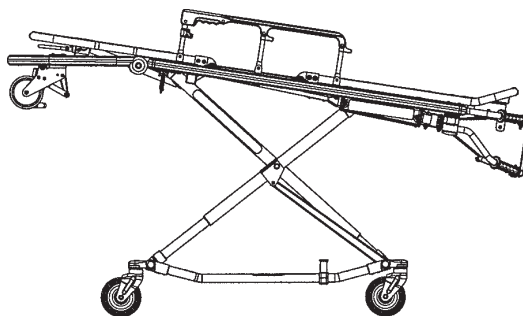

WARNING - Använd inte produkten med den avskiljbara huvuddelen sänkt för att förhindra att patienten eller bäraren skadas eller skador på produkten. Använd endast lägena 5-7 med denna konfiguration.

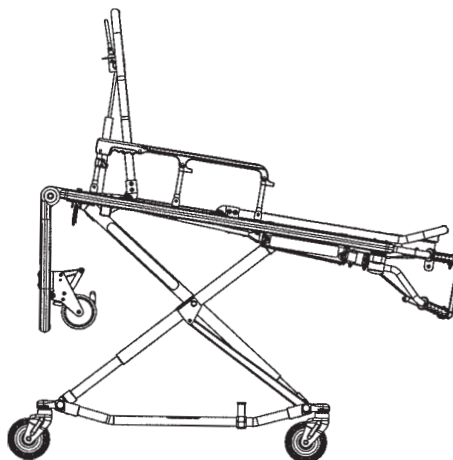

Användning

Riktlinjer vid användning

- Använd produkten endast enligt beskrivningen i denna handbok.
- Läs alla märkningar och instruktioner på produkten före användning.
- Var alltid två utbildade bärare vid in- eller urlastning av en bårvagn med patient på. Två bärare måste vara närvarande när en patient finns på bårvagnen. Stryker rekommenderar att båda bärarna står vid fotänden för att reducera belastningen för varje bärare. En eller två bärare kan lyfta från fotänden av bårvagnen.
- Bårvagnen får inte justeras, rullas eller flyttas in i ett fordon utan kommunikation med patienten. Stanna alltid hos patienten och kontrollera produkten när den används.
- Använd endast hjullåsen under förflyttningen av patienten eller när patienten inte befinner sig på produkten.
- Använd inte hjullåsen när en patient finns på produkten eller när du flyttar produkten så att det inte finns risk att den välter.
- Använd alltid alla fästremmar och håll sänggrindarna uppe när en patient befinner sig på produkten.
- Använd utbildade hjälpare för att, vid behov, kontrollera produkten.

Flytta patienten till bårvagnen

VARNING

- Använd alltid samtliga fästremmar för att säkra patienten på produkten. En patient som inte spänts fast kan falla av produkten och skadas.
 - Använd inte hjullåsen när en patient finns på produkten eller när du flyttar produkten så att det inte finns risk att den välter.
-

För att flytta patienten till produkten:

1. Rulla produkten intill patienten.
2. Ställ produkten bredvid patienten och höj eller sänk produkten till patienthöjd.
3. Sänk sänggrindarna och öppna fästremmarna.
4. Flytta över patienten till produkten. Följ godkända EMS-förfaranden.
5. Använd samtliga fästremmar för att fästa patienten på produkten.
6. Höj sänggrindarna och justera ryggstödet och fotstödet efter behov.

Höja eller sänka bårvagnen

1. Båda användarna måste lyfta vikten från underredet.
2. Användaren vid fotänden måste dra i frigöringshandtaget.
3. Båda användarna måste sänka bårvagnen till marken eller lyfta upp bårvagnen.

Använda eller frigöra ett hjullås

VARNING

- Använd inte hjullåsen när en patient finns på enheten eller när du flyttar enheten så att det inte finns risk enheten att välta.
 - Installera eller använd inte ett hjullås på en enhet med slitna hjul som är mindre än 6 tum i diameter.
 - Lämna inte en patient obevakad. Håll i enheten under tiden som patienten ligger på den.
-

För att använda ett hjullås trycker du ned pedalen tills det tar stopp och vilar mot hjulet.

För att frigöra ett hjullås trycker du ned på pedalen med din fot eller lyfter upp den med tån. Den övre delen av pedalen kommer att vila mot svänghjulsramen när du släpper hjullåset.

Obs! - Hjullåsen förhindrar enheten från att rulla då den är obevakad. Hjullåsen kanske inte ger tillräckligt motstånd på alla sorts ytor eller under belastning.

Rulla bårvagnen med en patient på

WARNING - Använd inte produkten med den avskiljbara huvuddelen sänkt för att förhindra att patienten eller bäraren skadas eller skador på produkten. Använd endast lägena 5–7 med denna konfiguration.

1. Se till att alla fästremmar är säkra och sitter fastspända på patienten (*Spänna fast patienten med fästremmarna* (sidan 18)).
2. Placera produkten i lägena 2–7 för rullning (*Bårvagnens lägen* (sidan 15)).
3. När produkten rullas ska alltid en bärare stå vid fotänden och en vid huvudänden.

Obs!

- Lösa föremål eller skräp på patientdelens golv kan hindra användningen av säkerhetskroken och bårvagnens fästordning. Håll patientdelens golv fritt från föremål.
- Produkten kan lastas med sänggrindarna nere endast om fästremmarna är fastspända på patienten.

Spänna fast patienten med fästremmarna

WARNING - Använd alltid samtliga fästremmar för att säkra patienten på produkten. En patient som inte spänts fast kan falla av produkten och skadas.

Fästremmarnas fästpunkter ska ge tillräcklig förankring och lämplig fästposition. Låt inte fästremmarna vara i vägen för utrustning eller tillbehör. Spänn fast alla fästremmar när bårvagnen inte används för att undvika skada på spännen och remmar.



Figur 7 – Fästremmar

Spänn fast fästremmarna runt patientens bröst/org/axlar, midja och ben (Figur 7).

Linda remmen runt bårvagnens ram och tillbaka genom öglan på remmens ände (Figur 8 och Figur 9). Pilarna anger alternativa fästområden.

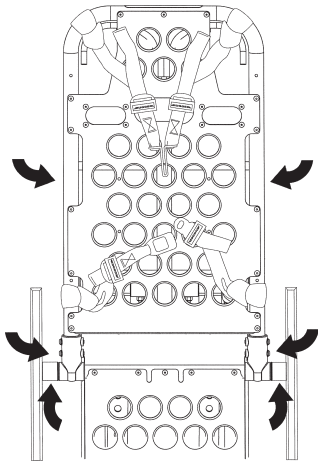

Figur 8 – Ryggstödetets fästremmar

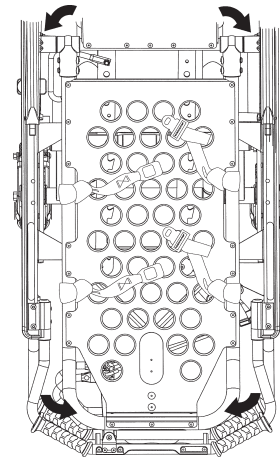

Figur 9 – Fotdelens fästremmar

Öppna och lägg fästremmarna på båda sidorna av bårvagnen tills patienten är positionerad på bårvagnens madrass. Förläng och spänn fast fästremmen runt patienten. Förkorta fästremmen tills den är lämpligt åtdragen.

Öppna fästremmen:

Tryck på den röda knappen (A) på framsidan av spänneshylsan för att frigöra spännets tapp (B) (Figur 10). Dra ut spännets tapp från hylsan.

Stänga fästremmen:

Tryck in spännen i hylsan tills du hör ett klick. Se till att spännets tapp passerar genom båda länkarna (C) när du fäster bröstkorgens fästrem (Figur 10).

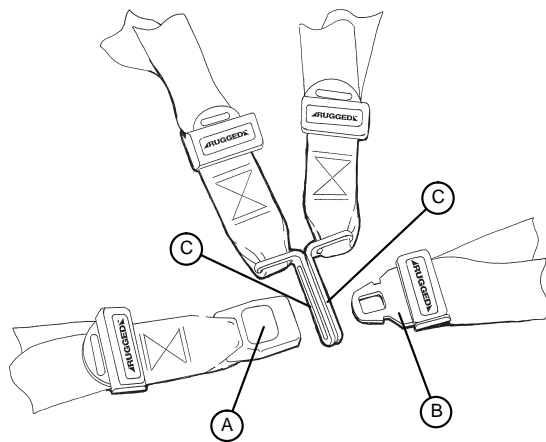

Figur 10 – Spänn fast fästremmarna

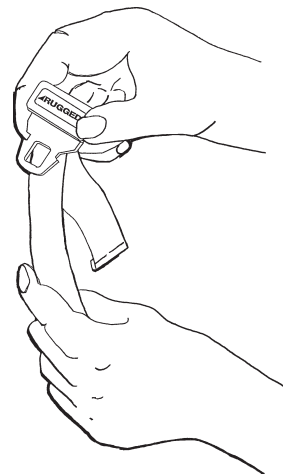

Figur 11 – Förläng fästremmen

Förlänga fästremmen:

Ta tag i spännets tapp, vrid den i vinkel mot remmen och dra sedan ut den (Figur 11). En fällad kant i slutet av remmen hindrar spännets tapp från att lossna från remmen.

Förkorta fästremmen:

Ta tag i den fällade kanten och dra tillbaka remmen genom spännets tapp tills den spänning som krävs uppnås (Figur 12).

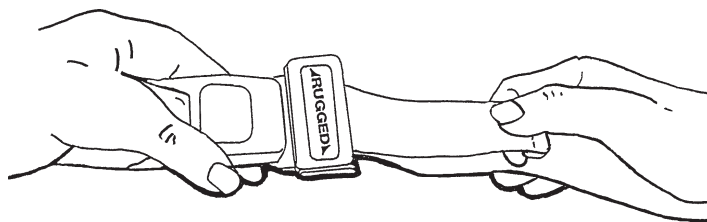

Figur 12 – Förkorta fästremmen

Obs!

- När du spänner fästremmen runt en patient ska du sätta fast spärrhaken och ta bort eventuellt lösa remmar från bårvagnen.
- Inspektera fästremmarna minst en gång i månaden (fler gånger om de används ofta). Kontrollera att det inte finns en böjd eller trasig mottagare eller spärrhake, eller en sönderriven eller fransad fästrem. Byt ut alla slitna eller obrukbara fästremmar.

Förlängning av fästremmarna tillkommer

Lägg till en förlängning av fästremmarna (6082-160-050) för extra längd när du spänner säkerhetsbältet runt tyngre patienter.

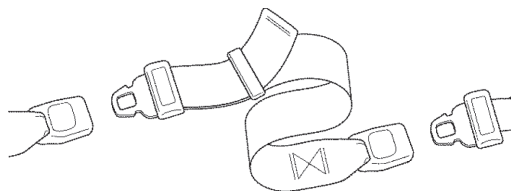

Figur 13 – Förlängning av fästremmarna

Skydda patienten med Pedi-Mate® fastsättningsbälten för spädbarn

WARNING - Placera alltid spännet bort från hinder eller tillbehör på bårvagnen för att undvika risken att **Pedi-Mate®** fastsättningssystem för spädbarn frigörs av misstag samt för att spädbarnet skadas.

Skydda patienten med **Pedi-Mate®** fastsättningssystem för spädbarn

1. Ta bort alla fästremmar från bårvagnen.
2. Höj bårvagnens ryggstöd till dess fulla upprätta läge.
3. Placera **Pedi-Mate®** dyna plant på bårvagnens ryggstöd med de svarta ryggstödsremmarna vända utåt.
4. Linda remmarna runt bårvagnens ryggstöd och för in ändarna genom fästena.
5. Sätt fast spännet.
6. Dra i änden av den justerbara ryggstödsremmen för att spänna.
7. Sätt i huvudramens remmar mellan enhetens ram och madrassen.
8. För in spännet bakom sängens korsstöd och för upp det framför sängbottens korsstöd.
9. Fäst spännet runt sängbottens korsstöd. Låt remmen vara lite slak för den slutliga inställningen.
10. Dra åt alla remmar.

Obs! - För ytterligare information om **Pedi-Mate®** fastsättningssystem för spädbarn hänvisas till tillverkarens instruktioner för användning och skötsel. Ansvaret för säker och korrekt användning av **Pedi-Mate®** fastsättningssystem åvilar användaren. Fastställ metoder och rutiner för att utbilda och träna din personal i säker användning eller underhåll av denna produkt. Detta är bara allmänna anvisningar. Spara bruksanvisningen för framtida referens. Dessa anvisningar är en permanent del av enheten och ska förvaras tillsammans med enheten även om denna säljs.

Lasta in en bårvagn i ett fordon med ett hjorthornsformat fästsystem för bårvagn

Var alltid två utbildade bärare vid inlastning av en bårvagn med patient. Två bärare måste vara närvarande när en patient finns på bårvagnen. Operatörerna måste kunna lyfta den totala vikten som utgörs av patienten, bårvagnen och eventuella föremål på bårvagnen.

VARNING

- Patient, bårvagn och tillbehör måste alltid stödjas då de lyfts från marken.
- Använd alltid två bärare när en bårvagn har en patient.
- Följ alltid korrekt handplacering på grepphandtagen. Håll alltid händerna borta från den röda svängbara säkerhetsstången när du lastar in eller lastar ur bårvagnen eller ändrar dess höjdläge.

Ju högre operatören måste lyfta bårvagnen, desto svårare kan det vara att hålla emot vikten. Operatören måste kunna lyfta bårvagnen tillräckligt högt för att bårvagnens ben ska kunna fällas ut när bårvagnen har lastats ur. En bärare kan behöva hjälp om bäraren är för kort eller om patienten är för tung att lyfta vid urlastningen av bårvagnen. Om du är en kortare bärare, kan du behöva höja armarna högre för att bårvagnens ben ska kunna fällas ut.

Obs! - En bårvagn utan patient kan lyftas ur ett fordon med endast en bärare.

För att lyfta in bårvagnen i ett fordon:

1. Placera bårvagnen i ett inlastningsläge. Ett inlastningsläge är alla positioner där lasthjulen motsvarar fordonets golvhöjd.
2. Lyft fordonets stötfångare, om sådan finns, till den upphöjda positionen.
3. Rulla fram bårvagnen till den öppna dörren vid fordonets patientdel.
4. Skjut bårvagnen framåt tills lasthjulen står på golvet i fordonets patientdel och bårvagnens säkerhetsstång passerar fordonets säkerhetskrok.
5. Dra bårvagnen bakåt tills bårvagnens säkerhetsstång kopplas till fordonets säkerhetskrok för maximalt utrymme att lyfta basen.
6. Se till att bårvagnens säkerhetsstång kopplas till fordonets säkerhetskrok.
7. Lyft in bårvagnen.

Med en bärare vid fotänden och en bärare på sidan	Med en bärare (vid inlyftning av bårvagn utan patient)
<p>a. Bärare 1 (vid fotänden):</p> <ol style="list-style-type: none">i. Ta tag i bårvagnens ram vid fotänden.ii. Lyft bårvagnens fotände tills du lyfter av vikten från låsmekanismen. Krama och håll i frigöringshandtaget. <p>b. Bärare 2 (på sidan):</p> <ol style="list-style-type: none">i. Ta tag i bårvagnens yttersida för att stabilisera bårvagnen.ii. Ta tag i basramen.iii. Fotändens bärare lyfter sedan bårvagnen och kramar frigöringshandtaget, höjer underredet så långt det går i det översta läget och håller det kvar där.iv. Fotändens bärare ska släppa handtaget för att låsa basen i det infällda läget.	<ol style="list-style-type: none">a. Ta tag i bårvagnens ram vid fotänden och krama och håll i frigöringshandtaget.b. Sänk bårvagnens fotände till marken.c. Lyft bårvagnens fotände tills den är i nivå med golvet.d. Ta tag i basen på bårvagnen med ena handen och dra upp bårvagnens bas mot sängbotten, vilket minskar utrymmet mellan basen och sängbotten.

8. Skjut in bårvagnen i fordonets patientdel.
9. Se till att bårvagnen är säkrad i fästsystemet (ingår ej).

Urlastning av en bårvagn från ett fordon med ett hjorthornsformat fästsystem för bårvagn

En bårvagn med patient på ska alltid lastas ur av minst två utbildade bärare. Två bärare måste vara närvarande när en patient finns på bårvagnen. Bärarna måste kunna lyfta den totala vikten som utgörs av patienten, bårvagnen och eventuella föremål på bårvagnen.

VARNING

- Patient, bårvagn och tillbehör måste alltid stödjas då de lyfts från marken.
- Var alltid två bärare när det är en patient på bårvagnen.
- Följ alltid korrekt handplacering på grepphandtagen. Håll alltid händerna borta från den röda svängbara säkerhetsstången när du lastar in eller lastar ur bårvagnen eller ändrar dess höjdläge.
- Se alltid till att bårvagnens säkerhetsstång kopplas till fordonets säkerhetskrok innan du tar bort bårvagnen från fordonets patientdel för att förhindra risken för skador.
- Dra inte i eller lyft i bårvagnens säkerhetsstång när du lastar ur bårvagnen.
- Lås alltid underredet innan lasthjulen lyfts upp från golvet i fordonets patientdel. Ett olåst underrede stödjer inte bårvagnen och kan medföra skada på patienten eller bäraren.
- Släpp inte bårvagnens underrede utan hjälp (allmänt känt som "hot drop") när du lyfter ur bårvagnen från fordonet. Upprepad "hot dropping" orsakar att bårvagnen förslits i förtid eller skadas.

Obs! - En bårvagn utan patient kan lastas ur från ett fordon med en bärare.

Gör så här för att lasta ur bårvagnen från ett fordon:

1. Höj fordonets stötfångare, om sådan finns, till den upphöjda positionen.
2. Ta bort bårvagnen från fästordningen.
3. Lasta ur bårvagnen.

Med en bärare vid fotänden och en bärare på sidan	Med en bärare (vid urlastning av bårvagn utan patient)
<ol style="list-style-type: none"> a. Bärare 1: Ta tag i bårvagnens ram vid fotänden. Dra ut bårvagnen från fordonets patientdel tills säkerhetsstången kopplas till fordonets säkerhetskrok. b. Bärare 2: Se till att säkerhetsstången kopplas till fordonets säkerhetskrok. Fatta tag i basramen, lyft den något och sänk den till sin helt utdragna position medan bärare 1 kramar och håller i frigöringshandtaget. c. Bärare 1: Släpp frigöringshandtaget och se till att underredet låses på plats. Ställ bårvagnen på marken. d. Bärare 2: Skjut säkerhetsstångens frigöringsspak framåt för att lossa säkerhetsstången från fordonets säkerhetskrok. 	<ol style="list-style-type: none"> a. Ta tag i bårvagnens ram vid fotänden. b. Dra ut bårvagnen från fordonets patientdel tills säkerhetsstången kopplas till fordonets säkerhetskrok. c. Sänk bårvagnens fotände till marken. d. Krama och håll i frigöringshandtaget för att höja bårvagnens fotända tillbaka till ett läge som är i nivå med golvet i fordonets patientdel. e. Skjut säkerhetsstångens frigöringsspak framåt för att lossa säkerhetsstången från fordonets säkerhetskrok.

4. Ta bort lasthjulen från golvet i fordonets patientdel.
5. Sätt bårvagnen i vilket läge som helst, utom helt ner för rullning.

Positionering av bärare och medhjälpare

Om den är utrustad med frigöringsalternativ för höger hand:

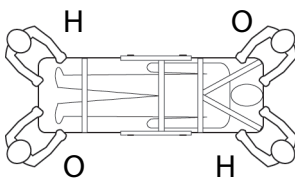
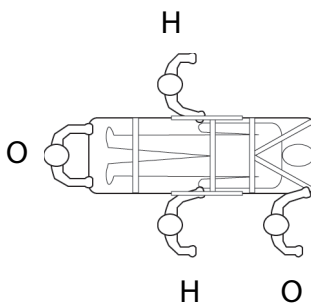
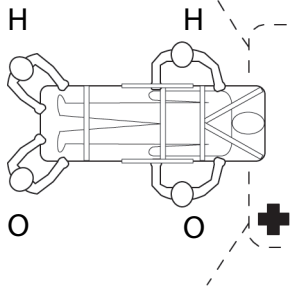
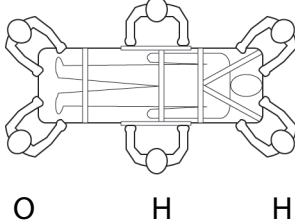
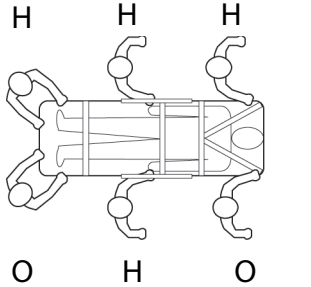
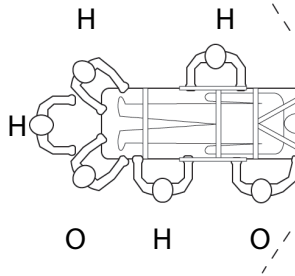
	Förändring av nivåer	Rullande	Inlyftning/urlyftning
Två bärare (B) Två assistenter (H)			
Två bärare (B) Fyra assistenter (H)			

Om den är utrustad med frigöringsalternativ för vänster hand:

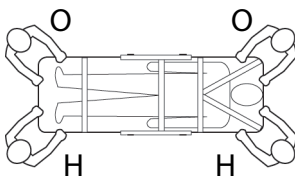
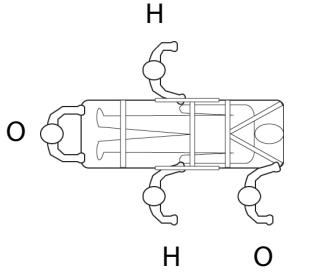
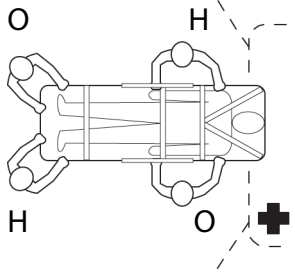
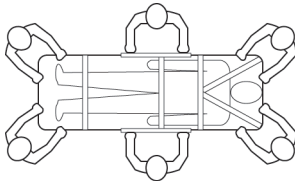
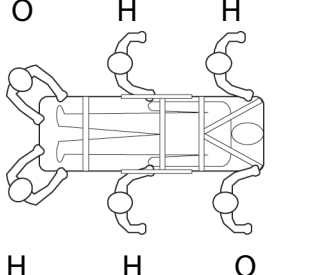
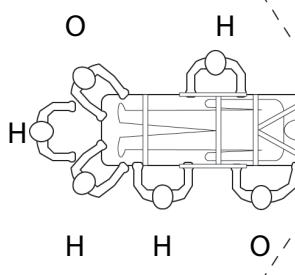
	Förändring av nivåer	Rullande	Inlyftning/urlyftning
Två bärare (B) Två assistenter (H)			
Två bärare (B) Fyra assistenter (H)			

Höja eller sänka bårvagnen med två bärare

Höj eller sänk alltid en lastad bårvagn med minst två utbildade bärare. Två bärare måste vara närvarande när en patient finns på bårvagnen. Bärarna måste kunna lyfta den totala vikten som utgörs av patienten, bårvagnen och eventuella föremål på bårvagnen.

VARNING

- Håll alltid händer, fingrar och fötter borta från rörliga delar. Var försiktig när du placerar dina händer och fötter nära rören i underredet medan du höjer eller sänker bårvagnen.
- Följ alltid korrekt handplacering på grepphandtagen. Håll alltid händerna borta från säkerhetsstängernas röda gångjärn när du lastar in eller lastar ur bårvagnen eller ändrar dess höjdläge.
- Håll alltid händerna borta från fotändens frigöringshandtag när du höjer eller sänker bårvagnen med sidofrigöringshandtaget.

Höja eller sänka bårvagnen:

Från huvudänden och fotänden	Från vänster sida och höger sida
<ol style="list-style-type: none">1. Bärare 1 (vid fotänden): Krama frigöringshandtaget med ett säkert grepp på lyftstängerna.2. Båda bärarna:<ol style="list-style-type: none">2.1. Lyft bårvagnens fotände tills du lyfter av vikten från låsmekanismen.2.2. Bärare 1 (vid fotänden): Krama och håll i frigöringshandtaget medan båda bärarna höjer eller sänker bårvagnen tillsammans.2.3. Bärare 1 (vid fotänden): Släpp frigöringshandtaget när du når önskad höjd.2.4. Bibehåll ett säkert grepp i sängbottnens ram tills låsmekanismen låses.	<ol style="list-style-type: none">1. Kontrollera bårvagnen för att avgöra om sidofrigöringshandtaget är på patientens vänstra eller högra sida.2. Bärare 1 (på sidan med frigöringshandtaget): Ta tag i frigöringshandtaget på sängbottnens mittpunkt.3. Båda bärarna:<ol style="list-style-type: none">3.1. Lyft fotändan på bårvagnen tills du lyfter av vikten från låsmekanismen (cirka 1/4 tum (6 mm)).3.2. Bärare 1 (på sidan med frigöringshandtaget): Krama och håll i frigöringshandtaget.3.3. Höj eller sänk bårvagnen.3.4. Bärare 1 (på sidan med frigöringshandtaget): Släpp frigöringshandtaget när du når önskad höjd.3.5. Bibehåll ett säkert grepp i sängbottnens ram tills låsmekanismen låses.

Höja och sänka bårvagnen med en bärare

En bårvagn utan patient kan höjas eller sänkas i ett fordon med endast en bärare.

VARNING

- Håll alltid händer, fingrar och fötter borta från rörliga delar. Var försiktig när du placerar dina händer och fötter nära rören i underredet medan du höjer eller sänker bårvagnen.
- Följ alltid korrekt handplacering på grepphandtagen. Håll alltid händerna borta från säkerhetsstängernas röda gångjärn när du lastar in eller lastar ur bårvagnen eller ändrar dess höjdläge.
- Ta alltid bort din fot från underredets rör när du sänker bårvagnen till det lägsta läget.
- Håll alltid händerna borta från fotändens frigöringshandtag när du höjer eller sänker bårvagnen med sidofrigöringshandtaget.

Höja eller sänka bårvagnen:

Från fotändan	Från sidan
<ol style="list-style-type: none">1. Ta tag i fotändans nedre lyftrör.2. Tippa bårvagnen på dess lasthjul.3. Krama åt och håll i frigöringshandtaget för att höja eller sänka bårvagnen.4. Släpp frigöringshandtaget när du når önskad höjd.5. Sänk bårvagnen igen på de fyra bashjulen.	<ol style="list-style-type: none">1. Placera en fot på det yttre basröret.2. Ta tag i sidofrigöringshandtaget med en hand. Placera den andra handen på den yttre stödskenan för att stabilisera bårvagnen.3. Krama åt och håll i frigöringshandtaget för att höja eller sänka bårvagnen.4. Släpp frigöringshandtaget när du når önskad höjd.

Höja eller sänka fotstödet

Du kan justera fotstödet för att höja patientens ben.

Lyft ramen så högt som möjligt för att höja fotstödet. Stödfästet låser automatiskt fast ramen när du släpper fotstödet.

Sänk fotstödet genom att lyfta ramen och lyfta upp fotstödet frigöringshandtag, tills ramen frigörs från stödfästet. Sänk fotstödet tills det ligger jämnt längs sängen.

Höja eller sänka ryggstödet

För att höja ryggstödet tar du tag i ryggstödet justeringshandtag och flyttar ryggstödet till önskad höjd.

För att sänka ryggstödet tar du tag i du ryggstödet justeringshandtag och skjuter ned ryggstödet till önskad höjd.

Höja och sänka sänggrindarna

Tänk på att alltid sänka sänggrindarna när du flyttar en patient till eller från bårvagnen.

VARNING - Använd inte sänggrindar som begränsningsåtgärd för patienten.

Höj sänggrindarna genom att lyfta upp sänggrinden tills låsspärren klickas fast och sänggrinden låses på plats. Håll alltid sänggrindarna i det upphöjda läget om du inte ska flytta över en patient.

Sänk sänggrindarna genom att ta tag i sänggrindarnas frigöringshandtag, så att sänggrindens spärrhake frigörs. För sänggrinden nedåt mot bårvagnens fotända tills sänggrinden är nedfälld. Tänk på att alltid sänka sänggrindarna när du lyfter en patient till eller från bårvagnen.

Höja eller sänka den avskiljbara huvuddelen

Vik den avskiljbara huvuddelen nedåt för att förkorta längden på bårvagnen och möjliggöra ökad rörlighet och manövrering i trånga utrymmen (hissar, hallar, osv.). Använd endast den avskiljbara huvuddelen när bårvagnen är i lägena 5–7. Se *Bårvagnens lägen* (sidan 15).

VARNING - Använd inte bårvagnen med den avskiljbara huvuddelen sänkt för att förhindra att patienten eller bäraren skadas eller skador på bårvagnen. Använd endast lägena 5–7 med denna konfiguration.

VAR FÖRSIKTIG! - Sänk inte bårvagnen i det förkortade läget för att förhindra skador på bårvagnen. Använd endast lägena 5–7 när du förkortar bårvagnen.

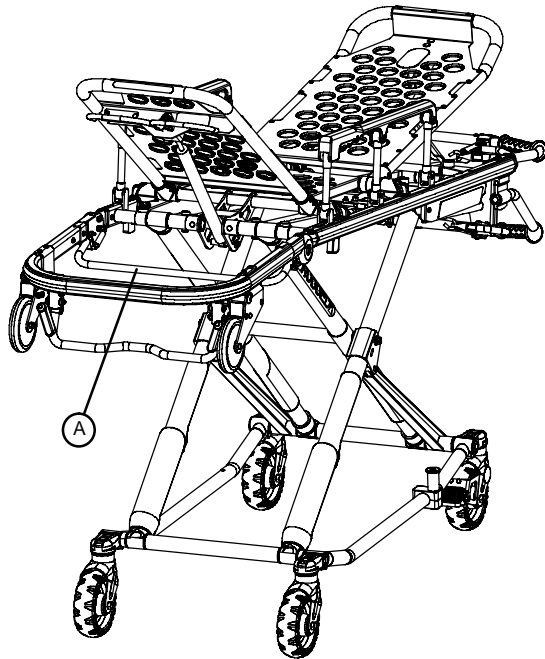

Figur 14 – Frigöringsstång för avskiljbar huvuddel

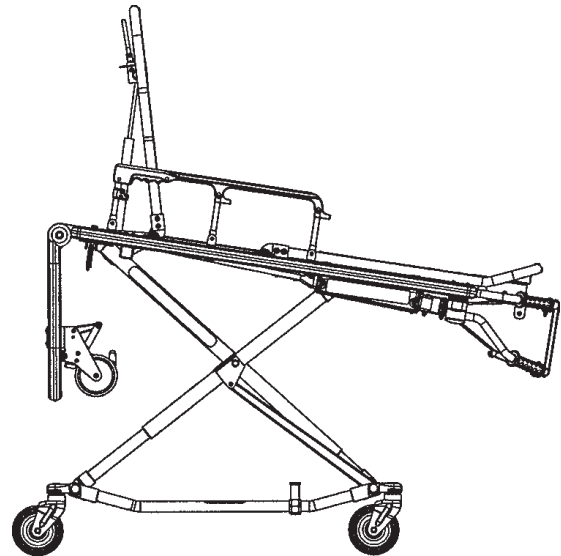

Figur 15 – Sänkt avskiljbar huvuddel

För att sänka den avskiljbara huvuddelen ska man höja ryggstödet till det högsta läget. Se *Höja eller sänka ryggstödet* (sidan 25). Tryck ihop frigöringsstången vid bårvagnens huvudände med en hand medan du håller upp huvuddelen med den andra handen. Sänk huvuddelen.

För att höja den avskiljbara huvuddelen ska man lyfta den avskiljbara huvuddelen tills frigöringsstången klickar och huvuddelen låses på plats.

Fästa defibrillatorplattformen

VARNING

- Tänk på att alltid säkra defibrillatorplattformen på produkten när du använder denna.
 - Använd och justera alltid remmar som medföljer defibrillatorplattformen för att fästa defibrillatorn.
-

VAR FÖRSIKTIG!

- Anpassa alltid fästplatsen eller justera remmarna efter din specifika defibrillatorstorlek eller -utformning.
 - Belasta inte defibrillatorplattformen över angiven maxlast på 75 pund (34 kg).
-

För att fästa defibrillatorplattformen:

1. Lägg defibrillatorplattformen i förvaringsläge (Figur 16).
2. Öppna och fäll ut defibrillatorplattformens ben (Figur 17).

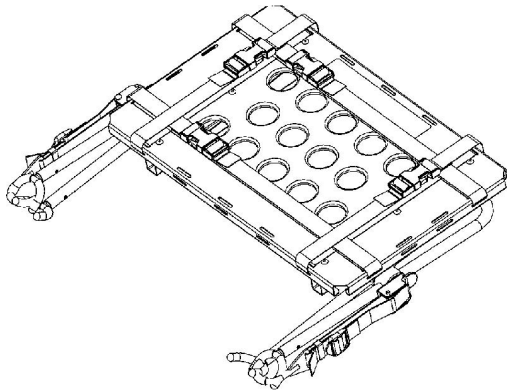

Figur 16 – Förvaringsläge

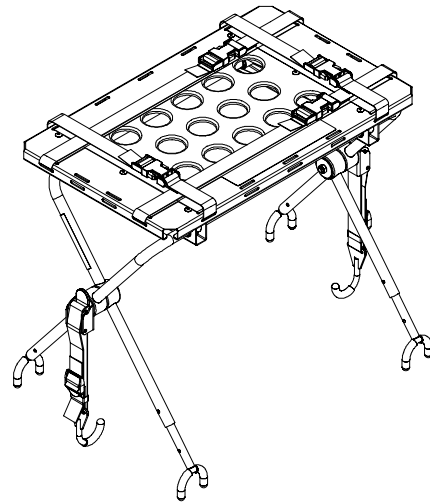

Figur 17 – Öppna defibrillatorplattformens ben

3. Om produkten är utrustad med ett infusionsstativ ska du höja stativet (A) till upp-läget (Figur 18).
4. Lägg defibrillatorplattformen på produktens ram.
5. Placera de inre benen (B) på defibrillatorplattformen mot produktens huvudände (Figur 18).
6. Placera spärrhaken (C) under sängbotten eller fotändens fäste och tryck fliken (D) uppåt tills det låses på plats på en sida med ett klickljud (Figur 19). Upprepa rutinen på den andra sidan.

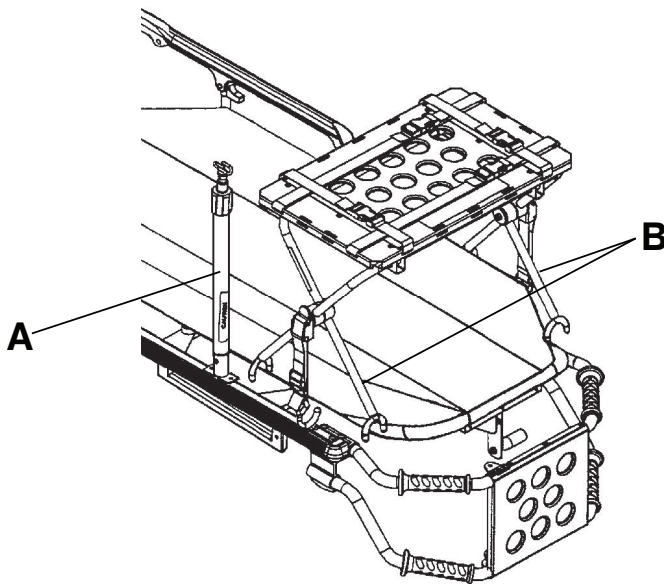

Figur 18 – Hög infusionsstativet och positionera defibrillatorbricken (modell 6506 visas)

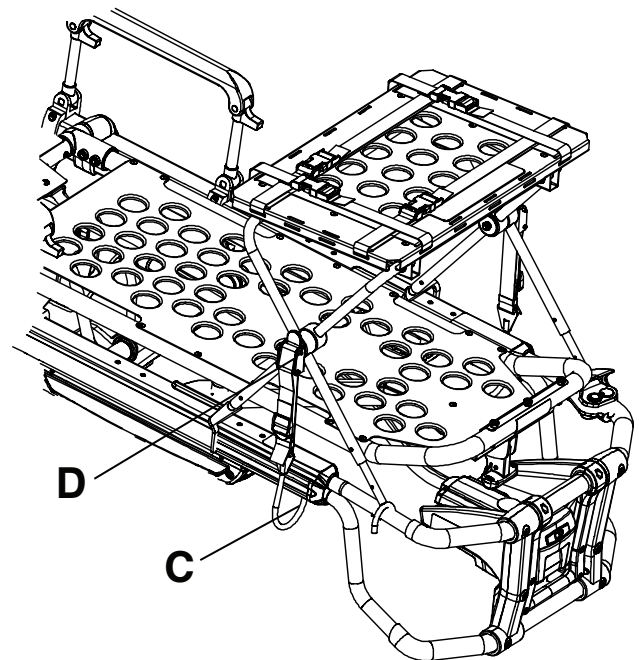

Figur 19 – Placering av spärrhake (modell 6506 visas)

7. Se till att defibrillatorplattformen är säkert fastsatt på produkten.

- Lägg defibrillatorn på defibrillatorplattformen.
- Fäst remmarna (E) som håller fast defibrillatorn på defibrillatorplattformen (Figur 20).

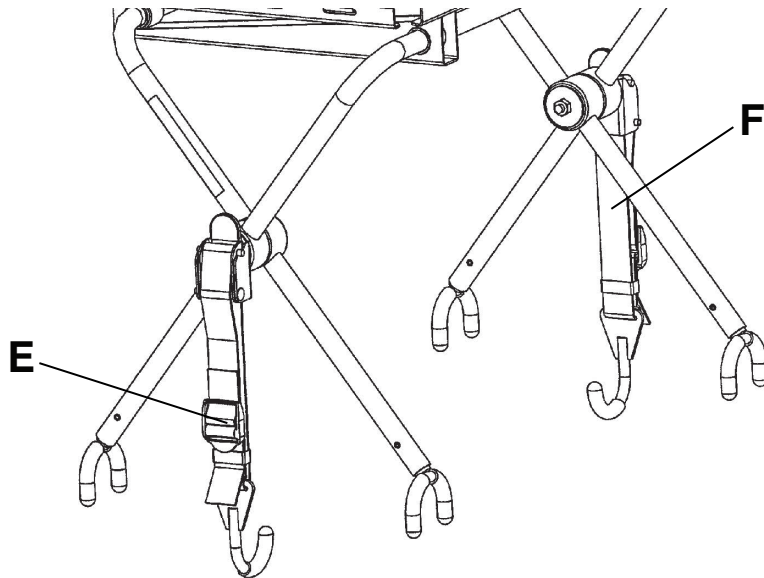

Figur 20 – Fäst defibrillatorplattformen på bårvagnen

Obs! - Om defibrillatorplattformen inte är festsatt på produkten efter att du anslutit de två spärrhakarna ska du låsa upp fliken. Justera, lossa eller dra åt remmen och tryck sedan på fliken uppåt tills den låses på plats med ett klickande ljud.

Positionera infusionsstativtillvalet med två lägen

VAR FÖRSIKTIG! - Belasta inte infusionsstativet över den tillåtna maxlasten på 40 pund (18,1 kg).

Positionera infusionsstativet (Figur 21):

- Lyft upp och vrid infusionsstativet från förvaringsläget. Tryck nedåt tills infusionsstativet låses i uttaget (A).
- Höj infusionsstativet genom att vrida låskragen (B) motsols och dra upp infusionsstativets utdragbara del (C). Höj infusionsstativet till önskad höjd.
- Vrid låskragen (B) medsols för att låsa den utdragbara delen (C) på plats.
- Häng droppåsarna på infusionsstativskroken (D).
- Vrid låskragen (B) motsols och skjut in den utdragbara delen (C) i det nedersta röret.
- Vrid låskragen (B) medsols för att dra åt.
- Lyft upp och vrid ned infusionsstativet i förvaringsläget (Figur 22).

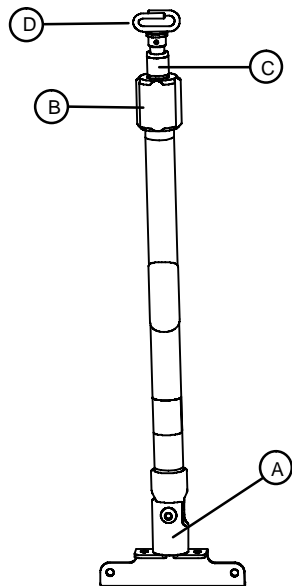

Figur 21 – Infusionsstativ med två lägen

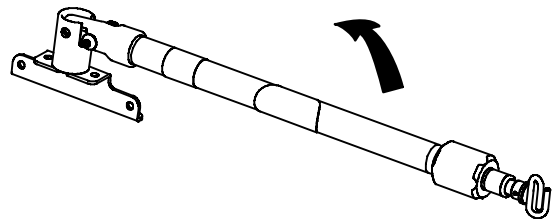

Figur 22 – Förvaringsläge för infusionsstativet med två lägen

Positionera infusionsstativtillvalet med tre lägen

VAR FÖRSIKTIG! - Belasta inte infusionsstativet över den tillåtna maxlasten på 40 pund (18,1 kg).

Positionera infusionsstativet (Figur 23):

1. Lyft upp och vrid infusionsstativet från förvaringsläget. Tryck nedåt tills infusionsstativet låses i uttaget (A).
2. Hög infusionsstativet genom att vrida låskragen (B) motsols och dra upp infusionsstativets utdragbara del (C). Hög infusionsstativet till önskad höjd.
3. Vrid låskragen (B) medsols för att låsa den utdragbara delen (C) på plats.
4. För ett högre infusionsstativ ska du dra upp skjutdelen (D) tills fjäderklämman (E) ansluts.
5. Häng droppåsarna på infusionsstativkroken (F).
6. För att sänka infusionsstativet tryck in fjäderklämman (E) och skjutdelen (D) ned i del (C). Vrid låskragen (B) motsols och skjut in den utdragbara delen (C) i det nedersta röret.
7. Vrid låskragen (B) medsols för att dra åt.
8. Lyft upp och vrid ned infusionsstativet i förvaringsläget (Figur 24).

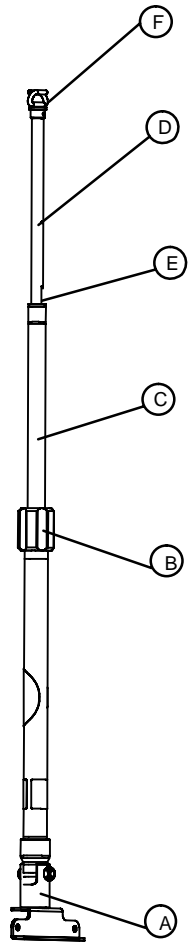

Figur 23 – Infusionsstativ med tre lägen

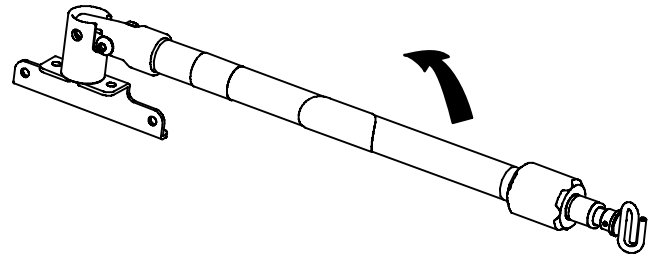

Figur 24 – Förvaringsläge för infusionsstativet med tre lägen

Tillbehör och delar

Följande tillbehör kan finnas tillgängliga för användning tillsammans med din produkt. Bekräfta tillgängligheten för din konfiguration eller region. Ring Stryker kundtjänst: 1-800-327-0770.

Namn	Nummer
Bältesförlängare	6082-160-050
Höjdbegränsning för bårvagnen, tillval	6060-202-000
Defibrillatorplattform	6082-170-000
Utrustningskrok, tillval	6500-147-000
Huvudförlängning, tillval	6100-044-000
Höjdtillval, förlängd	6082-203-000
Höjdtillval, standard	6082-201-000
Infusionsstativenhet, två lägen, patient höger	6080-210-010
Infusionsstativenhet, två lägen, patient vänster	6080-211-010
Infusionsstativenhet, tre lägen, patient höger	6080-215-010
Infusionsstativenhet, tre lägen, patient vänster	6080-216-010
Syrgastubhållare, huvudände, permanent	6082-140-000
Syrgastubhållare, borttagbar	6080-140-000
Patientenhet höger, inget infusionsstativtillval	6080-212-010
Patientenhet vänster, inget infusionsstativtillval	6080-213-013
Draghandtagtillval, inget	6082-156-000
Draghandtagtillval	6080-955-000
Hållarfäste, tillval	6091-300-010
Lyfttillval, säkerhetsstång	6091-956-016
Förvaringsficka, ryggstöd	6500-130-000
Förvaringsficka, platt, huvudände	6082-128-012
Förvaringsficka, med fickor, huvudände	6082-128-010
Förvaringsnät, bas	6080-150-010
Förvaringsbricka, tillval, underrede	6082-150-015
Förvaringsbricka, tillval, huvudände	6082-128-000

Rengöring

WARNING - Använd alltid lämplig personlig skyddsutrustning vid högtryckstvätt för att undvika risken att andas in smittämnen. Högtryckstvättutrustning kan göra smittämnen luftburna.

VAR FÖRSIKTIG!

- Använd inte ånga eller ultraljud för att rengöra produkten.
 - Överskrid inte 180 °F (82 °C) som högsta vattentemperatur.
 - Överskrid inte 240 °F (115 °C) som högsta lufttorkningstemperatur (desinfektionsanordning).
 - Överskrid inte 1 500 psi (103,4 bar) bar som högsta vattentryck. Om du använder ett spolhandtag för att tvätta produkten ska tryckmunstycket hållas på ett avstånd om minst 24 tum (61 cm) från produkten.
 - Handdukstorka alltid alla svänghjul och kontaktytor.
 - Rengör inte och utför inte service eller underhåll på produkten medan den används.
-

Produkten kan tvättas med högtryckstvätt. Produkten kan visa tecken på oxidation eller missfärgning till följd av upprepad tvättning. Det sker dock ingen försämring av produktens prestanda till följd av högtryckstvätt, så länge korrekta rutiner tillämpas.

- Följ noggrant spädningsrekommendationerna från rengöringslösningens tillverkare.
- Rengör **Velcro®** efter varje användning. Genomdränk **Velcro®** med desinfektionsmedel, skölj med vatten och låt desinfektionsmedlet avdunsta. Lämpligt desinfektionsmedel för **Velcro®** av nylon ska bestämmas av service.
- Nedsänkning av fästremmarnas metallspännen i en vätska kan leda till korrosion och rekommenderas inte. Skölj med rent vatten och låt lufttorka för att minska risken för korrosion. Byt ut fästremmarna om metallspännena är korroderade.
- Direkt hudkontakt med synligt smutsat, permeabelt material kan öka infektionsrisken.

Föreslagna rengöringsmedel

När desinfektionsmedlet används i koncentrationer som rekommenderas av tillverkaren kan i allmänhet antingen fenolbaserade eller kvartära desinfektionsmedel (förutom **Virex® TB**) användas. Desinfektionsmedel med jodoform rekommenderas inte för desinfektion, eftersom de kan orsaka fläckar.

Föreslagna rengöringsmedel omfattar:

- Kvartära rengöringsmedel (ammoniumklorid som aktiv ingrediens) som innehåller mindre än 3 % glykoleter
- Fenolbaserade rengöringsmedel (aktivt innehållsämne – o-fenylfenol)
- Klorblekmedelslösning (5,25 % – mindre än 1 del blekmedel till 100 delar vatten)
- ≤ 21 % isopropanolalkohol

Undvik övermättad. Låt inte produkten förbli våt längre än vad som rekommenderas i kemikalietillverkarens riktlinjer för korrekt desinfektion.

Obs!

- Underlåtenhet att följa ovanstående riktlinjer vid användning av dessa typer av rengöringsmedel kan upphäva garantin för produkten.
- Torka alltid av produkten med rent vatten och torka av efter rengöring. Vissa rengöringsprodukter har naturligt frätande egenskaper och kan orsaka skador på produkten. Om du inte sköljer och torkar av produkten kan en korrosiv rest lämnas kvar på produktens yta, vilket kan orsaka förtida korrosion på kritiska komponenter.

Avlägsna jodföreningar

WARNING - Rengör eller kassera alltid kontaminerade madrasser eller bårvagnskomponenter för att undvika risk för exponering för blodburen smitta och skador på patienten eller bäraren.

Använd en lösning av 1–2 matskedar natriumtiosulfat i en halvliter varmt vatten för att rengöra det smutsiga området. Rengör snarast möjligt efter att fläcken har uppstått. Om fläckar inte tas bort omedelbart kan du låta lösningen sjunka in eller ligga på ytan. Skölj ytorna som har exponerats för lösningen i rent vatten innan enheten tas i bruk igen.

Förebyggande underhåll

Användning	Schema	Tillvägagångssätt
Rengöring och desinfektion	Varje användningstillfälle	Se <i>Rengöring</i> (sidan 32).
Inspektion	Vid 1–25 uttryckningar i månaden, inspektera bårvagnen var 6:e månad Vid 26–200 uttryckningar i månaden, inspektera bårvagnen var 3:e månad Vid 200+ uttryckningar per månad, inspektera bårvagnen varje månad	Se checklistan nedan.

Obs! - Håll dig uppdaterad om underhållet med hjälp av formuläret Underhållsregister i din underhållsmanual.

- ___ Att alla fästen är säkra (se alla monteringsritningar)
- ___ Att alla svetsar är intakta, inte spruckna eller har brustit
- ___ Att inte några rör eller plåtar är böjda eller trasiga
- ___ Att det inte finns smuts i hjulen
- ___ Alla hjul är säkra, rullar och svänger
- ___ Hjullåsalternativet håller hjulet låst när det är aktiverat och låter hjulet snurra fritt när det är inaktiverat
- ___ Sänggrindarna kan flyttas och spärras
- ___ Ryggstödet fungerar
- ___ Tillbehör och delar fungerar
- ___ Spärren för höjdpålockning fungerar
- ___ Bårvagnen är låst i varje höjdläge
- ___ Underredets ram fälls ihop
- ___ Den avskiljbara huvuddelen fungerar
- ___ Säkerhetsstången fungerar
- ___ Fotstödet fungerar
- ___ Inga revor eller sprickor i madrassöverdraget
- ___ Fästremmar för kroppen är intakta och fungerar
- ___ Smörj underredets rör

Serienummer:
Genomfört av:
Datum:

Smörjning av underredet

Obs! - Produkten är utformad för att användas utan behov av smörjning. **Tri-Flow™** med **Teflon®**-smörjmedel kan användas för att reducera kraften som krävs för att höja underredet och för att minimera slitage. Använd inte silikon, **WD-40™**, eller litiumfett för att undvika skador på bårvagnens rörliga delar.

1. Placera bårvagnen i det högsta höjdläget.
2. Ställ bårvagnen upp och ned med underredets ben uppåt.

3. Med hjälp av applikatorröret i plast sprejar du **Tri-Flow™** med **Teflon®**-smörjmedel (6082-199-012) i utrymmet mellan övre (A) och undre lyftrör (B) på båda fotändens ben (Figur 25).

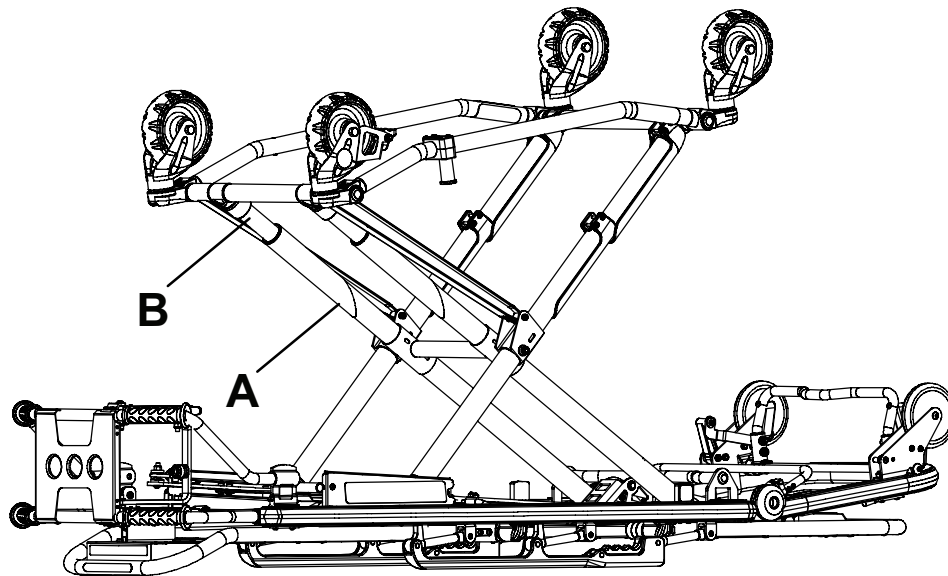

Figur 25 – Underredets smörjningsplatser

4. Applicera **Tri-Flow™** på höger och vänster sidas höjdjusteringsstänger (C) (Figur 26). Applicera jämnt över dem.
5. Applicera **Tri-Flow™** på höger och vänster sidas skjutplattor (D) (Figur 26). Applicera jämnt över dem.

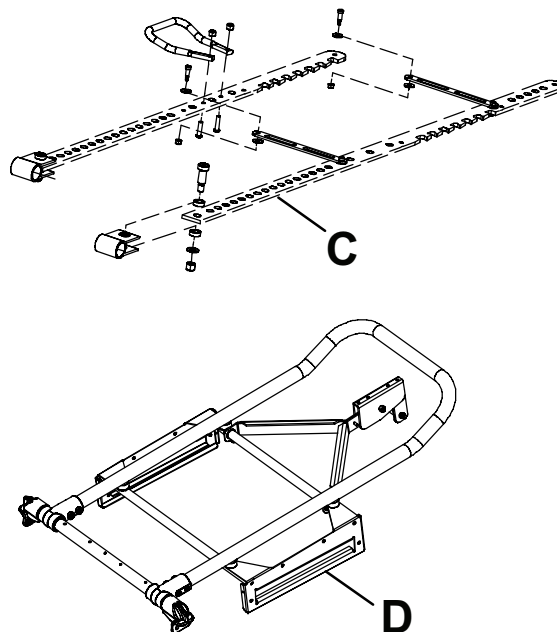

Figur 26 – Höjdjusteringsstänger och skjutplattor

6. Låt bårvagnen vara under fem minuter.
7. Vänd tillbaka bårvagnen. Höj och sänk bårvagnen ett par gånger för att arbeta in smörjmedlet i alla områden där det applicerats.
8. Torka bort eventuella smörjmedelrester från underredets rör.
9. Kontrollera att bårvagnen fungerar korrekt innan du åter tar den i drift.

stryker



Stryker Medical
3800 E. Centre Avenue
Portage, MI 49002
USA