

stryker[®]

**Operations Manual
Manuel d'utilisation
Betriebshandbuch
Gebruikshandleiding
Manuale d'uso
Manual de uso
Manual de utilização
Betjeningsvejledning
Instruktionsbok**

Medical

**Trauma Stretcher
Model 1020**



Table of Contents

| | |
|--|--------|
| Introduction | 2, 3 |
| Operating Base Controls | 4, 5 |
| Raising And Lowering Litter Height | 6 |
| Trendelenburg/Reverse Trendelenburg Positioning | 6 |
| Applying The Brake System | 7 |
| Operating the Fifth Wheel/Big Wheel Options | 8 |
| Using Siderails | 9 |
| Using Push Handles | 9 |
| Using The Patient Transfer Board/Arm Board | 10, 11 |
| Operating The Fowler | 11 |
| Operating Optional Permanently Attached I.V. Poles | 12, 13 |
| Operating Optional Tethered I.V. Pole | 14 |
| Operating Optional Heel Stirrups | 14 |
| Operating the Optional Foot Extension/Defibrillator Tray | 15 |
| Using the Optional Fowler X-Ray Cassette Holder | 15 |
| Using The Full Length X-Ray Cassette System | 16 |
| Using the Optional Serving Tray | 17 |
| Preventative Maintenance Checklist | 18 |
| Cleaning | 19 |
| Warranty | |
| Obtaining Parts and Service | 20 |
| Supplemental Warranty Coverage | 20 |
| Return Authorization | 21 |
| Freight Damage Claims | 21 |

Introduction

English

INTRODUCTION

This manual is designed to assist you with the operation of the 1020 Full–Length X–Ray Emergency Room Stretcher. Read it thoroughly before using the equipment or beginning any maintenance on it.

INTENDED USE

This product is intended to be used as a surface for the transport and treatment of a patient in any health care environment.

SPECIFICATIONS

| | |
|-------------------------------------|--|
| Maximum Weight Capacity | 500 pounds  |
| Overall Bed Length/Width | 83"/31.5" (211 cm\80 cm) |
| Minimum/Maximum Bed Height | 24.75"/38.5" (62.87 cm\97.79 cm) |
| Fowler Angle | 0 to 90 degrees |
| Trendelenburg/Reverse Trendelenburg | –18 degrees to +18 degrees |

Stryker reserves the right to change specifications without notice.

WARNING / CAUTION / NOTE DEFINITION

The words WARNING, CAUTION and NOTE carry special meanings and should be carefully reviewed.

WARNING

The personal safety of the patient or user may be involved. Disregarding this information could result in injury to the patient or user.

CAUTION

These instructions point out special procedures or precautions that must be followed to avoid damaging the equipment.

NOTE

This provides special information to make maintenance easier or important instructions clearer.



Safe Working Load

WARNING

The **CE MARK** stamped on this product refers to directive 89/336/EEC as amended by directives 92/31/EEC AND 93/68/EEC. This CE Mark is applicable to the directive 93/42/EEC.

Introduction

Before operating this stretcher, it is important to read and understand all information in this manual. Carefully read and strictly follow the warnings listed on this page.

WARNING

To avoid damage, remove any equipment that may be in the way before raising or lowering the litter height.

Always apply the caster brakes when a patient is getting on or off the stretcher. Push on the stretcher to ensure the brakes are securely locked. Always engage the brakes unless the stretcher is being moved. Injury could result if the stretcher moves while a patient is getting on or off the stretcher.

To avoid injury or damage to the equipment, do not allow the siderail to lower on its own.

The push handles were designed for use while transporting the stretcher. Avoid using other parts of the stretcher as push devices as damage may occur.

When using the transfer board to transfer a patient, **always** lock the brakes on all stretchers, beds, etc. being used and **always** be certain the transfer board is placed securely on the surface of the mating stretcher or bed. The patient stretcher and the mating surface must be at the same height before the patient is transferred.

Keep hands/fingers clear of area between spine tubes and Fowler when lowering. Injury could result.

To avoid damage, the weight of the I.V. bags should not exceed 40 pounds.

To avoid damage while transporting the stretcher, verify the I.V. pole is at a low enough height to allow it to safely pass through door openings and under light fixtures.

CAUTION

The unit cannot be raised (hydraulics on base) with a patient lift under the stretcher.

The hood may not be used for stepping.

Note

Clean hood storage area regularly.

The bottom of the brake rings should be cleaned regularly to prevent wax and/or floor remnant buildup.

Stretcher Operation

English

OPERATING BASE CONTROLS – SIDE CONTROL

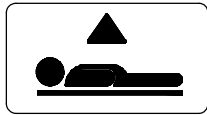
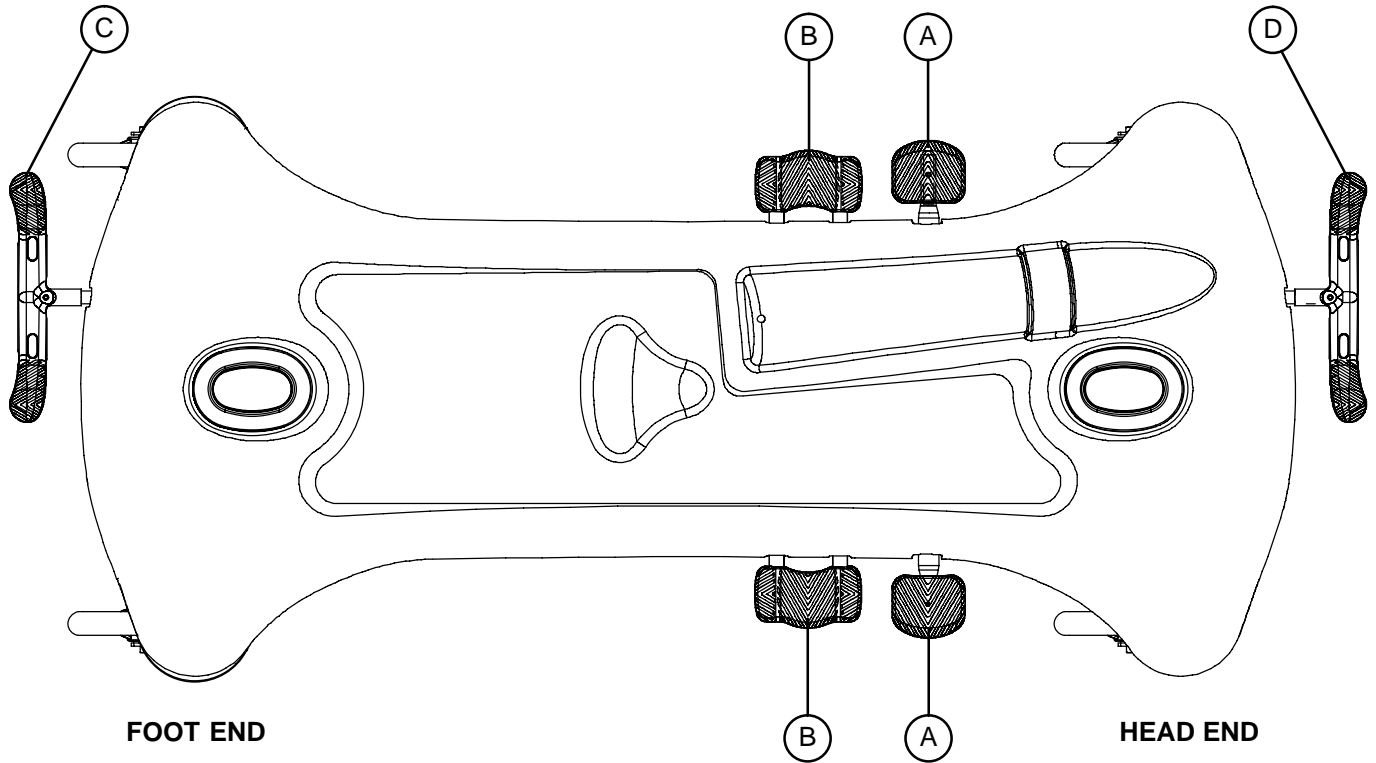

Pump pedal (A) to raise the litter.

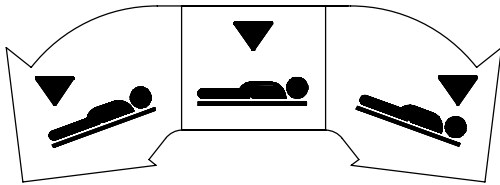

Depress in the center of pedal (B) to lower both ends of the stretcher together.

Depress the side of pedal (B) closest to the foot end of the stretcher to lower the foot end.

Depress the side of pedal (B) closest to the head end of the stretcher to lower the head end.

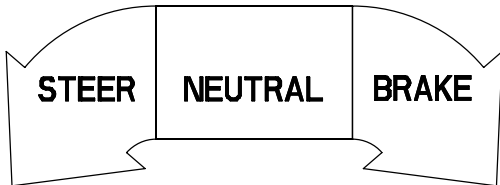

STEER

NEUTRAL

BRAKE

Pedal (C) – Brake and Steer functions (foot end)

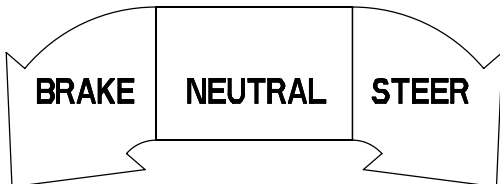

BRAKE

NEUTRAL

STEER

Pedal (D) – Brake and Steer functions (head end)

Stretcher Operation

English

OPERATING BASE CONTROLS – 3-SIDED CONTROLS

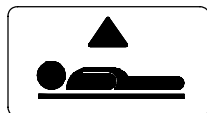
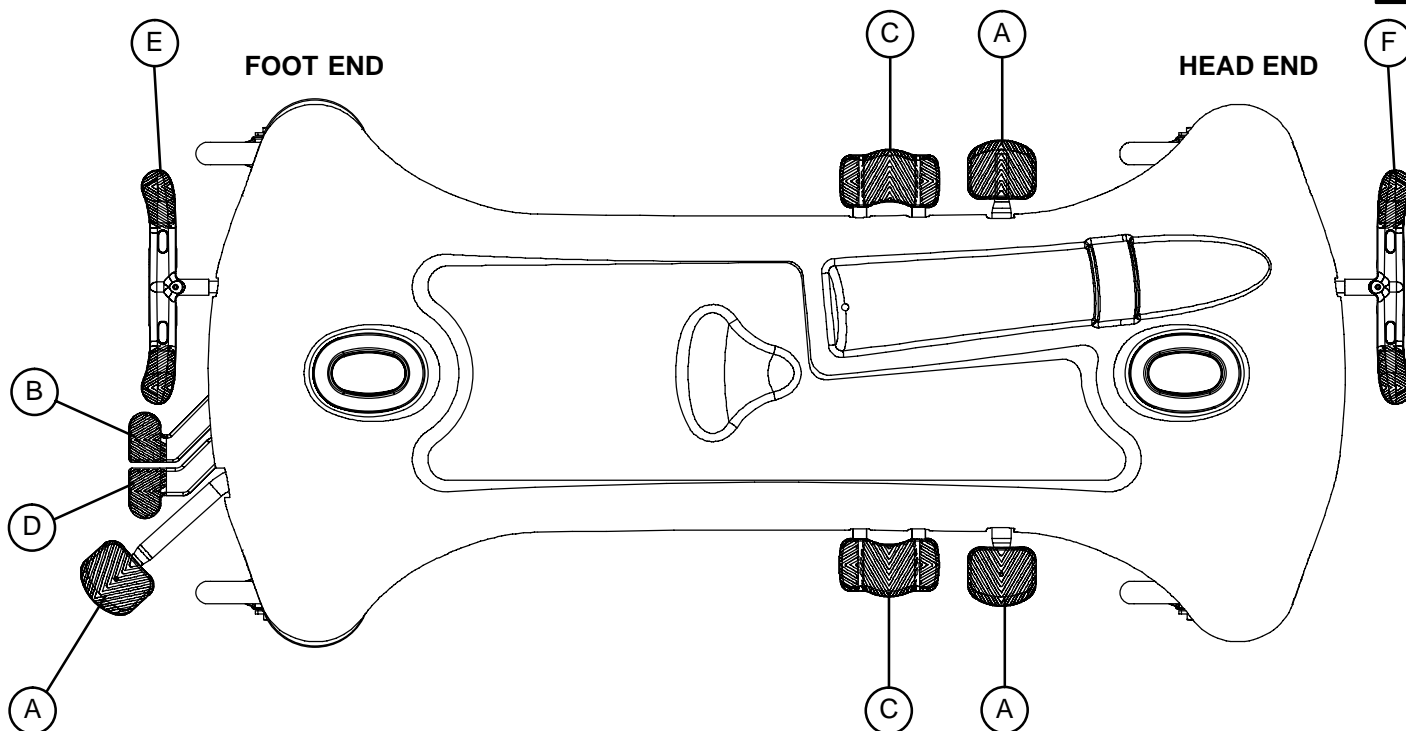

Pump pedal (A) at the foot end or sides of the stretcher to raise the litter

Depress pedal (B) or the side of pedal (C) closest to the head end of the stretcher to lower the head end of the stretcher.

Depress pedal (D) or the side of pedal (C) closest to the foot end of the stretcher to lower the foot end of the stretcher.

Depress in the center of pedal (C) or depress pedals (B) and (D) together to lower both ends of the stretcher together.

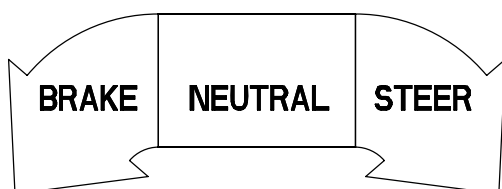
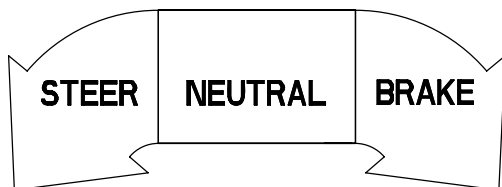
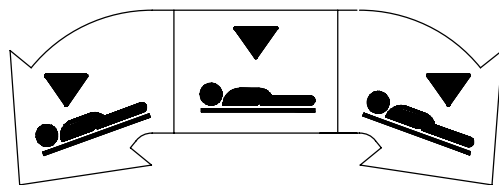

Pedal (E) – Brake and Steer functions (foot end).

Pedal (F) – Brake and Steer functions (head end)

Stretcher Operation

English

RAISING AND LOWERING LITTER HEIGHT – SIDE CONTROL

CAUTION

To avoid damage, remove any equipment that may be in the way before raising or lowering the litter height.

To **raise** the litter height, pump pedal (A) repeatedly until the desired height is achieved (see illustration on page 1–4).

To **lower** both ends of the litter together, depress the center of pedal (B). To lower only the head end of the litter, depress the side of pedal (B) closest to the head end. To lower only the foot end of the litter, depress the side of pedal (B) closest to the foot end (see illustration on page 1–4). The base may be equipped with optional variable descent controls. With variable descent controls, the farther you press down on the pedal, the faster the litter will lower.

RAISING AND LOWERING LITTER HEIGHT – 3-SIDED CONTROLS

To **raise** the litter height, pump pedal (A) repeatedly until the desired height is achieved (see page 1–5).

To **lower** both ends of the litter simultaneously, depress pedal (B) and (D) together using the same foot or depress in the center of pedal (C). To lower only the head end of the litter, depress pedal (B) or the side of pedal (C) closest to the head end of the stretcher. To lower only the foot end of the stretcher, depress pedal (D) or the side of pedal (C) closest to the foot end of the stretcher.

The base may be equipped with optional variable descent controls. With variable descent controls, the farther you press down on the pedal, the faster the litter will lower.

TRENDELENBURG/REVERSE TRENDELENBURG – SIDE CONTROL

NOTE

Litter height must be raised first in order to achieve a trend. or reverse trend. position.

CAUTION

To avoid damage, remove any equipment that may be in the way before lowering the stretcher.

For **Trendelenburg** positioning (head down), depress the side of pedal (B) closest to the head end of the stretcher (see illustration, page 1–4).

For **Reverse Trendelenburg** positioning (foot down), depress the side of pedal (B) closest to the foot end.

NOTE

The higher the litter is before pedal (B) is activated, the greater the trend. or reverse trend. angle will be. (Maximum trend. angle is $+18^\circ$. Maximum reverse trend. angle is -18°).

TRENDELENBURG/REVERSE TRENDELENBURG – 3-SIDED CONTROLS

CAUTION

To avoid damage, remove any equipment that may be in the way before lowering the stretcher.

For **Trendelenburg** positioning (head down), depress pedal (B) or the side of pedal (C) closest to the head end of the stretcher (see page 1–5).

For **Reverse Trendelenburg** positioning (foot down), depress pedal (D) or the side of pedal (C) closest to the foot end of the stretcher.

Stretcher Operation

APPLYING THE BRAKE SYSTEM

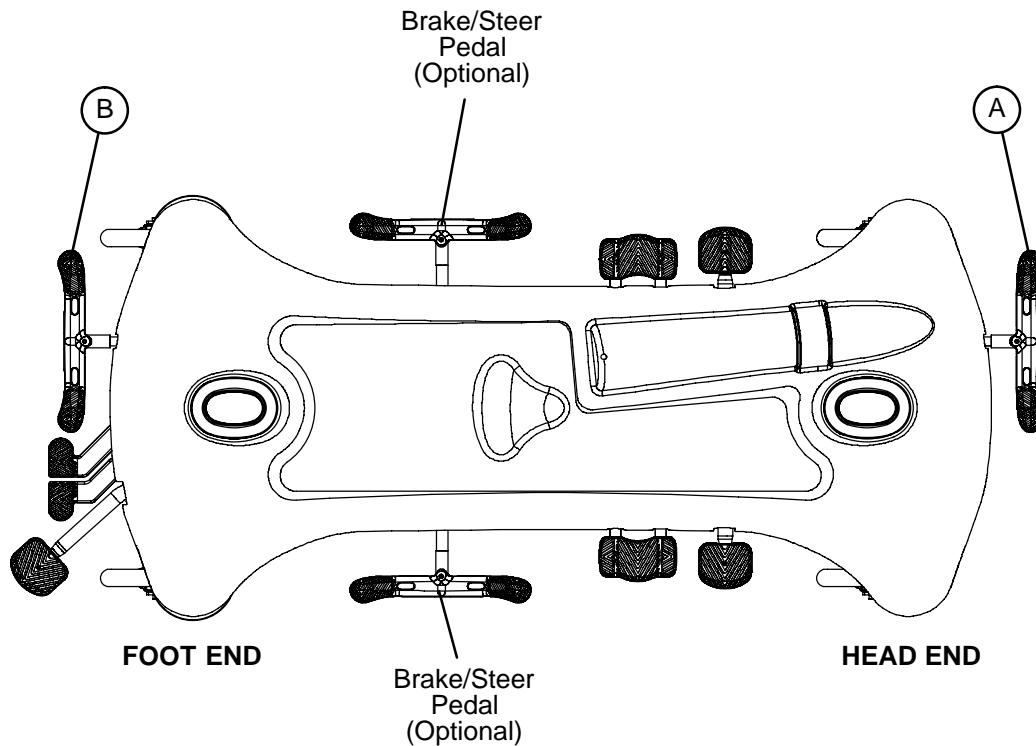

NOTE

For user convenience, a brake/steer control pedal is located on both ends of the stretcher.

WARNING

Always apply the caster brakes when a patient is getting on or off the stretcher. Push on the stretcher to ensure the brakes are securely locked. Always engage the brakes unless the stretcher is being moved. Injury could result if the stretcher moves while a patient is getting on or off the stretcher.

To engage the brakes on the head end, push fully down on the left side of pedal (A).

To engage the brakes on the foot end, push fully down on the right side of pedal (B).

NOTE

Your stretcher may be equipped with optional side control brake and steer functions in addition to the standard head and foot end controls. The side control brakes operate the same as the head and foot end versions.

Stretcher Operation

English

OPERATING THE FIFTH WHEEL OPTION

The purpose of the fifth wheel option is to help guide the stretcher when transporting a patient along a straight line and also for pivoting at corners.

To engage the fifth wheel, push the proper side of the brake/steer pedal to the full down position.

OPERATING THE BIG WHEEL OPTION

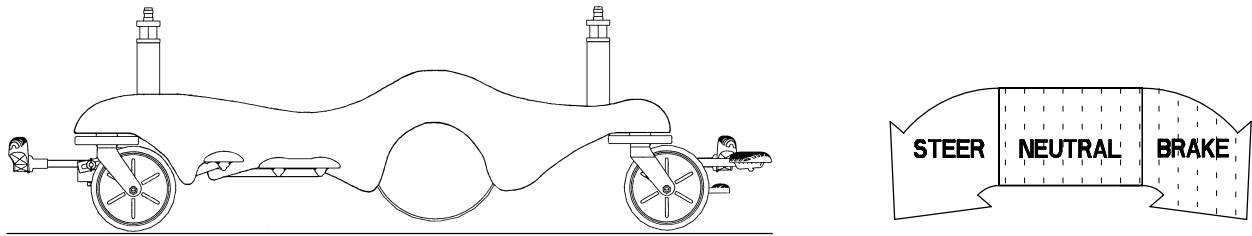

When the brake/steer pedal is in the **neutral or brake** position, the Big Wheel is elevated approximately 3/4" and the stretcher rests on the four casters.

NOTE

The two Big Wheels do not pivot. The stretcher cannot be moved directly sideways with the Big Wheel activated. With the pedal in the neutral position, the stretcher can be moved in any direction including sideways.

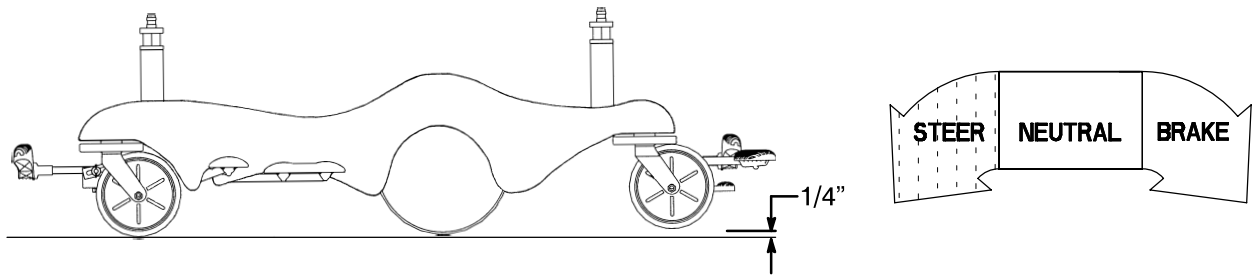

When the brake/steer pedal is in the **steer** position, the foot end casters are elevated approximately 1/4" and the stretcher rests on the two head end casters and the two Big Wheels. This provides increased mobility and ease of steering the stretcher.

Stretcher Operation

USING SIDERAILS

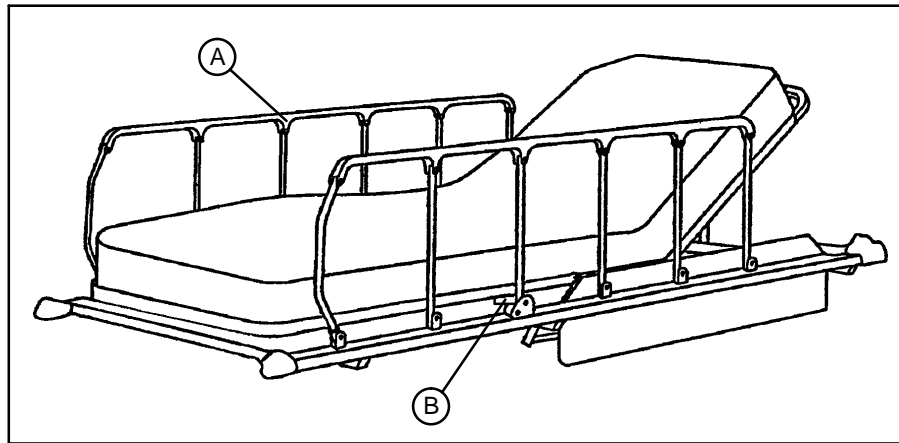

To engage siderails: Pull up siderail (A) and raise to full up position so that latch (B) engages. (See illustration).

To disengage siderails: Pull up on latch (B) and guide siderail to the full down position.

 **CAUTION**

To avoid injury or damage to the equipment, do not allow the siderail to lower on its own.

USING PUSH HANDLES

 **CAUTION**

The push handles should always be used when transporting patients. They were installed for this purpose for user convenience. Avoid using other parts of the stretcher as push devices as damage may occur.

To use the push handles:

Pivot the handles up and push down until they are locked into position.

To store the push handles:

Lift the handles up and pivot them down to store in the handle rests.

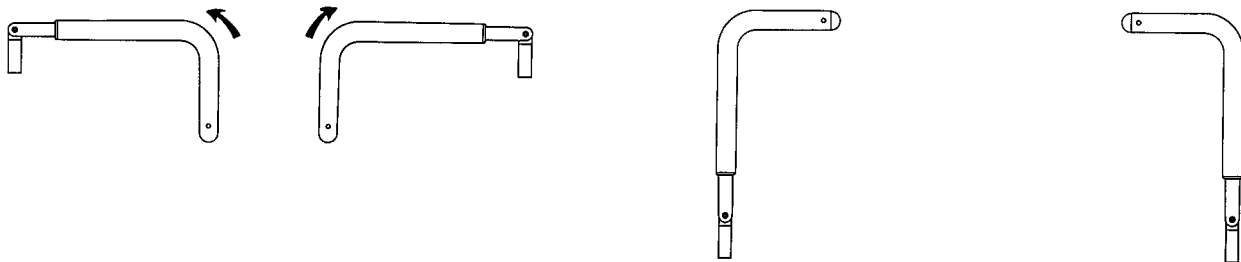

Stretcher Operation

English

USING THE PATIENT TRANSFER BOARD

WARNING

When using the transfer board to transfer a patient, **always** lock the brakes on all stretchers, beds, etc. being used and **always** be certain the transfer board is placed securely on the surface of the mating stretcher or bed. The patient stretcher and the mating surface must be at the same height before the patient is transferred.

Transferring Patients:

Note

The transfer board (C) is located between the siderail (A) and the mattress (B). (See illustration).

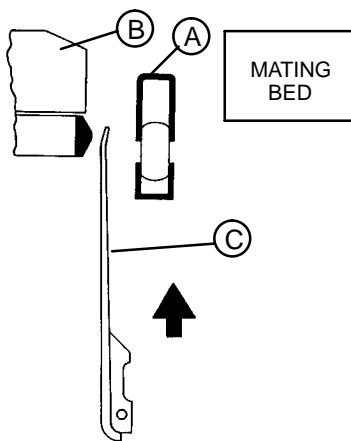

1. Lower siderail (A) to full down position.
2. Raise the transfer board (C) from the bottom while lifting from the top.

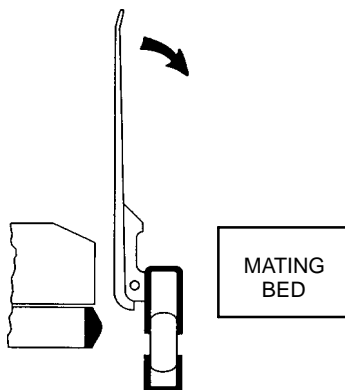

3. When the transfer board is fully raised, it can be pivoted downward onto the surface of the mating bed or stretcher.

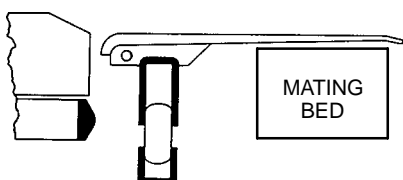

Important: Be sure the brakes have been applied on both the stretcher and the mating bed or stretcher before beginning step 4.

4. Using a sheet, draw the patient onto the mating bed or stretcher.

Stretcher Operation

USING THE PATIENT TRANSFER BOARD/ARM BOARD (CONTINUED)

Using the Transfer Board as an armboard:

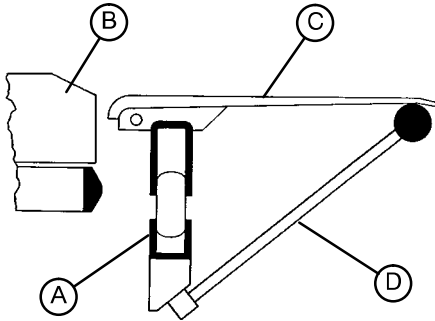

1. Raise the support post (D) to the up position.
2. Raise the transfer board (C) from the bottom while lifting from the top.
3. When the transfer board is fully raised, it can be pivoted downward onto the support post (D).

 **CAUTION**

When the transfer board is being used to transfer a patient, the support post (D) must be in the stored (down) position. Damage to the support post will occur if it is pushed up against a stretcher, table, etc.

OPERATING THE FOWLER

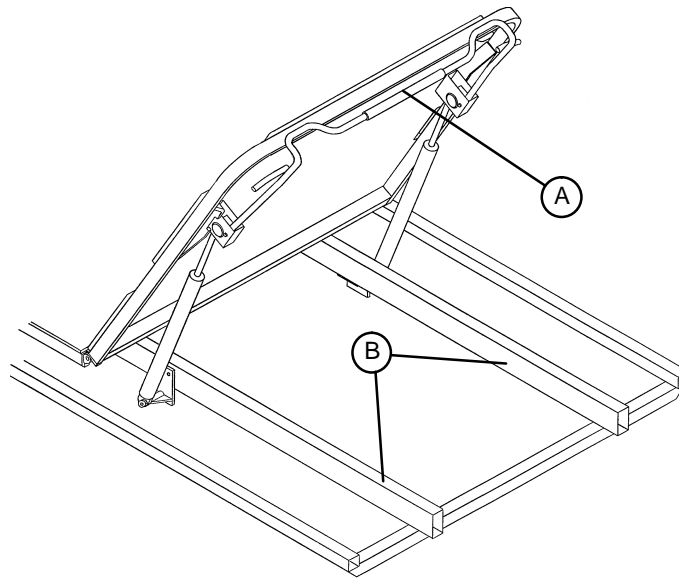

1. Squeeze handle (A) for pneumatic assist in lifting the Fowler to the desired height. Remove hand(s) from handle when desired height is achieved.
2. To lower, squeeze handle (A) and push down until Fowler has reached desired height. Remove hands from handle when desired height is achieved.

 **WARNING**

Keep hands/fingers clear of area between spine tubes (B) and Fowler when lowering. Injury could result.

Stretcher Operation

English

OPERATING OPTIONAL 2-STAGE PERMANENTLY ATTACHED I.V. POLE

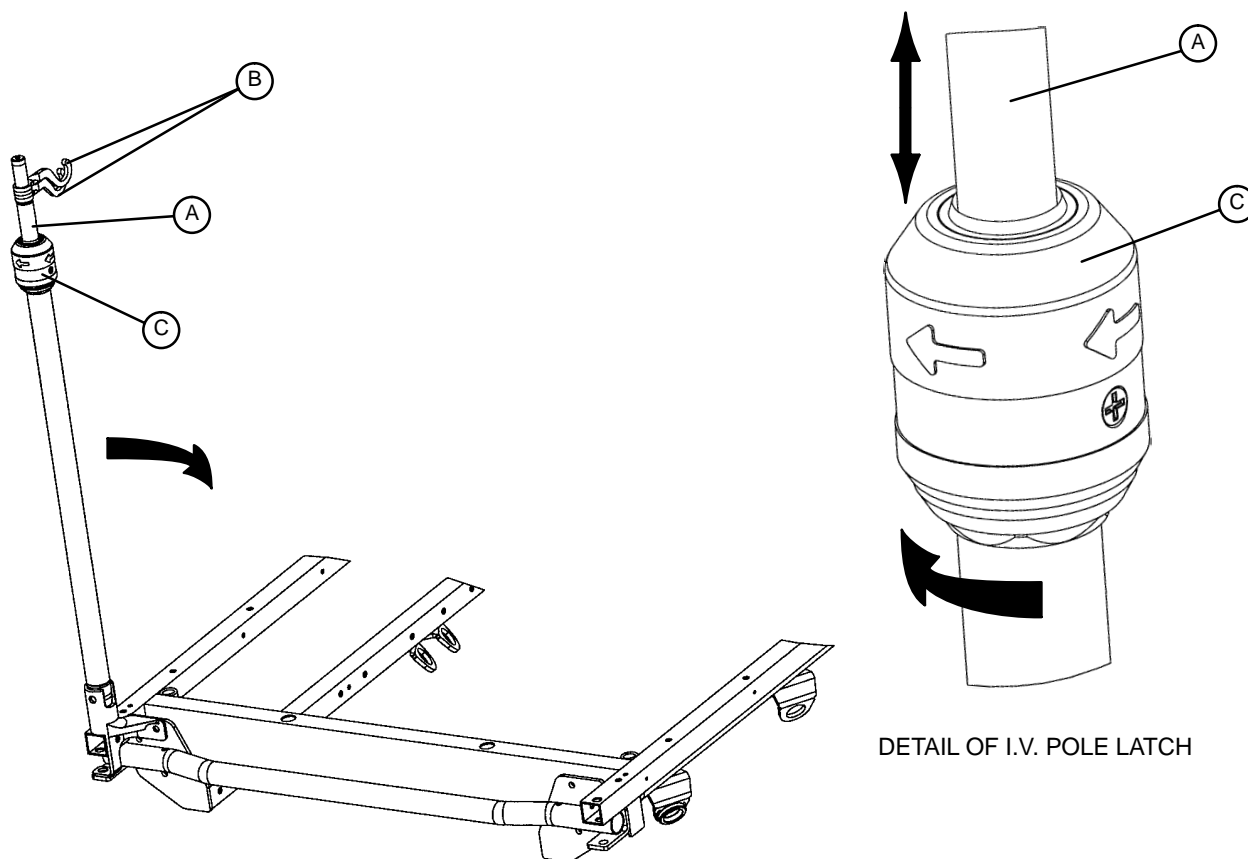

NOTE

The 2-stage permanently attached I.V. pole is an option and may have been installed at either the head, foot or both ends of the stretcher. The choice was made at the time the stretcher was purchased.

To use the 2-stage permanently attached I.V. pole:

1. Lift and pivot the pole from the storage position and push down until it is locked into the receptacle.
2. To raise the height of the pole, pull up on the telescoping portion (A) until it locks into place at its fully raised position.
3. Rotate the I.V. hangers (B) to desired position and hang the I.V. bags.
4. To lower the I.V. pole, turn the latch (C) clockwise until section (A) lowers.

CAUTION

To avoid damage, the weight of the I.V. bags should not exceed 40 pounds.

To avoid damage while transporting the stretcher, verify the I.V. pole is at a low enough height to allow it to safely pass through door openings and under light fixtures.

Stretcher Operation

English

OPERATING OPTIONAL 3-STAGE PERMANENTLY ATTACHED I.V. POLE

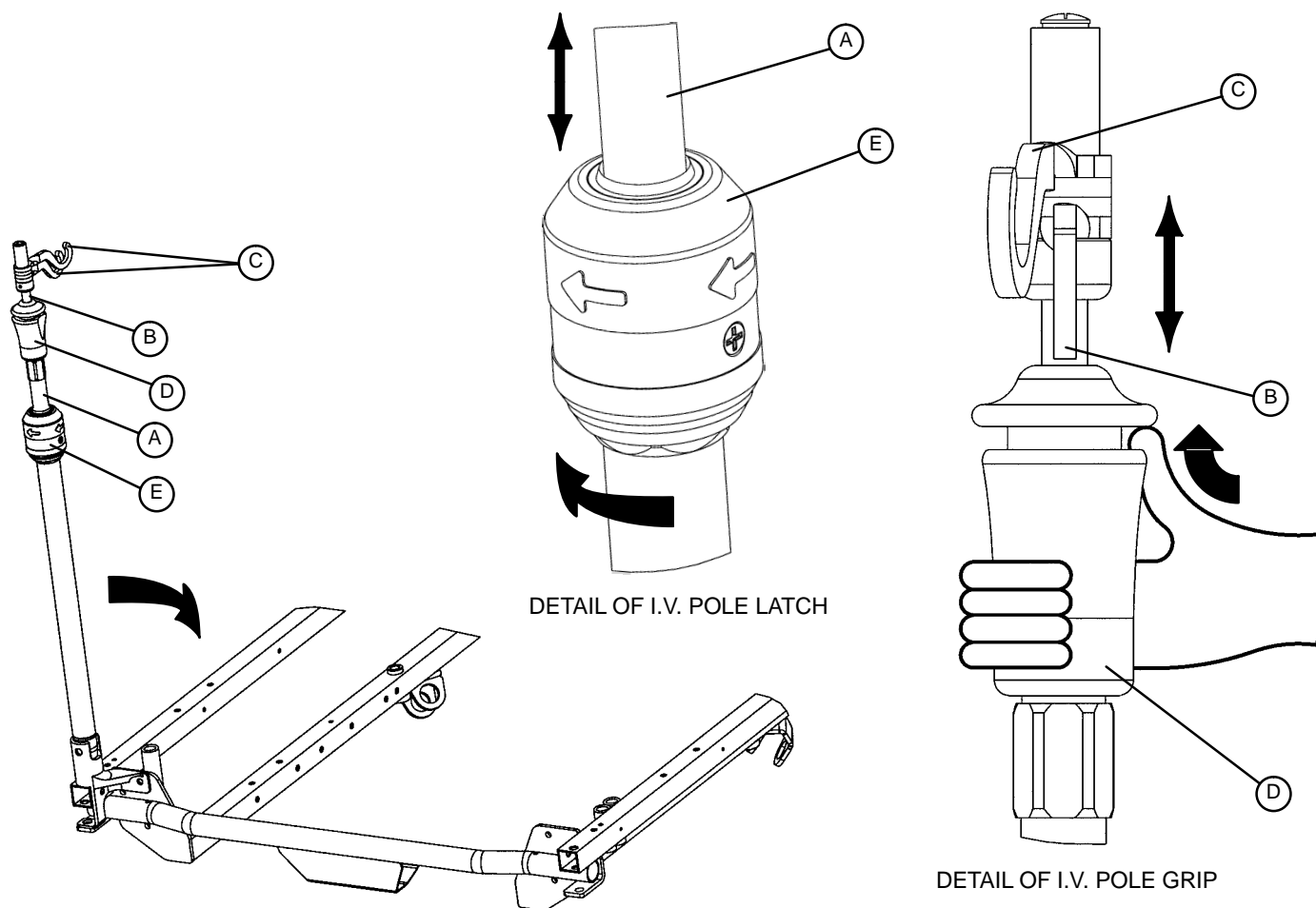

NOTE

The 3-stage permanently attached I.V. pole is an option and may have been installed at either the head, foot or both ends of the stretcher. The choice was made at the time the stretcher was purchased.

To use the 3-stage permanently attached I.V. pole:

1. Lift and pivot the pole from the storage position and push down until it is locked into the receptacle.
2. To raise the height of the pole, pull up on the telescoping portion (A) until it locks into place at its fully raised position.
3. For a higher I.V. pole, pull up on section (B). Release section (B) at any desired height and it will lock into place.
4. Rotate the I.V. hangers (C) to the desired position and hang the I.V. bags.
5. To lower the I.V. pole, push up on the red portion of grip (D) while holding onto section (B) until it lowers. Turn latch (E) clockwise until section (A) lowers.

CAUTION

To avoid damage, the weight of the I.V. bags should not exceed 40 pounds.

To avoid damage while transporting the stretcher, verify the I.V. pole is at a low enough height to allow it to safely pass through door openings and under light fixtures.

Stretcher Operation

English

OPERATING OPTIONAL TETHERED I.V. POLE

To use the tethered I.V. pole:

1. Remove the I.V. pole from the storage trough under the litter and insert into the receptacle on the corner of the litter frame.
2. To raise the height of the pole, turn knob (A) counterclockwise and pull up on the telescoping portion (B) of the pole to raise it to the desired height.
3. Turn knob (A) clockwise to lock the telescoping portion in place.

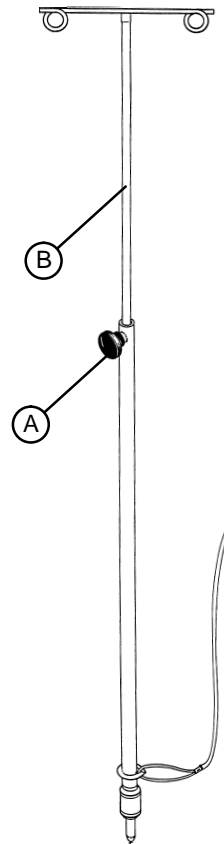

OPERATING OPTIONAL HEEL STIRRUPS

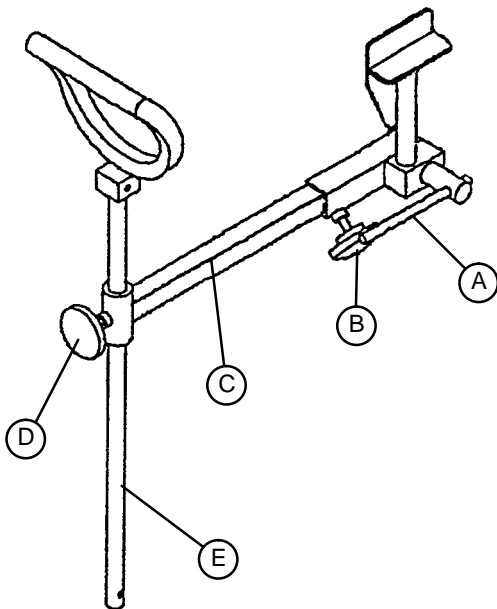

1. To use the optional heel stirrups, turn the handle (A) on the lock screw located under the litter frame and swing the stirrup assembly into position. Tighten the handle (A) to hold the assembly in place.
2. Loosen knob (B) and pull out the extension tube (C) to the desired length. Tighten knob (B).
3. Loosen knob (D) and raise or lower the stirrup (E) to the desired height. Tighten knob (D).

OPERATING THE OPTIONAL FOOT EXTENSION/DEFIBRILLATOR TRAY

1. To use as a defibrillator tray, pull out the top knob (A) and pivot the tray (B) over the foot extension (C) until the tray extends flat over the foot end of the stretcher.
2. To use as a foot extension, pull out knob (A) and pivot the defibrillator tray back until it locks against the foot extension (C). While holding onto the assembly, pull out the bottom knob (D) and lower the foot extension down until it is flat.

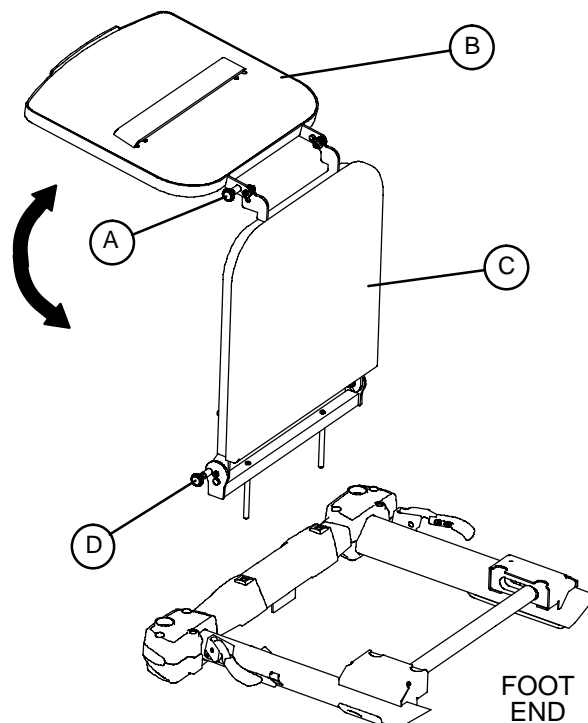

CAUTION

If the stretcher is equipped with the optional foot end IV pole, the IV pole must be in the raised position when the foot extension/defibrillator tray is installed. If the IV pole is not raised, the foot extension will not function properly and injury could occur.

If the stretcher is equipped with the optional foot end push handles, use caution while the foot extension/defibrillator tray is installed to avoid pinching your fingers.

To avoid damage do not put items weighing more than 30 pounds on the defibrillator tray.

USING THE OPTIONAL FOWLER X-RAY CASSETTE HOLDER

1. To access the Fowler x-ray cassette holder, raise the Fowler section.
2. Grasp the handles (A) and squeeze, until the locating pins (B) disengage from the mounting brackets (C).
3. Lower the tray and install the x-ray cassette.
4. Reverse steps 1 & 2 to install the loaded tray in the Fowler mounting brackets (C).
5. To completely remove the tray from the Fowler, lift the bottom of the tray out of the mounting brackets (D).

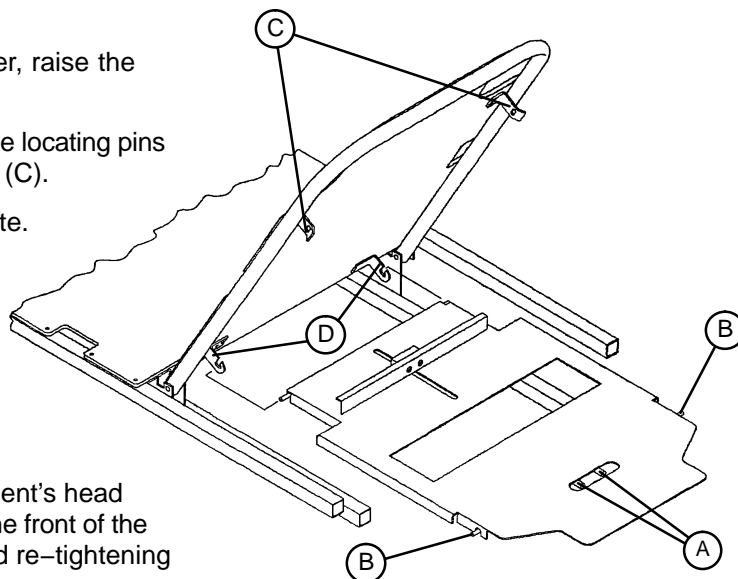

NOTE

The tray position can be adjusted from the patient's head to the buttocks area by loosening the knob on the front of the tray, sliding the tray to the desired position, and re-tightening the knob.

Stretcher Operation

English

USING THE FULL LENGTH X-RAY CASSETTE SYSTEM

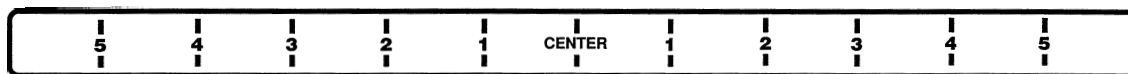

NOTE

Before beginning the following procedure, center the patient on the stretcher by using the position indicator labels located on both ends of the stretcher (see illustration above).

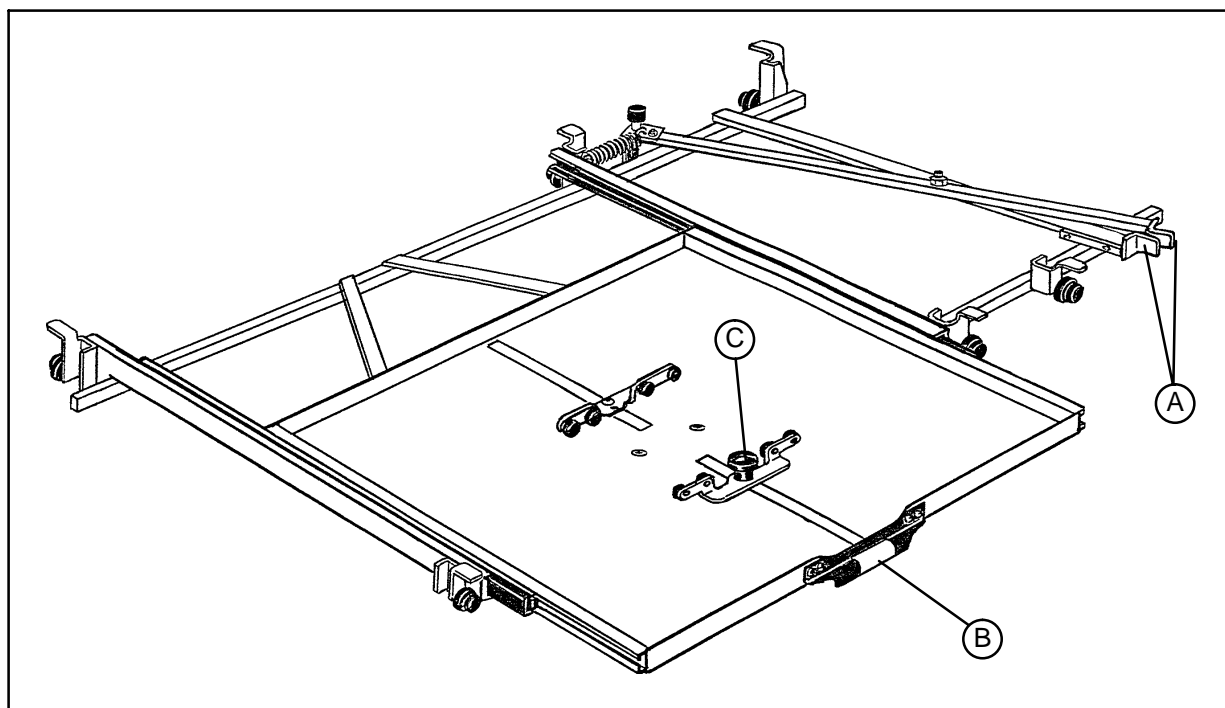

1. The cassette drawer is located on the side of the stretcher and can be identified by the yellow handle (B). Using handle (B), pull drawer fully out.
2. To load the cassette in the drawer, loosen knob (C) and adjust the sliding track to secure the cassette. Re-tighten knob (C). (This procedure will center the cassette in the drawer).
3. Push the drawer fully back under the stretcher top.
4. To position the drawer to the desired location, squeeze the red handles (A) and pull toward either end of the stretcher, depending on the location needed. (The drawer can be moved the entire length of the stretcher.)
5. Release the red handles (A) to lock the drawer in place.
6. After the x-ray procedure is completed, reverse the above steps to remove the cassette.

NOTE

The Full Length X-Ray Cassette System is available in two versions, loading from either the right or the left side of the stretcher.

Stretcher Operation

English

USING THE OPTIONAL SERVING TRAY

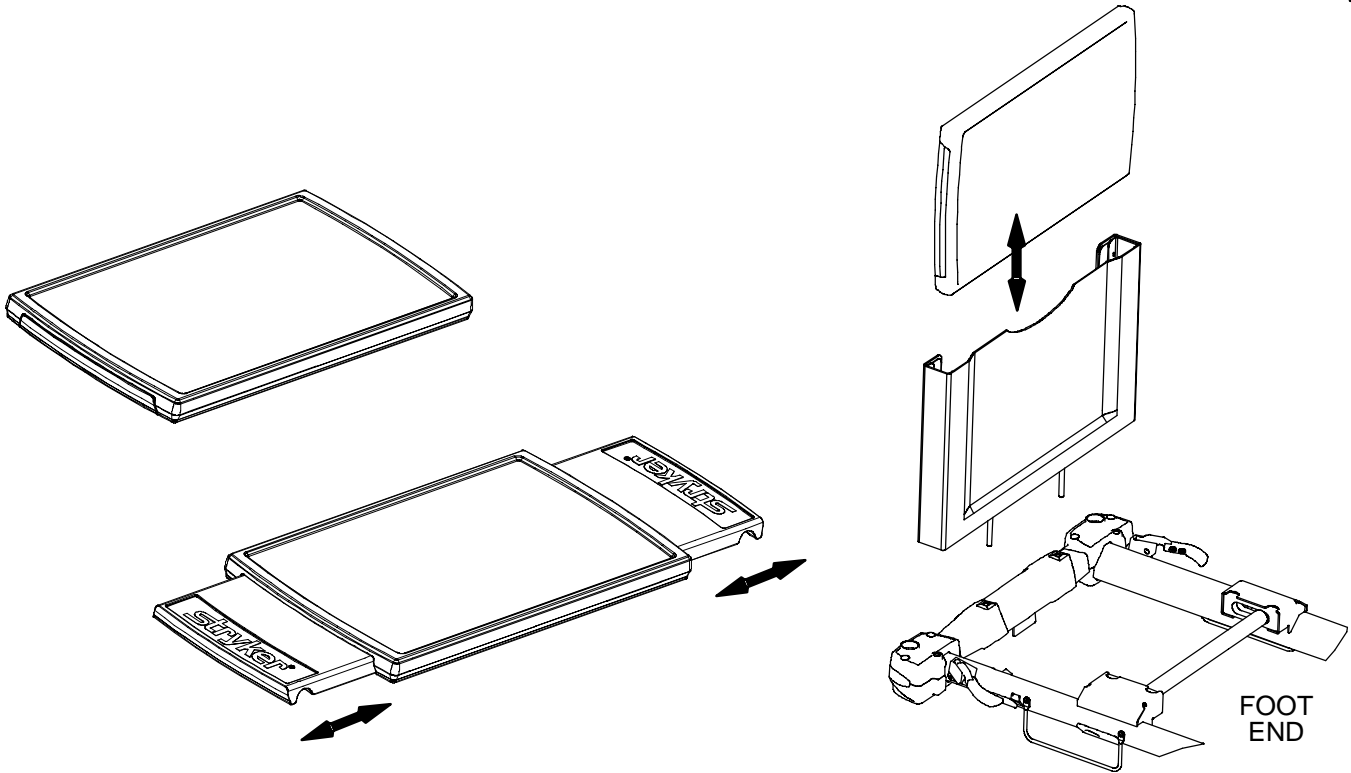

Pull out on either end of the serving tray to extend it to the proper width to fit on top of the stretcher siderails. To store the serving tray in the optional serving tray holder/foot board, push in both ends of the serving tray and slide it into the holder.

CAUTION

To avoid damage, do not put items weighing more than 30 pounds on the serving tray.

Preventative Maintenance

English

CHECKLIST

- _____ All fasteners secure
- _____ Siderails move and latch properly
- _____ Engage brake pedal and push on the stretcher to ensure all casters lock securely
- _____ Steer function working properly
- _____ All casters secure and swivel properly
- _____ Body restraints working properly
- _____ I.V. pole intact and operating properly
- _____ Oxygen bottle holder intact and operating properly
- _____ Fowler operates and latches properly
- _____ Trendelenburg/Reverse Trendelenburg operating properly
- _____ No rips or cracks in mattress cover
- _____ Transfer boards intact and operating properly
- _____ Arm board support levers intact and operating properly
- _____ Ground chain intact
- _____ No leaks at hydraulic connections
- _____ Hydraulic jacks holding properly
- _____ Hydraulic drop rate set properly
- _____ Hydraulic oil level sufficient
- _____ Lubricate where required
- _____ X-Ray Tray slide tracks cleaned of dust and debris
- _____ Accessories and mounting hardware in good condition and working properly

Serial No. _____

Completed By: _____

Date: _____

Cleaning

Hand wash all surfaces of the stretcher with warm water and mild detergent. Dry thoroughly. DO NOT STEAM CLEAN, PRESSURE WASH, HOSE OFF OR ULTRASONICALLY CLEAN. Using these methods of cleaning is **not** recommended and may void this product's warranty.

Clean Velcro **AFTER EACH USE**. Saturate Velcro with disinfectant and allow disinfectant to evaporate. (Appropriate disinfectant for nylon Velcro should be determined by the hospital.)

In general, when used in those concentrations recommended by the manufacturer, either phenolic type or quaternary type disinfectants can be used. Iodophor type disinfectants are not recommended for use because staining may result. The following products have been tested and have been found not to have a harmful effect WHEN USED IN ACCORDANCE WITH MANUFACTURERS RECOMMENDED DILUTION.*

| TRADE NAME | DISINFECTANT TYPE | MANUFACTURER | *MANUFACTURER'S RECOMMENDED DILUTION |
|---------------------------|-------------------|--|--------------------------------------|
| A33 | Quaternary | Airwick (Professional Products Division) | 2 ounces/gallon |
| A33 (dry) | Quaternary | Airwick (Professional Products Division) | 1/2 ounce/gallon |
| Beaucoup | Phenolic | Huntington Laboratories | 1 ounce/gallon |
| Blue Chip | Quaternary | S.C. Johnson | 2 ounces/gallon |
| Elimstaph | Quaternary | Walter G. Legge | 1 ounce/gallon |
| Franklin Phenomysan F2500 | Phenolic | Purex Corporation | 1 1/4 ounce/gallon |
| Franklin Sentinel | Quaternary | Purex Corporation | 2 ounces/gallon |
| Galahad | Phenolic | Puritan Churchill Chemical Company | 1 ounce/gallon |
| Hi-Tor | Quaternary | Huntington Laboratories | 1/2 ounce/gallon |
| LPH | Phenolic | Vestal Laboratories | 1/2 ounce/gallon |
| Matar | Phenolic | Huntington Laboratories | 1/2 ounce/gallon |
| Omega | Quaternary | Airwick (Professional Products Division) | 1/2 ounce/gallon |
| Quanto | Quaternary | Huntington Laboratories | 1 ounce/gallon |
| Sanikleen | Quaternary | West Chemical Products | 2 ounces/ gallon |
| Sanimaster II | Quaternary | Service Master | 1 ounce/gallon |
| Vesphene | Phenolic | Vestal Laboratories | 1 1/4 ounce/ gallon |

Quaternary Germicidal Disinfectants, used as directed, and/or Chlorine Bleach products, typically 5.25% Sodium Hypochlorite in dilutions ranging between 1 part bleach to 100 parts water, and 2 parts bleach to 100 parts water are not considered mild detergents. These products are corrosive in nature and may cause damage to your stretcher if used improperly. If these types of products are used to clean Stryker patient handling equipment, measures must be taken to insure the stretchers are rinsed with clean water and thoroughly dried following cleaning. Failure to properly rinse and dry the stretchers will leave a corrosive residue on the surface of the stretcher, possibly causing premature corrosion of critical components. Failure to follow the above directions when using these types of cleaners may void this product's warranty.

REMOVAL OF IODINE COMPOUNDS

This solution may be used to remove iodine stains from mattress cover and foam footrest pad surfaces.

1. Use a solution of 1–2 tablespoons Sodium Thiosulfate in a pint of warm water to clean the stained area. Clean as soon as possible after staining occurs. If stains are not immediately removed, allow solution to soak or stand on the surface.
2. Rinse surfaces which have been exposed to the solution in clear water before returning bed to service.

Warranty

English

Limited Warranty:

Stryker Medical Division, a division of Stryker Corporation, warrants to the original purchaser that its products should be free from defects in material and workmanship for a period of one (1) year after date of delivery. Stryker's obligation under this warranty is expressly limited to supplying replacement parts and labor for, or replacing, at its option, any product which is, in the sole discretion of Stryker, found to be defective. If requested by Stryker, products or parts for which a warranty claim is made shall be returned prepaid to Stryker's factory. Any improper use or any alteration or repair by others in such manner as in Stryker's judgement affects the product materially and adversely shall void this warranty. Any repair of Stryker products using parts not provided or authorized by Stryker shall void this warranty. No employee or representative of Stryker is authorized to change this warranty in any way.

Stryker Medical stretcher products are designed for a 10 year expected service life under normal use, conditions, and with appropriate periodic maintenance as described in the maintenance manual for each device. Stryker warrants to the original purchaser that the welds on its stretcher products will be free from structural defects for the expected 10 year life of the stretcher product as long as the original purchaser owns the product.

This statement constitutes Stryker's entire warranty with respect to the aforesaid equipment. STRYKER MAKES NO OTHER WARRANTY OR REPRESENTATION, EITHER EXPRESSED OR IMPLIED, EXCEPT AS SET FORTH HEREIN. THERE IS NO WARRANTY OF MERCHANTABILITY AND THERE ARE NO WARRANTIES OF FITNESS FOR ANY PARTICULAR PURPOSE. IN NO EVENT SHALL STRYKER BE LIABLE HEREUNDER FOR INCIDENTAL OR CONSEQUENTIAL DAMAGES ARISING FROM OR IN ANY MANNER RELATED TO SALES OR USE OF ANY SUCH EQUIPMENT.

To Obtain Parts and Service:

Stryker products are supported by a nationwide network of dedicated Stryker Field Service Representatives. These representatives are factory trained, available locally, and carry a substantial spare parts inventory to minimize repair time. Simply call your local representative, or call Stryker Customer Service at (800) 327-0770.

Service Contract Coverage:

Stryker has developed a comprehensive program of service contract options designed to keep your equipment operating at peak performance at the same time it eliminates unexpected costs. We recommend that these programs be activated *before* the expiration of the new product warranty to eliminate the potential of additional equipment upgrade charges.

A SERVICE CONTRACT HELPS TO:

- Ensure equipment reliability
- Stabilize maintenance budgets
- Diminish downtime
- Establish documentation for JCAHO
- Increase product life
- Enhance trade-in value
- Address risk management and safety

Warranty

Stryker offers the following service contract programs:

| SPECIFICATIONS | GOLD | SILVER | PM* ONLY |
|--|-------------|---------------|-----------------|
| Annually scheduled preventative maintenance | X | | X |
| All parts,** labor, and travel | X | X | |
| Unlimited emergency service calls | X | X | |
| Priority one contact; two hour phone response | X | X | X |
| Most repairs will be completed within 3 business days | X | X | |
| JCAHO documentation | X | X | X |
| On-site log book w/ preventative maintenance & emergency service records | X | | |
| Factory-trained Stryker Service Technicians | X | X | X |
| Stryker authorized parts | X | X | X |
| End of year summary | X | | |
| Stryker will perform all service during regular business hours (9-5) | X | X | X |

* Replacement parts and labor for products under PM contract will be discounted.

** Does not include any disposable items, I.V. poles (except for Stryker HD permanent poles), mattresses, or damage resulting from abuse.

Stryker Medical also offers *personalized* service contracts.

Pricing is determined by age, location, model and condition of product.

For more information on our service contracts, please call your local representative or call (800) 327-0770 (option #2).

Return Authorization:

Merchandise cannot be returned without approval from the Stryker Customer Service Department. An authorization number will be provided which must be printed on the returned merchandise. Stryker reserves the right to charge shipping and restocking fees on returned items.

SPECIAL, MODIFIED, OR DISCONTINUED ITEMS NOT SUBJECT TO RETURN.

Damaged Merchandise:

ICC Regulations require that claims for damaged merchandise must be made with the carrier within fifteen (15) days of receipt of merchandise. **DO NOT ACCEPT DAMAGED SHIPMENTS UNLESS SUCH DAMAGE IS NOTED ON THE DELIVERY RECEIPT AT THE TIME OF RECEIPT.** Upon prompt notification, Stryker will file a freight claim with the appropriate carrier for damages incurred. Claim will be limited in amount to the actual replacement cost. In the event that this information is not received by Stryker within the fifteen (15) day period following the delivery of the merchandise, or the damage was not noted on the delivery receipt at the time of receipt, the customer will be responsible for payment of the original invoice in full.

Claims for any short shipment must be made within thirty (30) days of invoice.

International Warranty Clause:

This warranty reflects U.S. domestic policy. Warranty outside the U.S. may vary by country. Please contact your local Stryker Medical representative for additional information.

Notes

English

Table des matières

| | |
|--|--------|
| Introduction | |
| Généralement | 2 |
| Renseignements techniques | 2 |
| Attention/avertissement!/recommandation | 2 |
| Marquage CE | 2 |
| Mode d'emploi | |
| Commandes à l'extrémité de la base | 4, 5 |
| Lever et baisser la civière | 6 |
| Proclive/déclive | 6 |
| Système de freinage | 7 |
| Fonctionnement de la Cinquième Roue | 8 |
| Fonctionnement de la Grande Roue | 8 |
| Utilisation des garde-corps | 9 |
| Utilisation des poignées | 9 |
| Utilisation de la planche de transfert/support de bras | 10, 11 |
| Utilisation du relève-buste | 11 |
| Fonctionnement de la tige porte-serum | 12, 13 |
| Utilisation de la tige porte-serum sur câble | 14 |
| Utilisation des étriers de fixation optionnels | 14 |
| Emploi de la rallonge de lit/tablette porte-défibrillateur fournie en option | 15 |
| Utilisation du porte-cassette de radioscopie | 15 |
| Utilisation du système de cassette de radioscopie intégrée sur toute la longueur | 16 |
| Emploi du plateau de service fourni en option | 17 |
| Nettoyage | 18 |
| Entretien préventif | 19 |
| Garantie | 20 |

Introduction

GÉNÉRALEMENT

Ce guide a été conçu pour vous aider dans l'utilisation du chariot d'urgence 1020 avec radioscopie intégrée sur toute la longueur. Lisez-le attentivement avant d'utiliser cet équipement ou de commencer toute opération d'entretien.

CHAMP D'UTILISATION

Ce produit peut être utilisé en tant que du support lors du transport et/ou le traitement des patients dans tous les services hospitaliers.

RENSEIGNEMENTS TECHNIQUES

| | | |
|------------------------------------|------------------|---|
| Poids maximum | 227 Kg |  |
| Longueur et largeur totales du lit | 211 / 80 cm | |
| Hauteur min. et max. du lit | 62.87 / 97.97 cm | |
| Angle du relève-buste | 0 – 90° | |
| Proclive/ Déclive | +18° / -18° | |

ATTENTION/AVERTISSEMENT!/RECOMMANDATION

Les mots **ATTENTION**, **AVERTISSEMENT** et **RECOMMANDATION** ont une signification particulière que vous devez observer minutieusement.



ATTENTION

Concerne la sécurité personnelle du patient ou de l'utilisateur en question. L'inobservation de cette information peut provoquer des risques de blessure.



AVERTISSEMENT

Concerne des méthodes particulières ou des mesures de précaution pour éviter l'endommagement du produit.

RECOMMANDATION

Concerne l'information particulière pour faciliter l'entretien ou préciser des recommandations importantes.



Charge maximum admissible

ATTENTION

LE MARQUAGE CE de ce produit fait référence à la directive 89/336/eec, amendée par les directives 92/31/eec et 93/68/eec. Le présent marquage CE relève de la directive CEE93/42.

Introduction

Avant l'usage de cette civière de traitement lire les instructions indiquées dans ce mode d'emploi à fond. Lire attentivement et faire attention exactement aux avertissements dans cette page.

ATTENTION

Pour éviter tout dommage, retirer le matériel susceptible de gêner le mouvement vers le haut ou vers le bas de la civière.

Toujours actionner les freins quand le patient s'étend sur ou sort de la civière. Pousser la civière de traitement afin de s'assurer que les freins ont été verrouillés régulièrement. Toujours serrer les freins, sauf si l'on conduit la civière de traitement. Des blessures pourront se produire au mouvement de la civière tandis que le patient s'étend sur ou sort de la civière.

Assurez-vous que le mécanisme de blocage des garde-corps fonctionne correctement à chaque utilisation.

Au moment d'abaisser la barrière latérale, veiller à maintenir les membres du patient et du personnel à l'écart des broches latérales pour ne pas engendrer de blessure.

Pour éviter tout dommage matériel ou corporel, ne pas laisser la barrière latérale s'abaisser d'elle-même.

Les poignées de poussée ont été conçues pour être utilisées lors du transport de la civière. Afin d'éviter tout dommage matériel, ne pas utiliser les autres éléments de la civière pour la tirer/la pousser.

Pour éviter tout dommage matériel, les poches I.V. ne doivent pas peser plus de 18 kg.

Pour éviter tout dommage pendant le transport de la civière, vérifier que la potence I.V. est à une hauteur suffisamment faible pour permettre son passage en toute sécurité sous les embrasures de porte et les dispositifs d'éclairage fixes.

Lorsque vous utilisez la planche de transfert, verrouillez **toujours** les freins sur chariots, lits, etc. utilisés et assurez-vous **toujours** que la planche de transfert est bien dans l'alignement de la surface du chariot de réception ou du lit de réception du patient. Le chariot où se trouve le patient et la surface de réception doivent être à la même hauteur avant le transfert du patient.

Ne mettez pas vos doigts/mains entre les barres de supports et le relève-buste quand vous l'abaissez pour ne pas vous blesser.

ADVERTISSEMENT

L'unité ne peut pas être élevée (éléments hydrauliques sur la base) avec un lève-patient sous la civière.

Le capot ne doit pas servir de marche.

NOTE

Nettoyer l'espace de rangement du capot régulièrement.

Le bas des bagues de frein doit être nettoyé régulièrement pour empêcher l'accumulation de cire et de déchets provenant du plancher

Mode d'emploi

COMMANDES À L'EXTRÉMITÉ DE LA BASE – COMMANDE LATÉRALE/PÉDALE

Français

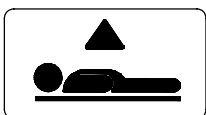
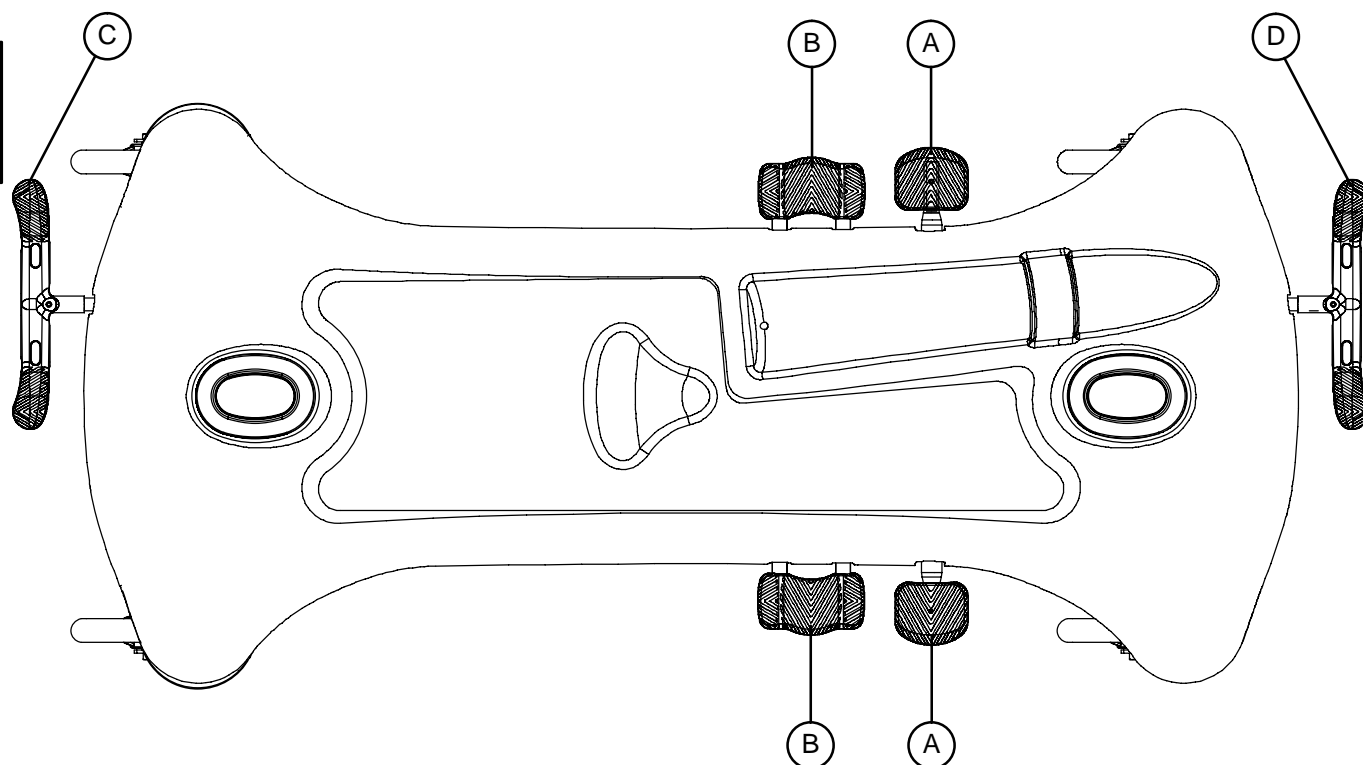

Pomper pour élever la civière

Afin de faire abaisser les deux bouts de la civière de traitement simultanément, appuyer sur le centre de la pédale (B)

Afin de faire abaisser le pied du lit, appuyer sur le côté de la pédale (B) qui se trouve le plus près du pied du lit de la civière de traitement.

Afin de faire abaisser la tête du lit, appuyer sur le côté de la pédale qui se trouve le plus près de la tête du lit de la civière de traitement.

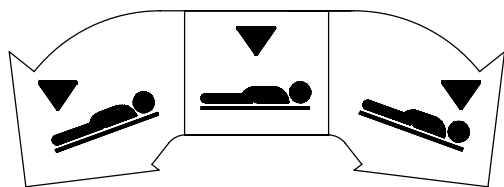

Freinage et direction (le pied du lit)

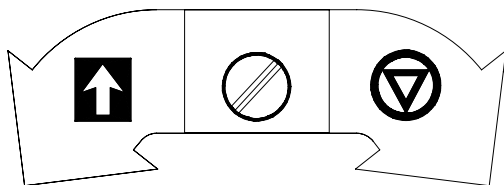

Freinage et direction (la tête du lit)

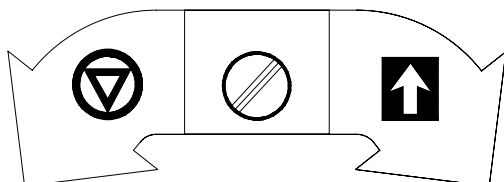

Mode d'emploi

COMMANDES À L'EXTRÉMITÉ DE LA BASE

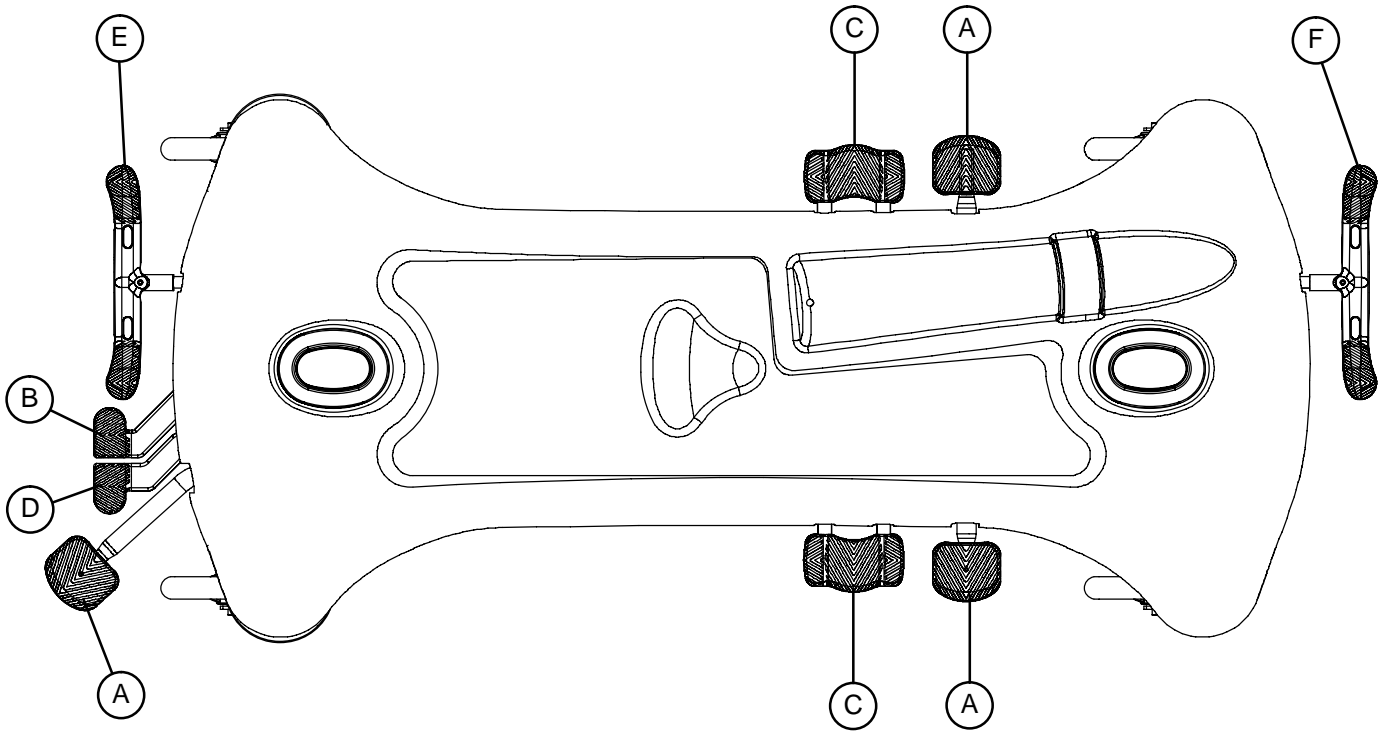

Français

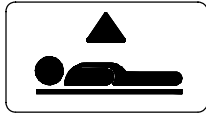

Pomper pour élever la civière

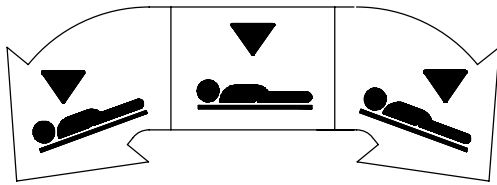

Pour abaisser simultanément les deux extrémités du brancard, appuyer en même temps sur les pédales (B) et (D) avec le même pied ou appuyer au milieu de la pédale (C).

Pour abaisser uniquement le côté tête du brancard, appuyer sur la pédale (B) ou sur le côté de la pédale (C) le plus proche du côté tête de la civière.

Pour abaisser uniquement le côté pieds de la civière, appuyer sur la pédale (D) ou sur le côté de la pédale (C) le plus proche du côté pieds de la civière.

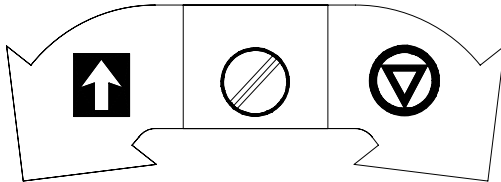

Freinage et direction (le pied du lit)

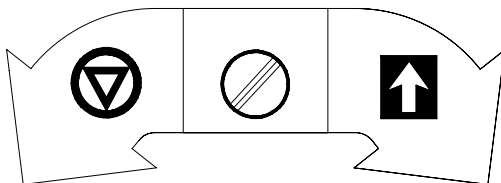

Freinage et direction (la tête du lit)

Mode d'emploi

LEVER ET BAISSER LA CIVIÈRE – COMMANDE LATÉRALE/PÉDALE

AVERTISSEMENT

Pour éviter tout dommage, retirer le matériel susceptible de gêner le mouvement vers le haut ou vers le bas de la civière.

Afin de **soulever** le brancard, actionner la pédale (A) plusieurs fois, jusqu'à obtention de la hauteur souhaitée.

Afin de faire **abaisser** les deux bouts du brancard, appuyer sur le centre de la pédale (B). Afin de faire abaisser seulement la tête du lit du brancard, appuyer sur le côté de la pédale (C) qui se trouve le plus près de la tête du lit. Afin de faire abaisser seulement le pied du lit du brancard, appuyer sur le côté de la pédale (B) qui se trouve le plus près du pied du lit. A option le bâti inférieur peut être muni d'éléments variables de commande de descente que l'on peut obtenir. Plus on appuie sur la pédale, plus la descente du brancard s'accéléra en utilisant les éléments variables de commande de descente.

LEVER ET BAISSER LA CIVIÈRE

AVERTISSEMENT

Pour éviter tout dommage, retirer le matériel susceptible de gêner le mouvement vers le haut ou vers le bas de la civière.

Afin de **soulever** le brancard, actionner la pédale (A) plusieurs fois, jusqu'à obtention de la hauteur souhaitée.

Pour **abaisser** simultanément les deux extrémités du brancard, appuyer en même temps sur les pédales (B) et (D) avec le même pied ou appuyer au milieu de la pédale (C). Pour abaisser uniquement le côté tête du brancard, appuyer sur la pédale (B) ou sur le côté de la pédale (C) le plus proche du côté tête de la civière. Pour abaisser uniquement le côté pieds de la civière, appuyer sur la pédale (D) ou sur le côté de la pédale (C) le plus proche du côté pieds de la civière.

POSITION PROCLIVE/DECLIVE – COMMANDE LATÉRALE/PÉDALE

AVERTISSEMENT

Pour éviter tout dommage, retirer le matériel susceptible de gêner le mouvement vers le haut ou vers le bas de la civière.

Pour obtenir la position **déclive** (tête vers le bas), appuyer sur le côté de la pédale (B) le plus proche du côté tête de la civière.

Pour obtenir la position **proclive** (tête vers le haut), appuyer sur le côté de la pédale (B) le plus proche du côté pieds de la civière.

POSITION PROCLIVE/DECLIVE

Pour obtenir la position **déclive** (tête vers le bas), appuyer sur la pédale (B) ou sur le côté de la pédale (C) le plus proche du côté tête de la civière.

Pour obtenir la position **proclive** (tête vers le haut), appuyer sur la pédale (D) ou sur le côté de la pédale (C) le plus proche du côté pieds de la civière.

Mode d'emploi

SYSTÈME DE FREINAGE

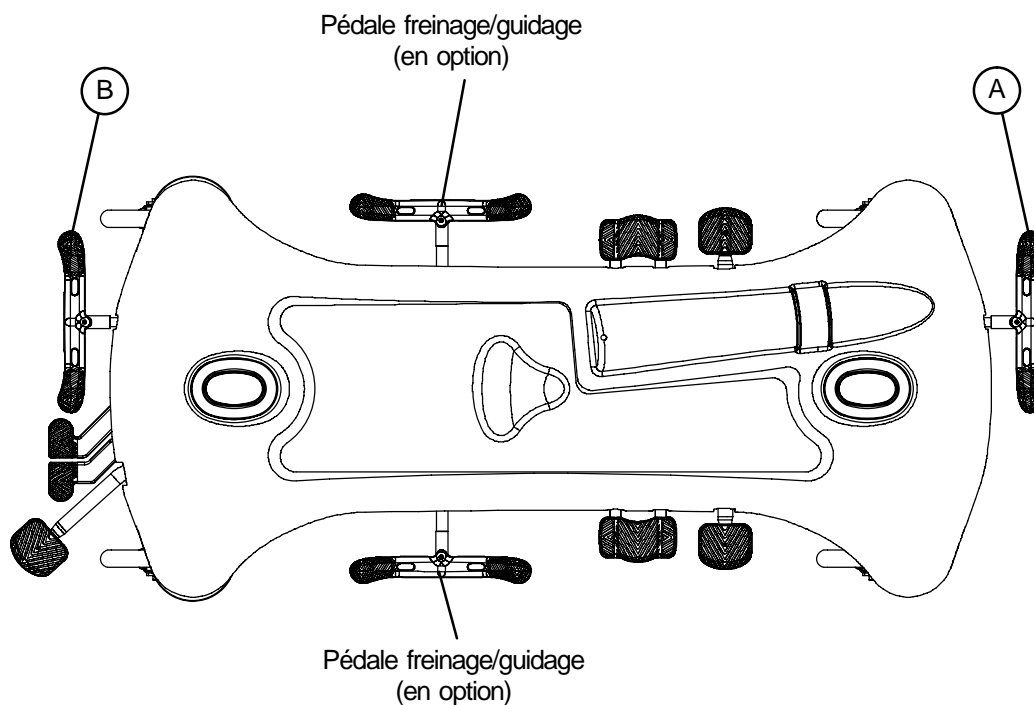

Français

REMARQUE

Pour le confort de l'utilisateur, la pédale frein/marche est située aux 2 extrémités du chariot que ce soit sur les chariots à commandes bilatérales ou ceux dont les commandes sont à chaque extrémité.

⚠ ATTENTION

Toujours actionner les freins quand le patient s'étend sur ou sort de la civière. Pousser la civière de traitement afin de s'assurer que les freins ont été verrouillés régulièrement. Toujours serrer les freins, sauf sil'on conduit la civière de traitement.

Pour freiner sur un chariot à commandes de tête, enfoncer complètement la partie gauche de la pédale (A).
Pour freiner sur un chariot à commandes de pied, enfoncer complètement la partie droit de la pédale (B).

REMARQUE

Votre civière peut être équipée de commandes latérales de freinage/guidage en option en plus des commandes standard des côtés tête et pieds.

Mode d'emploi

FONCTIONNEMENT DE LA CINQUIÈME ROUE

La fonction de la cinquième roue est d'aider à diriger le chariot lors du transport d'un patient sur une ligne droite et dans les virages.

Pour activer la cinquième roue, appuyer entièrement sur le côté précis de la pédale de freinage/direction.

REMARQUE

Les chariots ne peuvent être équipés à la fois d'une roue directionnelle et d'une 5^{ème} roue. Le choix sera fait lors de l'achat du chariot.

La roue directionnelle est située en bas, côté jambes, à la gauche du patient. La 5^{ème} roue est située sous le centre de la base.

FONCTIONNEMENT DE LA GRANDE ROUE

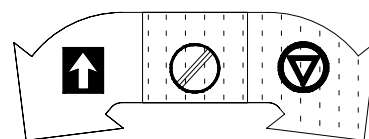
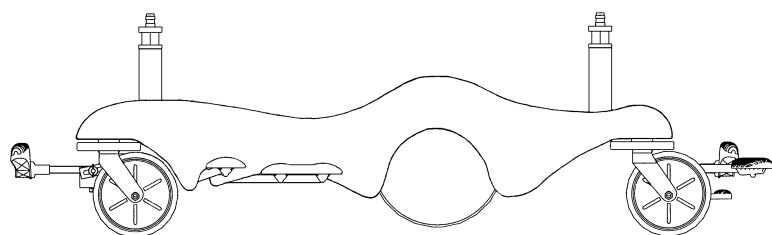

Quand la pédale de Freinage/Direction est dans position neutre ou la position de frein, la Grande Roue est élevée approximativement 3/4" (2 cm) et les repos de civière sur les quatre roulettes.

NOTE

Les deux Grandes Roues ne pivotent pas. La civière ne peut pas être déplacée directement en longueur avec la Grande Roue lancée. Avec la pédale en position neutre la civière peut être déplacée n'importe quelle direction comprenant en longueur.

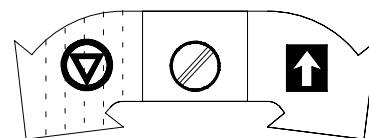
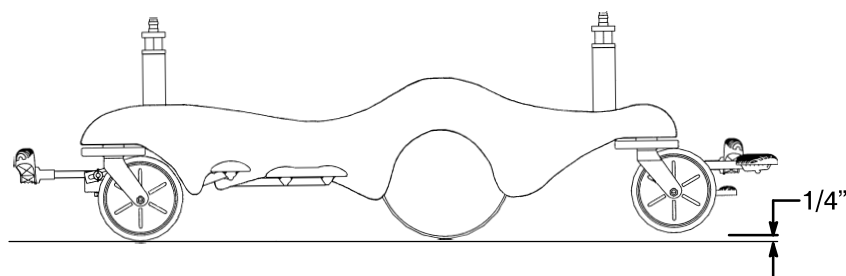

Quand la pédale Freinage/Direction est dans position de direction, pied fin roulette élever approximativement 1/4" et civière repos sur deux principal fin roulette et deux Grand Roue. Ceci offre une plus grande mobilité et facilité l'orientation la civière.

Mode d'emploi

UTILISATION DES GARDE-CORPS

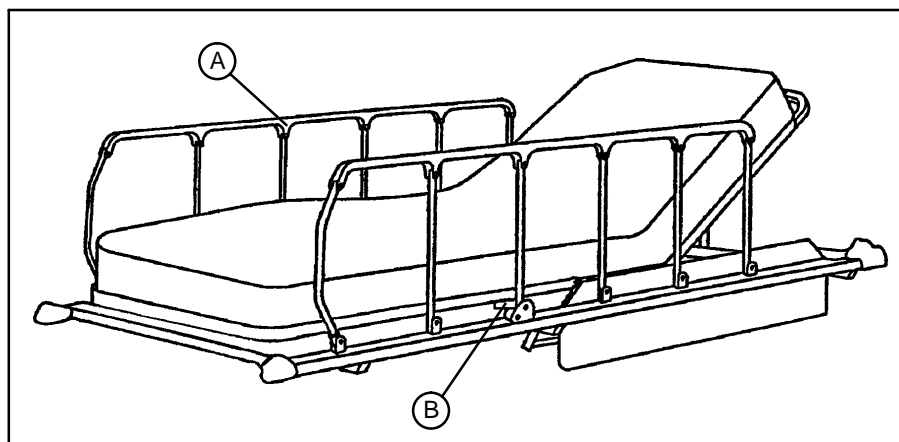

Français

AVERTISSEMENT

Assurez-vous que le mécanisme de blocage des garde-corps (B) fonctionne correctement à chaque utilisation.

Pour mettre les garde-corps: soulevez le garde-corps (A) et levez-le complètement jusqu'à ce que le système de fermeture (B) soit bloqué (voir schéma).

Pour enlever les garde-corps: soulevez le garde-corps pour le désenclencher du système de fermeture (B) et rabattez-le complètement.

AVERTISSEMENT

Au moment d'abaisser la barrière latérale, veiller à maintenir les membres du patient et du personnel à l'écart des broches latérales pour ne pas engendrer de blessure.

UTILISATION DES POIGNÉES

AVERTISSEMENT

Les poignées doivent être utilisées à chaque transfert de patient. Elles ont été installées à cette fin pour le confort de l'utilisateur. Evitez d'utiliser d'autres parties du chariot pour le pousser au risque d'endommager.

Utilisation des poignées: Faites pivoter les poignées vers le haut et enfoncez-les jusqu'en bas pour le verrouillage.

Rangement des poignées: Soulevez les poignées et faites les pivoter jusqu'en bas pour les remettre sur leur support.

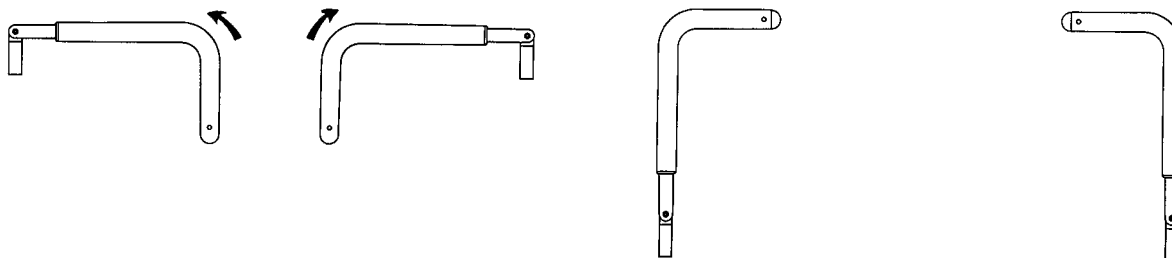

Mode d'emploi

UTILISATION DE LA PLANCHE DE TRANSFERT/SUPPORT DE BRAS

ATTENTION

Lorsque vous utilisez la planche de transfert, verrouillez **toujours** les freins sur chariots, lits, etc. utilisés et assurez-vous **toujours** que la planche de transfert est bien dans l'alignement de la surface du chariot de réception ou du lit de réception du patient. Le chariot où se trouve le patient et la surface de réception doivent être à la même hauteur avant le transfert du patient.

Transfert du patient:

REMARQUE

La planche de transfert (C) est située entre le garde-corps (A) et le matelas (B). (voir schéma)

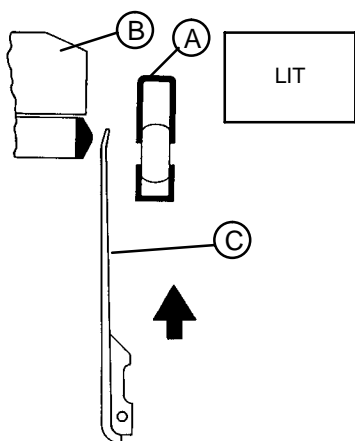

1. Abaissez le garde-corps (A) jusqu'en bas.
2. Montez la planche de transfert (C) par le bas en la tirant vers le haut.

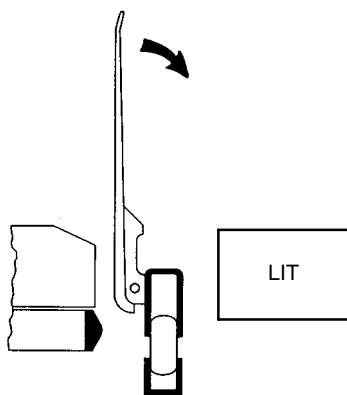

3. Lorsque la planche de transfert est complètement montée, faites-la pivoter pour l'abaisser jusqu'à la surface du lit de réception ou du chariot.

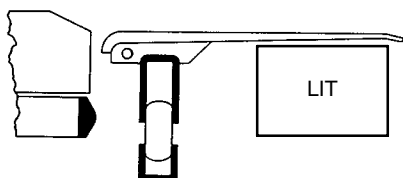

Important : Vérifiez que les freins sont enclenchés à la fois sur le chariot et le lit de réception ou chariot avant de procéder à l'étape n° 4.

4. Avec un drap, montez le patient sur le lit de réception ou chariot.

Mode d'emploi

UTILISATION DE LA PLANCHE DE TRANSFERT/SUPPORT DE BRAS

Utilisation de la planche comme support de bras:

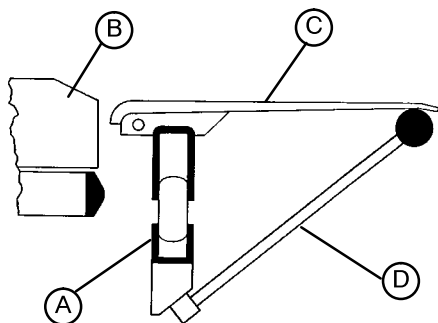

1. Montez le montant du support (D) jusqu'en haut.
2. Montez la planche de transfert (C) par le bas en la tirant vers le haut.
3. Lorsque la planche de transfert est complètement montée, faites-la pivoter pour la descendre jusqu'au support(D).

AVERTISSEMENT!

Lors du transfert d'un patient, le support (D) doit être baissé. S'il est relevé contre une civière ou un chariot, il peut être endommagé.

UTILISATION DU RELÈVE-BUSTE

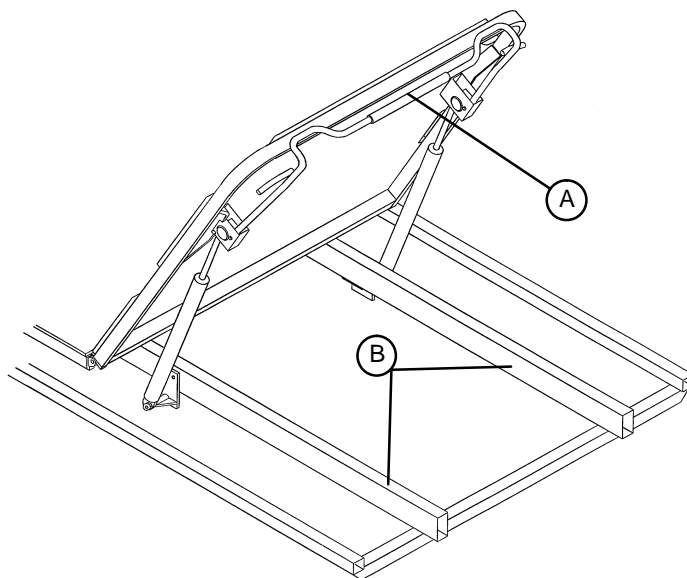

1. Appuyez sur la barre (A) pour monter le relève-buste pneumatique jusqu'à hauteur désirée. Retirez vos mains de la barre.
2. Pour abaisser le relève-buste, appuyez sur la barre (A) et faites-le descendre jusqu'au niveau désiré. Retirez vos mains de la barre.

ATTENTION

Ne mettez pas vos doigts/mains entre les barres de supports et le relève-buste quand vous l'abaissez pour ne pas vous blesser.

Mode d'emploi

FONCTIONNEMENT DE LA POTENCE I.V. BIPOSITIONNELLE PERMANENTE EN OPTION

Français

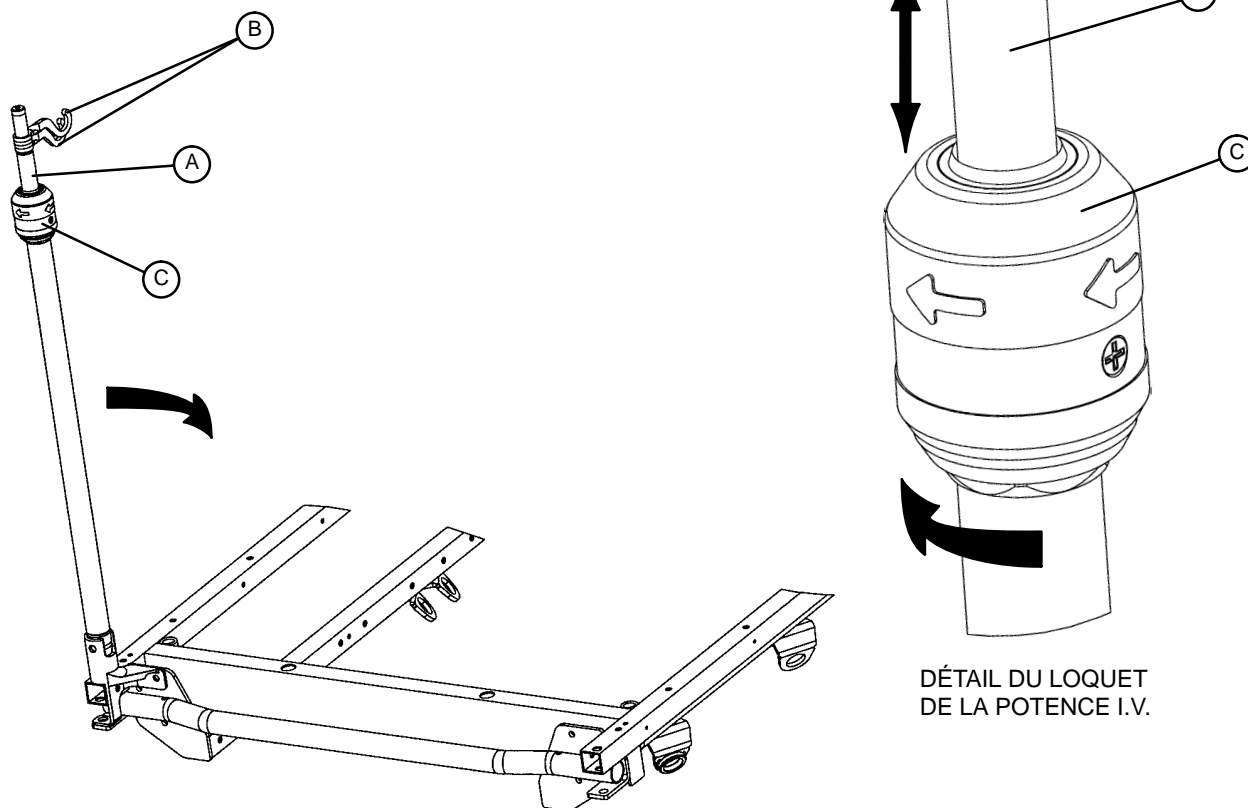

REMARQUE

La potence I.V. bipositionnelle permanente est une option qui peut être installée du côté tête, pieds ou des deux côtés de la civière.

Utilisation de la potence I.V. bipositionnelle permanente:

1. Soulever et faire pivoter la potence à partir de sa position de rangement, puis la pousser vers le bas jusqu'à ce qu'elle se bloque dans son réceptacle.
2. Pour augmenter la hauteur de la potence, tirer sur la partie télescopique (A) jusqu'à ce qu'elle se bloque en position maximale.
3. Tourner les crochets de suspension I.V. (B) jusqu'à la position souhaitée et suspendre les poches I.V.
4. Pour abaisser la potence I.V., tourner le loquet (C) dans le sens des aiguilles d'une montre jusqu'à ce que la partie (A) descende.



AVERTISSEMENT

Pour éviter tout dommage matériel, les poches I.V. ne doivent pas peser plus de 18 kg.

Pour éviter tout dommage pendant le transport de la civière, vérifier que la potence I.V. est à une hauteur suffisamment faible pour permettre son passage en toute sécurité sous les embrasures de porte et les dispositifs d'éclairage fixes.

Mode d'emploi

FONCTIONNEMENT DE LA POTENCE I.V. TRIPOSITIONNELLE PERMANENTE EN OPTION

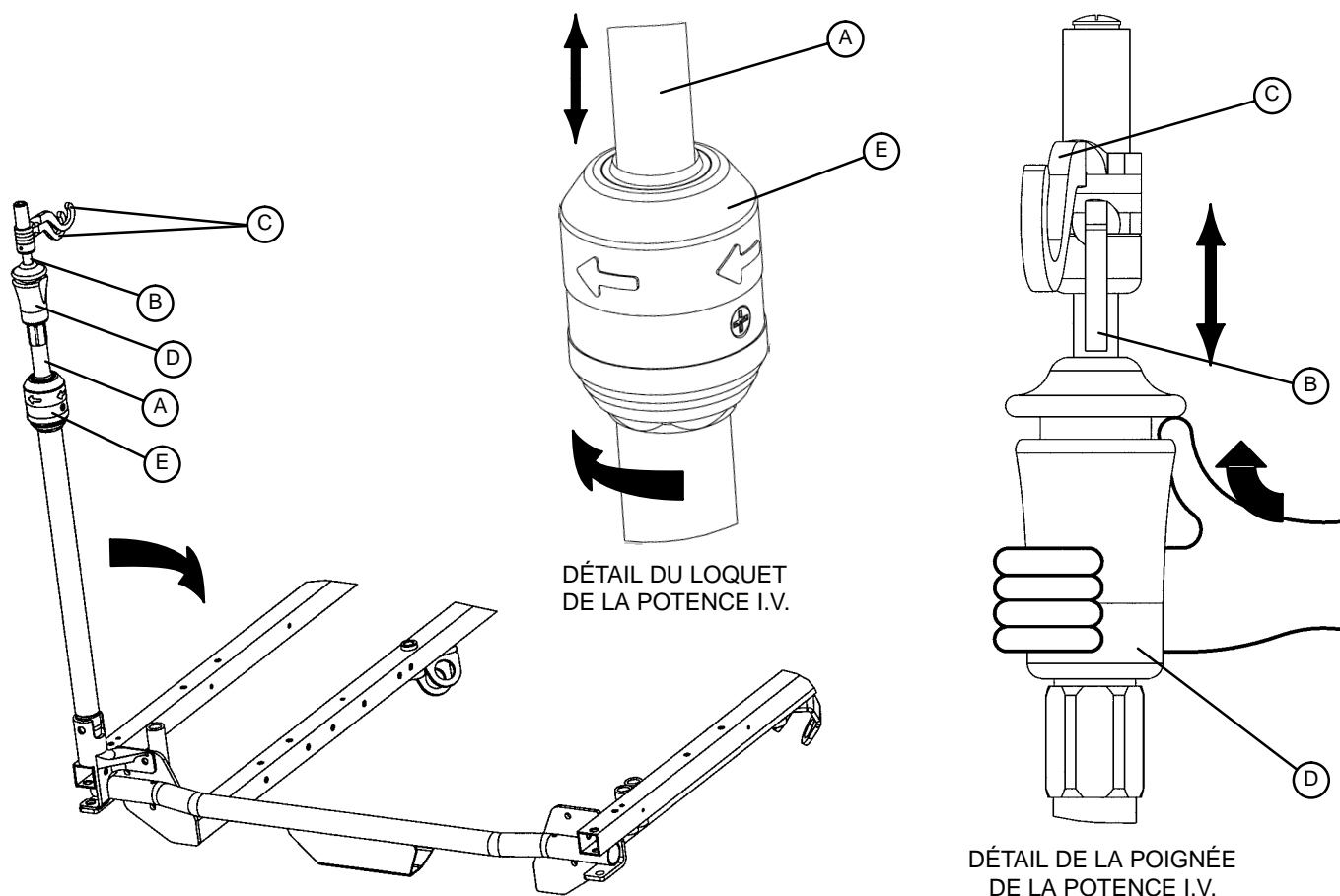

REMARQUE

La potence I.V. tripositionnelle permanente est une option qui peut être installée du côté tête, pieds ou des deux côtés de la civière.

Utilisation de la potence I.V. tripositionnelle permanente:

1. Soulever et faire pivoter la potence à partir de sa position de rangement, puis la pousser vers le bas jusqu'à ce qu'elle se bloque dans son réceptacle.
2. Pour augmenter la hauteur de la potence, tirer sur la partie télescopique (A) jusqu'à ce qu'elle se bloque en position maximale.
3. Pour obtenir une hauteur supplémentaire, tirer la partie (B) vers le haut. Relâcher la partie (B) à n'importe quelle hauteur souhaitée ; elle se verrouille d'elle-même.
4. Tourner les crochets de suspension I.V. (C) jusqu'à la position souhaitée et suspendre les poches I.V.
5. Pour abaisser la potence I.V., pousser vers le haut la partie rouge de la poignée (D) tout en maintenant la partie (B) jusqu'à ce qu'elle s'abaisse. Tourner le loquet (E) dans le sens des aiguilles d'une montre jusqu'à ce que la partie (A) descende.



AVERTISSEMENT

Pour éviter tout dommage matériel, les poches I.V. ne doivent pas peser plus de 18 kg.

Pour éviter tout dommage pendant le transport de la civière, vérifier que la potence I.V. est à une hauteur suffisamment faible pour permettre son passage en toute sécurité sous les embrasures de porte et les dispositifs d'éclairage fixes.

UTILISATION DE LA TIGE PORTE-SÉRUM SUR CÂBLE (OPTIONNEL)

1. Retirez la tige porte-sérum du bac de rangement sous la civière et engagez-la dans le réceptacle au coin du châssis de la civière.
2. Pour rallonger la tige, tournez le bouton (A) dans le sens contraire des aiguilles d'une montre et tirez la partie télescopique (B) de la tige pour la monter jusqu'à hauteur désirée.
3. Tournez le bouton (B) dans le sens des aiguilles d'une montre pour bloquer la partie télescopique en place.

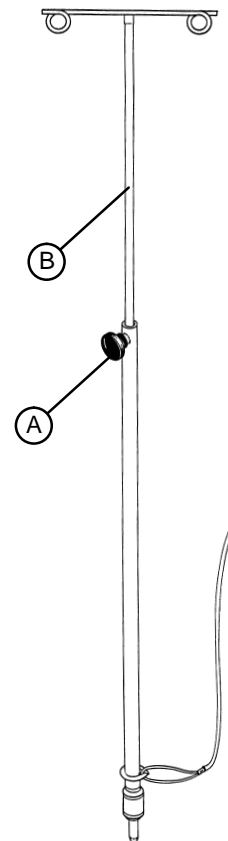

UTILISATION DES ÉTRIERS DE FIXATION OPTIONNELS

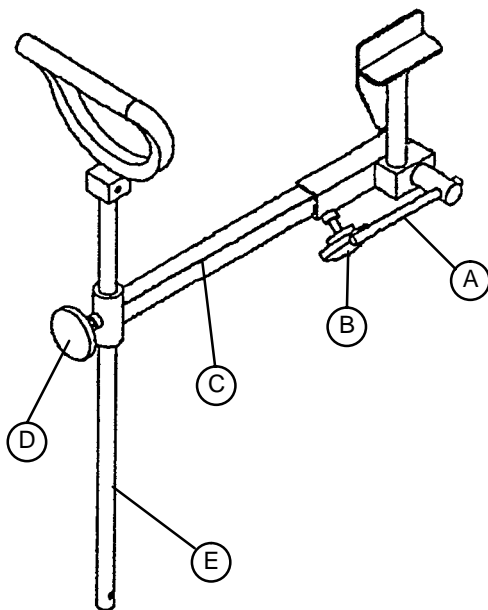

1. Pour l'utilisation des étriers de fixation optionnels, tournez la poignée (A) sur la vis de blocage sous le châssis de la civière et faites pivoter l'ensemble de l'étrier pour le mettre en position. Serrez la poignée (A) pour fixer la position.
2. Desserrez le bouton (B) et tirez le tube d'extension (C) jusqu'à la longueur désirée. Serrez le bouton (B).
3. Desserrez le bouton (D) et montez ou descendez l'étrier (E) jusqu'à hauteur désirée. Serrez le bouton (D).

Mode d'emploi

EMPLOI DE LA RALLONGE DE LIT/TABLETTE PORTE-DÉFIBRILLATEUR FOURNIE EN OPTION

1. Pour utiliser l'option en tant que tablette porte-défi-brillateur, tirer sur le bouton du haut (A) et faire pivoter la tablette (B) au-dessus de la rallonge de lit (C) jusqu'à l'horizontale.
2. Pour utiliser l'option en tant que rallonge de lit, tirer sur le bouton (A) et faire pivoter la tablette vers le bas jusqu'à ce qu'elle soit verrouillée contre la rallonge (C). Tout en maintenant l'ensemble, tirer sur le bouton du bas (D) et abaisser la rallonge à l'horizontale.

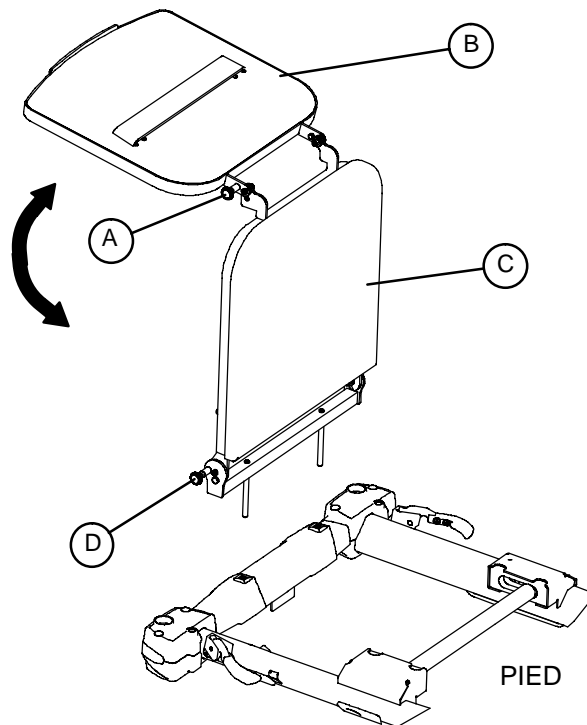

Français

ATTENTION

Si le chariot brancard est équipé du support de perfusion côté pied fourni en option, redresser le mât du support avant d'installer la rallonge de lit/tablette porte-défi-brillateur, sous peine d'entraver le bon fonctionnement de la rallonge et de blesser quelqu'un.

Si le chariot brancard est équipé (côté pied) des poignées fournies en option, attention de ne pas se pincer les doigts lors de l'installation de la rallonge/tablette.

Pour éviter les dommages, ne pas imposer une charge de plus de 13 kg à la tablette porte-défi-brillateur.

UTILISATION DU PORTE-CASSETTE DE RADIOSCOPIE (OPTIONNEL)

1. Pour accéder au porte-cassette de radioscopie, montez le relève-buste.
2. Saisissez les poignées (A) et pressez pour permettre aux goupilles de positionnement (B) de se dégager des supports de fixation (C).
3. Baissez le plateau et installez la cassette de radioscopie.
4. Inversez les étapes 1 et 2 pour engager le plateau chargé dans les supports de fixation (C) du relève-buste.
5. Pour démonter le porte-cassette au relève-buste, pressez pour permettre la base de porte-cassette de se dégager des supports de fixation (D).

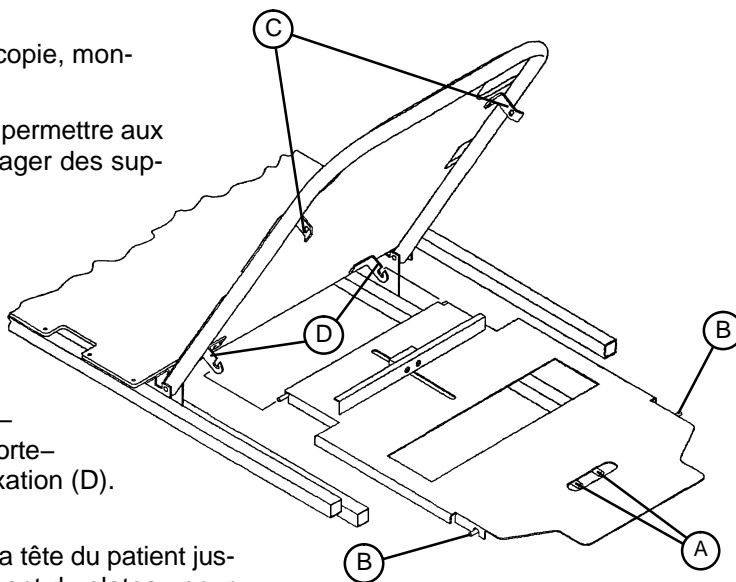

REMARQUE

La position du plateau peut être réglée, depuis la tête du patient jusqu'aux fesses, en desserrant le bouton sur l'avant du plateau pour le faire glisser jusqu'à la position désirée et en resserrant le bouton pour fixer la position.

Mode d'emploi

UTILISATION DU SYSTÈME DE CASSETTE DE RADIOSCOPIE INTÉGRÉE SUR TOUTE LA LONGUEUR

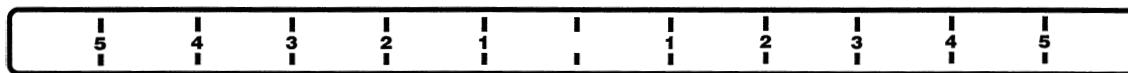

REMARQUE

Avant de procéder à l'étape suivante, centrez le patient sur le chariot en vous aidant des repères de positionnement situés aux 2 extrémités du chariot (voir schéma ci-dessus).

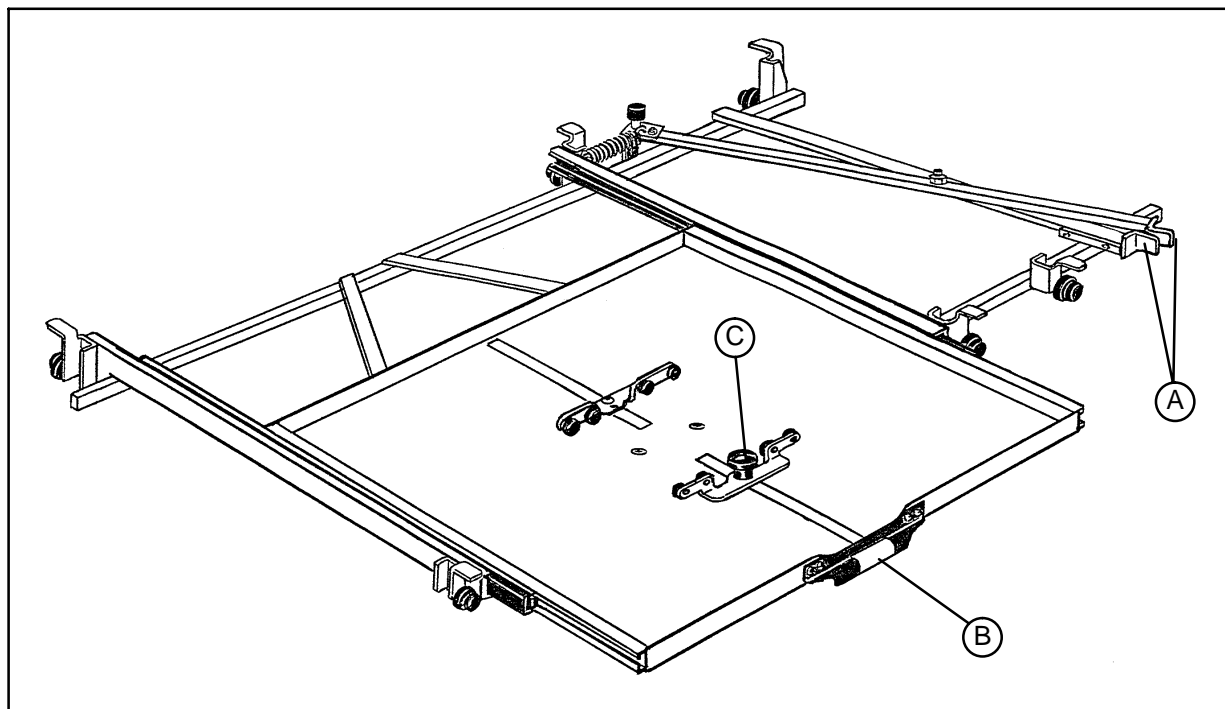

1. Le tiroir à cassette est situé sur le côté du chariot et peut être identifié grâce à sa poignée jaune (B). Tirez sur celle-ci (B), pour ouvrir complètement le tiroir.
2. Pour charger la cassette dans le tiroir, desserrez le bouton (C), et réglez le rail coulissant de manière à bloquer la cassette. Resserrez le bouton (C). (Cette étape centrera la cassette dans le tiroir)
3. Refermez complètement le tiroir.
4. Pour positionner le tiroir à l'endroit désiré, pressez le poignées rouges (A) et tirez vers l'une ou l'autre extrémité du chariot, selon la position désirée. (Le tiroir peut être déplacé sur toute la longueur du chariot)
5. Relâchez les poignées rouges (A) pour fixer la position du tiroir.
6. Une fois la radio effectuée, inversez les étapes ci-dessus pour retirer la cassette.

REMARQUE

Le système de radioscopie intégrée sur toute la longueur est disponible en 2 versions: chargement sur la droite ou la gauche du chariot.

Mode d'emploi

EMPLOI DU PLATEAU DE SERVICE FOURNI EN OPTION

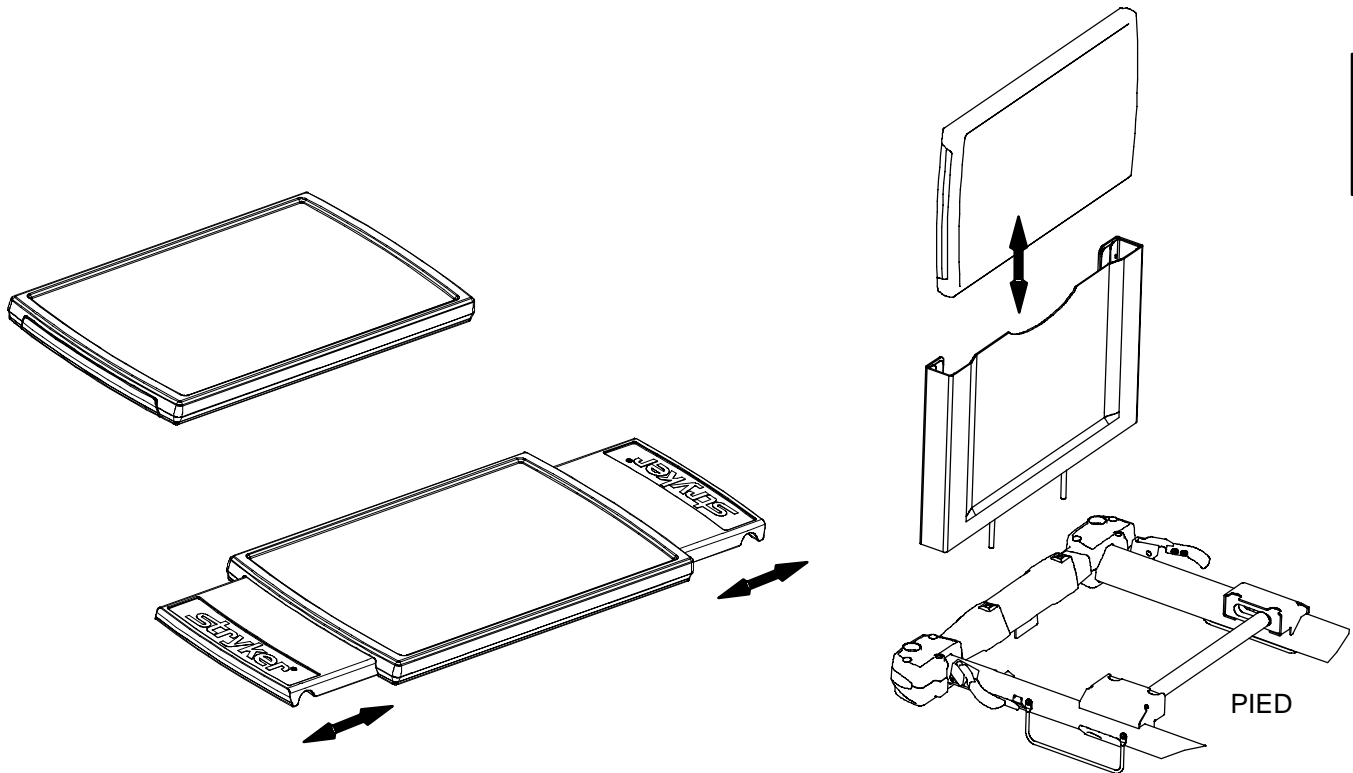

Français

Tirer sur les rallonges latérales du plateau de manière à pouvoir l'accrocher à cheval sur les barrières du brancard.

Pour ranger le plateau dans le panneau de pied/range-plateau fourni en option, rentrer les rallonges latérales et le glisser à l'intérieur.

ATTENTION

Pour éviter les dommages, ne pas imposer une charge de plus de 13 kg au plateau de service.

Nettoyage

NETTOYAGE

1. Les surfaces doivent être nettoyées à l'eau chaude ou avec un nettoyant doux (pH 6–8) et doivent être bien séchées après.
2. Le Velcro doit être nettoyé après toute utilisation. Ce Velcro doit être immergé dans une solution désinfectante. La solution désinfectante doit s'évaporer complètement.



ATTENTION

Ce produit ne peut être nettoyé en tunnel de lavage ou à l'aide d'équipements de nettoyage à haute pression.



AVERTISSEMENT

Ne sont pas considérés comme des détergeants doux, les biocides non utilisés comme indiqué et/ou le chlore. Ce sont des corrosifs qui peuvent endommager le lit, quand ils ne sont pas utilisés correctement. Quand on utilise ce type de produits pour nettoyer les équipements Stryker, des mesures doivent être prises pour que les lits soient nettoyés ensuite avec de l'eau et bien séchés. La négligence d'un bon nettoyage et séchage des brancards entraîne un restant corrosif sur la surface du brancard, qui peut entraîner la corrosion prématurée des parties critiques. L'inobservation des indications ci-dessus peut remettre en cause de la garantie du produit.

Entretien préventif

Français

LISTE DES CONTRÔLES = VERIFIER QUE

- ___ Tous les articles de fixation sont bien serrés
- ___ Les gardes-corps latéraux sont mobiles et verrouillent bien
- ___ Enfoncer la pédale de freinage et pousser le brancard afin de s'assurer que toutes les roues sont fixées
- ___ La fonction de contrôle marche bien
- ___ Toutes les roues freinent et pivotent bien
- ___ Les sangles de sécurité sont bien fixées
- ___ La barre d'infusion est intacte et fonctionne bien
- ___ Le porte-bouteille d'oxygène est intact et fonctionne bien
- ___ Le dossier fonctionne et verrouille bien
- ___ Trendelenburg/Anti-Trendelenburg fonctionne bien
- ___ Il n'y a pas de fissure ou rupture dans la couverture de matelas
- ___ Le tableau de transfert est intact et marche bien
- ___ Les supports de la table de bras sont intacts et fonctionnent bien
- ___ La fiche mise à la terre est en ordre
- ___ Il n'y a pas de fuites aux raccords hydrauliques
- ___ Les pompes hydrauliques ne s'abaissent pas automatiquement
- ___ La vitesse de descente hydraulique a été bien réglée
- ___ Le niveau d'huile hydraulique est suffisant
- ___ La lubrification est appliquée où nécessaire
- ___ Les accessoires et équipements de fixation sont en bon état et fonctionnent bien

Numéro de série _____

Exécuté par: _____ Date: _____

Garantie

Garantie limitée :

Stryker Medical Division, division de Stryker Corporation, garantit à l'acheteur d'origine que ses produits seront exempts de vices matériels et de fabrication pendant une période d'un (1) an à compter de la date de livraison. L'obligation de Stryker en vertu de la présente garantie se limite expressément, au gré de la société, à la fourniture de pièces détachées et de main-d'œuvre ou au remplacement de tout produit que la société, à sa seule discrétion, aura jugé défectueux. Stryker garantit à l'acheteur d'origine que le châssis et les soudures de ses lits sont exempts de vices de construction ; cette garantie est valable aussi longtemps que l'acheteur d'origine reste le propriétaire du produit. Le cas échéant, à la demande de Stryker, tout produit ou pièce faisant l'objet d'une réclamation de garantie doit être retourné en port payé à l'usine de Stryker. Tout usage incorrect ou toute modification ou réparation réalisée par un tiers ayant, selon l'avis de Stryker, un effet appréciable et indésirable sur le produit, annule la présente garantie. Toute réparation de produits Stryker effectuée avec des pièces non fournies ou non agréées par Stryker annule cette garantie. Aucun employé ou représentant de Stryker n'est autorisé à modifier la présente garantie de quelque manière que ce soit.

Les civières de Stryker Medical sont conçues pour une durée de vie de 10 années dans des conditions d'utilisation normales et en effectuant un entretien régulier pour chaque équipement tel que décrit dans le manuel d'entretien. Stryker garantit à l'acheteur original, tant qu'il est le propriétaire de la civière, que les soudures ne présenteront aucun défaut structural au cours des dix années de vie de la civière.

Cette déclaration constitue l'intégralité de la garantie offerte par Stryker relativement à l'équipement susdit. **HORMIS LES CLAUSES ÉNONCÉES AUX PRÉSENTES, STRYKER NE FAIT AUCUNE AUTRE GARANTIE OU DÉCLARATION, EXPRESSE OU IMPLICITE. AUCUNE GARANTIE N'EST FAITE QUANT À LA QUALITÉ MARCHANDE OU L'ADÉQUATION À UN USAGE PARTICULIER. EN AUCUN CAS STRYKER NE PEUT ÊTRE TENU RESPONSABLE, AU TITRE DES PRÉSENTES, DE TOUT DOMMAGE ACCESSOIRE OU INDIRECT RÉSULTANT DE, OU LIÉ DE TOUTE AUTRE MANIÈRE À LA VENTE OU À L'UTILISATION D'UN TEL ÉQUIPEMENT.**

Pièces détachées et assistance technique :

Les produits Stryker bénéficient du soutien d'un réseau national de réparateurs-représentants locaux dévoués. Ces représentants locaux formés dans nos usines ont des stocks importants de pièces détachées qui permettent de réduire au minimum les délais de réparation. En cas de besoin, appeler le représentant de sa localité ou contacter le service clientèle Stryker au 1-800-327-0770.

Contrats d'entretien :

Stryker a établi un éventail complet de formules de contrat d'entretien destinées à aider ses clients à garder leur matériel en parfait état de fonctionnement tout en éliminant les dépenses imprévues. Nous recommandons de souscrire à ces programmes *avant* la fin de validité de la garantie initiale afin d'éviter les frais d'ajustement potentiels.

AVANTAGES DU CONTRAT D'ENTRETIEN :

- Assure la fiabilité du matériel
- Permet de stabiliser les budgets d'entretien
- Réduit la durée d'immobilisation
- Répond aux exigences de documentation de la JCAHO
- Augmente la durée de vie des produits
- Améliore la valeur de reprise
- Couvre les questions de gestion des risques et de sécurité

Garantie

Stryker propose les formules de contrat d'entretien suivantes :

| CARACTÉRISTIQUES TECHNIQUES | OR | ARGENT | ENTRETIEN PRÉVENTIF UNIQUEMENT* |
|---|----|--------|---------------------------------|
| Entretien préventif annuel | X | | X |
| Totalité des pièces**, main-d'œuvre et déplacement | X | X | |
| Nombre illimité d'interventions d'urgence | X | X | |
| Appel de première priorité ; réponse téléphonique sous deux heures | X | X | X |
| La plupart des réparations sont effectuées sous 3 jours ouvrables | X | X | |
| Documentation à l'intention de la JCAHO | X | X | X |
| Livret de contrôle en clientèle avec consignation des données d'entretien préventif et d'intervention d'urgence | X | | |
| Réparateurs Stryker formés à l'usine | X | X | X |
| Pièces agréées Stryker | X | X | X |
| Rapport récapitulatif de fin d'année | X | | |
| Tous les services sont réalisés pendant les heures normales d'ouverture (9-17h00) | X | X | X |

* Le contrat d'entretien préventif donne droit à des réductions de prix pour les pièces de rechange et la main-d'œuvre.

** À l'exclusion des articles jetables, des supports de perfusion (sauf les supports intégrés Stryker HD), des matelas et des dommages dus à un usage abusif.

Stryker Medical propose également des formules de contrat d'entretien personnalisées.

Le prix est fonction de l'âge, du lieu d'utilisation, du modèle et de l'état du produit.

Pour de plus amples renseignements sur nos contrats d'entretien, s'adresser à son représentant local ou composer le 1-800-327-0770 (option n° 2).

Autorisation de retour :

Le retour de produits ne peut pas être effectué sans l'accord du service clientèle de Stryker. Le numéro d'autorisation qui sera fourni doit être inscrit sur le produit retourné. Stryker se réserve le droit de facturer des frais d'expédition et de magasinage pour les articles retournés.

LES ARTICLES SPÉCIAUX, MODIFIÉS OU N'ÉTANT PLUS SUIVIS NE PEUVENT PAS FAIRE L'OBJET D'UN RETOUR.

Produits endommagés :

La réglementation de l'Interstate Commerce Commission (ICC) exige que les réclamations relatives aux produits endommagés soient remises au transporteur dans les quinze (15) jours suivant la réception de la marchandise. NE PAS ACCEPTER DE LIVRAISONS ENDOMMAGÉES À MOINS QUE LESDITS DOMMAGES NE SOIENT SIGNALÉS SUR LE BORDEREAU DE LIVRAISON AU MOMENT DE LA RÉCEPTION. Dès la réception de la notification prompt, Stryker soumettra une réclamation au transporteur approprié pour les dommages encourus. Le montant de la réclamation sera limité au coût de remplacement réel. Si cette information n'est pas reçue par Stryker dans les quinze (15) jours suivant la livraison du produit, ou que les dommages ne sont pas signalés sur le bordereau de livraison au moment de la réception, le client reste redevable du paiement intégral de la facture d'origine.

Les réclamations pour livraison incomplète doivent être déposées dans les trente (30) jours date de facture.

Clause de garantie internationale :

La présente garantie reflète les dispositions en vigueur aux États-Unis. Hors des États-Unis, la garantie peut différer selon le pays. Contacter le représentant Stryker Medical local pour obtenir plus d'informations.

Notes

Français

Inhaltsverzeichnis

| | |
|--|--------|
| Einführung | |
| Allgemeines | 2 |
| Bezweckter Gebrauch | 2 |
| Technische Daten | 2 |
| Achtung/Vorsicht/Hinweis | 2 |
| CE Zeichen | 2 |
| Gebrauchsanweisung | |
| Bedienungselemente – Seitliche Bedienung | 4, 5 |
| Höhenverstellung der Liegefläche | 6 |
| Trendelenburg-/Anti-Trendelenburgposition | 6 |
| Bedienung des Bremssystems | 7 |
| Bedienung des fünften Rades (Optionen) | 8 |
| Bedienung der Grossen Rad (Option) | 8 |
| Bedienung des Seitengitter | 9 |
| Gebrauch der Schiebegriffe | 9 |
| Gebrauch des Patientenumlagerungssystems | 10, 11 |
| Bedienung der Rückenteilverstellung | 11 |
| Bedienung des Infusionsstativs | 12, 13 |
| Bedienung des Infusionsstativs mit Halteseil | 14 |
| Bedienung der Fersenhalter | 14 |
| Bedienen von optionaler Bettverlängerung/Defibrillator-Tablett | 15 |
| Gebrauch der Halterung für die Röntgenfilmkassette (optional) | 15 |
| Gebrauch des Röntgenkassettensystems voller Länge | 16 |
| Verwenden des Optionalen Tablett | 17 |
| Reinigung | 18 |
| Präventivwartung | 19 |
| Garantie | 20 |

Einführung

EINFÜHRUNG

Dieses Handbuch enthält Anweisungen zum Betrieb und zur Wartung der 1020 Röntgen und Notfalliege. Lesen Sie diese Anleitung vor Gebrauch oder Wartung der Geräte sorgfältig durch.

BEZWECKTER GEBRAUCH

Der Zweck dieses Produktes ist als Liegefläche für Transport und Behandlung eines Patienten in irgendeiner Umgebung des Gesundheitswesens benutzt zu werden.

TECHNISCHE DATEN

| | |
|---|--|
| Maximale Belastung | 227 Kg  |
| Gesamtlänge / Gesamtbreite | 211 / 80 cm |
| Minimale/Maximale Betthöhe | 62.87 / 97.79 cm |
| Winkleinstellung Rückenteil | 0 bis 90° |
| Trendelenburg-/Anti-Trendelenburgposition | +18° / -18° |

ACHTUNG/VORSICHT/HINWEIS

Die Worte **ACHTUNG**, **VORSICHT!** und **HINWEIS** haben eine spezielle Bedeutung und die dadurch angegebenen Informationen müssen sorgfältig befolgt werden.

ACHTUNG

Bezieht sich auf die persönliche Sicherheit des Patienten oder des betreffenden Benutzers. Wenn diese Informationen nicht beachtet werden, können sie Verletzung des Patienten oder des Benutzers zur Folge haben.

VORSICHT

Die Anweisungen gelten für spezielle Verfahren oder Vorsichtsmaßnahmen welche befolgt werden müssen, um der Produktbeschädigung vorzubeugen.

HINWEIS

Gibt spezielle Informationen, um die Wartung zu vereinfachen oder wichtige Anweisungen zu erläutern.



Symbol für sichere Arbeitslast

HINWEIS

Das **CE ZEICHEN** auf diesem Produkt betrifft nur die EG-Richtlinie für EMV 89/336/EWG und die Ergänzungen 92/31/EWG und 92/68/EWG. Diese CE-Kennzeichnung bezieht sich auf die Richtlinie 93/42/EWG.

Einführung

Vor Gebrauch dieser Behandlungsliege bitte lesen Sie die in dieser Anleitung angegebenen Anweisungen gründlich durch. Lesen Sie sorgfältig und beachten Sie genau die auf dieser Seite besagten Warnungen.

ACHTUNG

Um Beschädigungen zu vermeiden, entfernen Sie alle Ausstattungsteile, die sich im Weg befinden könnten, bevor Sie die Höhe der Trage nach oben oder unten verstellen.

Immer die Bremsen betätigen wenn der Patient die Liege ein- oder aussteigt. Die Behandlungsliege schieben, um sich zu vergewissern, daß die Bremsen ordnungsgemäß verriegelt sind. Die Bremsen immer anziehen, außer wenn mit der Behandlungsliege gefahren wird. Es könnte Verletzungen zur Folge haben wenn die Liege sich bewegt während der Patient ein oder aus die Liege steigt.

Versichern Sie sich, daß der Verriegelungsmechanismus der Seitengitter immer einwandfrei funktioniert.

Wenn Sie die Seitenschiene in die geklappte Position bringen, halten Sie die Extremitäten des Patienten und des Personals von den Stäben der Seitenschiene fern, da es zu Verletzungen kommen könnte.

Um Verletzungen oder Schäden an der Ausstattung zu vermeiden, achten Sie darauf, dass sich die Seitenschiene nicht selbsttätig absenken können.

Die Schiebegriffe sind für die Verwendung beim Transport der Trage ausgelegt. Verwenden Sie keine anderen Teile der Trage als Schiebe- oder Ziehvorrichtung, da dies zu Beschädigungen führen kann.

Um Beschädigungen zu vermeiden, sollte das Gewicht der Tropfbeutel keine 18 kg überschreiten.

Um eine Beschädigung beim Transport der Trage zu vermeiden, prüfen Sie, ob der Tropfständer sich in einer ausreichend niedrigen Position befindet, um sicher durch Türöffnungen und unter Lampenhalterungen hindurch zu passen.

Bei Verwendung des Patientenumlagerungssystems müssen an allen benutzten Behandlungsliegen, Betten usw. die Bremsen **unbedingt** aktiviert werden, und es ist immer darauf zu achten, daß das Umlagerungsbrett sicher auf der Oberfläche der Umlagerungsliege bzw. des Umlagerungsbettes liegt. Die Patientenliege und die Umlagerungsfläche müssen vor Umlagerung des Patienten auf gleiche Höhe gebracht werden.

Beim Senken des Rückenteils die Hände und Finger aus dem Bereich zwischen dem Entsicherungsgriff und den Fowler-Stützen fernhalten, da es andernfalls zu Verletzungen kommen kann.

VORSICHT

Die Einheit kann nicht hydraulisch angehoben werden, solange sich der Patientenlift unter der Krankentrage befindet.

Das Untergestell darf weder als Fußablage noch zum Stehen verwendet werden.

HINWEIS

Der Ablageplatz im Untergestell muss regelmäßig gereinigt werden.

Die Unterseite der Bremsringe muss zur Vermeidung der Wachs- bzw. Bodenrestansammlung regelmäßig gereinigt werden.

Gebrauchsanweisung

BEDIENUNGSELEMENTE – SEITLICHE BEDIENUNG

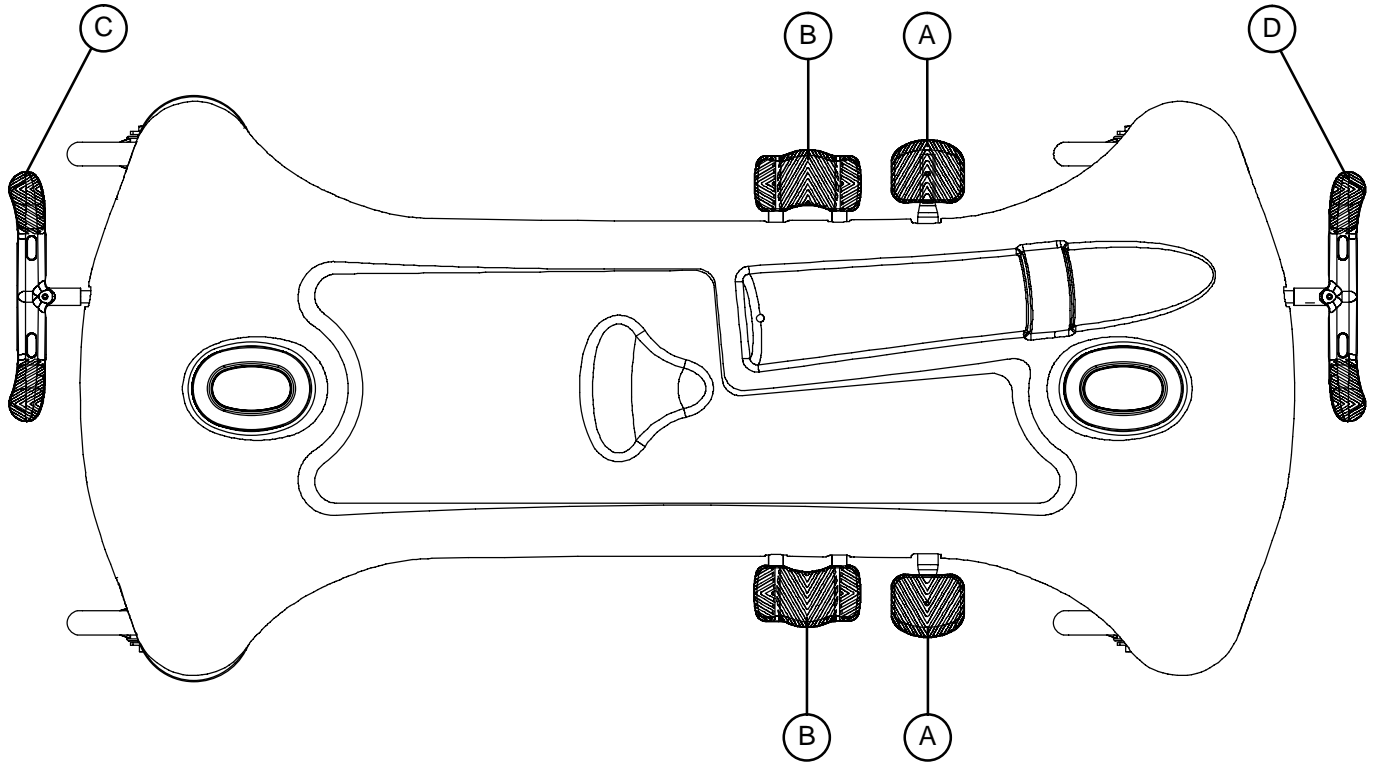

Deutsch



Wiederholt drücken, um die Liegefläche anzuheben

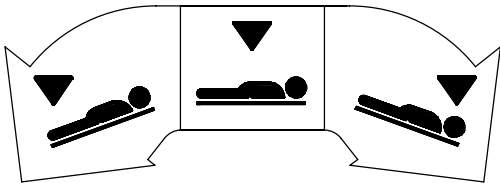

Um beide Enden der Behandlungsliege gleichzeitig zu senken, drücken Sie die Mitte des Pedals (B).

Um das Fußende zu senken, drücken Sie die Seite des Pedals (B) das sich in unmittelbarer Nähe des Fußteils der Behandlungsliege befindet.

Um das Kopfende zu senken, drücken Sie die Seite des Pedals, das sich in unmittelbarer Nähe des Kopfendes der Behandlungsliege befindet.

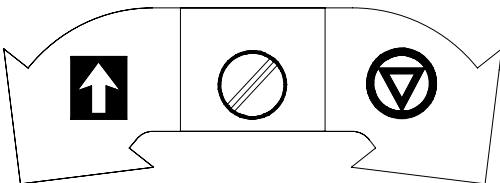

Brems- und Lenkfunktionen. (Fußende)

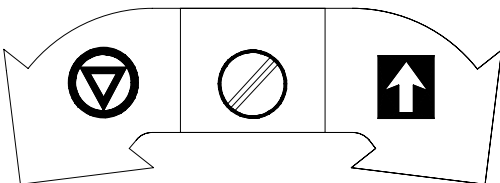

Brems- und Lenkfunktionen. (Kopfende)

Gebrauchsanweisung

BEDIENUNGSELEMENTE

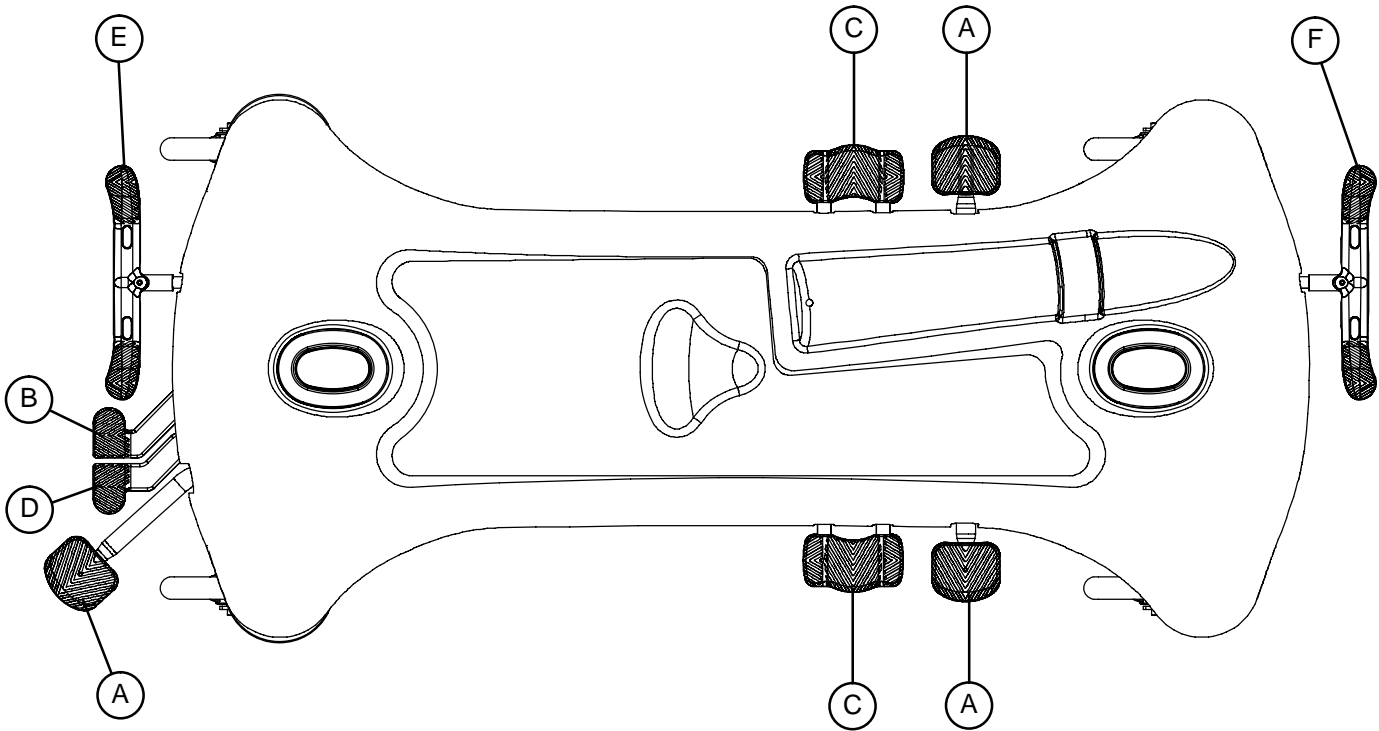

Deutsch

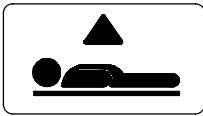

Wiederholt drücken, um die Liegefläche anzuheben

Um nur das Kopfende der Trage zu senken, treten Sie Pedal (B) oder die Seite des Pedals (C), die dem Kopfende der Trage am nächsten ist, herunter.

Um nur das Fußende der Trage zu senken, treten Sie Pedal (D) oder die Seite des Pedals (C), die dem Fußende der Trage am nächsten ist, herunter.

Um beide Enden der Trage gleichzeitig abzusenken, treten Sie Pedal (B) und (D) gleichzeitig mit demselben Fuß herunter oder treten Sie die Mitte des Pedals (C) herunter.

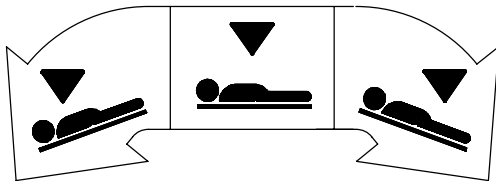

Brems- und Lenkfunktionen. (Fußende)

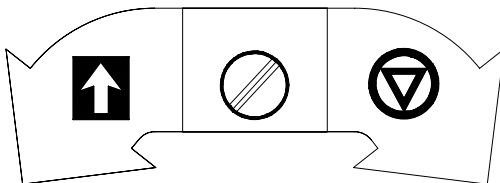

Brems- und Lenkfunktionen. (Kopfende)

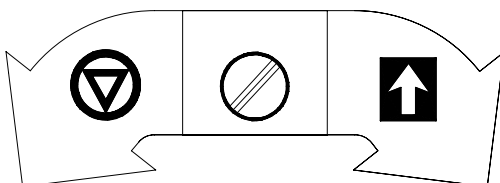

Gebrauchsanweisung

HÖHENVERSTELLUNG DER LIEGEFLÄCHE – SEITLICHE BEDIENUNG

VORSICHT

Um Beschädigungen zu vermeiden, entfernen Sie alle Ausstattungsteile, die sich im Weg befinden könnten, bevor Sie die Höhe der Trage nach oben oder unten verstellen.

Um die Liegefläche **anzuheben**, das Fußpedal (A) wiederholt betätigen, bis die gewünschte Höhe erreicht ist.

Um beide Enden der Behandlungsliege gleichzeitig zu senken, drücken Sie die Mitte des Pedals (B). Um das Kopfende zu senken, drücken Sie die Seite des Pedals, das sich in unmittelbarer Nähe des Kopfendes der Behandlungsliege befindet. Um das Fußende zu senken, drücken Sie die Seite des Pedals (B) das sich in unmittelbarer Nähe des Fußteils der Behandlungsliege befindet.

HÖHENVERSTELLUNG DER LIEGEFLÄCHE

VORSICHT

Um Beschädigungen zu vermeiden, entfernen Sie alle Ausstattungsteile, die sich im Weg befinden könnten, bevor Sie die Höhe der Trage nach oben oder unten verstellen.

Um die Liegefläche **anzuheben**, das Fußpedal (A) wiederholt betätigen, bis die gewünschte Höhe erreicht ist.

Um beide Enden der Trage gleichzeitig **abzusenken**, treten Sie Pedal (B) und (D) gleichzeitig mit demselben Fuß herunter oder treten Sie die Mitte des Pedals (C) herunter. Um nur das Kopfende der Trage zu senken, treten Sie Pedal (B) oder die Seite des Pedals (C), die dem Kopfende der Trage am nächsten ist, herunter. Um nur das Fußende der Trage zu senken, treten Sie Pedal (D) oder die Seite des Pedals (C), die dem Fußende der Trage am nächsten ist, herunter.

TRENDELENBURG-/ANTI-TRENDELENBURGPOSITIONIERUNG – SEITLICHE BEDIENUNG

HINWEIS

Die Liegefläche muß zuerst angehoben werden, um eine Trendelenburg-/Anti-Trendelenburgpositionierung zu erreichen.

VORSICHT

Um Beschädigungen zu vermeiden, entfernen Sie alle Ausstattungsteile, die sich im Weg befinden könnten, bevor Sie die Höhe der Trage nach oben oder unten verstellen.

Für die **Trendelenburg**-Position (Kopf nach unten) drücken Sie Pedal (B) das sich in unmittelbarer Nähe des Kopfendes der Behandlungsliege befindet.

Für die **Anti-Trendelenburg**-Position (Fußende nach unten) drücken Sie Pedal (B) das sich in unmittelbarer Nähe des Fußteils der Behandlungsliege befindet.

TRENDELENBURG-/ANTI-TRENDELENBURGPOSITIONIERUNG

Für die **Trendelenburg**-Position (Kopf nach unten) drücken Sie Pedal (B) oder die Seite des Pedals (C) das sich in unmittelbarer Nähe des Kopfendes der Behandlungsliege befindet.

Für die **Anti-Trendelenburg**-Position (Fußende nach unten) drücken Sie Pedal (D) oder die Seite des Pedals (C) das sich in unmittelbarer Nähe des Fußendes der Behandlungsliege befindet..

Gebrauchsanweisung

DAS BREMSSYSTEM

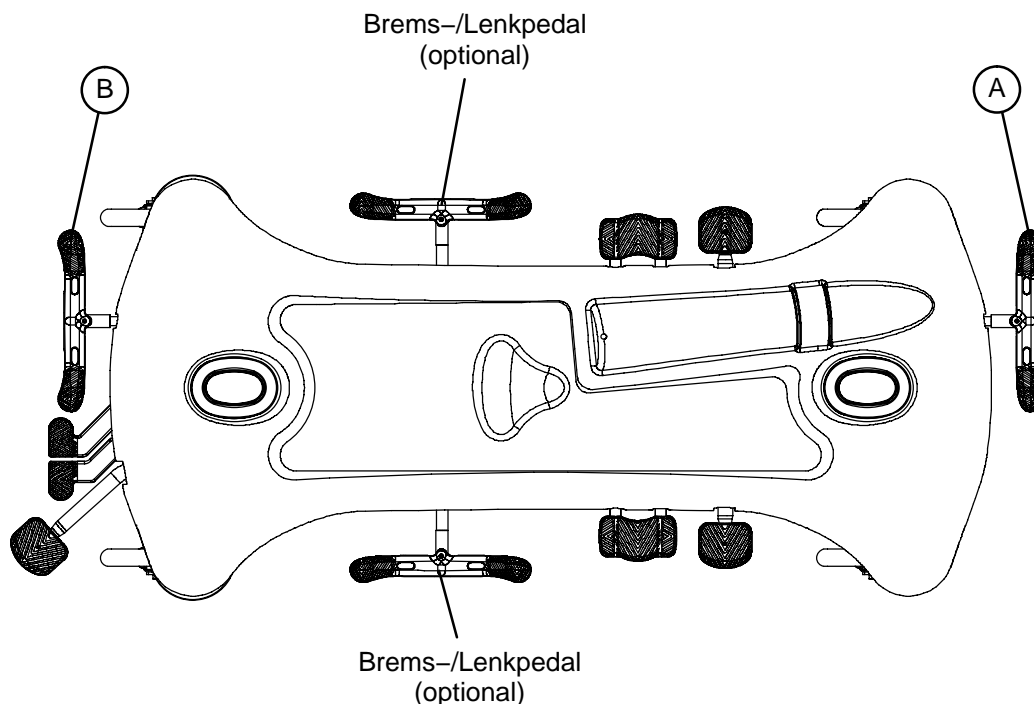

HINWEIS

Zur leichteren Bedienung haben beide Versionen – Liegen mit doppelseitiger Bedienung sowie Liegen mit Bedienung an beiden Enden – ein Brems-/Lenkpedal an beiden Enden.



ACHTUNG

Immer die Bremsen betätigen wenn der Patient die Liege ein- oder aussteigt. Die Behandlungsliege schieben, um sich zu vergewissern, daß die Bremsen ordnungsgemäß verriegelt sind. Die Bremsen immer anziehen, außer wenn mit der Behandlungsliege gefahren wird. Es könnte Verletzungen zur Folge haben wenn die Liege sich bewegt während der Patient ein oder aus die Liege steigt.

Um die Bremsen am Kopfende einzukuppeln, drücken Sie die linke Seite des Pedals (A) ganz nach unten..

Um die Bremsen am Fußende einzukuppeln, drücken Sie Pedal (B) ganz nach unten.

HINWEIS

Ihre Trage kann optional zusätzlich zu den standardmäßigen Kopf- und Fußendsteuerungen mit Lenk- und Bremsfunktionen für seitliche Bewegungen ausgerüstet sein.

Gebrauchsanweisung

BEDIENUNG DES FÜNFTEN RADES (OPTIONEN)

Das fünfte Rad (wahlweise) erleichtern die Führung der Liege beim Transport eines Patienten geradeaus sowie beim Steuern der Liege in Kurven und um Ecken.

Zur aktivierung des fünften Rads, die richtige Seite des Brems-/Lenkpedals ganz nach unten drücken.

BEDIENUNG DER GROSSEN RAD (OPTION)

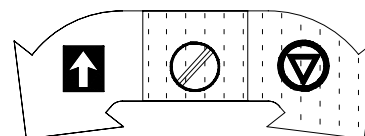
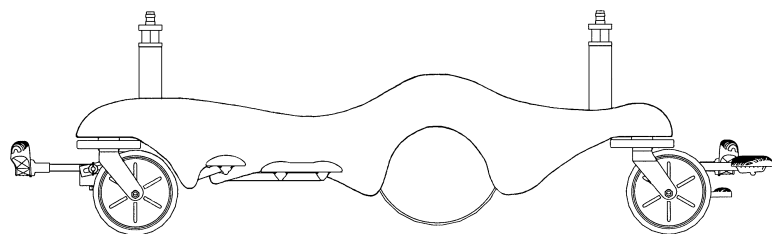

Wenn das Brems-/Stuerpedal in die Leerlaufstellung oder die Bremse Position ist, wird das Grosse Rad ungefähr 3/4" (2 cm) und die Bahrereste auf den vier Fußrollen erhöht.

ANMERKUNG

Die zwei Grossen Räder schwenken nicht. Die Bahre kann nicht direkt seitlich verschoben werden mit dem aktivierten Grossen Rad. Mit dem Pedal in die Neutralstellung kann die Bahre in jede mögliche Richtung einschließlich seitlich verschoben werden

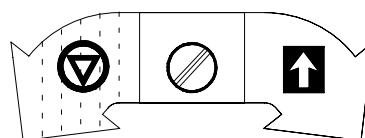
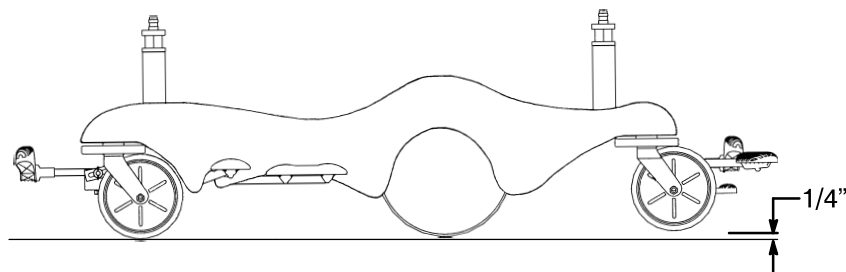

Wenn das Brems-/Stuerpedal in die Steuerposition ist, die Fussende Fußrollen ungefähr 1/4" erhöhen und die Bahre stützt auf die zwei Kopfende Fußrollen und die zwei Gross Räder. Dieses liefert erhöhte Mobilität und Mühelosigkeit der Steuerung der Bahre.

Gebrauchsanweisung

BEDIENUNG DER SEITENGITTER

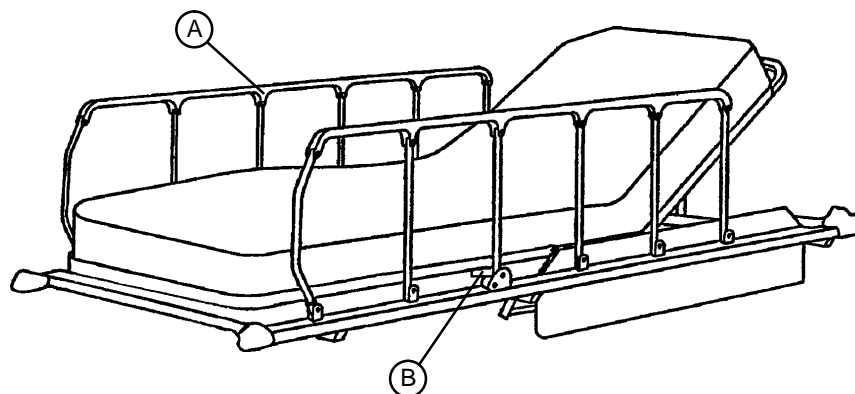

Deutsch

VORSICHT

Versichern Sie sich, daß der Verriegelungsmechanismus (B) der Seitengitter immer einwandfrei funktioniert.

Hochziehen der Seitengitter: Ziehen Sie das Seitengitter (A) ganz nach oben, bis die Verriegelung (B) einrastet. (Siehe Abbildung).

Senken der Seitengitter: Ziehen Sie die Verriegelung (B) hoch und senken Sie das Seitengitter ganz nach unten.

VORSICHT

Das Seitengitter nicht nach unten fallen lassen.

GEBRAUCH DER SCHIEBEGRIFFE

VORSICHT

Um den Transport von Patienten zu erleichtern, wurden an der Behandlungsliege Schiebegriffe montiert. Benutzen Sie nur diese Griffe zum Schieben, da andernfalls Beschädigungen auftreten können.

Gebrauch der Schiebegriffe: Die Griffe nach oben schwingen und nach unten drücken, bis die Griffe einrasten.

Lagern der Schiebegriffe: Die Griffe hochheben und zur Lagerung sie in den Griffhalterungen nach unten schwingen.

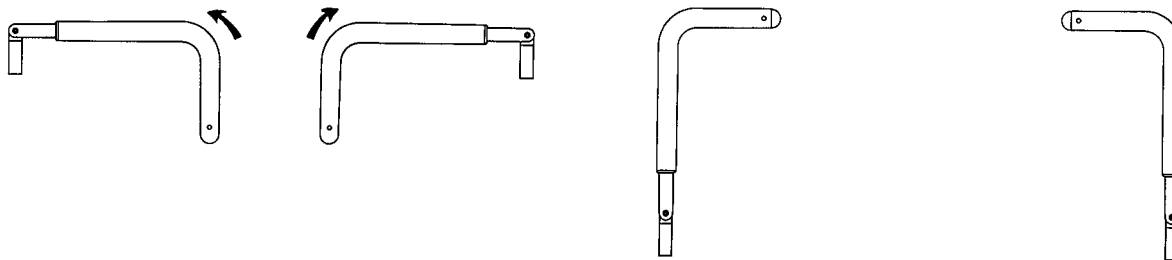

Gebrauchsanweisung

GEBRAUCH DES PATIENTENUMLAGERUNGSSYSTEMS

ACHTUNG

Bei Verwendung des Patientenumlagerungssystems müssen an allen benutzten Behandlungsliegen, Betten usw. die Bremsen **unbedingt** aktiviert werden, und es ist immer darauf zu achten, daß das Umlagerungsbrett sicher auf der Oberfläche der Umlagerungsliege bzw. des Umlagerungsbettes liegt. Die Patientenliege und die Umlagerungsfläche müssen vor Umlagerung des Patienten auf gleiche Höhe gebracht werden.

Umlagern von Patienten:

HINWEIS

Das Umlagerungsbrett (C) befindet sich zwischen dem Seitengitter (A) und der Matratze (B). (Siehe Abbildung).

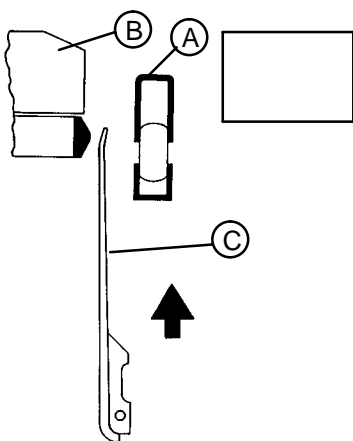

1. Das Seitengitter (A) ganz nach unten senken.
2. Das Umlagerungsbrett (C) von unten anheben und gleichzeitig von oben ziehen.

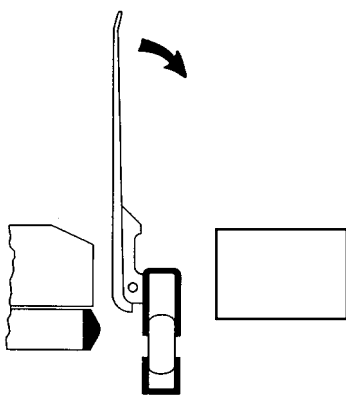

3. Wenn das Umlagerungsbrett ganz nach oben gehoben ist, kann es auf die Fläche des neuen Bettes bzw. der neuen Behandlungsliege geklappt werden.

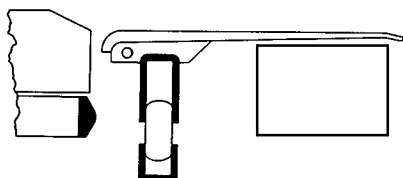

Wichtig: Vor Ausführung von Schritt 4 muß sichergestellt werden, daß die Bremsen auf der Behandlungsliege sowie dem Umlagerungsbett bzw. der neuen Behandlungsliege aktiviert sind.

4. Ziehen Sie den Patienten mit Hilfe eines Lakens auf das neue Umlagerungsbett bzw. die neue Behandlungsliege.

Gebrauchsanweisung

GEBRAUCH DES SAFR-BRETTS ZUR PATIENTENUMBETTUNG ODER ALS ARMBRETT

Gebrauch des SAFR-Bretts als Arm Brett:

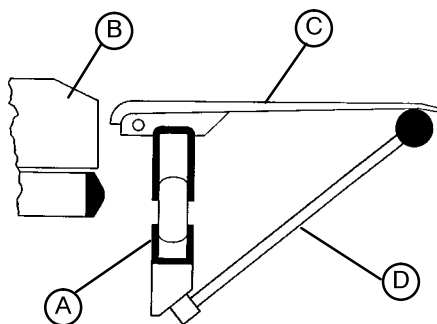

1. Die Stützleiste (D) nach oben heben.
2. Das Umbettungsbrett (C) von unten anheben und gleichzeitig von oben ziehen.
3. Wenn das Umbettungsbrett vollständig angehoben ist, kann es auf die Stützleiste (D) geklappt werden.

VORSICHT

Bei Verwendung des SAFR-Bretts zum Umbetten eines Patienten, muß die Stützleiste (D) nach unten abgesenkt werden. Wird die Stützleiste gegen eine Liege, einen Tisch usw. nach oben gedrückt, kann sie beschädigt werden.

Deutsch

BEDIENUNG DER RÜCKENTEILVERSTELLUNG

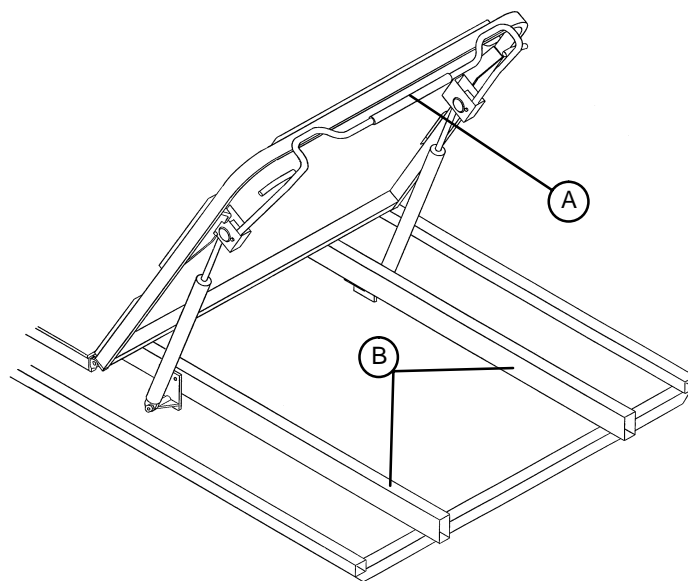

1. Griff (A) drücken, um das Rückenteil mit Hilfe von Druckluftantrieb auf die gewünschte Höhe anzuheben. Wenn die gewünschte Höhe erreicht ist, den Griff loslassen.
2. Zum Absenken, Griff (A) drücken und die Rückenteil auf die gewünschte Höhe nach unten drücken. Wenn die gewünschte Höhe erreicht ist, den Griff loslassen.

ACHTUNG

Beim Absenken, Hände und Finger aus dem Bereich zwischen den Querleisten (B) und der Fowler-Vorrichtung fernhalten, da es andernfalls zu Verletzungen kommen kann.

Gebrauchsanweisung

BETRIEB DES OPTIONALEN FEST ANGEBRACHTEN ZWEISTUFEN-TROPFSTÄNDERS

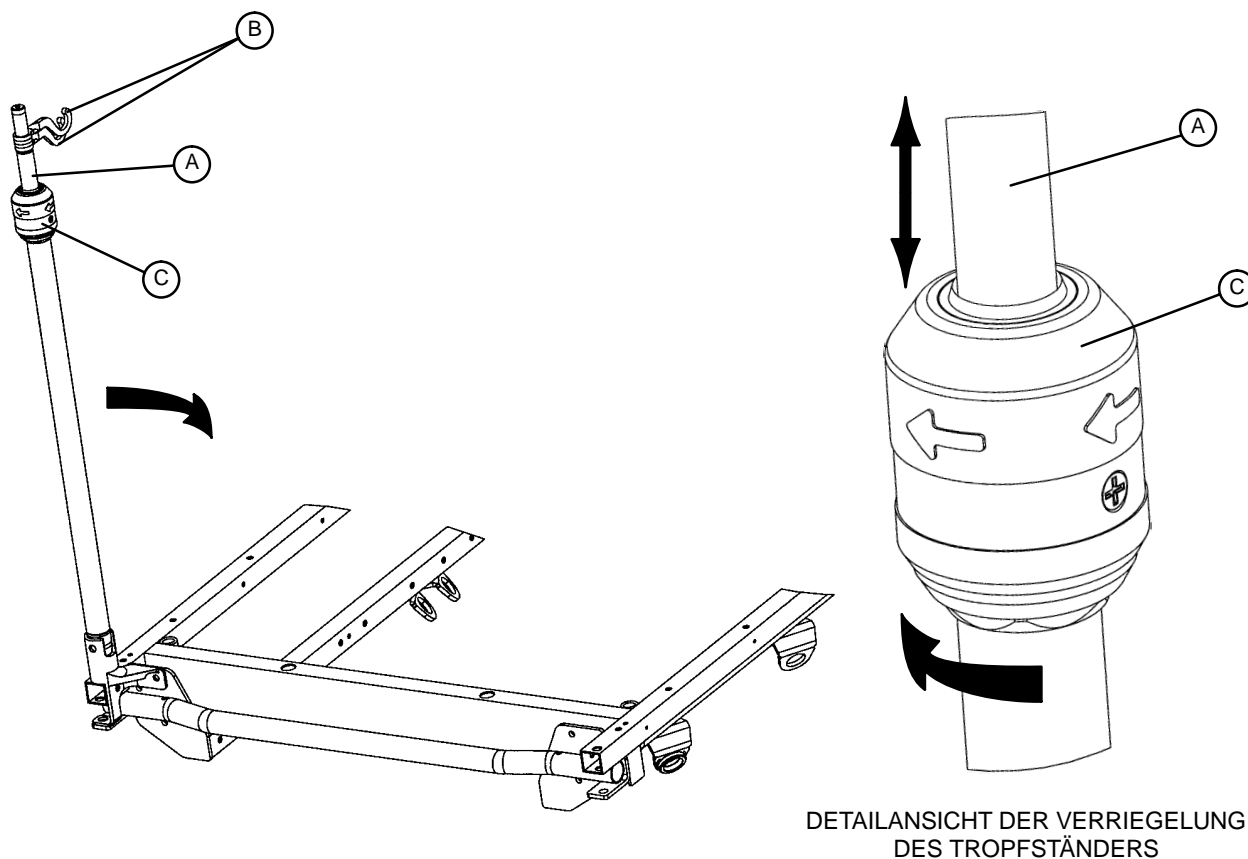

HINWEIS

Der fest angebrachte Zweistufen-Tropfständer ist eine Option, die entweder am Kopfende oder am Fußende oder an beiden Enden der Trage angebracht sein kann.

So wird der fest angebrachte Zweistufen-Tropfständer verwendet:

1. Heben und drehen Sie den Tropfständer aus der Lagerungsposition an und schieben Sie ihn herunter, bis er in der Fassung einrastet.
2. Um die Höhe des Ständers zu erhöhen, ziehen Sie den Teleskopteil (A) nach oben, bis er in der voll ausgezogenen Position einrastet.
3. Drehen Sie die Tropf-Aufhängungen (B) in die gewünschte Position und hängen Sie die Tropfbeutel ein.
4. Um den Tropfständer zu senken, drehen Sie die Verriegelung (C) im Uhrzeigersinn, bis sich der Bereich (A) senkt.

VORSICHT

Um Beschädigungen zu vermeiden, sollte das Gewicht der Tropfbeutel 18 kg nicht überschreiten.

Um eine Beschädigung beim Transport der Trage zu vermeiden, prüfen Sie, ob der Tropfständer sich in einer ausreichend niedrigen Position befindet, um sicher durch Türöffnungen und unter Lampenhalterungen hindurch zu passen.

Gebrauchsanweisung

BETRIEB DES OPTIONALEN FEST ANGEBRACHTEN DREISTUFEN-TROPFSTÄNDERS

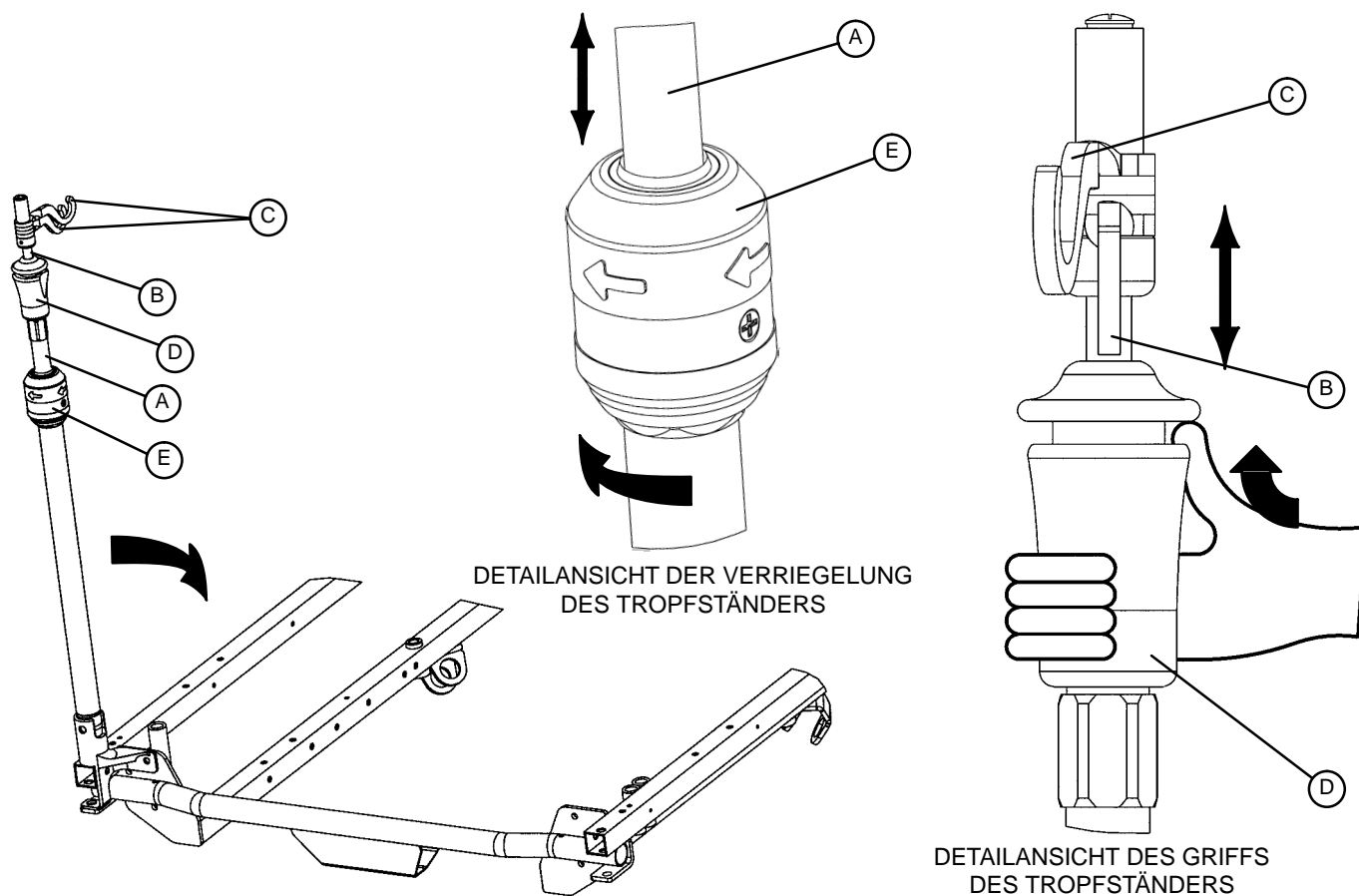

Deutsch

HINWEIS

Der fest angebrachte Dreistufen-Tropfständer ist eine Option, die entweder am Kopfende oder am Fußende oder an beiden Enden der Trage angebracht sein kann.

So wird der fest angebrachte Dreistufen-Tropfständer verwendet:

1. Heben und drehen Sie den Tropfständer aus der Lagerungsposition an und schieben Sie ihn herunter, bis er in der Fassung einrastet.
2. Um die Höhe des Ständers zu erhöhen, ziehen Sie den Teleskopteil (A) nach oben, bis er in der voll ausgezogenen Position einrastet.
3. Möchten Sie einen höheren Tropfständer, ziehen Sie Teil (B) nach oben. Lassen Sie Teil (B) in beliebiger Position los und er wird einrasten.
4. Drehen Sie die Tropf-Aufhängungen (C) in die gewünschte Position und hängen Sie die Tropfbeutel ein.
5. Um den Tropfständer zu senken, schieben Sie den roten Teil von Griff (D) nach oben, während Sie Teil (B) festhalten, bis er sich senkt. Drehen Sie die Verriegelung (E) im Uhrzeigersinn, bis sich Teil (A) senkt.

VORSICHT

Um Beschädigungen zu vermeiden, sollte das Gewicht der Tropfbeutel 18 kg nicht überschreiten.
Um eine Beschädigung beim Transport der Trage zu vermeiden, prüfen Sie, ob der Tropfständer sich in einer ausreichend niedrigen Position befindet, um sicher durch Türöffnungen und unter Lampenhalterungen hindurch zu passen.

Gebrauchsanweisung

BEDIENUNG DES INFUSIONSSTATIVS MIT HALTESEIL (OPTIONAL)

Gebrauch der Infusionsstange mit Halteseil:

1. Das Infusionsstativ aus dem Staufach unter der Liege nehmen und in die Aufnahme an der Ecke des Liegerahmens einsetzen.
2. Um das Stantiv höher zu stellen, Verschlussring (A) nach links drehen und den ausziehbaren Teil (B) des Stativs auf die gewünschte Höhe ziehen.
3. Verschlussring (A) nach rechts drehen, um den ausziehbaren Stativteil zu verriegeln.

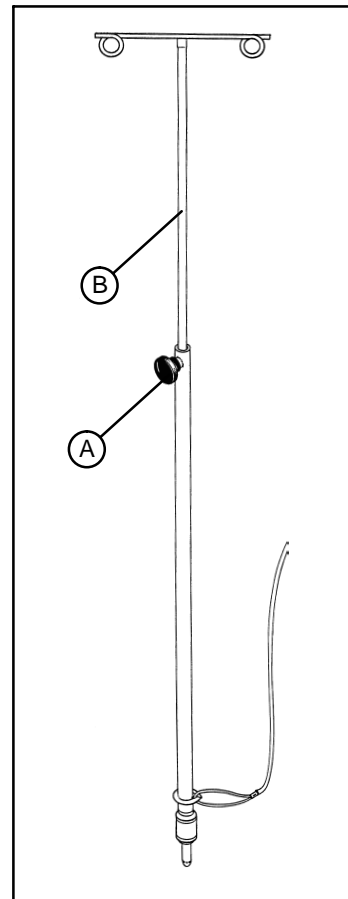

GEBRAUCH DER FERSENHALTER (OPTIONALL)

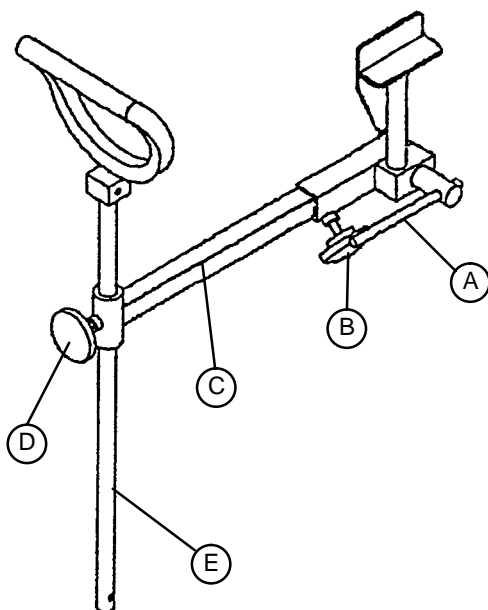

1. Zum Gebrauch der als wahlweise Ausstattung lieferbaren Fersenhalter, Griff (A) an der Arretierschraube unter dem Liegerahmen drehen und die Fersenhaltereinheit auf die korrekte Position schwingen. Griff (A) wieder anziehen, um die Einheit zu befestigen.
2. Knopf (B) lockern und Verlängerungsrohr (C) auf die gewünschte Länge ziehen. Knopf (B) wieder festziehen.
3. Knopf (D) lockern und den Fersenhalter (E) auf die gewünschte Höhe anheben bzw. senken. Knopf (D) wieder festziehen.

Gebrauchsanweisung

BEDIENEN VON OPTIONALER BETTVERLÄNGERUNG/DEFIBRILLATOR-TABLETT

1. Um das Tablett für Defibrillatoren zu verwenden, den oberen Knopf (A) herausziehen und das Tablett (B) über die Bettverlängerung (C) drehen, bis sich das Tablett flach über dem Fußende des Stretchers befindet.
2. Um als Bettverlängerung zu verwenden, den Knopf (A) herausziehen und das Defibrillator-Tablett zurückdrehen, bis es an der Bettverlängerung (C) einrastet. Den Aufbau festhalten und den unteren Knopf (D) herausziehen, um die Bettverlängerung auf die Höhe des Betts abzusenken.

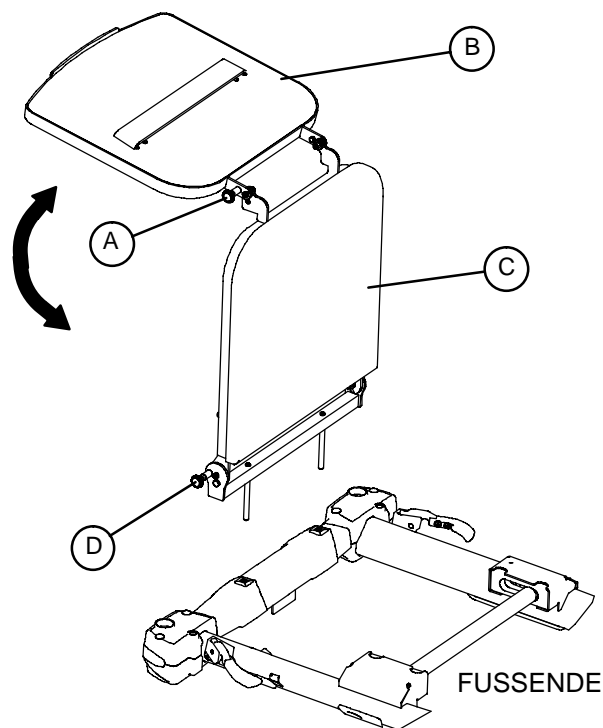

Deutsch

VORSICHT

Wenn der Stretcher mit dem optionalen Infusionsständer am Fußende ausgestattet ist, muss sich der Infusionsständer in der oberen Position befinden, wenn die Bettverlängerung bzw. das Defibrillator-Tablett angebracht wird. Wenn sich der Infusionsständer nicht in der oberen Position befindet, wird die Bettverlängerung nicht ordnungsgemäß funktionieren und es könnte zur Verletzung kommen.

Wenn der Stretcher mit den optionalen Schiebegriffen am Fußende ausgestattet ist, bei der Installation von Bettverlängerung/Defibrillator-Tablett vorsichtig vorgehen, um ein Einklemmen der Finger zu vermeiden.

Um Beschädigung zu vermeiden, keine Gegenstände mit mehr als 13 kg Gewicht auf das Defibrillator-Tablett stellen.

GEBRAUCH DER HALTERUNG FÜR DIE RÖNTGENFILMKASSETTE (OPTIONAL)

1. Um die Halterung für die Röntgenfilmkassette zugänglich zu machen, das Rückenteil anheben.
2. Griffe (A) drücken, so daß die Positionierstifte (B) aus den Befestigungsbügeln (C) ausklinken.
3. Das Fach senken und die Röntgenfilmkassette einlegen.
4. Schritte 1 und 2 in umgekehrter Reihenfolge ausführen, um das Fach mit der Kassette in die Rückenteil-Befestigungsbügel (C) einzurasten.
5. Wenn das Fach ganz aus der Rückenteil-Vorrichtung genommen werden soll, die Unterseite des Fachs von den Befestigungsbügeln (D) entfernen.

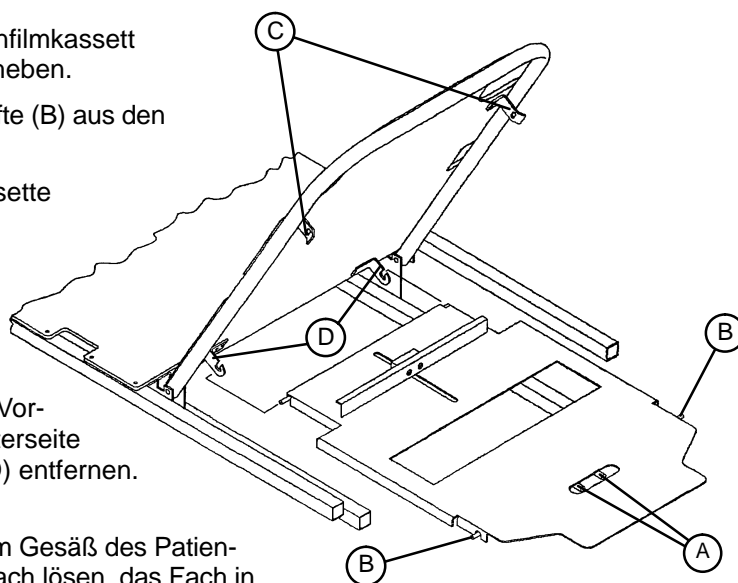

HINWEIS

Das Fach läßt sich im Bereich vom Kopf bis zum Gesäß des Patienten verschieben. Hierzu den Knopf vorne am Fach lösen, das Fach in die gewünschte Position schieben und den Knopf wieder festziehen.

Gebrauchsanweisung

GEBRAUCH DES RÖNTGENFILMKASSETTSYSTEMS AUF VOLLER LÄNGE DER LIEGE

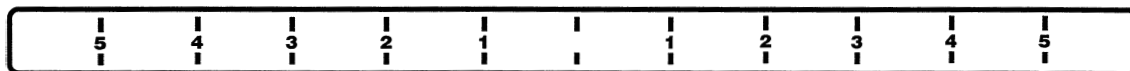

HINWEIS

Vor Ausführen des folgenden Verfahrens, den Patienten anhand der Positionsanzeigen an beiden Enden der Liege mittig auf die Liege legen (siehe vorstehende Abbildung).

Deutsch

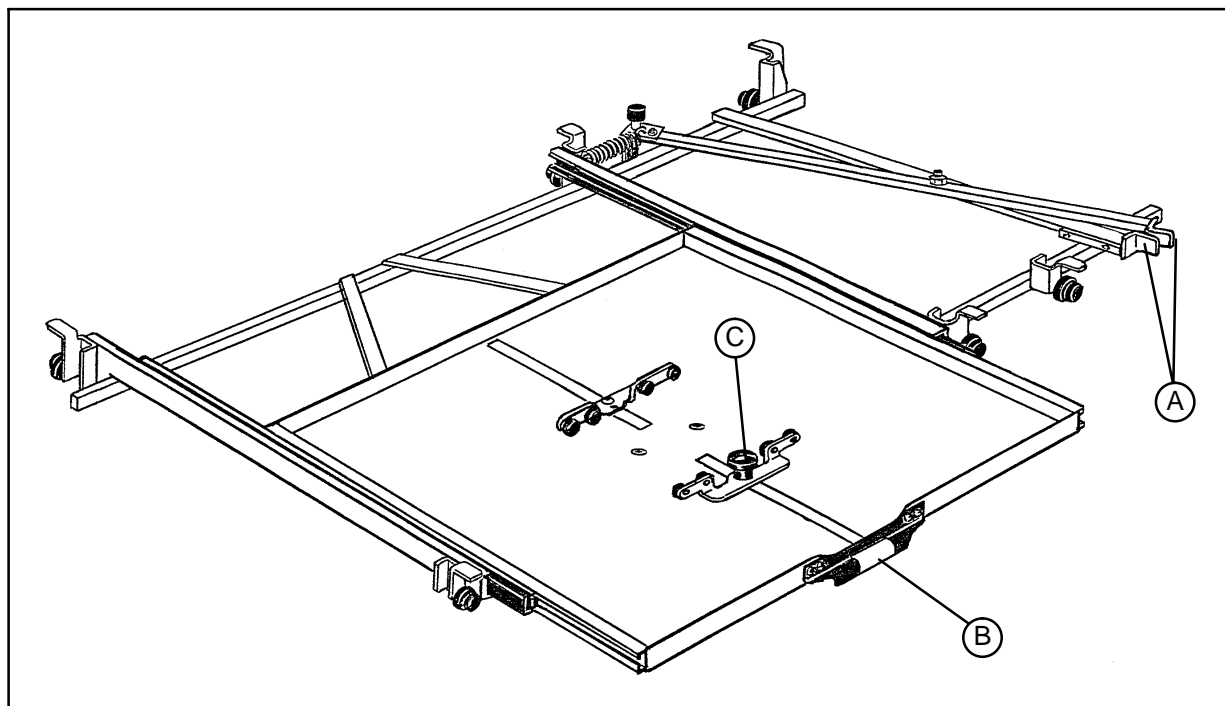

1. Das Kassettenfach befindet sich seitlich an der Liege und hat einen gelben Griff (B). Das Fach an Griff (B) ganz herausziehen.
2. Um die Kassette in das Fach zu laden, Knopf (C) lockern und die Schiebeschienen so einstellen, daß sie die Kassette fest umschließen. Knopf (C) wieder anziehen. (Hierdurch wird die Kassette im Fach zentriert).
3. Das Fach wieder ganz unter die Liege einschieben.
4. Um die Kassette an der gewünschten Stelle zu positionieren, die roten Griffe (A) drücken und das Fach zur gewünschten Position hin ziehen. (Das Fach läßt sich entlang der gesamten Länge der Liege schieben).
5. Die roten Griffe (A) loslassen, um das Fach in der gewünschten Position zu arretieren.
6. Nach Beenden des Röntgenverfahrens die Kassette herausnehmen. Hierzu die obigen Schritte in umgekehrter Reihenfolge ausführen.

HINWEIS

Das Röntgenfilmkassettensystem auf voller Länge der Liegefläche ist in zwei Versionen – Ladung entweder an der rechten oder linken Seite der Liege – lieferbar.

Gebrauchsanweisung

VERWENDEN DES OPTIONALEN TABLETTS

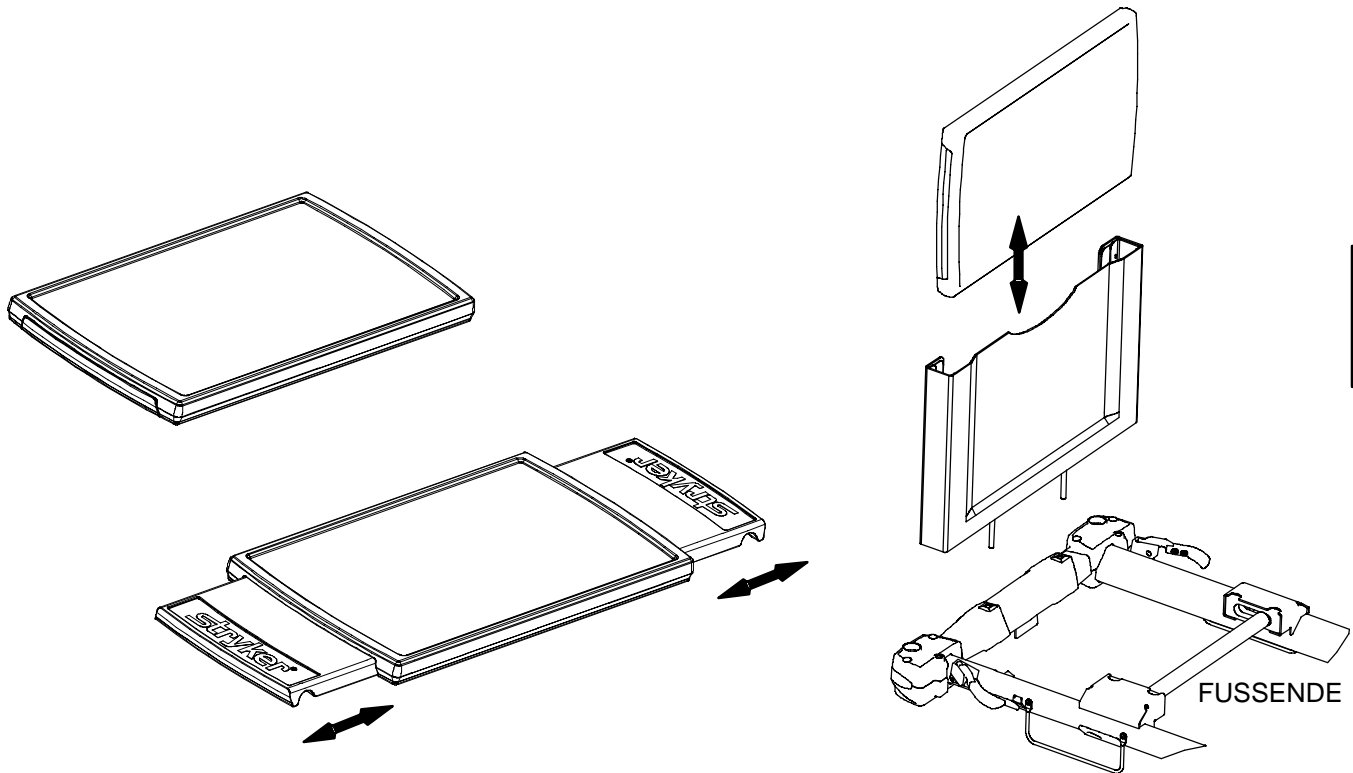

Deutsch

An einer Seite des Tablettts ziehen, um die Breite des Tablettts so anzupassen, dass es auf die Seitengitter des Stretchers passt.

Um das Tablett in dem optionalen Tablett-Halter/Fußbrett unterzubringen, beide Seiten zusammendrücken und das Tablett in den Halter schieben.

VORSICHT

Um Beschädigung zu vermeiden, keine Gegenstände mit mehr als 13 kg Gewicht auf das Tablett stellen.

Reinigung

REINIGUNG

1. Alle Oberflächen sollten manuell mit Heißwasser mit einem weichen Reinigungsmittel (pH 6–8) gereinigt werden und danach gründlich getrocknet werden.
2. Das VELCRO–Klettband muß nach jedem Gebrauch gereinigt werden. Das Klettband sollte in eine Desinfektionslösung eingetaucht werden. Nachher, sollte die Desinfektionslösung vollständig verdampfen (das Krankenhaus sollte entscheiden, welche Art Desinfektionsflüssigkeit man für Nylon–Klettband verwenden möchte).



VORSICHT

Keimtötende Desinfizierungsmittel, verwendet wie angezeigt, und/oder Chlorbleichmittel, mit 5.25% Natriumhypochlorit in einer verdünnten Lösung von 1 Teil Bleichmittel auf 100 Teilen Wasser und von 2 Teilen Bleichmittel auf 100 Teilen Wasser, werden nicht als weiche Reinigungsmittel betrachtet. Diese sind ätzende Produkte, die Schaden an der Tragbahre verursachen können, wenn sie nicht richtig verwendet werden. Wenn diese Art Mittel gebraucht werden, um Stryker–Produkte zu reinigen, sollten Maßnahmen ergriffen werden, um zu veranlassen, daß die Behandlungsliegen danach mit sauberem Wasser gereinigt werden und daraufhin gründlich getrocknet werden. Das Unterlassen einer gründlichen Reinigung und Trocknung der Behandlungsliegen verursacht einen geätzten Restant auf der Behandlungs–liegenoberfläche, welcher gegebenenfalls zu einem vorzeitigen Angriff der kritischen Teile führen kann. Das nicht Befolgen der obigen Hinweise hinsichtlich dieser Reinigungsmittel, kann eine Aufhebung der Produktgarantie zur Folge haben.



WARNUNG

Dieses Produkt ist nicht geeignet für Reinigung mit Hilfe der sogenannten Waschstrassen und/oder Hochdruckreinigungsapparaten.

Präventivwartung

CHECKLISTE

- ___ Alle Befestigungsartikel sind gesichert
- ___ Die Seitengitter sind beweglich und rasten ordnungsgemäß ein
- ___ Das Bremspedal einziehen und die Behandlungsliege schieben, um sich zu vergewissern, daß die Lenkräder verriegeln
- ___ Die Lenkfunktion ist funktionstüfäbig
- ___ Sämtliche Räder blockieren und schwenken einwandfrei
- ___ Sicherheitsgürtel sitzen ganz fest
- ___ Infusionsstativ ist unbeschädigt und funktionstüfäbig
- ___ Haltevorrichtung für Sauerstoffflasche ist intakt und funktionsfäbig
- ___ Rückenstütze funktioniert und verriegelt einwandfrei
- ___ Kniestütze funktioniert einwandfrei
- ___ (Anti-)Trendelenburg ist funktionsfäbig
- ___ Matratzenüberzug weist keine Riße auf
- ___ Erdungskette in Ordnung
- ___ Es gibt keine Leckagen an den hydraulischen Anschlüssen
- ___ Hydraulische Zylinder senken nicht von alleine
- ___ Hydraulische Senkgeschwindigkeit ist richtig eingestellt
- ___ Der hydraulische Ölstand ist ausreichend
- ___ Erforderlicherfalls schmieren (ölen)
- ___ Zubehör und Einbauteile sind unbeschädigt und funktionsfäbig

Deutsch

Seriennummer: _____

Ausgeführt durch: _____ Datum: _____

Herstellergarantie

Eingeschränkte Garantie:

Stryker Medical Division, ein Unternehmensbereich der Stryker Corporation, garantiert dem Erstkäufer, dass seine Produkte für die Dauer von einem (1) Jahr ab dem Auslieferungsdatum frei von Material- oder Verarbeitungsfehlern sind. Strykers Verpflichtung unter dieser Garantie beschränkt sich ausdrücklich auf Ersatzteile und Reparatur oder nach eigenem Ermessen auf das Ersetzen jeglicher Produkte, die nach alleinigem Ermessen von Stryker Beschädigungen aufweisen. Stryker garantiert dem Erstkäufer, dass Rahmen und die Schweißstellen frei von strukturellen Defekten sind, solange sich das Bett im Besitz des Erstkäufers befindet. Auf Anfrage von Stryker müssen Produkte oder Teile, für die eine Garantie beansprucht wird, auf eigene Kosten an die Stryker-Niederlassung zurückgeschickt werden. Durch jedweden Missbrauch des Produkts oder Veränderung oder Reparatur durch andere, die nach Strykers Ermessen das Produkt wesentlich und nachteilig beeinflussen, wird diese Garantie außer Kraft gesetzt. Reparaturen von Stryker-Produkten unter Verwendung von Teilen, die nicht von Stryker geliefert oder genehmigt sind, führen zum Verlust der Garantieansprüche. Kein Mitarbeiter oder Vertreter von Stryker ist berechtigt, diese Garantiebestimmungen auf irgendeine Weise zu ändern.

Die Tragen von Stryker Medical sind auf eine erwartete Nutzungsdauer von 10 Jahren ausgelegt, vorausgesetzt, dass sie unter normalen Bedingungen gebraucht werden und entsprechend den Angaben in der jeweiligen Gebrauchsanweisung regelmäßig gewartet werden. Stryker garantiert dem Erstkäufer, dass die Schweißnähte an den Tragen in den erwarteten 10 Jahren ihrer Nutzungsdauer keinerlei strukturelle Mängel aufweisen, so lange der Erstkäufer die Trage besitzt.

Diese Erklärung stellt die vollständige Garantie von Stryker für die benannte Ausrüstung dar. STRYKER ERTEILT KEINE WEITEREN GARANTIEEN ODER DARSTELLUNGEN, WEDER AUSDRÜCKLICH NOCH STILLSCHWEIGEND, AUSSER DEN HIER DARGESTELLTEN. ES BESTEHT KEINE GARANTIE AUF MARKTGÄNGIGKEIT ODER EIGNUNG FÜR EINEN BESTIMMTEN ZWECK. KEINESFALLS IST STRYKER HAFTBAR FÜR BEGLEIT- ODER FOLGESCHÄDEN ODER ANDERE SCHÄDEN DURCH DEN VERKAUF ODER DIE VERWENDUNG DIESER PRODUKTE.

Erhalt von Ersatzteilen und Kundendienst:

Stryker-Produkte werden durch ein landesweites Netz von dedizierten Kundendiensttechnikern unterstützt. Diese Kundendiensttechniker werden im Werk ausgebildet, sind lokal verfügbar und führen ein Inventar der wichtigsten Ersatzteile mit sich, um die Reparaturzeit auf ein Minimum zu reduzieren. Rufen Sie einfach Ihren lokalen Vertreter oder den Stryker-Kundendienst an unter 1-800-327-0770.

Abdeckung von Serviceverträgen:

Stryker hat ein umfassendes Programm verschiedener Serviceverträge entwickelt, um laufenden Betrieb Ihrer Ausrüstung mit Höchstleistung zu gewährleisten und unerwartete Kosten zu eliminieren. Um mögliche Aufrüstungskosten für zusätzliche Ausrüstungen zu eliminieren, empfehlen wir, diese Programme zu aktivieren, *bevor* die Garantie neuer Produkte abläuft.

EIN SERVICEVERTRAG DIENT DER:

- Sicherstellung der Zuverlässigkeit der Ausrüstung
- Stabilisierung des Wartungsbudgets
- Verringerung von Stillstandzeiten
- Dokumentationserstellung für JCAHO
- Verlängerung der Lebensdauer der Produkte
- Steigerung des Handelswerts
- Maßnahmen für Risikomanagement und Sicherheit

Herstellergarantie

Stryker bietet folgende Optionen für Serviceverträge an:

| TECHNISCHE DATEN | GOLD | SILBER | NUR VORBEUGENDE WARTUNG* |
|--|------|--------|--------------------------|
| Einmal jährliche vorbeugende Wartung | X | | X |
| Alle Teile,** Arbeits- und Reisekosten | X | X | |
| Unbegrenzte Kundendienstanrufe bei Notfällen | X | X | |
| Kontakt erster Priorität; telefonische Antwort innerhalb von zwei Stunden | X | X | X |
| Die meisten Reparaturen werden innerhalb von 3 Werktagen abgeschlossen | X | X | |
| JCAHO-Dokumentation | X | X | X |
| Logbuch vor Ort mit Aufzeichnungen zu vorbeugender Wartung und zu Kundendienst im Notfall | X | | |
| Werksgeschulte Kundendienstvertreter von Stryker | X | X | X |
| Von Stryker autorisierte Teile | X | X | X |
| Zusammenfassung am Jahresende | X | | |
| Stryker führt alle Dienstleistungen während der regulären Geschäftszeiten durch (9–17 Uhr) | X | X | X |

* Ersatzteile und Arbeitszeit zur Reparatur unter dem Vertrag zur vorbeugenden Wartung werden zum reduzierten Preis angeboten.

** Dies beinhaltet keine Einwegteile, Infusionsständer (außer permanent befestigte Stryker Infusionsständer), Matratzen oder Beschädigungen, die durch Missbrauch entstanden sind.

Stryker Medical bietet auch *individuell gestaltete* Serviceverträge.

Der Preis wird anhand von Alter, Standort, Modell und Zustand des Produkts festgelegt.

Für weitere Informationen zu unseren Serviceverträgen rufen Sie bitte ihren lokalen Vertreter oder folgende Nummer an: 1-800-327-0770 (Option 2).

Rückgabeberechtigung:

Artikel können nur nach Genehmigung durch den Stryker-Kundendienst zurückgegeben werden. Es wird eine RMA-Nummer vergeben, die auf dem zurückgesandten Artikel vermerkt werden muss. Stryker behält sich das Recht vor, ein Versand- und Reinventarisierungsentgelt für zurückgegebene Artikel zu verlangen.

SPEZIELLE, MODIFIZIERTE ODER NICHT MEHR GEFÜHRTE ARTIKEL KÖNNEN NICHT ZURÜCKGEBEN WERDEN.

Beschädigte Artikel:

Die Vorschriften der Interstate Commerce Commission (ICC) verlangen, dass Ansprüche wegen beschädigter Artikel innerhalb von fünfzehn (15) Tagen nach Erhalt des Artikels beim Spediteur erhoben werden müssen. KEINE BESCHÄDIGTE LIEFERUNG ENTGEGENNEHMEN, SOFERN DIE BESCHÄDIGUNG NICHT ZUM ZEITPUNKT DES EMPFANGS AUF DER ZUSTELLQUITTUNG VERMERKT WURDE. Nach umgehender Benachrichtigung fordert Stryker vom betreffenden Spediteur Schadensersatz. Der Anspruch beschränkt sich auf die tatsächlichen Ersatzkosten. Falls Stryker diese Angaben nicht innerhalb von fünfzehn (15) Tagen nach Zustellung des Artikels erhält oder die Beschädigung nicht beim Empfang auf der Empfangsquittung vermerkt wurde, ist der Käufer für die vollständige Bezahlung der Originalrechnung verantwortlich.

Ansprüche wegen fehlender Teile in der Lieferung müssen innerhalb von dreißig (30) Tagen ab Rechnungsdatum erhoben werden.

Internationale Garantie:

Diese Garantie beruht auf der US-amerikanischen Gesetzgebung. Die Garantieansprüche sind außerhalb der USA je nach Land verschieden. Wenden Sie sich zwecks weiterer Informationen bitte an Ihre örtliche Vertretung von Stryker Medical.

Deutsch

Anmerkungen

Deutsch

Inhoudsopgave

Inleiding

| | |
|-----------------------------------|---|
| Algemeen | 2 |
| Bedoeld gebruik | 2 |
| Technische Specificaties | 2 |
| Attentie/Pas Op!/Aanwijzing | 2 |
| CE Merk | 2 |

Gebruiksaanwijzing

| | |
|---|--------|
| Bediening onderstel | 4, 5 |
| Hoog/laag verstelling | 6 |
| (Anti-)Trendelenburgverstelling | 6 |
| Gebruik van het remsysteem | 7 |
| Gebruik van de 5e wiel optie | 8 |
| Bediening van het grote wiel (Optioneel) | 8 |
| Gebruik zijhekkens | 9 |
| Gebruik van de duwhandvatten | 9 |
| Gebruik van het patiënten transferbord/armtafel | 10, 11 |
| Bediening van de ruggesteun | 11 |
| Gebruik van de vaste infuusstangen | 12–14 |
| Bediening van de voetsteunen | 14 |
| Het optionele voetverlengstuk / defibrillatorblad gebruiken | 15 |
| Gebruik van de röntgenycassettehouder | 15 |
| Gebruik van het röntgen cassettesysteem | 16 |
| Het optionele dienblad gebruiken | 17 |
| Reiniging | 18 |
| Preventief Onderhoud | 19 |
| Garantie | 20 |

Inleiding

ALGEMEEN

Deze handleiding zal U behulpzaam zijn bij de bediening van de 1020 trauma en behandel brancard voor röntgenopnamen over de volledige lengte. De aanwijzingen dienen dan ook vóór gebruik of onderhoud van het produkt zorgvuldig door gelezen te worden.

BEDOELD GEBRUIK

Dit produkt is bedoeld om te worden gebruikt als ligvlak voor transport en behandeling van een patiënt in elke gezondheidszorg omgeving.

TECHNISCHE SPECIFICATIES

| | | |
|----------------------------------|------------------|--|
| Maximaal Toelaatbare Last | 227 Kg |  |
| Totale Lengte/-Breedte | 211 / 80 cm | |
| Laagste-/Hoogste Stand | 62.87 / 97.79 cm | |
| Ruggesteunhoek | 0 tot 90° | |
| Trendelenburg/Anti-Trendelenburg | +18° tot -18° | |

ATTENTIE/PAS OP/AANWIJZING

De woorden **ATTENTIE**, **PAS OP** en **AANWIJZING** hebben een speciale betekenis en de hierdoor aangegeven informatie moet zorgvuldig opgevolgd worden.

ATTENTIE

Betreft de persoonlijke veiligheid van de patiënt of betreffende gebruiker. Het negeren van deze informatie kan resulteren in verwonding van de patiënt of gebruiker.

PAS OP

Deze instructies gelden voor speciale procedures of voorzorgsmaatregelen die opgevolgd dienen te worden om beschadiging van het produkt te voorkomen.

AANWIJZING

Geeft speciale informatie om het onderhoud eenvoudiger te maken of belangrijke instructies duidelijker.



Symbol voor veilige bedrijfsbelasting

ATTENTIE

HET CE MERK op dit produkt heeft betrekking op de emc-richtlijn 89/336/eeg inclusief amendementen volgens richtlijnen 92/31/eeg en 93/68/eeg. Dit CE Merk is van toepassing op de richtlijn 93/42/EEC.

Inleiding

Het is belangrijk dat u alle informatie in deze handleiding leest voordat u deze brancard gebruikt. Lees de veiligheidsrichtlijnen op deze pagina goed en volg ze nauwkeurig op.

ATTENTIE

Om schade te voorkomen dient materiaal dat in de weg staat te worden verwijderend voordat de brancard hoger of lager wordt gezet.

Altijd de wielremmen indrukken wanneer een patiënt op de brancard gaat liggen of uit de brancard komt. Duw de brancard om zeker te stellen dat de remmen goed vastzitten. De remmen altijd vastzetten tenzij de brancard verplaatst wordt. Het bewegen van de brancard terwijl een patiënt op de brancard gaat liggen of uit de brancard komt kan resulteren in verwondingen.

Zorg ervoor dat de vergrendeling steeds goed werkt.

Bij het inklappen van de zijrail dient u op te passen dat zich geen ledematen van patiënten en personeel in de buurt van de stangen van de zijrail bevinden om letsel te voorkomen.

Laat de zijrail niet vanzelf zakken om letsel en schade aan het materiaal te voorkomen.

De duwarmen zijn ontworpen voor gebruik tijdens transport van de stretcher. Gebruik geen andere delen van de stretcher om te duwen/trekken omdat schade het gevolg kan zijn.

Ter voorkoming van schade dienen de I.V. zakken niet zwaarder te zijn dan 18 kg.

Ter voorkoming van schade tijdens transport van de stretcher dient u te controleren of de I.V. standaard laag genoeg hangt om geen hinder te ondervinden van deuropeningen en lampen.

Als U het transferbord gebruikt voor het verplaatsen van een patiënt, **altijd** alle remmen vastzetten op alle brancards, bedden, etc die gebruikt worden en zorg er **altijd** voor dat het transferbord goed op het oppervlak van het ligvlak, waar de patiënt naar toe overgeschoven moet worden, ligt. De brancard van de patiënt en het andere ligvlak moet op dezelfde hoogte zijn, voordat de patiënt verplaatst wordt.

Houdt handen en vingers verwijderd van het gebied rond de bedieningshandgreep van de ruggesteun en de ruggesteun zelf als deze omlaag gezet wordt. Verwonding kan het resultaat zijn als men niet voorzichtig is.

LET OP

Het bed kan niet worden verhoogd wanneer er zich een patientenlift onder het bed bevindt.

Niet op het onderstuk staan.

OPMERKING

Maak de opbergruimte in het onderstuk regelmatig schoon.

De onderkant van de ringen van het remmechanisme dienen regelmatig schoongemaakt te worden ter voorkoming van opeenhoping van vuilresten.

Gebruiksaanwijzing

BEDIENING ONDERSTEL – ZIJBEDIENING

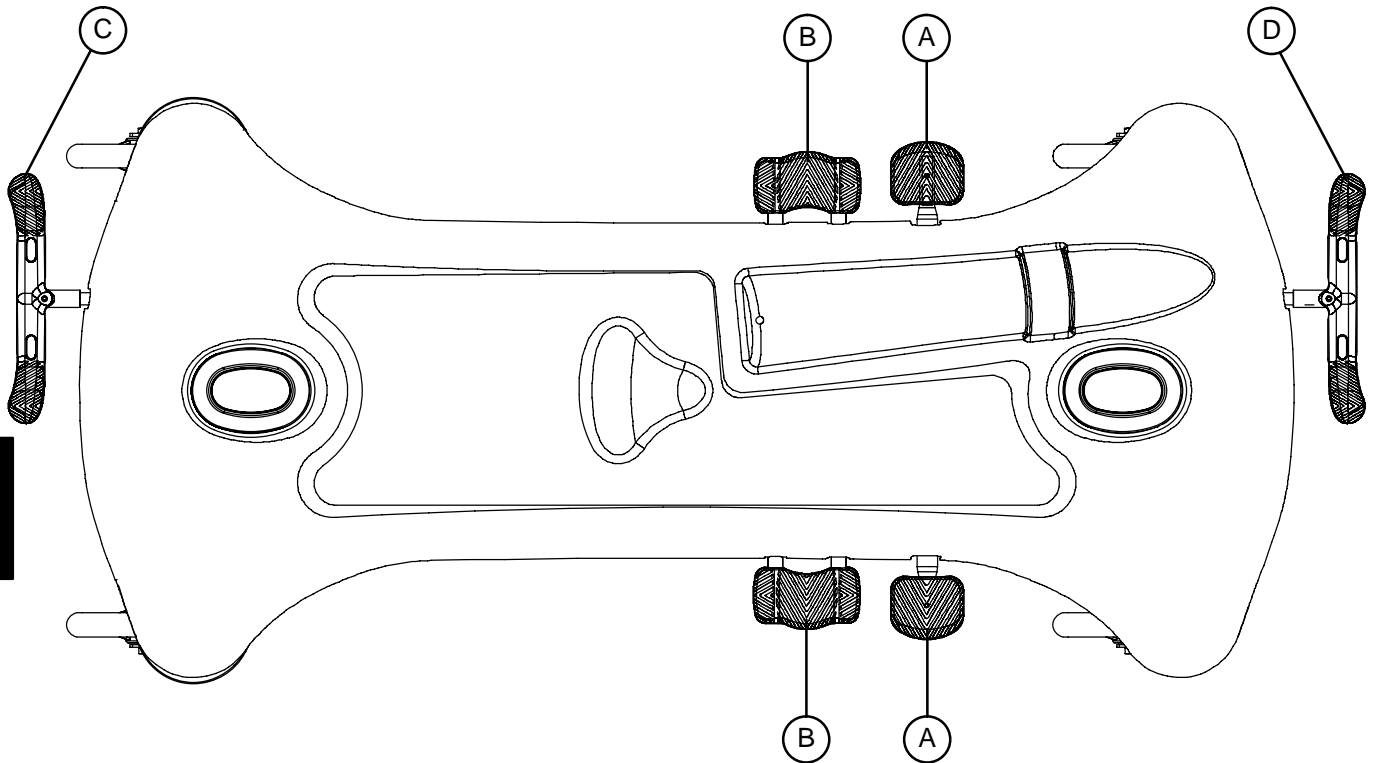

Herhaaldelijk neerdrücken om de brancard in hoogte te verstellen.

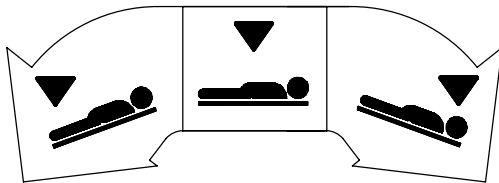

Het middelpunt van pedaal (B) indrukken om beide einden van de brancard gelijktijdig te laten zakken.

De zijde van pedaal (B) dat zich het dichtst bij het voeteneind te laten zakken.

De zijde van pedaal (B) dat zich het dichtst bij het hoofdeinde van de brancard bevindt, indrukken om het hoofdeinde te laten zakken.

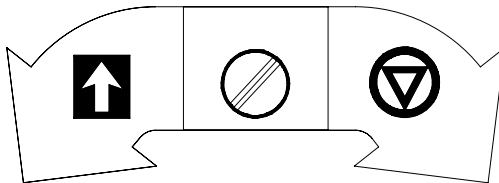

Rem en stuur functies (voeteneind)

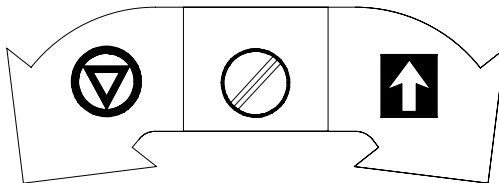

Rem en stuur functies (hoofdeinde)

Nederlands

Gebruiksaanwijzing

BEDIENING ONDERSTEL

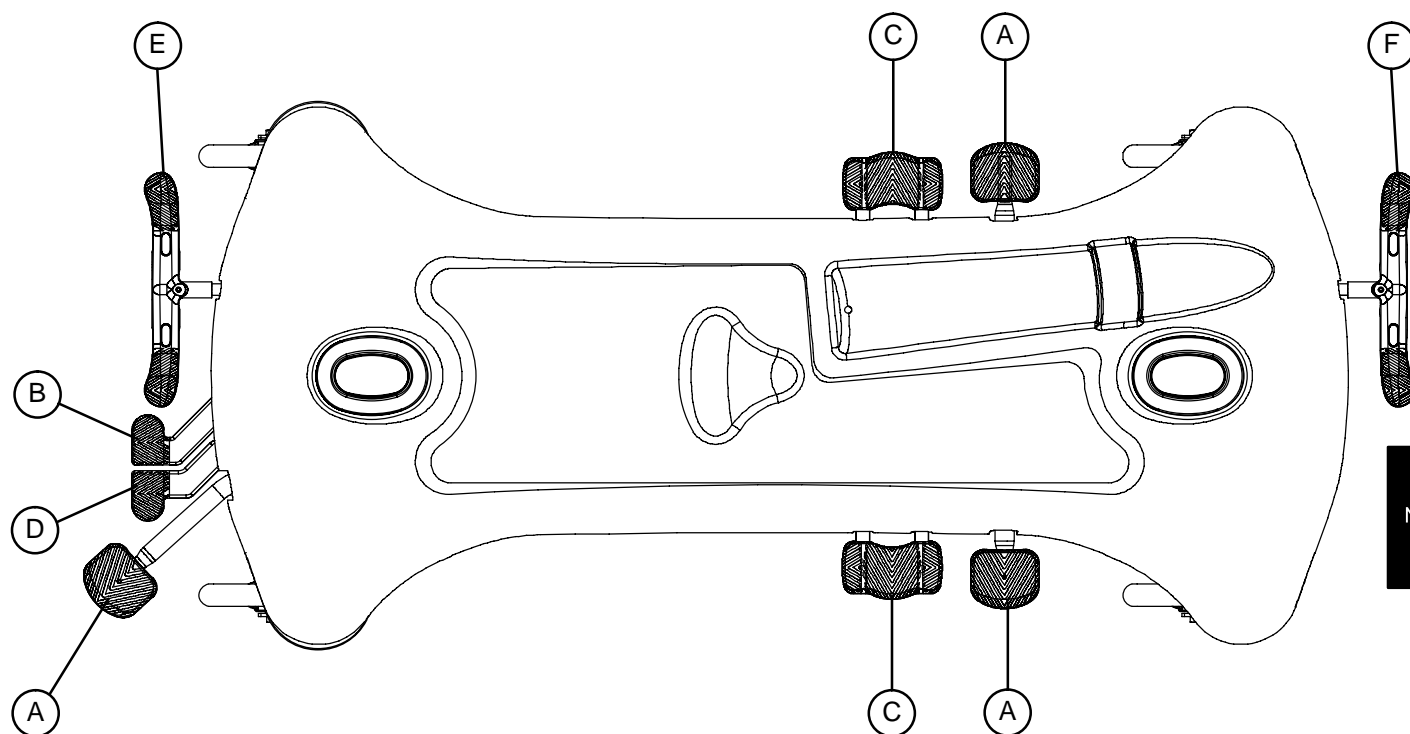

Nederlands

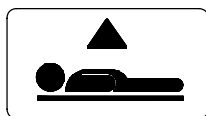

Herhaaldelijk neerdrukken om de brancard in hoogte te verstellen.

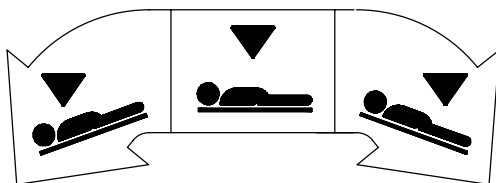

Om de beide uiteinden van de brancard tegelijk **lager** te zetten, drukt u met dezelfde voet tegelijk op pedaal (B) en (D) of op het midden van pedaal (C).

Om alleen het hoofdeinde van de brancard lager te zetten drukt u op pedaal (B) of op de kant van pedaal (C) het dichtst bij het hoofdeinde van de stretcher.

Om alleen het voeteneinde van de brancard lager te zetten drukt u op pedaal (D) of op de kant van pedaal (C) het dichtst bij het voeteneinde van de stretcher.

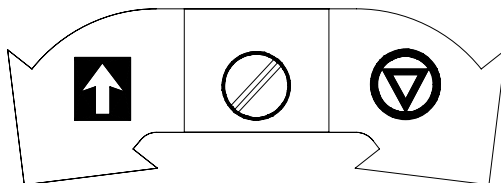

Rem en stuur functies (voeteneind)

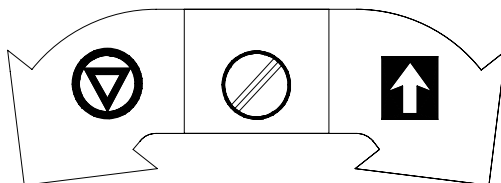

Rem en stuur functies (hoofdeinde)

Gebruiksaanwijzing

HOOG/LAAGVERSTELLING – ZIJBEDIENING

PAS OP

Zorg ervoor dat alle apparatuur die bij het in hoogte verstellen van de brancard in de weg kan staan, verwijderd wordt.

Om de brancard **omhoog** te zetten, druk voetpedaal (A) herhaaldelijk neer, totdat de gewenste hoogte bereikt is.

Het middelpunt van pedaal (B) indrukken om beide einden van de brancard gelijktijdig te laten zakken. De zijde van pedaal (B) dat zich het dichtst bij het voeteneind te laten zakken. De zijde van pedaal (B) dat zich het dichtst bij het hoofdeinde te laten zakken.

HOOG/LAAGVERSTELLING

Om de brancard **omhoog** te zetten, druk voetpedaal (A) herhaaldelijk neer, totdat de gewenste hoogte bereikt is.

Om de beide uiteinden van de brancard tegelijk **lager** te zetten, drukt u met dezelfde voet tegelijk op pedaal (B) en (D) of op het midden van pedaal (C). Om alleen het hoofdeinde van de brancard lager te zetten drukt u op pedaal (B) of op de kant van pedaal (C) het dichtst bij het hoofdeinde van de stretcher. Om alleen het voeteneinde van de brancard lager te zetten drukt u op pedaal (D) of op de kant van pedaal (C) het dichtst bij het voeteneinde van de stretcher.

(ANTI-)TRENDELENBURGVERSTELLING – ZIJBEDIENING

AANWIJZING

De brancard moet omhoog gepompt worden, om de trendelenburg of anti-trendelenburg positie te veranderen.

PAS OP

Zorg ervoor dat alle apparatuur die bij het in hoogte verstellen van de brancard in de weg kan staan, verwijderd wordt.

Voor de **Trendelenburg** positie (hoofd omlaag), de zijde van pedaal (B), dat zich het dichtst bij het hoofdeinde van de brancard bevindt, indrukken.

Voor de **Anti-Trendelenburg** positie (voeten omlaag), de zijde van pedaal (C), dat zich het dichtst bij het voeteneind van de brancard bevindt, indrukken.

AANWIJZING

Hoe hoger het ligvlak van de brancard staat voordat pedaal (B) ingedrukt wordt, des te groter de trendelenburghoek of anti-trendelenburghoek zal zijn (Maximale trendelenburghoek is $+18^\circ$. Maximale anti-trendelenburghoek is -18°).

(ANTI-)TRENDELENBURGVERSTELLING

Voor de ligging van **Trendelenburg** (hoofd laag) drukt u op pedaal (B) of de kant van pedaal (C) het dichtst bij het hoofdeinde van de stretcher.

Voor de omgekeerde ligging van **Trendelenburg** houding (voeten laag) drukt u op pedaal (D) of de kant van pedaal (C) het dichtst bij het voeteneinde van de stretcher.

Gebruiksaanwijzing

GEBRUIK VAN HET REMSYSTEEM

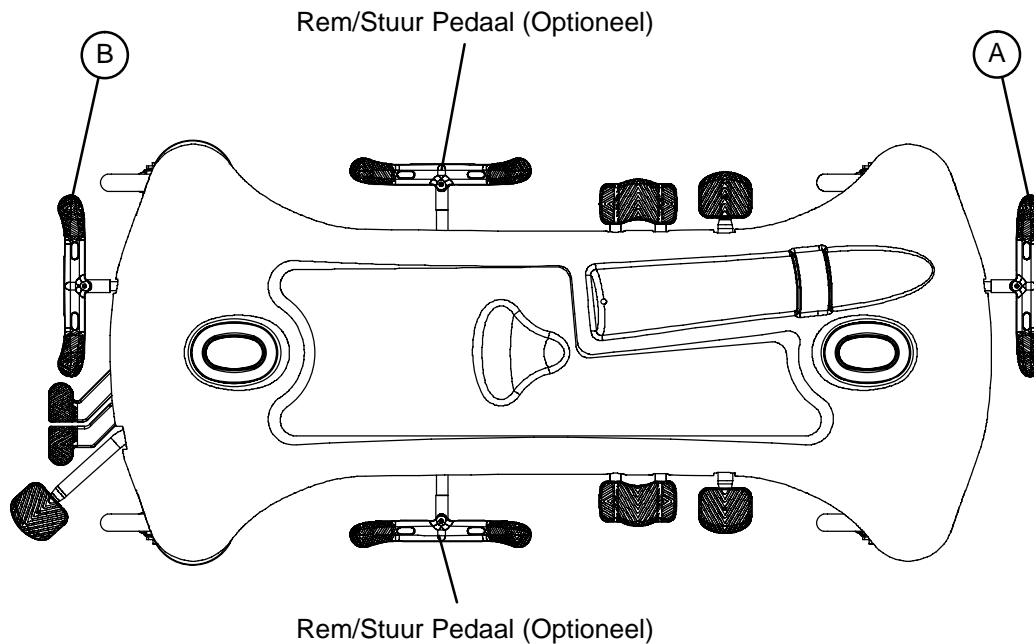

Nederlands

AANWIJZING

Voor het gebruiksgemak is het rem/stuurpedaal, zowel bij de brancard met "dubbele zijbediening" als bij de brancard met "dubbele eindbediening" aan beide zijden geplaatst.

⚠ ATTENTIE

Altijd de wielremmen indrukken wanneer een patiënt op de brancard gaat liggen of uit de brancard komt. Duw de brancard om zeker te stellen dat de remmen goed vastzitten. De remmen altijd vastzetten tenzij de brancard verplaatst wordt. Het bewegen van de brancard terwijl een patiënt op de brancard gaat liggen of uit de brancard komt kan resulteren in verwondingen.

Om de rem aan het hoofdeinde te activeren, pedaal (A) aan de linkerkant volledig indrukken.

Om de rem aan het voeteinde te activeren, pedaal (B) aan de linkerkant volledig indrukken.

AANWIJZING

Naast de standaard hoofd- en voeteindbedieningsfuncties kan Uw brancard uitgerust worden met optioneel verkrijgbare rem- en stuurfuncties met zijbediening. Deze remmen met zijbediening functioneren op de zelfde manier als de hoofd en voeteindversies. Ze worden aangegeven met een etiket aan beide zijden van het brancardonderstel.

Gebruiksaanwijzing

GEBRUIK VAN HET 5E WIEL (OPTIONEEL)

Het 5e wiel helpt het verplegend personeel om de brancard, bij het rechtdoor rijden en bij het draaien om hoeken, makkelijk te sturen.

Om het 5^e wiel te gebruiken, moet de juiste zijde van het rem-/stuurpedaal volledig omlaag gedrukt worden.

BEDIENING VAN HET GROTE WIEL (OPTIONEEL)

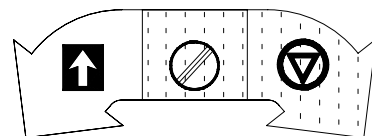
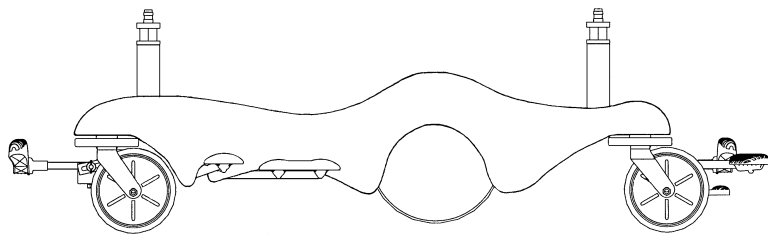

Wanneer het Rem-/Stuurpedaal in de neutrale of rem positie staat, wordt het grote wiel ongeveer 3/4" (2 cm) geheven en de stretcher rust op de vier zwenkwielen.

OPMERKING

De twee grote wielen zwenken niet. De stretcher kan niet zijwaarts worden bewogen wanneer de grote wielen zijn geactiveerd. Met het pedaal in de neutrale stand kan de stretcher in elke gewenste richting worden bewogen inclusief zijdelings.

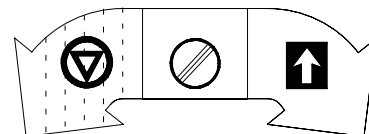
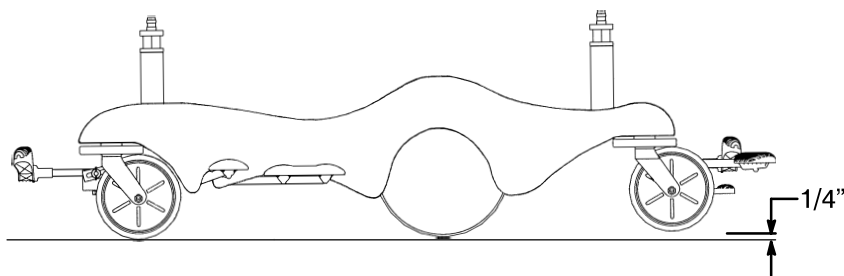

Wanneer het Rem-/Stuurpedaal in de stuurstand staat, zijn de voeteneind zwenkwielen ongeveer 1/4" geheven en de stretcher rust op de twee zwenkwielen aan het hoofdeind en de twee grote wielen. Dit verhoogt de mobiliteit en vergemakkelijkt het sturen van de stretcher.

Gebruiksaanwijzing

GEBRUIK ZIJHEKKEN

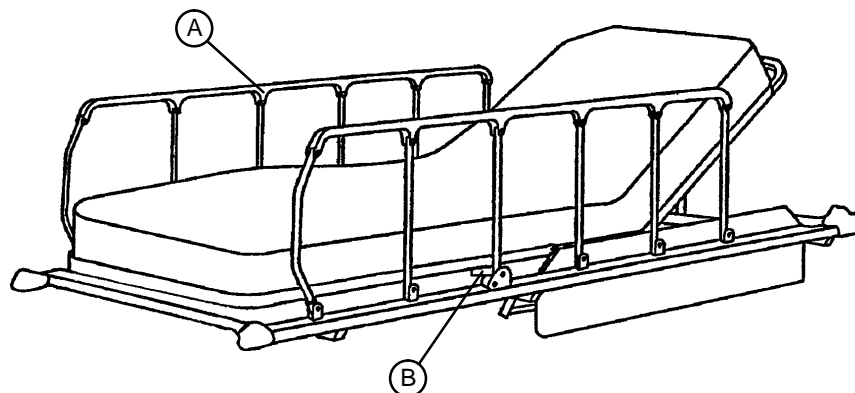

Om de zijhekken omhoog te zetten: trek het zijhek (A) helemaal omhoog, zodat de vergrendeling (B) vastklikt. (zie afbeelding)

Om de zijhekken te laten zakken: til de vergrendelingshandle omhoog (B) en laat het hek tot de laagste positie zakken.

 **PAS OP!**

Vermijd ongecontroleerd neervallen van het zijhek.

GEBRUIK VAN DE DUWHANDVATTEN

 **PAS OP!**

De duwhandvatten moeten altijd gebruikt worden als patiënten vervoerd worden. Ze zijn voor dit doel geïnstalleerd voor het gebruiksgemak. Vermijd het om andere delen van de brancard te gebruiken om de brancard te duwen, omdat er schade kan ontstaan.

Gebruik van de duwhandvatten: Draai de handvatten naar buiten en duw ze omlaag tot ze vast zitten in hun opvangpunten.

Opbergen van de duwhandvatten: Til de handvatten op en draai ze omlaag om ze op te slaan in de steun voor het handvat.

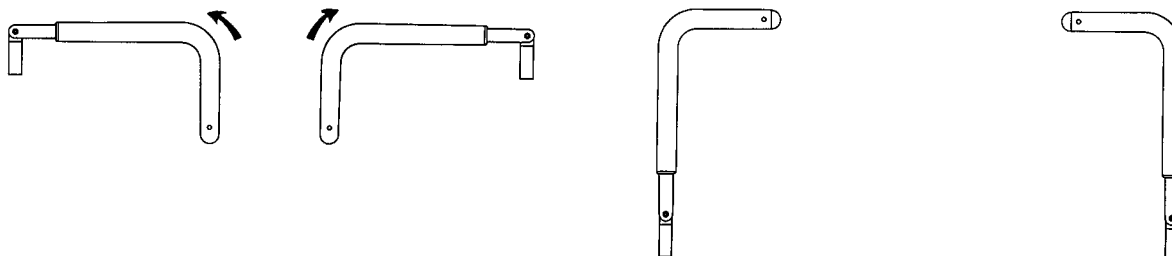

Gebruiksaanwijzing

GEBRUIK VAN HET PATIËNTEN TRANSFER BORD/ARMTAFEL

ATTENTIE

Als U het transferbord gebruikt voor het verplaatsen van een patiënt, **altijd** alle remmen vastzetten op alle brancards, bedden, etc die gebruikt worden en zorg er **altijd** voor dat het transferbord goed op het oppervlak van het ligvlak, waar de patiënt naar toe overgeschoven moet worden, ligt. De brancard van de patiënt en het andere ligvlak moet op dezelfde hoogte zijn, voordat de patiënt verplaatst wordt.

Verplaatsen van patiënten:

Aanwijzing

Het transferbord (C) zit tussen het zijhek (A) en het matras (B) (zie afbeelding).

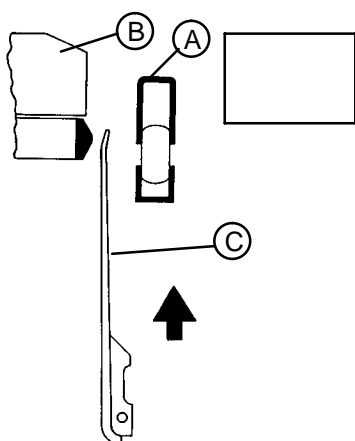

1. Laat zijhek (A) volledig zakken.
2. Til het transferbord (C) vanaf bovenaf op.

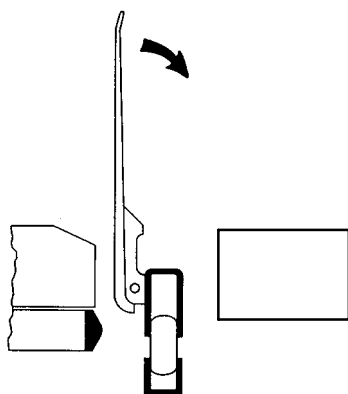

3. Als het transferbord volledig opgetild is, kan deze neergeklapt worden op het oppervlak van het andere ligvlak.

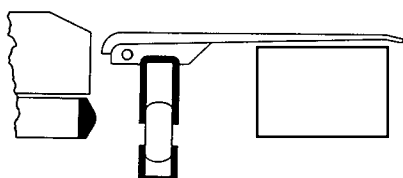

Belangrijk: Verzekert U zich ervan dat de remmen van zowel de brancard als het andere ligvlak vaststaan, voordat U overgaat op stap 4.

4. Met behulp van een laken trekt U de patiënt op het andere ligvlak.

Gebruiksaanwijzing

GEBRUIK VAN HET PATIËNTEN TRANSFER BORD/ARMTAFEL (VERVOLG)

Gebruik van het transferbord als armtafel:

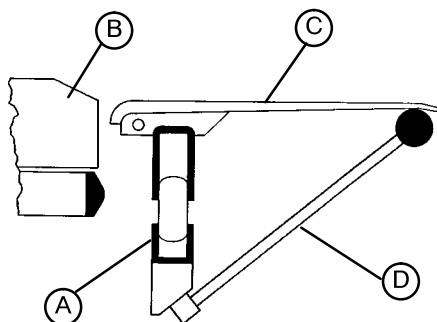

1. Til de ondersteuningsarm (D) omhoog.
2. Til het transferbord (C) van bovenaf op.
3. Als het transferbord volledig opgetild is, kan deze omhoog gedraaid worden op de ondersteuningsarm (D).

⚠ PAS OP!

Als het transferbord gebruikt wordt om een patiënt te verplaatsen, moet de ondersteuningsarm omlaag geklapt zijn. Er zal schade aan de ondersteuningsarm ontstaan als het tegen een brancard, tafel, etc aangedrukt wordt.

BEDIENING VAN DE RUGGESTEUN

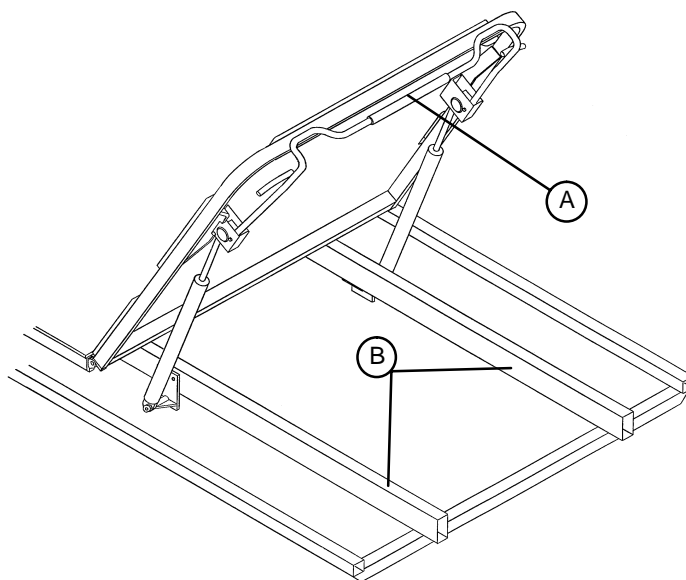

1. Knijp handvat (A) in voor pneumatische ondersteuning bij het omhoog zetten van de ruggesteun. Laat het handvat los, wanneer de gewenste hoogte bereikt is.
2. Om de ruggesteun omlaag te laten, knijp handvat (A) in en duw de ruggesteun omlaag. Laat het handvat los, wanneer de gewenste hoogte bereikt is.

⚠ ATTENTIE

Houdt handen en vingers verwijderd van het gebied rond de bedieningshandgreep van de ruggesteun en de ruggesteun zelf als deze omlaag gezet wordt. Verwonding kan het resultaat zijn als men niet voorzichtig is.

Gebruiksaanwijzing

WERKEN MET DE OPTIONELE 2-FASEN PERMANENT GEMONTEERDE I.V. STANDAARD

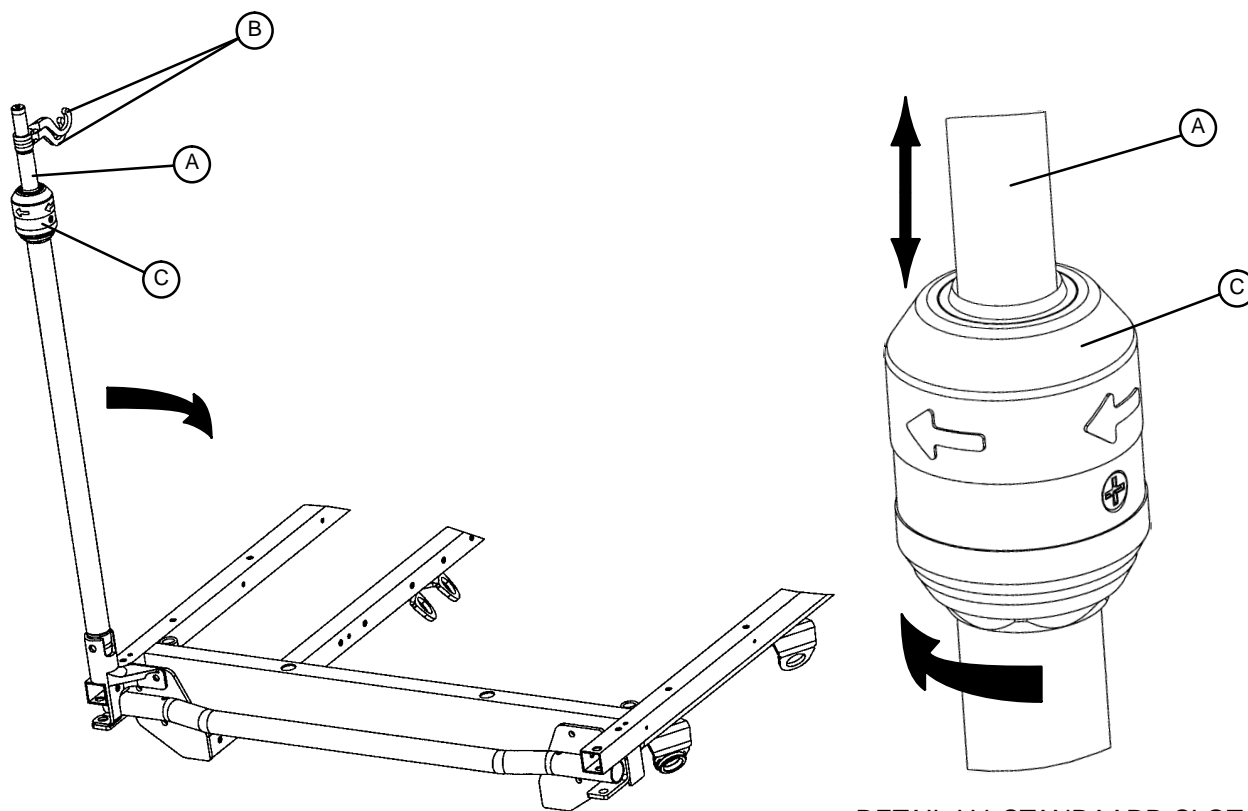

DETAIL I.V. STANDAARD SLOT

OPMERKING

De 2-fasen permanent gemonteerde I.V. standaard behoort niet tot de standaarduitrusting en kan zijn gemonteerd op het hoofdeinde, het voeteneinde of beide einden van de stretcher.

Gebruik van de 2-fase permanent gemonteerde I.V. standaard

1. Trek de standaard omhoog uit de opbergstand, draai hem om en duw hem naar beneden totdat hij op zijn plaats vast zit in de koker.
2. Om de standaard hoger te zetten trekt u het telescoopdeel (A) uit totdat de standaard in volledig uitgetrokken stand vast klikt.
3. Draai de I.V. hangers (B) tot in de gewenste stand en hang de I.V. zakken op.
4. Om de I.V. standaard lager te zetten draait u het slot (C) met de klok mee totdat deel (A) omlaag gaat.



PAS OP!

Ter voorkoming van schade dienen de I.V. zakken niet zwaarder te zijn dan 18 kg.

Ter voorkoming van schade tijdens transport van de stretcher dient u te controleren of de I.V. standaard laag genoeg hangt om geen hinder te ondervinden van deuropeningen en lampen.

Gebruiksaanwijzing

WERKEN MET DE OPTIONELE 3-FASEN PERMANENT GEMONTEERDE I.V. STANDAARD

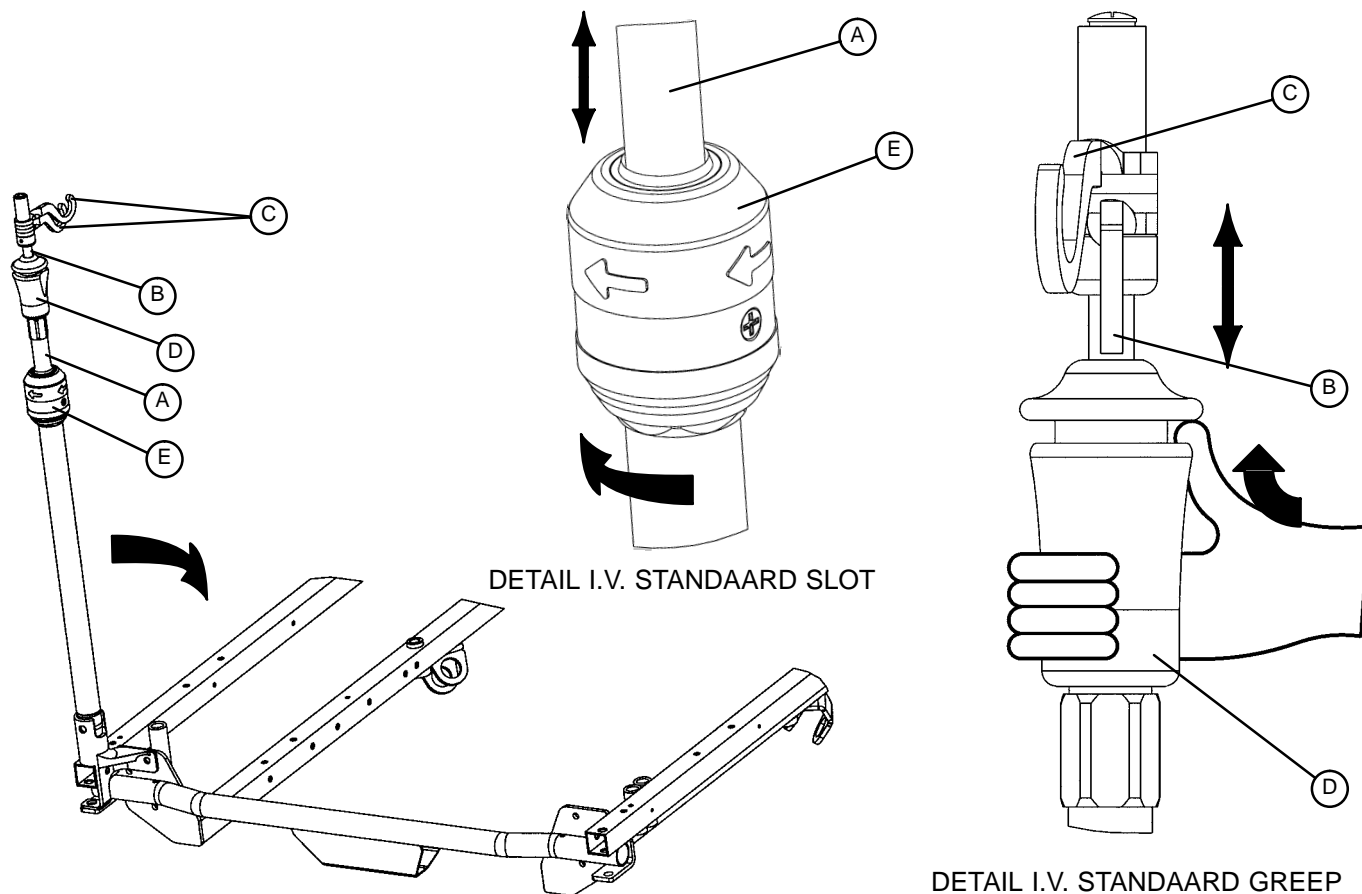

OPMERKING

De 3-fasen permanent gemonteerde I.V. standaard behoort niet tot de standaarduitrusting en kan zijn gemonteerd op het hoofdeinde, het voeteneinde of beide einden van de stretcher.

Gebruik van de 3-fasen permanent gemonteerde I.V. standaard

1. Trek de standaard omhoog uit de opbergstand, draai hem om en duw hem naar beneden totdat hij op zijn plaats vast zit in de koker.
2. Om de standaard hoger te zetten trekt u het telescoopdeel (A) uit totdat de standaard in volledig uitgetrokken stand vast klikt.
3. Voor een hogere I.V. standaard trekt u deel (B) omhoog. Ontgrendel deel (B) op de gewenste hoogte en de standaard klikt op zijn plaats vast.
4. Draai de I.V. hangers (C) in de gewenste stand en hang de I.V. zakken op.
5. Om de I.V. standaard lager te zetten drukt u op het rode stuk van greep (D) terwijl u deel (B) vasthoudt totdat de standaard zakt. Draai slot (E) met de klok mee totdat deel (A) omlaag gaat.

PAS OP!

Ter voorkoming van schade dienen de I.V. zakken niet zwaarder te zijn dan 18 kg.

Ter voorkoming van schade tijdens transport van de stretcher dient u te controleren of de I.V. standaard laag genoeg hangt om geen hinder te ondervinden van deuropeningen en lampen.

Gebruiksaanwijzing

GEBRUIK VAN DE INFUUSSTANG MET BEVESTIGINGSKABEL (OPTIONEEL)

Gebruik van de infuusstang:

1. Verwijder de infuusstang uit de opvanggoot onder de brancard en zet hem vast in het opvangpunt op de hoek van het brancardframe.
2. Om de stang in hoogte te verstellen, knop (A) tegen de klok in draaien en het uitschuifbare deel (B) van de stang omhoog trekken tot de gewenste hoogte bereikt is.
3. Knop (A) met de klok meedraaien om het uitschuifbare deel vast te zetten.

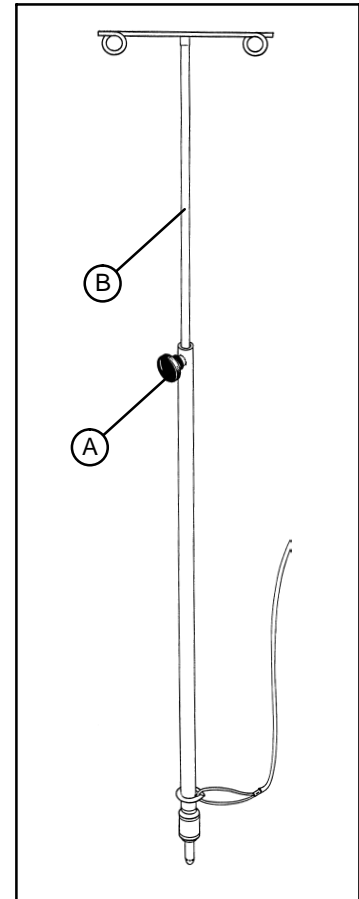

BEDIENING VAN DE VOETSTEUNEN

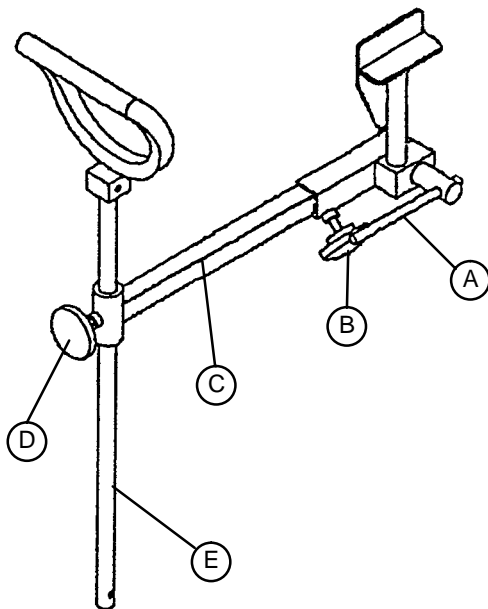

1. Om de voetsteunen te gebruiken, draai handvat (A) die onder het brancardframe zit los en draai de voetsteun in de gewenste positie. Draai handvat (A) vast om de steun vast te zetten.
2. Draai knop (B) los en trek de verlengingsbuis (C) uit tot de gewenste lengte. Draai knop (B) vast.
3. Draai knop (D) los en verstel de voetbeugel (E) in hoogte. Draai knop (D) vast.

Gebruiksaanwijzing

HET OPTIONELE VOETVERLENGSTUK / DEFIBRILLATORBLAD GEBRUIKEN

1. Om het blad als defibrillatorblad te gebruiken, trekt u de bovenste knop (A) naar buiten en draait u het blad (B) over het voetverlengstuk (C) totdat het blad plat over het voeteneinde van het verpleegbed steekt.
2. Om het blad als voetverlengstuk te gebruiken, trekt u knop (A) naar buiten en draait u het defibrillatorblad totdat het tegen het voetverlengstuk (C) vergrendeld wordt. Trek, terwijl u het samenstel vasthoudt, de onderste knop (D) naar buiten en laat het voetverlengstuk zakken totdat het plat is.

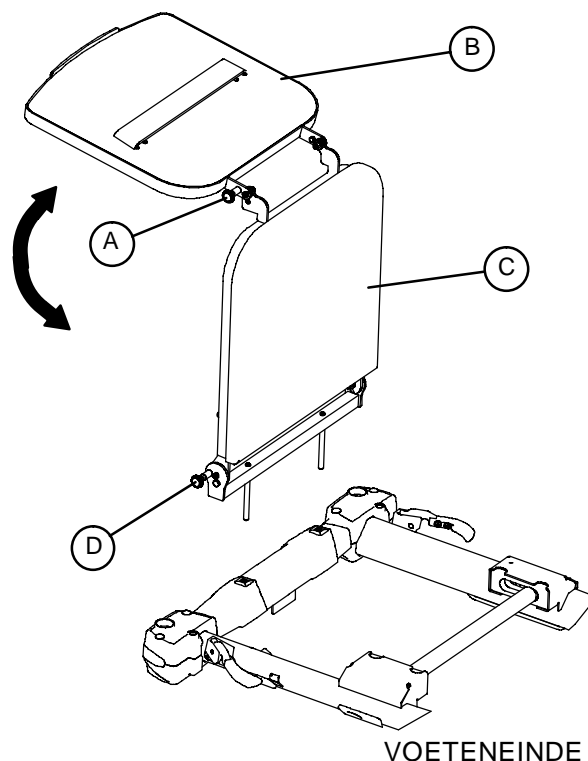

LET OP

Als het verpleegbed is uitgerust met de optionele infuuspaal aan het voeteneinde, moet de infuuspaal zich in de verheven stand bevinden wanneer het voetverlengstuk/defibrillatorblad wordt gemonteerd. Als de infuuspaal zich niet in de verheven stand bevindt, functioneert het voetverlengstuk niet goed en kan er letsel optreden.

Als het verpleegbed is uitgerust met de optionele duwhandvaten aan het voeteneinde, moet u voorzichtig zijn zolang het voetverlengstuk/ defibrillatorblad geïnstalleerd is, om te voorkomen dat uw vingers gekneld raken.

Om schade te vermijden geen artikelen die meer dan 13 kg wegen op het defibrillatorblad zetten.

Nederlands

GEBRUIK VAN DE RÖNTGENCASSETTEHOUDER (OPTIONEEL)

1. Om bij de ruggesteun röntgencassettehouder te kunnen komen, moet U de ruggesteun omhoog zetten.
2. Knijp handvatten (A) naar elkaar toe waardoor de vergrendelpennen (B) los kunnen komen van de vergrendelbeugels (C).
3. Draai de houder naar beneden en installeer de röntgencassette.
4. Volg stap 1 en 2 in omgekeerde volgorde om de houder met cassette vast te zetten in de vergrendelbeugels (C) van de ruggesteun.
5. Om de houder in zijn geheel van de ruggesteun te verwijderen, de onderkant van de houder losmaken van de haken (D).

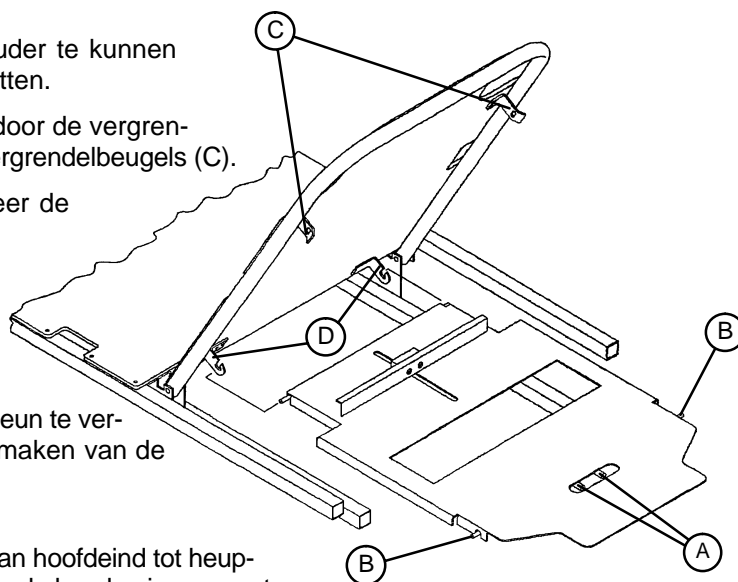

AANWIJZING

Positie van de cassette kan worden gewijzigd, van hoofdend tot heupgebied, door knop los te maken van voorzijde van de houder, in gewenste positie te duwen en de knop weer vast draaien.

Gebruiksaanwijzing

GEBRUIK VAN HET RÖNTGEN CASSETTESYSTEEM

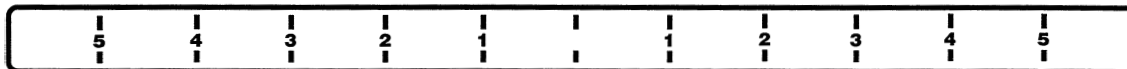

AANWIJZING

Zorg ervoor dat de patiënt in het midden van de brancard ligt, door de positie indicator aan beide uiteinden van het bed te gebruiken (zie afbeelding), voordat U onderstaande procedure gaat uitvoeren.

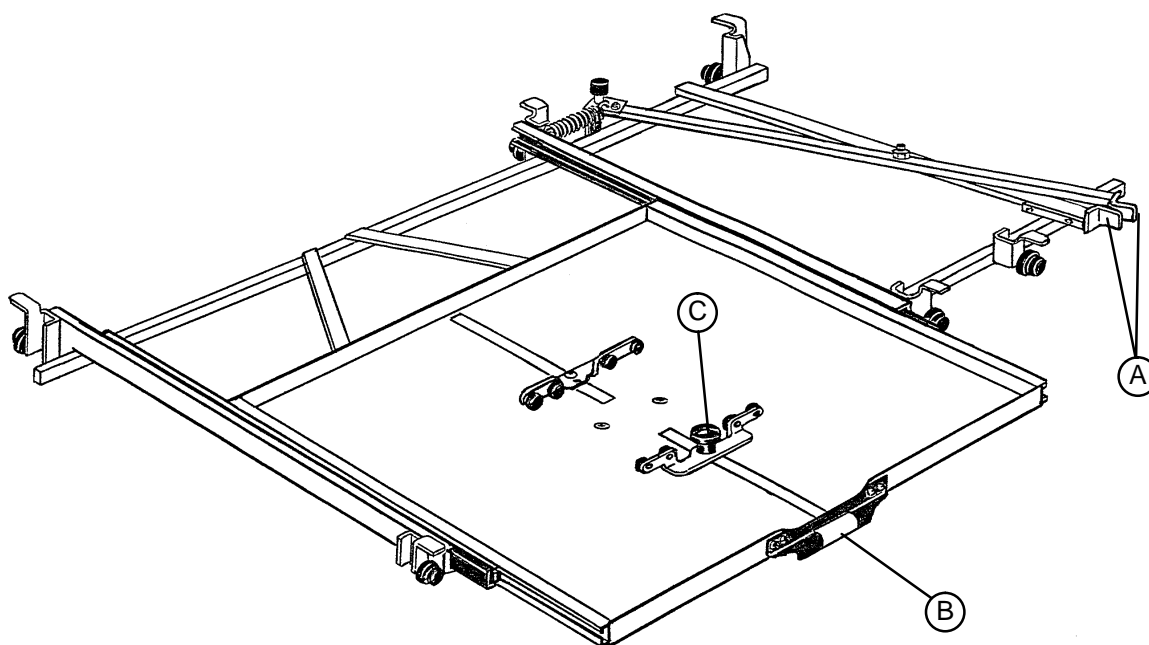

1. De cassettelade zit aan de zijkant van de brancard en is te herkennen aan het gele handvat (B). Trek de lade volledig uit door handvat (B) te gebruiken.
2. Om de cassette in de lade te zetten, draai knop (C) los en pas de lengte tussen de klemmen aan om de cassette vast te zetten. Draai knop (C) weer vast. (Deze procedure zorgt ervoor dat de cassette in het midden van de lade zit.)
3. Duw de lade **volledig terug** onder het hoofdeind van de brancard.
4. Om de lade in de gewenste positie te krijgen, knijp de rode handvaten (A) in en trek het naar één van de uiteinden van de brancard, afhankelijk van de gewenste locatie (De lade kan over de gehele lengte van de brancard bewogen worden.)
5. Laat de rode handvaten (A) los om de cassettelade op zijn plaats vast te zetten.
6. Nadat de röntgen procedure afgerond is, moet U voorgaande stappen omgekeerd volgen om de cassette eruit te halen.

AANWIJZING

Bovengenoemd röntgencassette systeem is in 2 versies leverbaar, namelijk te laden van ofwel de linker ofwel de rechter zijde van de brancard. Dit is bij de aanschaf van de brancard bepaald.

Gebruiksaanwijzing

HET OPTIONELE DIENBLAD GEBRUIKEN

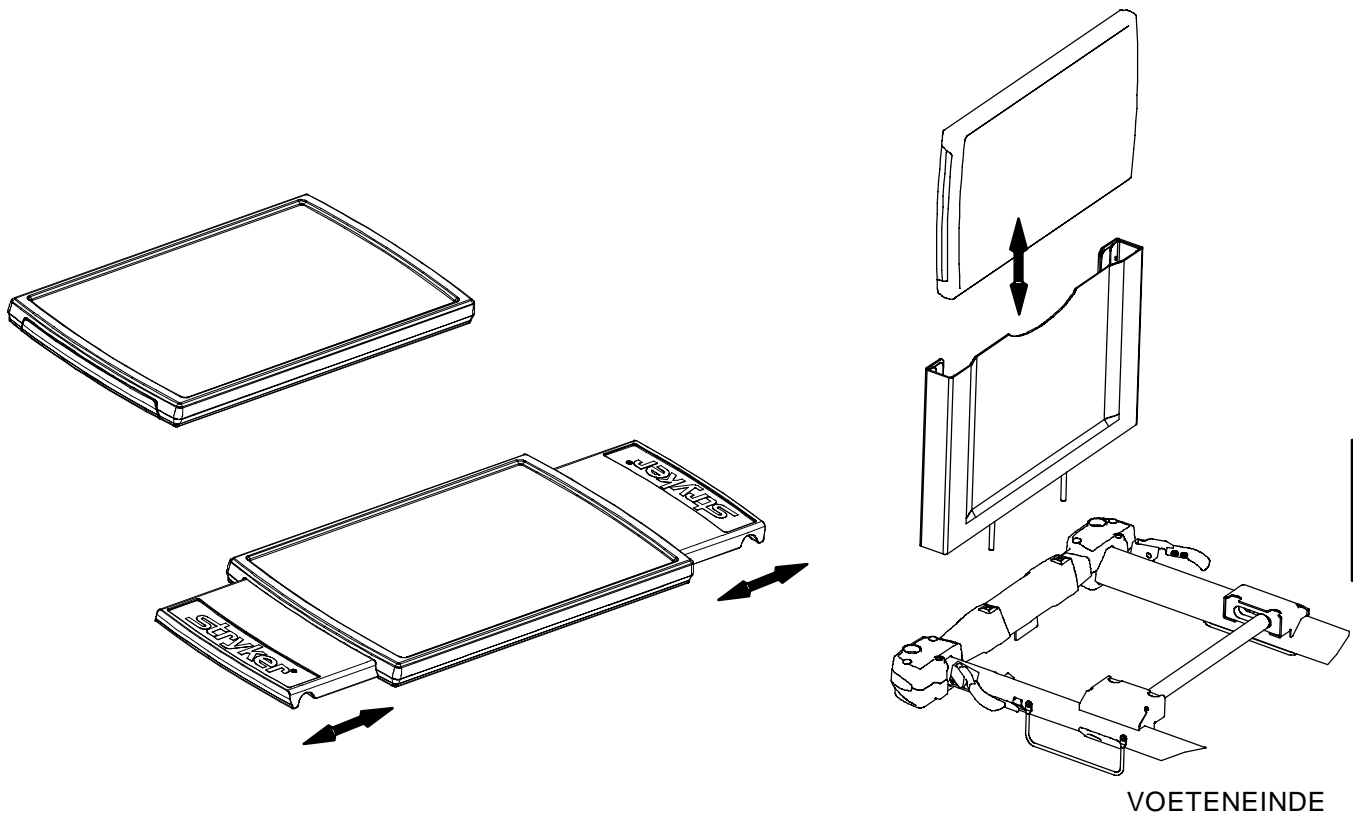

Trek een van beide uiteinden van het dienblad naar buiten om het tot de juiste breedte uit te trekken zodat het op de onrusthekken van het verpleegbed past.

Om het dienblad op te bergen in de optionele dienbladhouder/voetenplank, duwt u beide uiteinden van het dienblad naar binnen en schuift u het in de houder.

LET OP

Om schade te vermijden geen artikelen die meer dan 13 kg wegen op het dienblad zetten.

Reiniging

REINIGING

1. Alle oppervlakten moeten handmatig gereinigd worden met warm water met een mild reinigingsmiddel (pH 6–8) en nadien goed droog gemaakt worden.
2. De VELCRO klitteband moet na iedere toepassing gereinigd worden. De klitteband dient ondergedompeld te worden in een desinfecterende oplossing. Hierna, dient de desinfecteringsoplossing volledig te verdampen (het ziekenhuis dient te beslissen welk soort desinfectievloeistof men voor de Nylon klitteband wil gebruiken).

ATTENTIE

Kiemdodende desinfectantia gebruikt als aangegeven en/of Chloor bleekmiddelen, met 5.25 % Sodium Hypochloride in een verdunde oplossing van 1 deel bleekmiddel op 100 delen water en 2 delen bleekmiddel op 100 delen water worden niet beschouwd als milde reinigers. Dit zijn bijtende produkten die schade aan de brancard kunnen veroorzaken, wanneer ze niet correct gebruikt worden. Als dit soort produkten gebruikt wordt om Stryker produkten te reinigen zullen er maatregelen genomen moeten worden om ervoor te zorgen dat de brancards daarna gereinigd worden met schoon water en vervolgens goed gedroogd worden. Het nalaten van een goede reiniging en droog maken van de brancards zorgt voor een bijtend restant op het oppervlak van de brancard, met een mogelijke voortijdige aantasting van kritieke onderdelen. Niet opvolgen van bovenstaande aanwijzingen met betrekking tot deze schoonmaakmiddelen kan tot vervallen van de productgarantie leiden.

PAS OP

Dit produkt is niet geschikt om te worden gereinigd met behulp van een wasstraat en/of hogedruk reinigingsapparatuur.

Preventief Onderhoud

CONTROLELIJST

- ___ Alle bevestigingsartikelen zitten goed vast
- ___ Zijhekken bewegen en vergrendelen goed
- ___ Rempedaal indrukken en de brancard duwen om zeker te zijn dat alle wielen vaststaan.
- ___ Stuurfunctie functioneert goed
- ___ Alle wielen remmen en zwenken goed
- ___ Onrustbanden zitten goed vast
- ___ Infuusstang is onbeschadigd en werkt goed
- ___ Zuurstoffleshouder is onbeschadigd en werkt goed
- ___ Ruggesteun werkt en vergrendelt goed
- ___ Trendelenburg/Anti-Trendelenburg werkt goed
- ___ Transferbord is onbeschadigd en werkt goed
- ___ Geen scheuren of breuken in de matrashoes
- ___ Armtafelondersteuning zijn onbeschadigd en werken goed
- ___ Aardketting in orde
- ___ Geen lekken bij de hydraulische aansluitingen
- ___ Hydraulische pompen zakken niet vanzelf
- ___ Hydraulische zaksnelheid is goed afgesteld
- ___ Peil hydraulische olie is voldoende
- ___ Smering is waar nodig toegepast, inclusief de remafstelling en de remnok
- ___ Accessoires en bevestigingsapparatuur in goede staat en werken goed

Nederlands

Serienummer _____

Uitgevoerd door: _____ Datum: _____

Garantie

Beperkte garantie:

Stryker Medical Division, een divisie van Stryker Corporation, garandeert aan de oorspronkelijke koper dat haar producten vrij van defecten in materiaal en vakmanschap horen te zijn voor een periode van één (1) jaar na de leverdatum. De verplichting van Stryker krachtens deze garantie is uitdrukkelijk beperkt tot het leveren van vervangingsonderdelen en arbeid voor, of vervanging van, naar eigen goeddunken van Stryker, een product waarvan gebleken is dat het defect is. Stryker garandeert aan de oorspronkelijke koper dat het frame en de lasnaden op haar bedden vrij van structurele defecten zijn zolang als het bed eigendom is van de oorspronkelijke koper. Indien daarom verzocht wordt door Stryker dienen producten of onderdelen waarvoor een garantievordering wordt ingediend franco te worden teruggestuurd naar de fabriek van Stryker. Elk onjuist gebruik of elke wijziging of reparatie door anderen op een wijze die naar het oordeel van Stryker het product wezenlijk en nadelig beïnvloeden, maakt deze garantie ongeldig. Reparaties van Stryker-producten met onderdelen die niet door Stryker zijn verschaft of geautoriseerd, doen deze garantie teniet. Geen enkele medewerker of vertegenwoordiger van Stryker is bevoegd om deze garantie hoe dan ook te wijzigen.

De stretcher producten van Stryker Medical zijn zodanig ontworpen dat ze bij normaal gebruik en regelmatig onderhoud, zoals beschreven in de onderhoudshandleiding, een verwachte levensduur hebben van 10 jaar. Gedurende deze periode geeft Stryker de garantie aan de eerste koper, voor zover deze nog eigenaar is van de producten, dat de lasnaden van de stretchers vrij zijn van structurele defecten.

Deze verklaring vormt de enige garantie van Stryker met betrekking tot bovengenoemde apparatuur. STRYKER GEEFT GEEN ANDERE GARANTIE OF VERKLARING, HETZIJ UITDRUKKELIJK OF IMPLICIET, BEHALVE ALS HIERIN UITEENGEZET. ER IS GEEN GARANTIE VAN VERKOOPBAARHEID EN ER ZIJN GEEN GARANTIES VAN GESCHIKTHEID VOOR EEN BEPAALD DOEL. STRYKER IS IN GEEN GEVAL AANSPRAKELIJK VOOR INCIDENTELE OF GEVOLGSCHADE DIE VOORTVLOEIT UIT OF OP WELKE WIJZE DAN OOK VERBAND HOUDT MET DE VERKOOP OF HET GEBRUIK VAN DERGELIJKE APPARATUUR.

Onderdelen en service verkrijgen:

De producten van Stryker worden ondersteund door een landelijk netwerk van toegewijde Stryker onderhoudsmedewerkers. Deze medewerkers zijn in de fabriek getraind, plaatselijk beschikbaar en hebben een substantiële inventaris van reserveonderdelen om de reparatietijd tot een minimum te beperken. Bel gewoon uw plaatselijke vertegenwoordiger of bel de klantenservice van Stryker op nr. 1-800-327-0770.

Dekking van onderhoudscontract:

Stryker heeft een uitgebreid programma van onderhoudscontractopties ontwikkeld bestemd om uw apparatuur optimaal te laten werken en tegelijkertijd onverwachte kosten te elimineren. Wij bevelen aan dat u deze programma's activeert *voordat* de nieuwe productgarantie verloopt om de kans van extra kosten voor upgrades van de apparatuur te elimineren.

EEN ONDERHOUDSCONTRACT DOET HET VOLGENDE:

- Garandeert betrouwbaarheid van de apparatuur
- Stabiliseert onderhoudsbegrotingen
- Vermindert stilstandtijd
- Geeft documentatie voor JCAHO
- Verlengt de levensduur van het product
- Vergroot de inruilwaarde
- Pakt risicobeheer en veiligheid aan

Garantie

Stryker biedt de volgende onderhoudscontractprogramma's:

| SPECIFICATIES | GOUD | ZILVER | UITSLUITEND PREVENTIEF ONDERHOUD* |
|---|------|--------|-----------------------------------|
| Jaarlijks gepland preventief onderhoud | X | | X |
| Alle onderdelen,** arbeids- en reiskosten | X | X | |
| Onbepaalde onderhoudsbezoeken in geval van nood | X | X | |
| Prioriteit één contact; telefonische reactie binnen twee uur | X | X | X |
| De meeste reparatie worden binnen 3 werkdagen uitgevoerd | X | X | |
| JCAHO-documentatie | X | X | X |
| Logboek ter plekke met documentatie van preventief onderhoud en onderhoud in noodgevallen | X | | |
| In de fabriek getraind onderhoudspersoneel van Stryker | X | X | X |
| Door Stryker goedgekeurde onderdelen | X | X | X |
| Eindejaarsoverzicht | X | | |
| Stryker voert alle onderhoud uit tijdens normale werkuren (9-5) | X | X | X |

* Op vervangingsonderdelen en arbeidskosten voor producten onder een preventief onderhoudscontract wordt een korting gegeven.

** Disposable artikelen, infuuspalen (behalve voor Stryker HD permanente palen), matrassen of schade als gevolg van misbruik zijn niet inbegrepen.

Stryker Medical biedt ook *persoonlijk aangepaste* onderhoudscontracten.

De prijs wordt bepaald door ouderdom, locatie, model en staat van het product.

Voor nadere informatie over onze onderhoudscontracten kunt u contact opnemen met de plaatselijke vertegenwoordiger of belt u 1-800-327-0770 (optie nr. 2).

Retourautorisatie:

Zonder goedkeuring van de afdeling klantenservice van Stryker kunnen de goederen niet worden geretourneerd. U krijgt een autorisatienummer dat op de geretourneerde goederen moet worden vermeld. Stryker behoudt zich het recht voor om een vergoeding voor verzending en heropslag van geretourneerde artikelen aan te rekenen.

SPECIALE, GEMODIFICEERDE OF NIET LANGER VERVAARDIGDE ITEMS KUNNEN NIET WORDEN GERETOURNEERD.

Beschadigde goederen:

De ICC (Interstate Commerce Commission) bepalingen vereisen dat claims voor beschadigde goederen binnen vijftien (15) dagen na ontvangst van de goederen bij de expediteur worden ingediend. AANVAARD GEEN BESCHADIGDE ZENDINGEN, BEHALVE INDIEN DE SCHADE TEN TIJDE VAN DE ONTVANGST OP HET AFGIFTEBEWIJS WORDT GENOTEERD. Na de prompte kennisgeving zal Stryker bij de expediteur een claim indienen voor de opgelopen schade. De claim wordt ingediend voor de feitelijke vervangingskosten. Indien deze informatie niet door Stryker wordt ontvangen binnen vijftien (15) dagen na ontvangst van de goederen of indien de schade ten tijde van de ontvangst van de goederen niet op het afgiftebewijs werd genoteerd, is de klant verantwoordelijk voor de volledige betaling van de oorspronkelijke factuur.

Claims voor korte verzendingen moeten binnen dertig (30) dagen na factuurdatum worden ingediend.

Internationale garantieclausule:

Deze garantie weerspiegelt het Amerikaanse interne beleid. De garantie buiten de Verenigde Staten kan van land tot land verschillen. Neem voor nadere informatie contact op met uw plaatselijke vertegenwoordiger van Stryker Medical.

Nederlands

Opmerking

Nederlands

Indice

Introduzione

| | |
|---|---|
| Dati Generali | 2 |
| Modolità D'uso | 2 |
| Dati Tecnici | 2 |
| Attenzione/Avvertenza!/Informazione | 2 |
| Marchio Ce | 2 |

Istruzioni Per L'uso

| | |
|---|--------|
| Comandi Alla Base Del Letto | 4, 5 |
| Regolazione Alto/Basso | 6 |
| Regolazione (Anti-)Trendelenburg | 6 |
| Uso Del Sistema Frenante | 7 |
| Uso Del Controllo Di 5a Ruota (Opzione) | 8 |
| Uso Della Rotella Grande (Opzione) | 8 |
| Uso Delle Sponde Laterali | 9 |
| Uso Delle Maniglie Di Spinta | 9 |
| Uso Del Piano Per Il Trasferimento Pazienti/Tavola Poggiabraccio | 10, 11 |
| Uso Dello Schienale Pneumatico | 11 |
| L'asta Portaflebo Fissa A Due Livelli | 12 |
| L'asta Portaflebo Fissa A Tre Livelli | 13 |
| Uso Dell'asta Flebo Con Cavo Di Fissaggio (Opzionale) | 14 |
| Uso Dei Sostegni Per I Piedi | 14 |
| Azionamento della prolunga poggiapiedi/vassoio del defibrillatore opzionale | 15 |
| Uso Del Contenitore Per Lastre Raggi X (Opzione) | 15 |
| Uso Del Sistema A Cassetto Per Raggi X | 16 |
| Uso del vassoio portavivande opzionale | 17 |
| Pulizia | 18 |
| Manutenzione Preventiva | 19 |
| Garanzia | 20 |

Introduzione

INDICAZIONI GENERALI

Questo manuale offre utili indicazioni per l'utilizzo della barella da trauma e cura mod.1020 per radiografie su tutta la lunghezza. Si raccomanda di leggere attentamente le istruzioni prima della messa in uso e della manutenzione del prodotto.

MODALITÀ D'USO

Questo prodotto va usato come piano per il trasporto e la cura dei pazienti in qualsiasi ambiente ad uso medicale.

DATI TECNICI

| | | |
|-----------------------------|------------------|---|
| Peso Massimo Consentito | 227 Kg |  |
| Lunghezza/-Larghezza Totale | 211 / 80 cm | |
| Altezza Minima/Massima | 62.87 / 97.79 cm | |
| Angolo Schienale | 0 – 90° | |
| Trendelenburg | +18° / – 18° | |

ATTENZIONE/AVVERTENZA!/INFORMAZIONE

Le parole ATTENZIONE, AVVERTENZA! e INFORMAZIONE hanno un significato speciale e forniscono indicazioni che devono essere eseguite con la massima scrupolosità.



ATTENZIONE

Riguarda la sicurezza personale del paziente o dell'operatore. Ignorare questa informazione può condurre al ferimento del paziente o dell'operatore.



AVVERTENZA!

Queste istruzioni riguardano procedure particolari o misure preventive utili per evitare danni al prodotto.

INFORMAZIONE

Dà indicazioni utili per semplificare la manutenzione o per chiarire importanti istruzioni.



Simbolo del carico di lavoro massimo

AVVERTENZA

IL MARCHIO CE impresso su questo prodotto si riferisce alla direttiva cee/89/336 inclusi gli emendamenti contenuti nelle direttive cee/92/31 e cee/93/68. Questo marchio CE è applicabile alla direttiva 93/42/CEE.

Introduzione

È importante leggere e capire tutte le informazioni contenute in questo manuale prima di usare il letto. Leggete attentamente ed eseguite con precisione le regole di sicurezza indicate in questa pagina.

ATTENZIONE

Per evitare danni, rimuovere eventuali attrezzature che possono trovarsi sul percorso prima di sollevare o abbassare la lettiga.

Azionate sempre i freni delle ruote quando il paziente sale o scende dal letto. Spingete il letto per essere sicuri che i freni siano bloccati bene. Tenere i freni sempre inseriti tranne quando bisogna spostare il letto. Si possono causare ferimenti se il letto si muove mentre il paziente scende o sale.

Per evitare lesioni, quando si porta la spondina in posizione abbassata, mantenere le estremità dei pazienti e del personale lontano dai meccanismi di aggancio della spondina.

Per evitare lesioni o danni all'attrezzatura, non consentire alla spondina di abbassarsi da sola.

Le maniglie di spinta sono state progettate per l'uso durante il trasporto della barella. Evitare di utilizzare altre parti della barella come dispositivi per spingere/tirare in quanto potrebbero verificarsi danni.

Per evitare danni, il peso delle sacche per I.V. non deve superare 18 kg.

Per evitare danni durante il trasporto della barella, verificare che l'asta per I.V. si trovi ad un'altezza tale da consentire il passaggio sicuro attraverso le porte aperte e al di sotto degli impianti di illuminazione.

Quando usate il piano per lo spostamento di un paziente, azionate **sempre** tutti i freni su tutte le barelle, letti, etc. in uso e assicuratevi **sempre** che l'asse sia appoggiato bene sulla superficie su cui verrà trasferito il paziente. La barella del paziente e l'altra superficie devono essere regolate sulla stessa altezza prima di trasferire il paziente.

Tenere dita e mani a distanza dalla parte circostante alla maniglia di innalzamento dello schienale e dallo schienale stesso durante l'abbassamento di quest'ultimo. Agire con cautela per evitare ferimenti.

ATTENZIONE

Per evitare danni durante il trasporto della barella, verificare che l'asta per endovenosa sia abbastanza bassa, in modo da poter passare senza impedimenti attraverso le porte e sotto le apparecchiature di illuminazione.

L'unità non può essere l'aumento (l'idraulica sulla base) con un elevatore paziente sotto la barella. Il cappuccio non può essere utilizzato per fare un passo.

NOTA

Regolarmente il deposito pulito del cappuccio. La parte inferiore degli anelli del freno dovrebbe essere pulita regolarmente per impedire la cera e l'accumulazione del resto del pavimento.

Istruzioni per l'uso

COMANDI ALLA BASE DEL LETTO – COMANDI AI LATI

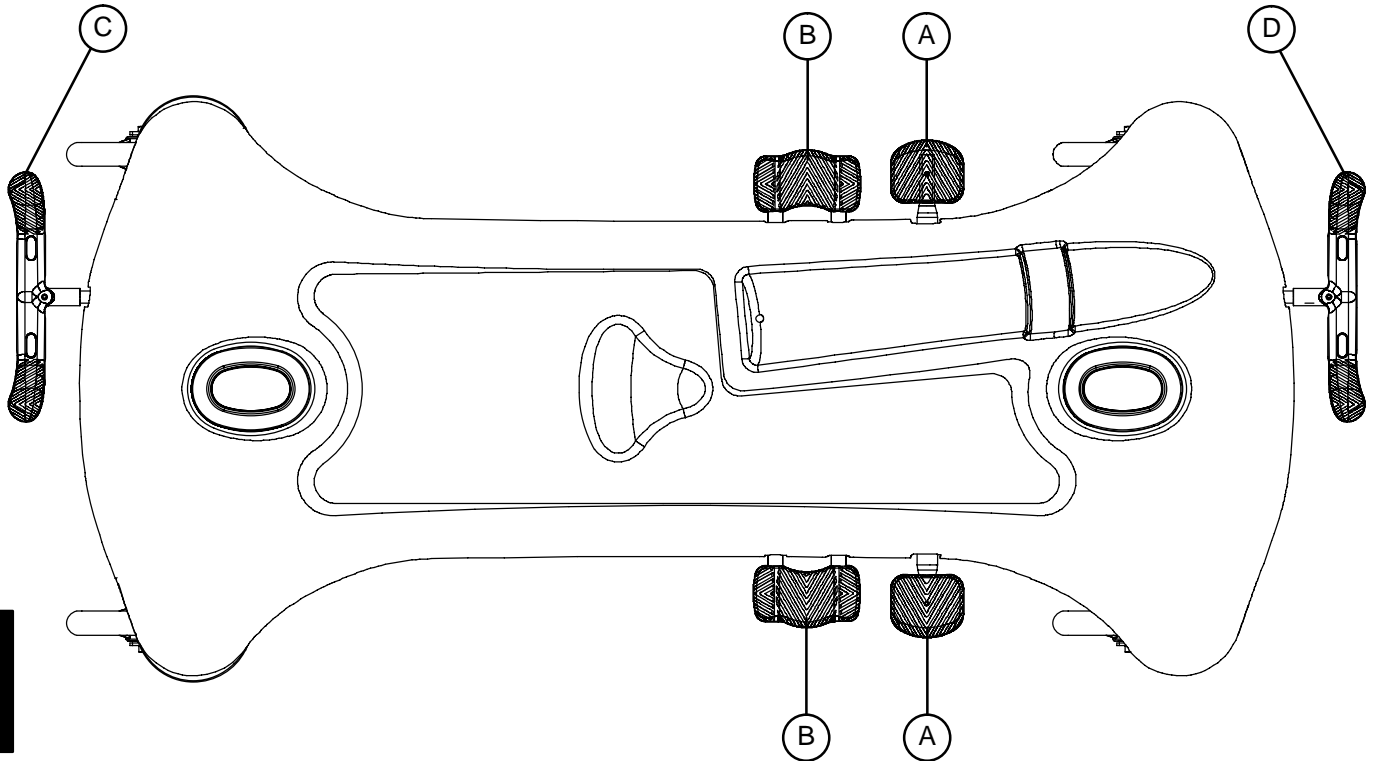

Italiano

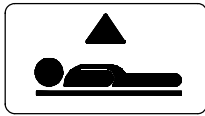

Spingere ripetutamente per regolare la barella in altezza.

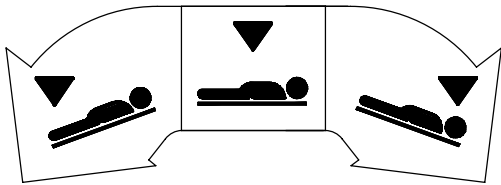

Spingere sui centro del pedale (B) per abbassare allo stesso tempo entrambe le estremità del letto.

Spingere sul lato del pedale (B) rivolto verso i piedi della lettiga per abbassare i piedi.

Spingere sul lato del pedale (B) rivolto verso la testa della lettiga per abbassare la testa.

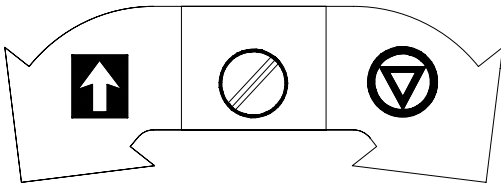

Funzioni di freno e guida (lato piede).

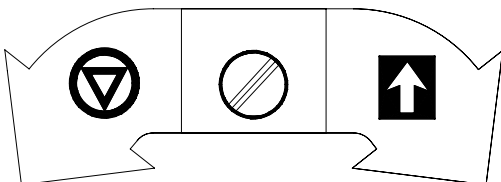

Funzioni di freno e guida (lato testa).

Istruzioni per l'uso

COMANDI ALLA BASE DEL LETTO

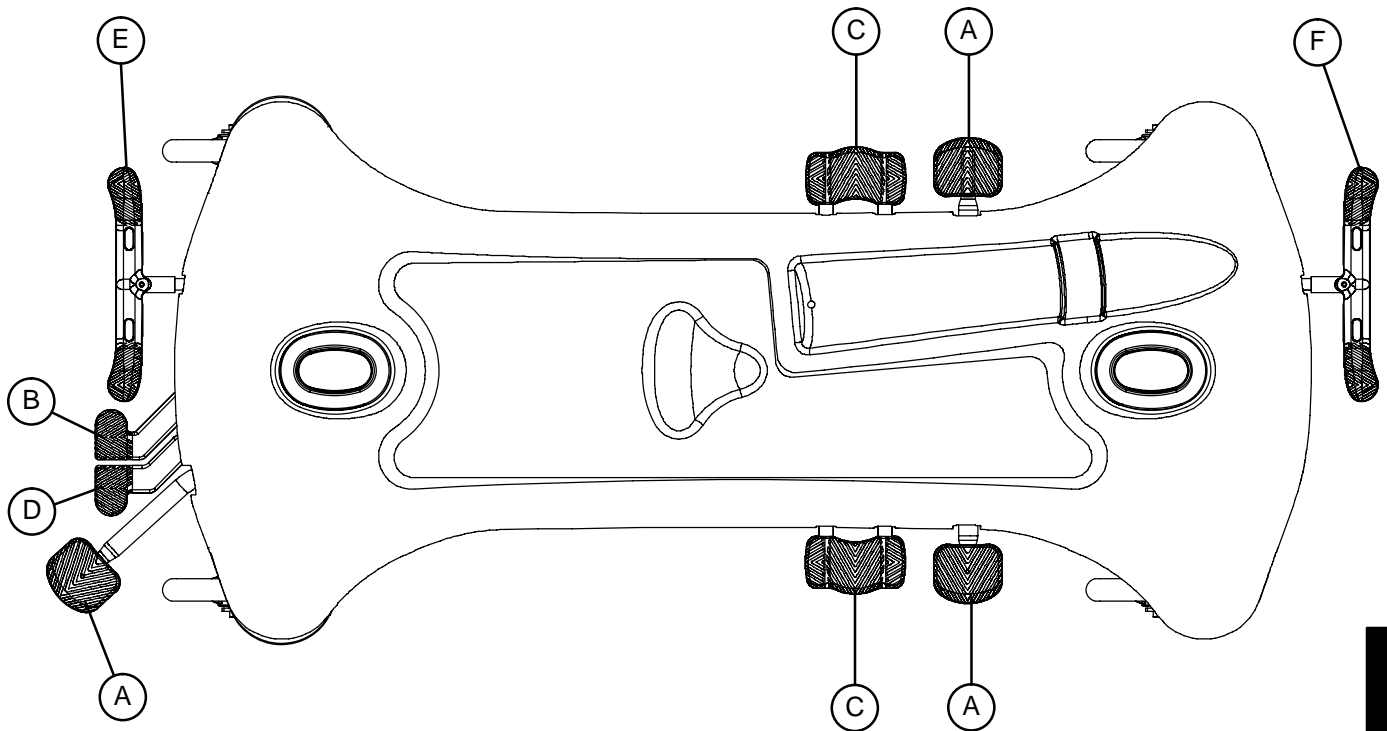

Italiano

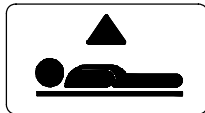

Spingere ripetutamente per regolare la barella in altezza.

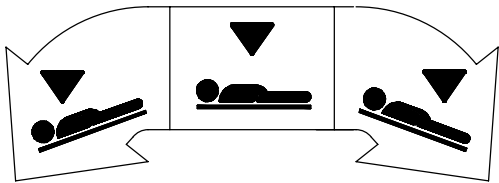

Per abbassare solo l'estremità della testa della lettiga, premere il pedale (B) o il lato del pedale (C) più vicino all'estremità della testa della barella.

Per abbassare solo l'estremità dei piedi della lettiga, premere il pedale (D) o il lato del pedale (C) più vicino all'estremità dei piedi della barella.

Per abbassare contemporaneamente ambedue le estremità della lettiga, premere i pedali (B) e (D) contemporaneamente utilizzando lo stesso piede o premere al centro del pedale (C).

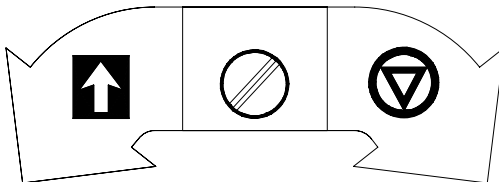

Funzioni di freno e guida (lato piede).

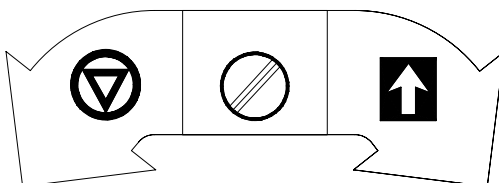

Funzioni di freno e guida (lato testa).

Istruzioni per l'uso

REGOLAZIONE ALTO/BASSO – COMANDI AI LATI

AVVERTENZA!

Per evitare danni, rimuovere eventuali attrezzature che possono trovarsi sul percorso prima di sollevare o abbassare la lettiga.

Per far **sollevare** la barella spingere ripetutamente sul pedale (A) fino a raggiungere l'altezza desiderata.

Per **abbassare** insieme entrambe le estremità della lettiga, spingere al centro del pedale (B). Per abbassare solo la testa della lettiga, spingere al lato del pedale (B) rivolto verso la testa. Per abbassare solo i piedi della lettiga, spingere al lato del pedale (B) rivolto verso i piedi. La base comandi potrebbe essere fornita di congegni opzionali per la discesa variabile. In questo caso, più in basso si spinge il pedale, più veloce sarà la discesa della lettiga.

REGOLAZIONE ALTO/BASSO

Per far **sollevare** la barella spingere ripetutamente sul pedale (A) fino a raggiungere l'altezza desiderata.

Per **abbassare** contemporaneamente ambedue le estremità della lettiga, premere i pedali (B) e (D) contemporaneamente utilizzando lo stesso piede o premere al centro del pedale (C). Per abbassare solo l'estremità della testa della lettiga, premere il pedale (B) o il lato del pedale (C) più vicino all'estremità della testa della barella. Per abbassare solo l'estremità dei piedi della lettiga, premere il pedale (D) o il lato del pedale (C) più vicino all'estremità dei piedi della barella.

REGOLAZIONE (ANTI-)TRENDELENBURG – COMANDI AI LATI

INFORMAZIONE

Per cambiare la posizione (anti-)trendelenburg bisogna disporre la barella in posizione alta.

Più in alto si trova il piano della barella, prima di usare il pedale (B), più ampio sarà l'angolo di trendelenburg o di anti-trendelenburg (L'angolo massimo di trendelenburg è $+18^\circ$. L'angolo massimo di anti-trendelenburg è -18°).

AVVERTENZA!

Per evitare danni, rimuovere eventuali attrezzature che possono trovarsi sul percorso prima di sollevare o abbassare la lettiga.

Per azionare la posizione **Trendelenburg** (testa in giù), spingere sul lato del pedale (B) rivolto verso la testa della lettiga.

Per azionare la posizione **Anti-Trendelenburg** (piedi in giù), spingere sul lato del pedale (B) rivolto verso i piedi della lettiga.

REGOLAZIONE (ANTI-)TRENDELENBURG

Per la posizione di **Trendelenburg** (a testa in giù), premere il pedale (B) o il lato del pedale (C) più vicino all'estremità della testa della barella.

Per la posizione **Anti-Trendelenburg** (a piedi in giù), premere il pedale (D) o il lato del pedale (C) più vicino all'estremità dei piedi della barella.

Istruzioni per l'uso

USO DEL SISTEMA FRENANTE

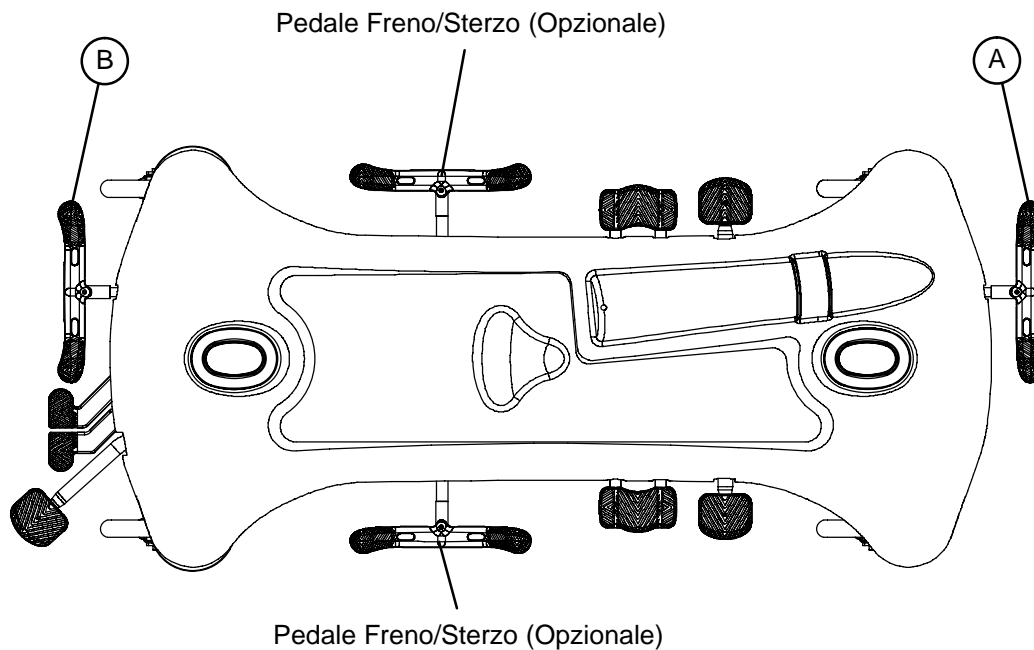

Italiano

INFORMAZIONE

Il pedale freno/guida è posto, per un uso più facile, su entrambe le estremità sia della barella con “doppio comando laterale”, sia della barella con “doppio comando alle estremità”.



ATTENZIONE

Azionate sempre i freni delle ruote quando il paziente sale o scende dal letto. Spingete il letto per essere sicuri che i freni siano bloccati bene. Tenere i freni sempre inseriti tranne quando bisogna spostare il letto. Si possono causare ferimenti se il letto si muove mentre il paziente scende o sale.

Per azionare i freni alla testa della lettiga, abbassare completamente il lato sinistro del pedale (A).

Per azionare i freni alla piedi della lettiga, abbassare completamente il lato destro del pedale (B).

INFORMAZIONE

Il letto potrebbe essere fornito di comando laterale opzionale per le funzioni di freno e guida in aggiunta ai comandi standard sulle estremità. I comandi laterali per i freni funzionano allo stesso modo di quelli alla testa e ai piedi del letto.

Istruzioni per l'uso

USO DEL CONTROLLO 5a RUOTA (OPZIONE)

La ruota la 5a ruota aiutano il personale sanitario nella guida della barella in avanti e nelle curve.

Per azionare il controllo 5a ruota, abbassare completamente l'apposito lato del pedale di freno/guida.

USO DELLA ROTELLA GRANDE (OPZIONE)

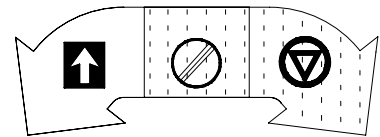
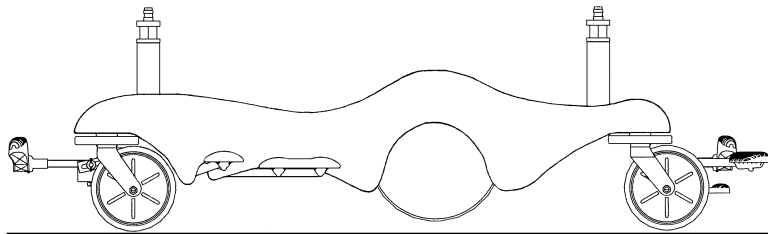

Quando pedale Freno/Guida essere neutrale o freno posizione, Gran Rotella essere elev circa 3/4" (2 cm) e barella resto quattro rotella.

NOTA

Le due Rotelle Grandi non imperniano. La barella non può essere spostata direttamente obliquamente con la Rotella Grande attivata. Con pedale neutrale posizione barella pot essere spost qualsiasi senso compreso obliquamente.

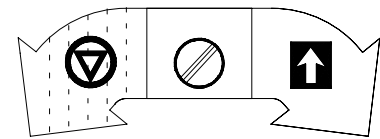
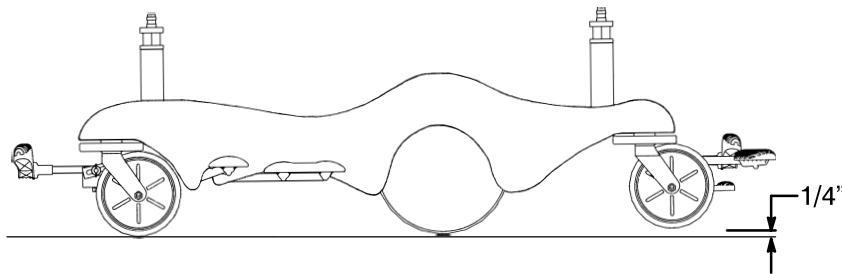

Quando pedale Freno/Guida essere manzo posizione, piede estremità rotella essere elev approssimativo 1/4" e barella resto due capo estremità rotella e due Gran Rotella. Ciò fornisce la mobilità e la facilità aumentate di direzione della barella.

Istruzioni per l'uso

USO DELLE SPONDE LATERALI

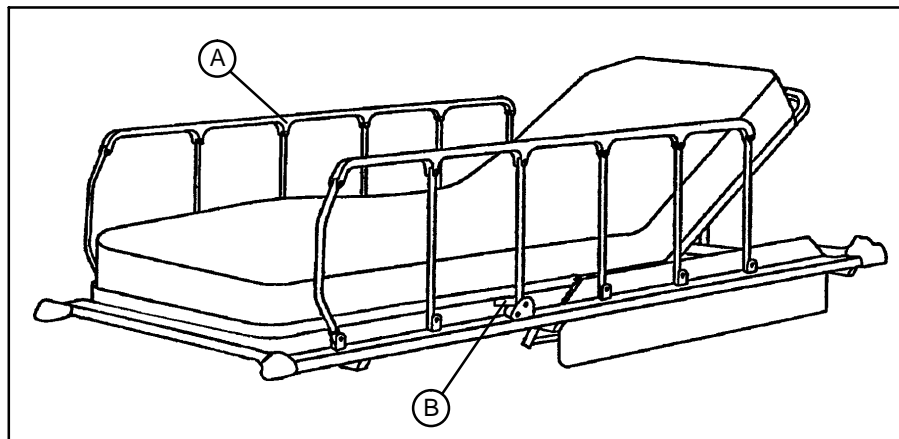

AVVERTENZA!

Assicurarsi sempre del buon funzionamento del gancio (B).

Per alzare le sponde: tirare la sponda (A) completamente in alto fino allo scatto del gancio (B).

Per abbassare le sponde: sollevare la manopola di aggancio (B) e fare abbassare la sponda fino alla posizione più bassa.

AVVERTENZA!

Per evitare lesioni o danni all'attrezzatura, non consentire alla spondina di abbassarsi da sola.

USO DELLE MANIGLIE DI SPINTA

AVVERTENZA!

Per il trasporto dei pazienti bisogna usare sempre le maniglie di spinta. Esse sono montate per questo scopo e facilitano gli spostamenti. Evitate di spingere la barella afferrando altre parti di essa perchè può provocare danni.

Uso delle maniglie di spinta: Fate ruotare le maniglie verso l'esterno e spingetele in basso finchè si fermano nei punti di fissaggio.

Riporre le maniglie di spinta: Sollevate le maniglie e giratele in basso per conservarle nel sostegno per la maniglia.

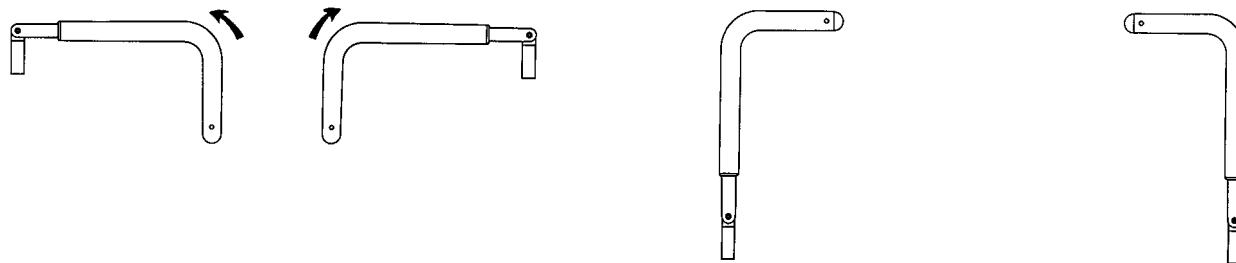

Istruzioni per l'uso

USO DEL PIANO PER IL TRASFERIMENTO PAZIENTI/TAVOLA POGGIABRACCIO

ATTENZIONE

Quando usate il piano per lo spostamento di un paziente, azionate **sempre** tutti i freni su tutte le barelle, letti, etc. in uso e assicuratevi **sempre** che l'asse sia appoggiato bene sulla superficie su cui verrà trasferito il paziente. La barella del paziente e l'altra superficie devono essere regolate sulla stessa altezza prima di trasferire il paziente.

Trasferimento di pazienti:

Indicazione

Il piano per il trasferimento (C) si trova fra la sponda (A) ed il materasso (B) (vedi illustrazione).

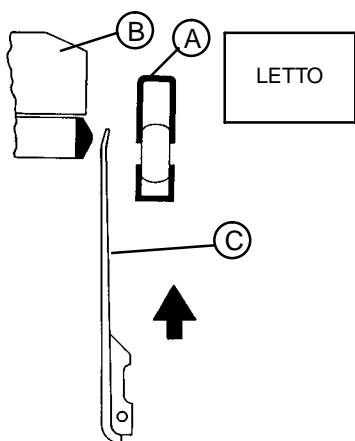

1. Abbassare completamente la sponda (A).
2. Sollevare il piano (C) dal lato superiore.

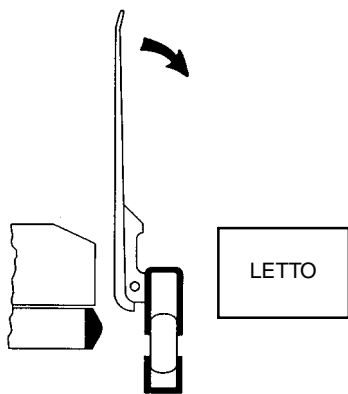

3. Se sollevato completamente il piano potrà essere ripiegato sul piano dell'altra superficie.

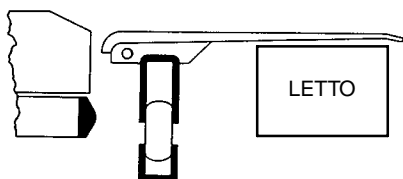

Importante: Prima di passare al punto 4 assicuratevi che sia i freni della barella che quelli dell'altra superficie siano azionati.

4. Spostate il paziente sull'altra superficie con l'aiuto di un lenzuolo.

Istruzioni per l'uso

USO DEL PIANO DI TRASFERIMENTO SAFR™ /REGGIBRACCIO (CONTINUO)

Uso del piano safr come reggibraccio:

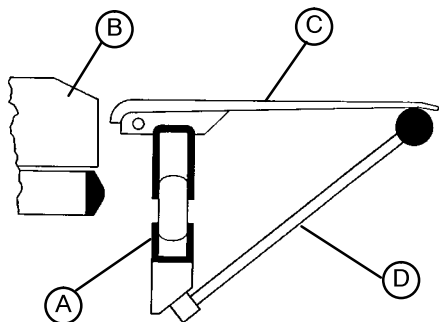

1. Alzate il braccetto di sostegno (D).
2. Alzate il piano di trasferimento (C) dalla posizione richiusa tirandolo dall'alto.
3. Se sollevato completamente, il piano potrà essere appoggiato sul braccetto di sostegno.

AVVERTENZA!

Il braccio di sostegno deve essere reclinato quando l'asse viene usato per lo spostamento di un paziente. Tale braccio subirà danni se spinto contro una barella, un tavolo etc.

USO DELLO SCHIENALE PNEUMATICO

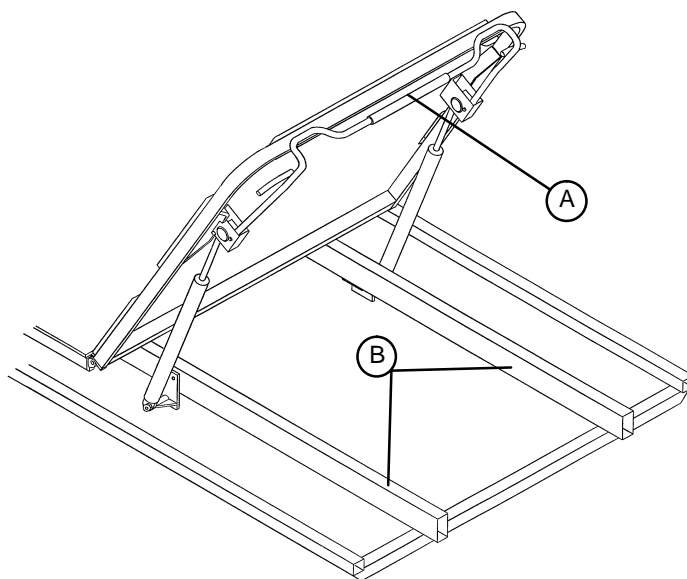

1. Premere sulla maniglia (A) per sostenere l'innalzamento pneumatico dello schienale. Lasciare la maniglia quando è raggiunta l'altezza desiderata.
2. Per abbassare lo schienale premere sulla maniglia (A) e spingere verso il basso lo schienale. Lasciare la maniglia quando è raggiunta l'altezza desiderata.

ATTENZIONE

Tenere dita e mani a distanza dalla parte circostante alla maniglia di innalzamento dello schienale e dallo schienale stesso durante l'abbassamento di quest'ultimo. Agire con cautela per evitare ferimenti.

Italiano

Istruzioni per l'uso

FUNZIONAMENTO DELL'ASTA PER I.V. OPZIONALE FISSA A 2 LIVELLI

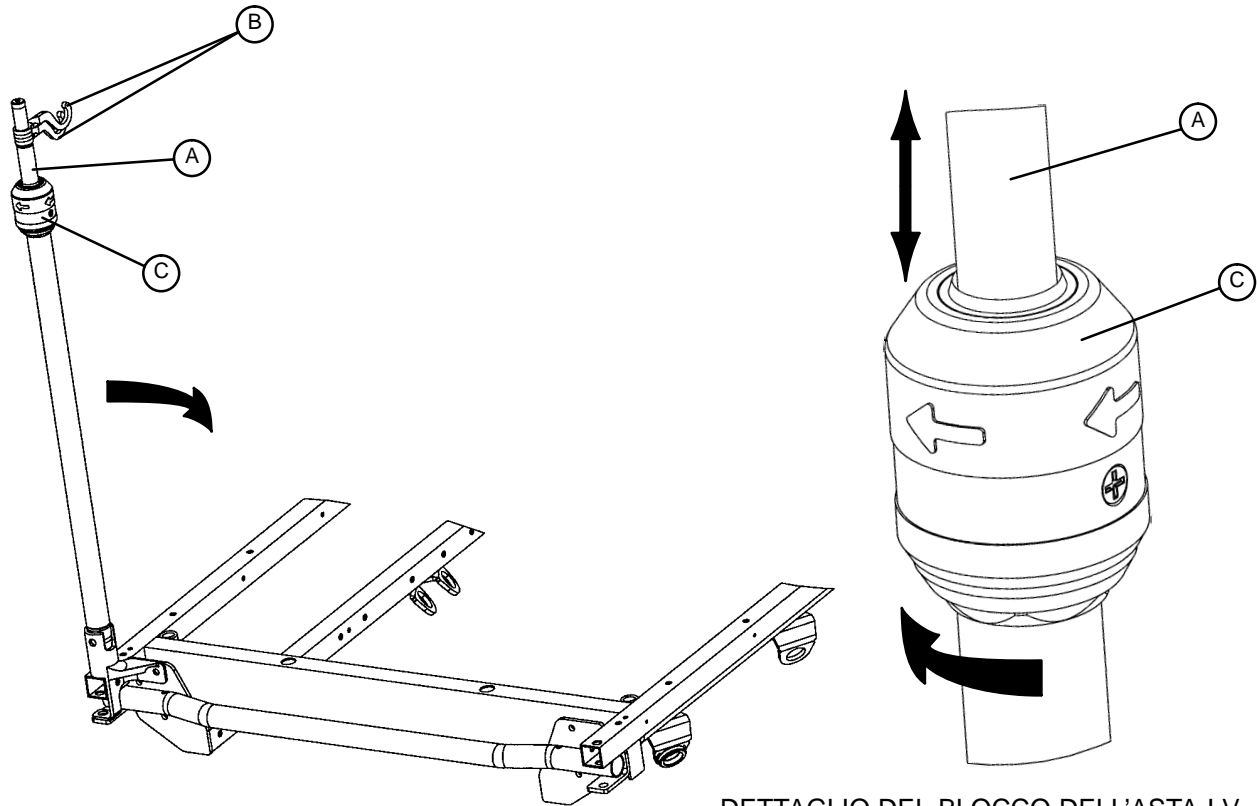

DETTAGLIO DEL BLOCCO DELL'ASTA I.V.

NOTA

L'asta I.V. fissa a 2 livelli è un'opzione ed è possibile installarla a livello dell'estremità della testa della barella, di quella dei piedi o di entrambe.

Per l'uso dell'asta per I.V. fissa a 2 livelli:

1. Sollevare e pivotare l'asta dalla posizione di non-uso, quindi spingerla verso il basso fino a bloccarla nell'apposita sede.
2. Per sollevare l'asta, tirare su la parte telescopica (A) fino a quando non si blocca in posizione alla sua altezza massima.
3. Ruotare gli agganci per I.V. (B) alla posizione desiderata e agganciare le sacche I.V.
4. Per abbassare l'asta I.V., ruotare il blocco (C) in senso orario fino ad abbassare la sezione (A).

AVVERTENZA!

Per evitare danni, il peso delle sacche per I.V. non deve superare 18 kg.

Per evitare danni durante il trasporto della barella, verificare che l'asta per I.V. si trovi ad un'altezza tale da consentire il passaggio sicuro attraverso le porte aperte e al di sotto degli impianti di illuminazione.

Istruzioni per l'uso

FUNZIONAMENTO DELL'ASTA PER I.V. OPZIONALE FISSA A 3 LIVELLI

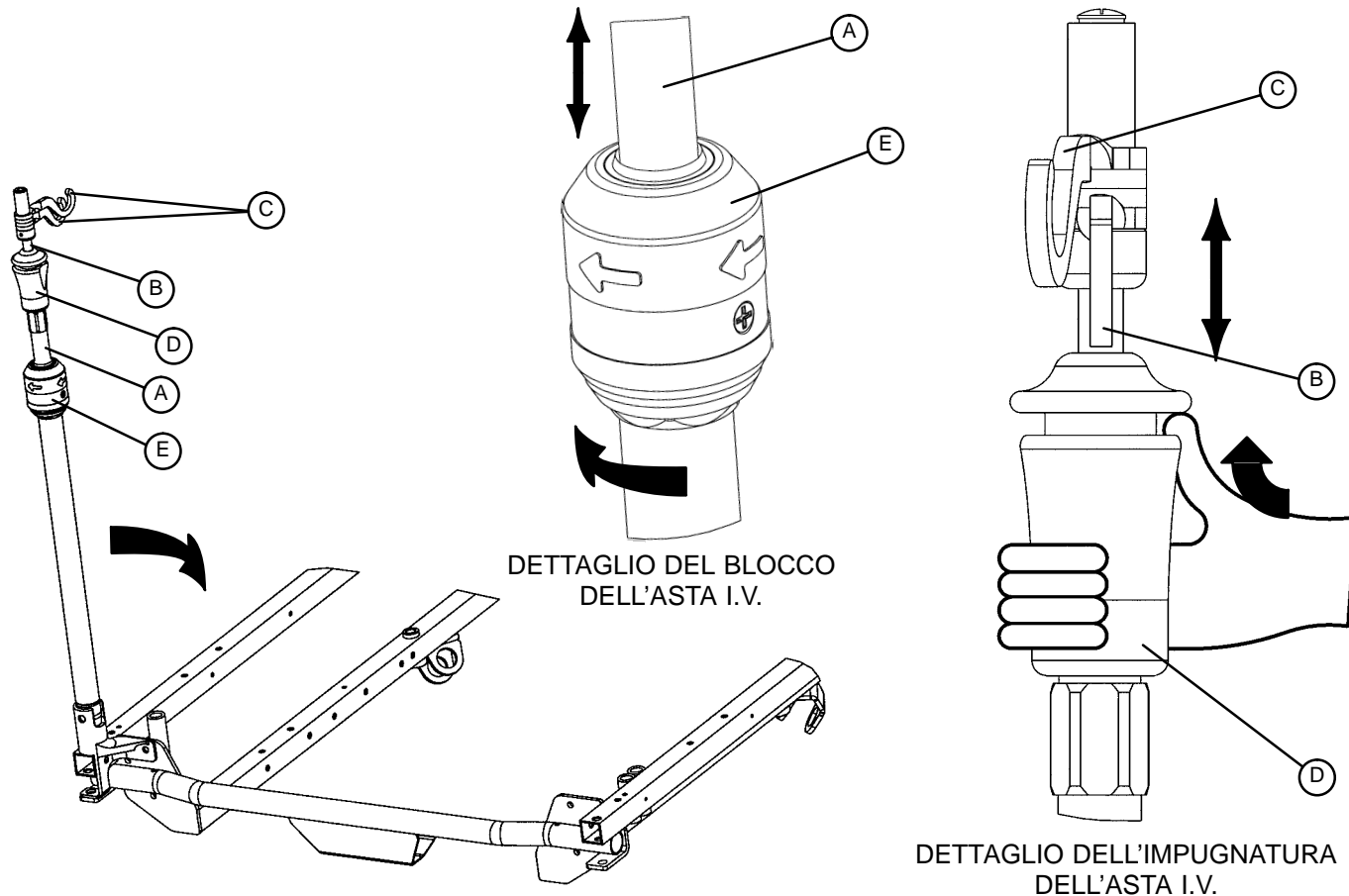

Italiano

NOTA

L'asta I.V. fissa a 3 livelli è un'opzione ed è possibile installarla a livello dell'estremità della testa della barella, di quella dei piedi o di entrambe.

Per l'uso dell'asta per I.V. fissa a 3 livelli:

1. Sollevare e pivotare l'asta dalla posizione di non-uso, quindi spingerla verso il basso fino a bloccarla nell'apposita sede.
2. Per sollevare l'asta, tirare su la parte telescopica (A) fino a quando non si blocca in posizione alla sua altezza massima.
3. Per un'asta per I.V. più alta, tirare sulla sezione (B). Rilasciare la sezione (B) a qualsiasi altezza desiderata per bloccare l'asta in posizione.
4. Ruotare gli agganci per I.V. (C) alla posizione desiderata e agganciare le sacche I.V.
5. Per abbassare l'asta I.V., premere sulla parte rossa dell'impugnatura (D) e agire sulla sezione (B) fino ad abbassarla. Ruotare il dispositivo di blocco (E) in senso orario fino ad abbassare la sezione (A).



AVVERTENZA!

Per evitare danni, il peso delle sacche per I.V. non deve superare 18 kg.

Per evitare danni durante il trasporto della barella, verificare che l'asta per I.V. si trovi ad un'altezza tale da consentire il passaggio sicuro attraverso le porte aperte e al di sotto degli impianti di illuminazione.

Istruzioni per l'uso

USO DELL'ASTA FLEBO CON CAVO DI FISSAGGIO (OPZIONALE)

Uso dell'asta portaflebo:

1. Estrarre l'asta portaflebo dal canaletto sotto la barella e fissarla nel punto di appoggio sul lato del telaio della barella.
2. Per regolare l'altezza dell'asta girare il perno (A) in senso orario e tirare la parte allungabile (B) in alto fino ad altezza desiderata.
3. Girare il perno (A) in senso orario per fissare la parte allungabile.

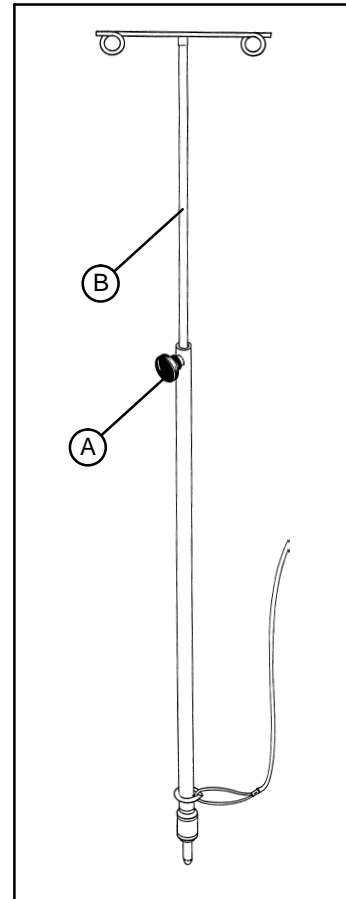

USO DEI SOSTEGNI PER I PIEDI

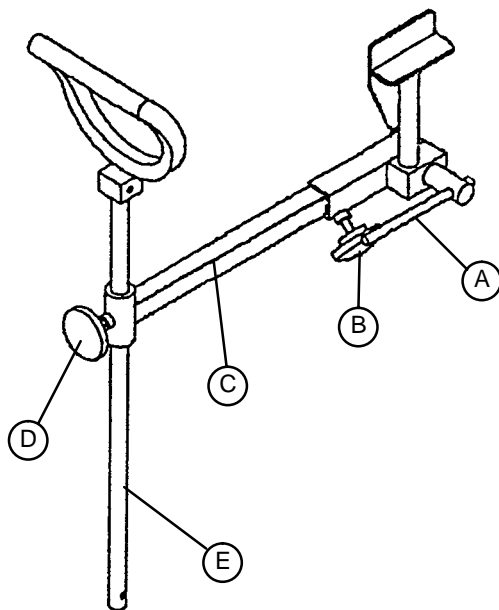

1. Per usare i sostegni dei piedi allentare la maniglia (A) posta sotto il telaio e regolare il sostegno del piede nella posizione desiderata. Stringere la maniglia (A) per fissare il sostegno.
2. Allentare il perno (B) ed estrarre il tubo allungabile (C) fino alla posizione desiderata. Stringere il perno (B).
3. Allentare il perno (D) e regolare la staffa del piede (E) in altezza. Stringere il perno (D).

Istruzioni per l'uso

AZIONAMENTO DELLA PROLUNGA POGGIAPIEDI/VASSOIO DEL DEFIBRILLATORE OPZIONALE

1. Per l'uso come vassoio del defibrillatore, estrarre la manopola superiore (A) e ruotare il vassoio (B) sulla prolunga poggiapiedi (C) fino a quando il vassoio si estende orizzontale sull'estremità piedi della barella.
2. Per l'uso come prolunga poggiapiedi, estrarre la manopola (A) e ruotare il vassoio del defibrillatore all'indietro fino a quando si blocca contro la prolunga poggiapiedi (C). Mantenendo il gruppo, estrarre la manopola inferiore (D) e abbassare la prolunga poggiapiedi fino a quando è in piano.

ATTENZIONE

Se la barella è dotata di un'asta opzionale per endovenosa all'estremità piedi, essa deve trovarsi nella posizione sollevata quando è installata la prolunga poggiapiedi/vassoio del defibrillatore. Se l'asta per endovenosa non è sollevata, la prolunga poggiapiedi non funziona correttamente e pertanto si potrebbero causare lesioni.

Se la barella è dotata di maniglie opzionali di spinta dell'estremità piedi, usare cautela durante l'installazione della prolunga poggiapiedi/vassoio del defibrillatore per evitare di schiacciarsi le dita.

Per evitare danni, non collocare oggetti con peso superiore a 13 kg sul vassoio del defibrillatore.

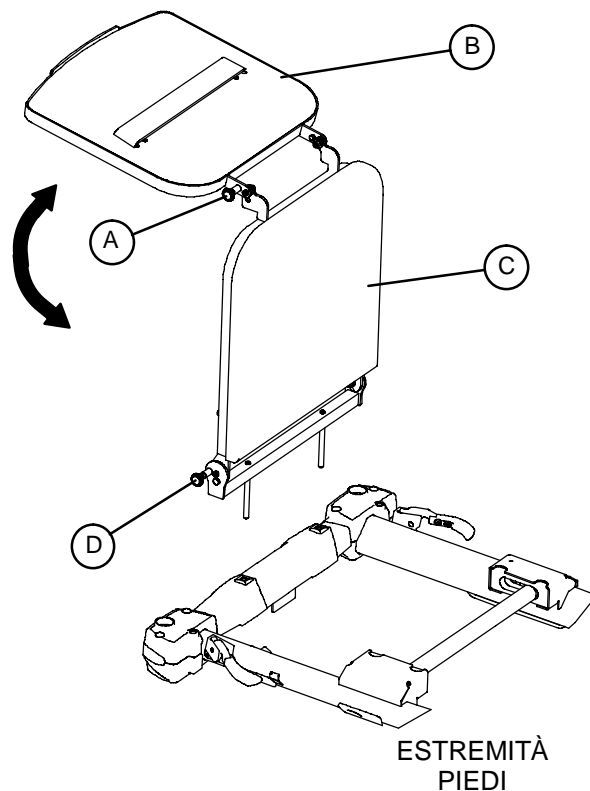

Italiano

USO DEL CONTENITORE PER LASTRE RAGGI X (OPZIONE)

1. Per raggiungere il porta lastre raggi X sotto lo schienale bisogna innalzare lo schienale stesso.
2. Premere le leve (A) verso l'interno per far sganciare i pioli (B) dalle molle d'aggancio (C).
3. Abbassare il contenitore ed installare la lastra raggi X.
4. Seguire in ordine inverso i punti 1 e 2 per fissare il contenitore con lastra alle molle d'aggancio (C) dello schienale.
5. Per rimuovere completamente il contenitore dallo schienale sganciare la parte inferiore del contenitore dai ganci (D).

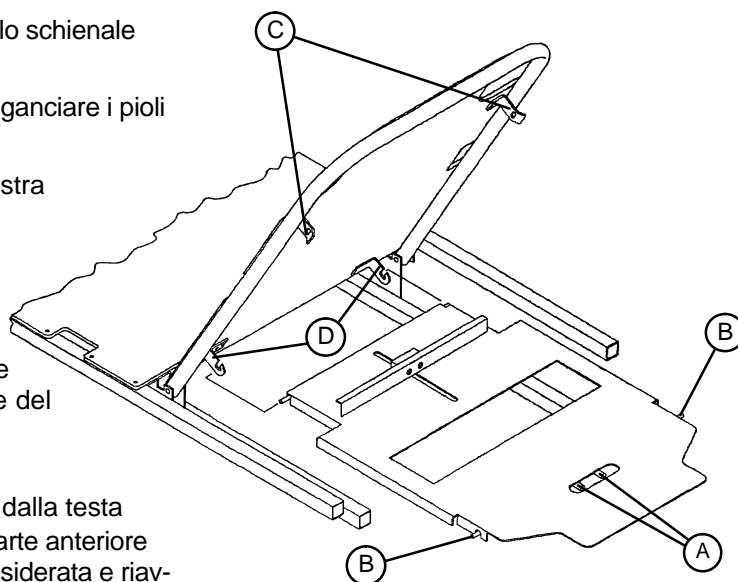

INFORMAZIONE

La posizione della lastra pub essere cambiata, dalla testa alla zona dell'anca, svitando la maniglia sulla parte anteriore del contenitore, spingendo fino alla posizione desiderata e riavvitando la maniglia.

Istruzioni per l'uso

USO DEL SISTEMA A CASSETTO PER RAGGI X

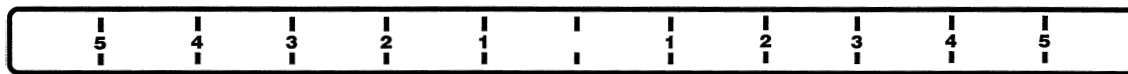

INFORMAZIONE

Prima di eseguire la seguente operazione, assicuratevi che il paziente si trovi al centro della barella regolando con l'indicatore di posizione situato su entrambe le estremità del letto (vedi illustrazione).

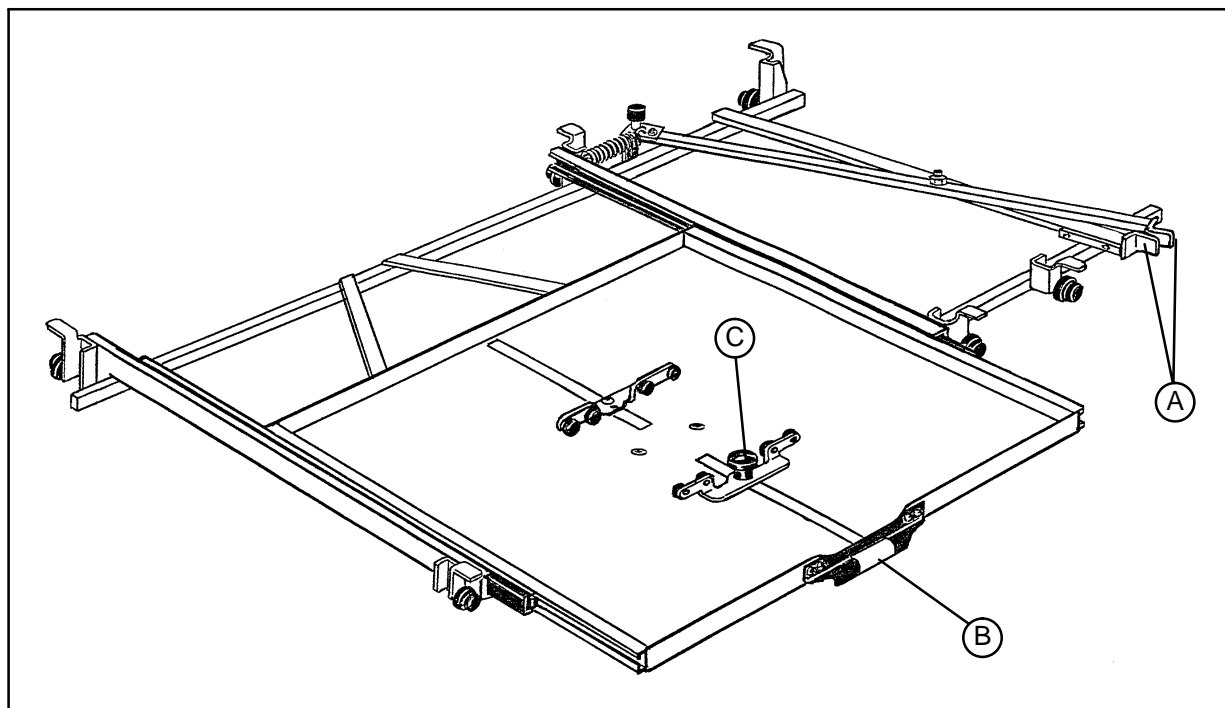

1. Il cassetto per la lastra si trova a lato della barella ed è riconoscibile dalla maniglia gialla (B). Usare la maniglia (B) per estrarre completamente il cassetto.
2. Per disporre la lastra nel cassetto, svitare il perno (C) e regolare la distanza tra i morsetti per fissare la lastra. Riavvitare il perno (C). (Questo procedimento assicura la lastra al centro del cassetto.)
3. Richiudere **completamente** il cassetto sotto il lato della testa della barella.
4. Per disporre il cassetto nella posizione desiderata, stringere le maniglie rosse (A) e tirarle verso una delle estremità della barella, a seconda della sistemazione voluta (Il cassetto può essere spostato su tutta la lunghezza della barella.)
5. Rilasciare le maniglie rosse (A) per bloccare il cassetto al suo posto.
6. Dopo aver fatto la radiografia, ripetere in ordine inverso i punti suddetti per estrarre la lastra.

INFORMAZIONE

Il suddetto sistema a cassetto per raggi X è disponibile in due versioni, una con caricamento dal lato destro e una con caricamento dal lato sinistro. La scelta viene fatta al momento dell'acquisto.

Istruzioni per l'uso

USO DEL VASSOIO PORTAVIVANDE OPZIONALE

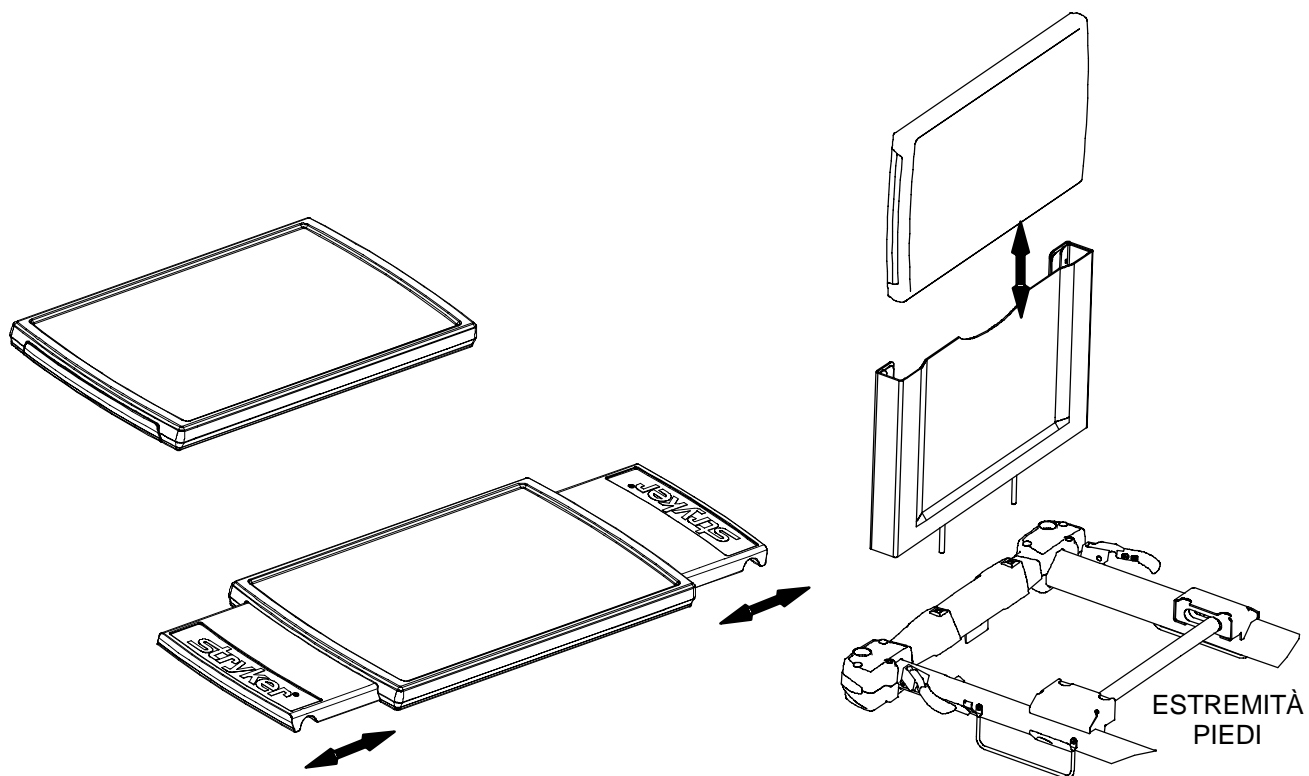

Estrarre entrambe le estremità del vassoio portavivande per regolarlo alla larghezza adeguata per l'inserimento sulle sponde laterali della barella.

Per conservare il vassoio portavivande nel portavassoio/poggiapiedi opzionale, spingere verso l'interno entrambe le estremità del vassoio portavivande e inserirlo nel portavassoio.

ATTENZIONE

Per evitare danni, non collocare oggetti con peso superiore a 13 kg sul vassoio portavivande.

Italiano

PULIZIA

Tutte le superfici devono essere pulite a mano, con acqua calda, con un detergente leggero (pH 6–8) e infine ben asciugate.



ATTENZIONE

Questo prodotto non è adatto ad essere pulito in una stazione di lavaggio o con apparecchi a compressione.

Il nastro VELCRO deve essere disinfettato dopo ogni uso. Il nastro va immerso in una soluzione disinfettante. Dopo di ciò la soluzione disinfettante deve evaporare completamente (l'ospedale sceglie il liquido disinfettante che preferisce per il nastro di Nylon).

| TIPO DI DISINFETTANTE | PRODUTTORE | NOME DEPOSITATO | *SOLUZIONE CONSIGLIATA DAL PRODUTTORE |
|-----------------------|--|---------------------------|---------------------------------------|
| Quaternary | Airwick (Professional Products Division) | A33 | 2 ounces/gallon |
| Quaternary | Airwick (Professional Products Division) | A33 (dry) | 1/2 ounce/gallon |
| Phenolic | Huntington Laboratories | Beaucoup | 1 ounce/gallon |
| Quaternary | S.C. Johnson | Blue Chip | 2 ounces/gallon |
| Quaternary | Walter G. Legge | Elimstaph | 1 ounce/gallon |
| Phenolic | Purex Corporation | Franklin Phenomysan F2500 | 1 1/4 ounce/gallon |
| Quaternary | Purex Corporation | Franklin Sentinel | 2 ounces/gallon |
| Phenolic | Puritan Churchill Chemical Company | Galahad | 1 ounce/gallon |
| Quaternary | Huntington Laboratories | Hi-Tor | 1/2 ounce/gallon |
| Phenolic | Vestal Laboratories | LPH | 1/2 ounce/gallon |
| Phenolic | Huntington Laboratories | Matar | 1/2 ounce/gallon |
| Quaternary | Airwick (Professional Products Division) | Omega | 1/2 ounce/gallon |
| Quaternary | Huntington Laboratories | Quanto | 1 ounce/gallon |
| Quaternary | West Chemical Products | Sanikleen | 2 ounces/ gallon |
| Quaternary | Service Master | Sanimaster II | 1 ounce/gallon |
| Phenolic | Vestal Laboratories | Vesphene | 1 1/4 ounce/ gallon |

In genere, se diluiti secondo la dose indicata dal produttore, possono essere usati sia i disinfettanti quaternari che quelli al fenolo. Sconsigliamo l'uso di disinfettanti allo iodoformio che possono provocare macchie. I seguenti prodotti sono stati messi alla prova risultando non dannosi SE DILUITI SECONDO LE INDICAZIONI DEL PRODUTTORE.



AVVERTENZA!

I disinfettanti germicidi usati come prescritto e i candeggianti al Cloro, con il 5,25% di ipoclorito di sodio in soluzione diluita con 1 parte di candeggiante su 100 parti d'acqua e 2 parti di candeggiante su 100 parti d'acqua, non vanno considerati come disinfettanti leggeri. Essi sono prodotti corrosivi che possono danneggiare la barella se usati impropriamente. Se si vogliono usare simili sostanze per disinfettare i prodotti Stryker bisognerà avere l'accortezza finale di lavare le barelle con acqua pulita e di asciugarle accuratamente per eliminare i residui corrosivi. Se si trascurasse questa operazione di lavaggio e asciugamento si avranno danni alla superficie della barella e l'usura precoce di parti critiche dovuta ai residui corrosivi. Se non si osservano queste indicazioni riguardanti i prodotti detergenti si avrà il decadimento della garanzia sul prodotto.

RIMOZIONE DI COMPOSTI ALLO IODIO

Questa soluzione può essere utilizzata per rimuovere macchie di iodio dalla fodera del materasso e dalle superfici dell'imbottitura del poggiatesta.

1. Diluire 1–2 cucchiaini di Tiosolfato di Sodio in circa mezzo litro d'acqua calda e pulire la parte macchiata. Effettuare la pulizia al più presto possibile. Se le macchie non vengono tolte subito, impregnare la superficie con la soluzione e lasciarla agire.
2. Sciacquare con acqua pulita le superfici impregnate con la soluzione prima di rimettere il letto in servizio.

Manutenzione preventiva

LISTA DI CONTROLLO

- ___ Tutti i pezzi sono fissati bene
- ___ Le sponde si muovono e si bloccano bene
- ___ Azionare il pedale del freno e spingere la lettiga per essere sicuri del bloccaggio di tutte le ruote.
- ___ La funzione guida opera bene
- ___ Tutte le ruote sono ben fissate e si orientano bene
- ___ Cinghie di sicurezza ben funzionanti
- ___ Asta portaflebo intatta e ben funzionante
- ___ Il portabombola d'ossigeno è intatto e funziona bene
- ___ Lo schienale funziona bene e si blocca correttamente
- ___ La regolazione ginocchio funziona bene
- ___ Posizione Trendelenburg/Anti-Trendelenburg funziona correttamente
- ___ Nessuna rottura o strappo nella fodera del materasso, nelle lenzuola e nelle protezioni
- ___ La catena è intatta
- ___ Nessuna perdita nei collegamenti idraulici
- ___ Gli elevatori idraulici si bloccano correttamente
- ___ Velocità di discesa idraulica regolata bene
- ___ Livello dell'olio è sufficiente
- ___ Lubrificazione delle parti che lo richiedono
- ___ Accessori e giunzioni meccaniche in buone condizioni e ben funzionanti

Numero di serie _____ _____ _____
 _____ _____ _____
 _____ _____ _____
 _____ _____ _____

Compilata da: _____ Data: _____

Italiano

Garanzia

Garanzia limitata

Stryker Medical Division, una divisione di Stryker Corporation, garantisce all'acquirente originale che i suoi prodotti sono privi di difetti nei materiali e nella lavorazione per il periodo di un (1) anno dalla data di consegna. L'obbligo di Stryker ai sensi di questa garanzia è limitato espressamente alla fornitura di parti di ricambio e manodopera o alla sostituzione, a sua esclusiva discrezione, dei prodotti che risultano difettosi. Stryker garantisce all'acquirente originale che il telaio e le saldature presenti sui suoi lettini sono prive di difetti strutturali fintanto che i lettini appartengono all'acquirente originale. Se Stryker ne fa richiesta, l'acquirente deve restituire alla Stryker con spese di trasporto prepagate i prodotti o le parti per cui si inoltra un reclamo in garanzia. La presente garanzia viene invalidata in caso di uso improprio, modifica o riparazione del prodotto da parte di personale di assistenza tecnica non autorizzato, eseguiti in un modo che, a parere di Stryker, influisca sostanzialmente e negativamente sul prodotto. La riparazione dei prodotti Stryker effettuata con parti non fornite o non autorizzate da Stryker invalida la presente garanzia. Nessun dipendente o rappresentante di Stryker è autorizzato a modificare in alcun modo questa garanzia.

Stryker che i prodotti medici della barella sono progettati per i 10 anni ha previsto il tempo di impiego sotto uso normale, circostanze, e con manutenzione periodica adatta come descritta nel manuale di manutenzione per ogni dispositivo.

Questa dichiarazione costituisce l'intera garanzia di Stryker relativamente all'apparecchiatura sopra menzionata. STRYKER NON FORNISCE ALCUNA ALTRA GARANZIA O DICHIARAZIONE ESPRESSA O IMPLICITA, AD ECCEZIONE DI QUANTO STABILITO NEL PRESENTE DOCUMENTO. NON VIENE FORNITA ALCUNA GARANZIA DI COMMERCIALIZZABILITÀ E DI IDONEITÀ A UNO SCOPO PARTICOLARE. IN NESSUN CASO STRYKER SARÀ RESPONSABILE, IN BASE AL PRESENTE DOCUMENTO, DI DANNI ACCIDENTALI O INDIRETTI DERIVANTI O IN QUALSIASI MODO CORRELATI ALLA VENDITA O ALL'USO DI QUALSIASI APPARECCHIATURA DI QUESTO TIPO.

Richiesta di parti e di assistenza tecnica

I prodotti Stryker sono supportati da una rete nazionale di rappresentanti di assistenza tecnica Stryker. Questi rappresentanti addestrati in fabbrica sono disponibili nelle varie zone e dispongono di un considerevole inventario di parti di ricambio per ridurre al minimo i tempi di riparazione. In caso di necessità, chiamare il rappresentante di zona o l'Assistenza clienti Stryker al 1-800-327-0770.

Copertura del contratto di assistenza tecnica

Stryker ha sviluppato un esauriente programma di contratti di assistenza tecnica per mantenere l'apparecchiatura al massimo delle prestazioni ed eliminare nel contempo costi imprevisti. Raccomandiamo di sottoscrivere questi programmi *prima* della scadenza della garanzia del nuovo prodotto, in modo da evitare possibili ulteriori costi per l'aggiornamento dell'apparecchiatura.

UN CONTRATTO DI ASSISTENZA TECNICA CONSENTE DI:

- garantire l'affidabilità dell'apparecchiatura
- stabilizzare i budget di manutenzione
- ridurre i tempi di inattività
- preparare la documentazione per JCAHO
- aumentare la durata del prodotto
- potenziare il valore di permuta
- risolvere i problemi di gestione dei rischi e sicurezza

Garanzia

Stryker offre i seguenti programmi di contratto di assistenza tecnica

| CARATTERISTICHE TECNICHE | ORO | ARGENTO | SOLO MANUTENZIONE PREVENTIVA* |
|---|-----|---------|-------------------------------|
| Manutenzione preventiva pianificata annualmente | X | | X |
| Tutte le parti,** la manodopera e le spese di viaggio | X | X | |
| Numero illimitato di chiamate per l'assistenza tecnica di emergenza | X | X | |
| Contatto a priorità 1; risposta telefonica entro due ore | X | X | X |
| La maggior parte delle riparazioni verrà completata entro tre giorni lavorativi | X | X | |
| Documentazione JCAHO | X | X | X |
| Registro in sito con i dati della manutenzione preventiva e dell'assistenza tecnica d'emergenza | X | | |
| Tecnici di assistenza Stryker addestrati in fabbrica | X | X | X |
| Parti autorizzate Stryker | X | X | X |
| Riepilogo di fine anno | X | | |
| Stryker eseguirà tutti gli interventi di assistenza tecnica durante le normali ore di lavoro (9-17) | X | X | X |

* Uno sconto verrà applicato alle parti di ricambio e la manodopera dei prodotti coperti dal contratto di manutenzione preventiva,

** Esclusi gli articoli monouso, le aste per endovenosa (tranne le aste permanenti Stryker HD), i materassi o i danni derivanti da un utilizzo inadeguato.

Stryker Medical offre anche contratti di assistenza tecnica *personalizzati*.

I costi dipendono da età, ubicazione, modello e condizioni del prodotto.

Per ulteriori informazioni sui contratti di assistenza tecnica, contattare il rappresentante di zona o chiamare 1-800-327-0770 (opzione n. 2).

Autorizzazione alla restituzione

La merce non può essere restituita senza l'approvazione dell'Assistenza clienti Stryker. Verrà fornito un numero di autorizzazione che deve essere indicato sulla merce restituita. Stryker si riserva il diritto di addebitare le spese di spedizione e di rimagazzinaggio degli articoli restituiti.

GLI ARTICOLI SPECIALI, MODIFICATI O NON PIÙ IN PRODUZIONE NON POSSONO ESSERE RESTITUITI.

Merce danneggiata

In base alle normative della Interstate Commerce Commission (ICC), i reclami relativi alla merce danneggiata devono essere inoltrati al trasportatore entro quindici (15) giorni dal ricevimento della merce. **NON ACCETTARE SPEDIZIONI DANNEGGIATE SE TALI DANNI NON SONO STATI ANNOTATI SULLA RICEVUTA DI CONSEGNA AL MOMENTO DEL RICEVIMENTO.** Se notificata tempestivamente, Stryker invierà allo spedizioniere una richiesta di risarcimento per i danni verificatisi durante il trasporto. L'ammontare del risarcimento sarà limitato al costo corrente di sostituzione. Se queste informazioni non vengono ricevute da Stryker entro quindici (15) giorni dalla consegna della merce o se il danno non è stato annotato sulla ricevuta di consegna al momento del ricevimento, il cliente sarà responsabile del pagamento dell'intero importo della fattura originale.

I reclami per le spedizioni incomplete devono essere inoltrati entro trenta (30) giorni dalla fatturazione.

Clausola di garanzia internazionale

La presente garanzia è quella in vigore negli Stati Uniti. La garanzia al di fuori degli Stati Uniti può variare in base al paese. Per ulteriori informazioni, contattare il rappresentante Stryker Medical di zona.

Índice

| | |
|---|--------|
| Introducción | |
| Uso Pretendido | 2 |
| Especificaciones técnicas | 2 |
| Atención/Advertencia/Instrucción | 2 |
| La Marca CE | 2 |
| Modo de Empleo | |
| Funcionamiento controles de base | 4, 5 |
| Subir y bajar la altura la camilla | 6 |
| Posicionamiento Trendelenburg/Anti-Trendelenburg | 6 |
| Sistema de freno | 7 |
| Funcionamiento del pedal de opciones quinta rueda | 8 |
| Funcionamiento De La Grande Rueda (Opción) | 8 |
| Uso de barras laterales | 9 |
| Uso de mangos de empuje | 9 |
| Uso de la tabla de transfer del paciente/plato del brazo | 10, 11 |
| Funcionamiento del respaldo | 11 |
| Usar los soportes portasueros | 12, 13 |
| Funcionamiento de la barra opcional de infusión atada: | 14 |
| Usar los estribos opcionales para los talones | 14 |
| Uso de la extensión para pies/bandeja para desfibrilador optativa | 15 |
| Usar el cartucho de rayos X opcional como respaldo | 15 |
| Usar el sistema con el cartucho de rayos X en su plena extensión | 16 |
| Utilización de la bandeja para comida optativa | 17 |
| Limpieza | 18 |
| Mantenimiento Preventivo | 19 |
| Garantía | 20 |

Introducción

GENERAL

Este manual ha sido desarrollado para ayudarle en la utilización la Camilla 1020 para sala de emergencia con rayos X toda su longitud. Léalo detenidamente antes de usar el equipo o de empezar algún mantenimiento.

USO PRETENDIDO

Este producto puede ser usado como una superficie de soporte para el transporte y el trato de los pacientes en cualquier medio ambiente de la asistencia sanitaria.

ESPECIFICACIONES TÉCNICAS

| | |
|--------------------------------------|--|
| Capacidad Máxima de Peso | 227 Kg  |
| Longitud/Anchura Total de la Camilla | 211 / 80 cm |
| Altura Mínima/Máxima de la Camilla | 62.87 / 97.79 cm |
| Angulo del Respaldo | 0 – 90° |
| Trendelenburg/Anti Trendelenburg | +18° / – 18° |

ATENCIÓN / ADVERTENCIA / AVISO

Las palabras **ATENCIÓN /ADVERTENCIA y AVISO** tienen significados especiales y deben ser examinadas detenidamente.

ATENCIÓN

La seguridad personal del paciente o del usuario puede ser afectada. Ignorar esta información podría resultar en lesiones al paciente o al usuario.

ADVERTENCIA

Estas instrucciones apuntan procedimientos especiales o precauciones que deben seguirse para evitar daños al equipo.

AVISO

Proporciona información especial para facilitar el mantenimiento o para hacer instrucciones importantes más claras.



Símbolo de carga de trabajo segura

ATENCIÓN

La Marca CE de este producto se refiere a la directiva emc 89/336/CEE incluido las enmiendas de acuerdo con Las Directivas 92/31/CEE Y 93/68/CEE. Esta marca CE hace referencia a la directiva 93/42/CEE.

Introducción

Antes de manejar esta camilla es importante leer y entender toda la información que contiene este manual. Léalo con mucha atención y observe estrictamente las advertencias mencionadas en esta página.

ATENCIÓN

Para evitar daños, quite todo lo que pueda estorbar antes de subir o bajar la camilla.

Aplique siempre los frenos de la ruedecilla cuando un paciente se pone sobre o se baja de la camilla. Empuje la camilla para comprobar que los frenos están bloqueados firmemente. Siempre active los frenos a menos que se esté moviendo la camilla. Podrían producir lesiones al paciente, si la camilla se moviera mientras que el paciente sube o baja de la camilla. Si los frenos no funcionan bien, consulte al manual de mantenimiento de la camilla para un procedimiento de ajuste de freno.

Al bajar la barandilla lateral, mantenga las extremidades del paciente y del personal fuera de sus ejes para evitar lesiones.

Para evitar lesiones o daños al equipo, no deje que la barandilla caiga bajo su propio peso.

Las empuñaduras están diseñadas para transportar la camilla. Evite usar otras partes de ésta para empujarla o tirar de ella, ya que podrían producirse daños.

Para evitar daños, el peso de las bolsas de I.V. no debe superar los 18 kilogramos.

Para evitar daños mientras se transporta la camilla, asegúrese de que la percha que sujeta la bolsa I.V. está suficientemente baja para pasar de forma segura por las puertas y bajo las lámparas.

Al utilizar la tabla de transfer para trasladar el paciente, siempre bloquee los frenos en todas las camillas, camas, etc que se están usando y siempre fíjese que la tabla de transfer esté colocada de modo seguro en la superficie de la camilla o la cama de lado. La camilla del paciente y la superficie de lado deben alcanzar la misma altura antes de trasladar el paciente.

Mantenga alejados los dedos y las manos del área cercana a la palanca de soltar el respaldo y el bastidor al bajar. Podrían producir lesiones al paciente no teniendo cuidado al bajar el respaldo.

PRECAUCIÓN

La unidad no puede ser levantada con la manija de elevación de paciente debajo de la camilla (hidráulicos en la base).

No se pare sobre la carcasa plástica.

NOTA

Limpie la carcasa plástica regularmente.

La parte inferior de los aros de freno debe ser limpiada regularmente para prevenir la acumulación de cera o desperdicios.

Modo de empleo

FUNCIONAMIENTO CONTROLES DE BASE – CONTROL LATERAL

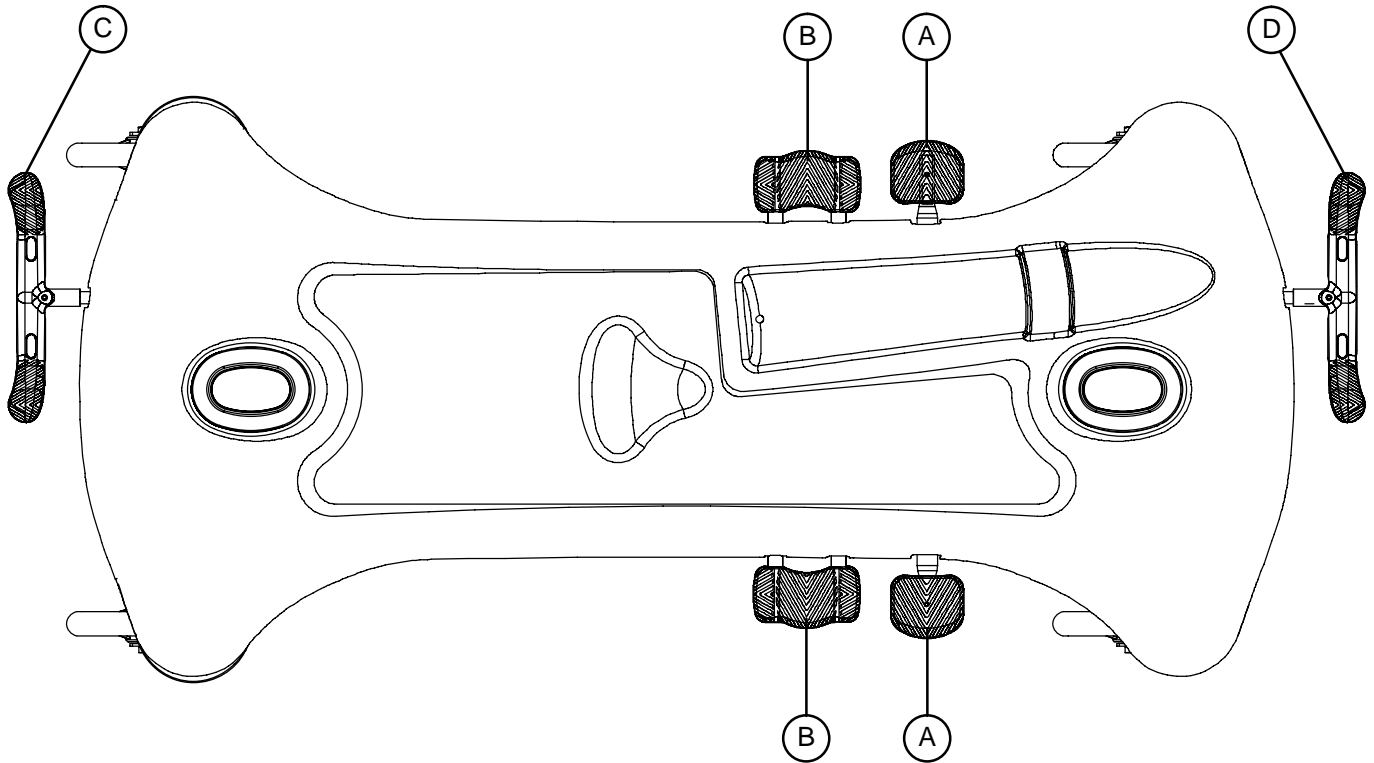

Español

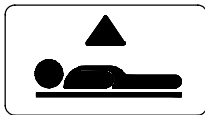

Bombée para subir la camilla.

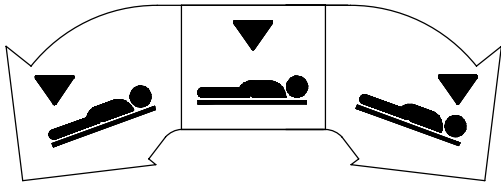

Apriete en el centro del pedal (B) para bajar a la vez ambos extremos de la camilla.

Apriete la parte lateral del pedal (B) que se encuentra más cerca del pie de la camilla.

Apriete la parte lateral del pedal (B) más cerca de la cabecera de la camilla .

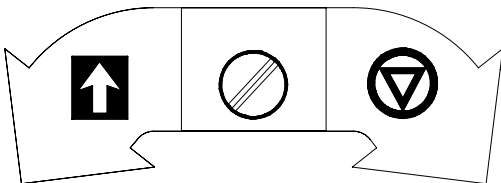

Funciones de frenado y de dirección. (lado cabeza)

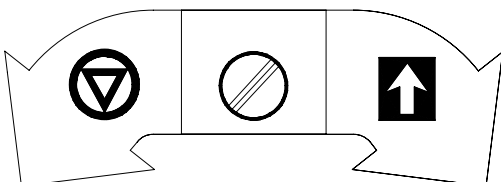

Funciones de frenado y de dirección. (lado pie)

Modo de empleo

FUNCIONAMIENTO DE CONTROLES DE BASE

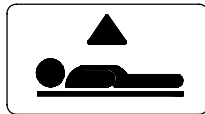
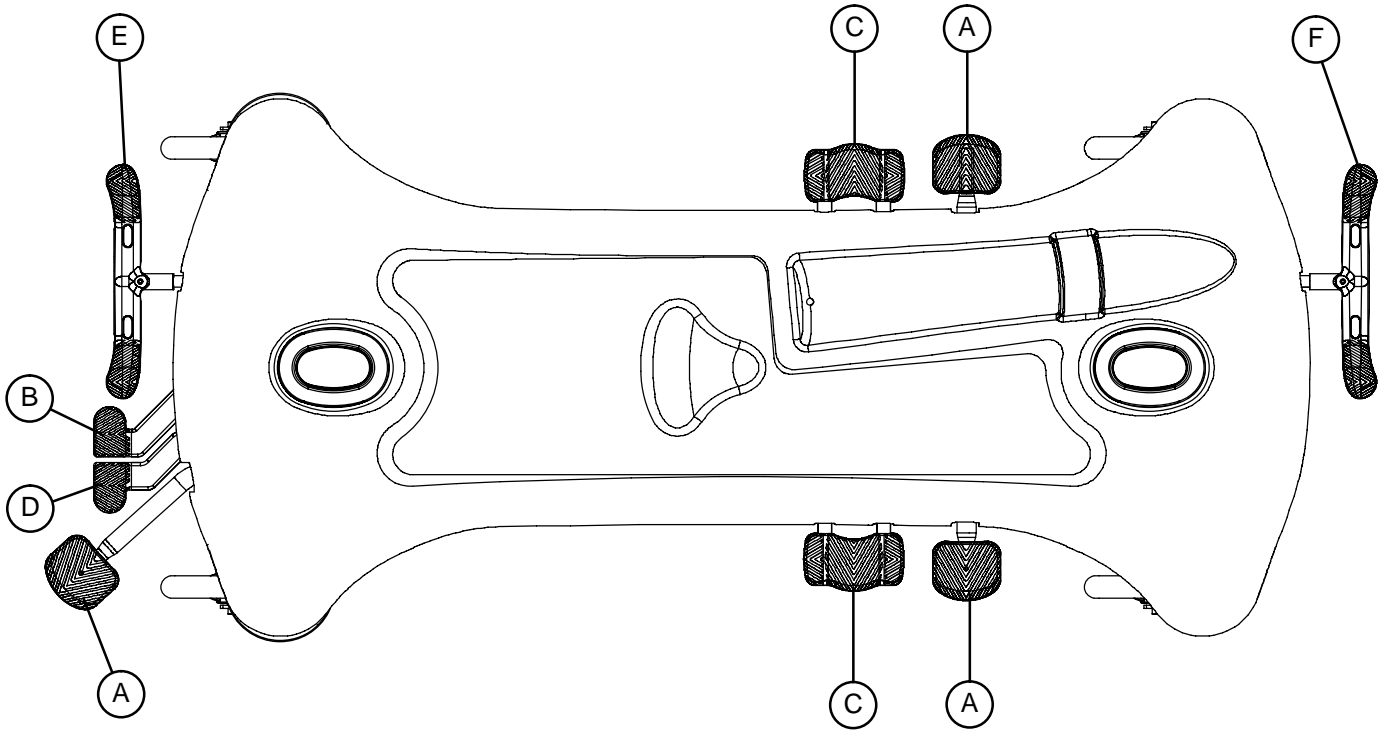

Bombee para subir la camilla.

Español

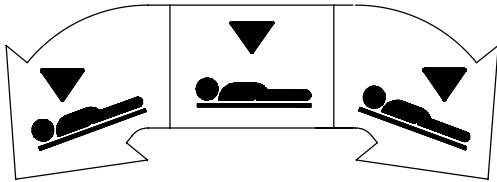

Para bajar sólo la cabecera, pise el pedal (B) o el lateral del pedal (C) más próximo a la cabecera.
Para bajar sólo la parte de los pies, pise el pedal (D) o el lateral del pedal (C) más próximo a aquéllos.
Para **bajar** los dos extremos de la camilla simultáneamente, pise los pedales (B) y (D) a la vez con el mismo pie o pise el centro del pedal (C).

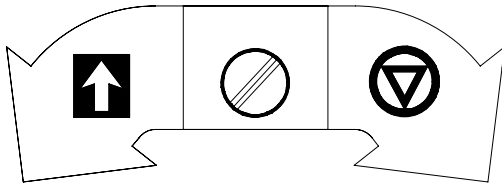

Funciones de frenado y de dirección. (lado cabeza)

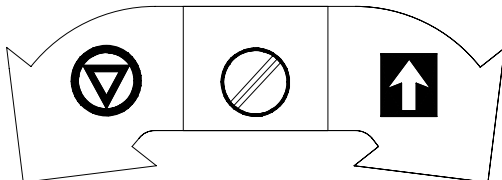

Funciones de frenado y de dirección. (lado pie)

Modo de empleo

SUBIR Y BAJAR LA ALTURA DE LA CAMILLA – CONTROL LATERAL

ADVERTENCIA

Para evitar daños, quite todo lo que pueda estorbar antes de subir o bajar la camilla.

Para subir la camilla, pise el pedal (A) repetidas veces hasta alcanzar la altura deseada.

Para **bajar** ambos extremos de la camilla a la vez, pise el centro del pedal (B). Pise la parte lateral del pedal (B) que se encuentra más cerca de la cabecera para bajar sólo la cabecera de la camilla. Para bajar solamente el pie de la camilla, pise la parte lateral del pedal (B) que se encuentra más cerca del pie. La base pueda estar equipada con controles opcionales de descenso variable. Con los controles de descenso variable, la camilla bajará más rápida cuanto más se presiona el pedal hacia abajo.

SUBIR Y BAJAR LA ALTURA DE LA CAMILLA

Para **subir la altura de la camilla**, pise el pedal (A) repetidas veces hasta alcanzar la altura deseada.

Para **bajar** los dos extremos de la camilla simultáneamente, pise los pedales (B) y (D) a la vez con el mismo pie o pise el centro del pedal (C). Para bajar sólo la cabecera, pise el pedal (B) o el lateral del pedal (C) más próximo a la cabecera. Para bajar sólo la parte de los pies, pise el pedal (D) o el lateral del pedal (C) más próximo a aquéllos.

TRENDELENBURG/ANTITRENDELENBURG – CONTROL LATERAL

AVISO

En primer lugar la altura de la camilla tiene que ser subida para alcanzar una posición Trendelenburg o Antitrendelenburg.

Cuanto más alta esté la camilla antes de activar el pedal (B), tanto más grande será el ángulo de Trendelenburg o de Antitrendelenburg (el ángulo máximo de Trendelenburg es de $+18^\circ$. El ángulo máximo de Antitrendelenburg es de -18°).

ADVERTENCIA

Para evitar daños, quite todo lo que pueda estorbar antes de subir o bajar la camilla.

Para posicionar Trendelenburg (cabeza abajo), pise la parte lateral del pedal (B) que se encuentra más cerca de la cabecera de la camilla.

Para posicionar Antitrendelenburg (pie abajo), pise la parte del pedal (B) que se encuentra más cerca del pie.

TRENDELENBURG/ANTITRENDELENBURG

Para posicionar Trendelenburg (cabeza abajo), pise el pedal (B).

Para posicionar AntiTrendelenburg (pie abajo) pise el pedal (D) o el lateral del pedal (C) más próximo a aquéllos.

Modo de empleo

USO DEL SISTEMA DE FRENADO

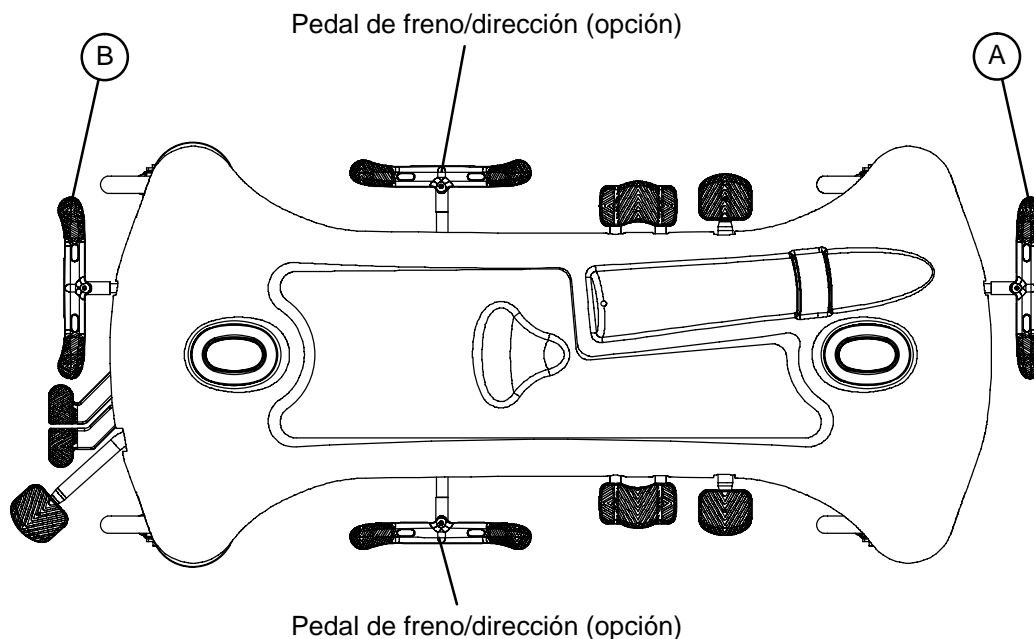

AVISO

Para la comodidad del usuario, el pedal de frenar/dirección está situado en ambos extremos de la camilla.



ADVERTENCIA

Aplique siempre los frenos de la ruedecilla cuando se está poniendo al paciente sobre la camilla o cuando se está quitando al paciente de la camilla. Apriete la camilla para comprobar de que los frenos estén bloqueados de manera segura. Siempre active los frenos a menos que se necesite mover la camilla. Podr n producir lesiones al mover la camilla cuando se est  poniendo al paciente sobre la camilla o cuando se est  quitando al paciente de la camilla.

Para activar los frenos en la cabecera, pise completamente en la parte izquierda del pedal (A).

Para activar los frenos en el pie, pise completamente en la parte derecha del pedal (B).

AVISO

Es posible que la camilla est  equipada con funciones de direcci n y freno de control lateral, adem s de los controles normales de cabecera y pies.

Modo de empleo

FUNCIONAMIENTO DEL OPCIONES PARA QUINTA RUEDA

El objeto del pedal opciones para la quinta rueda sirven para dirigir la camilla al transportar un paciente a lo largo de una línea recta derecha y también para poder doblar esquinas

Para activar con pedal quinta rueda, apriete la parte apropiada del pedal de frenado/dirección hasta obtener la posición más baja.

FUNCIONAMIENTO DE LA RUEDA GRANDE (OPCIÓN)

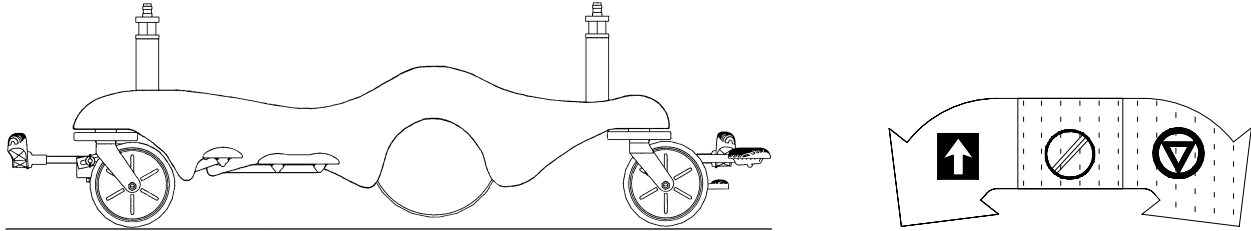

Cuando el pedal de frenado /direcc está en buena posición, el pie extremo echador se eleva aproximadamente 1/4' y los restos del ensanchador en los dos extremos principales del echador y dos ruedas grandes.

NOTA

Las dos Ruedas Grandes no giran. El ensanchador no se puede mover directamente de lado con la Rueda Grande activada. Con el pedal en la posición neutral el ensanchador se puede mover en cualquier dirección incluyendo de lado.

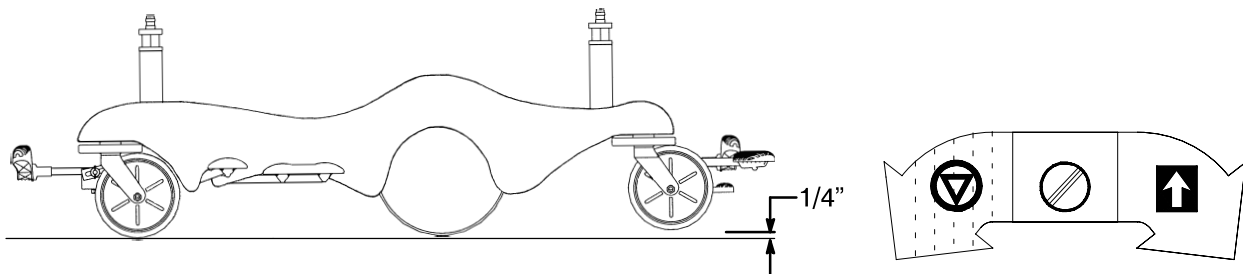

Cuando pedal Frenado/Dirección ser en buey posición, pie extremo echador ser elevar aproximado 1/4" y ensanchador resto en dos principal extremo echador y dos Grande Rueda. Esto proporciona movilidad creciente y facilidad de dirigir el ensanchador.

Modo de empleo

USAR LAS REJAS LATERALES

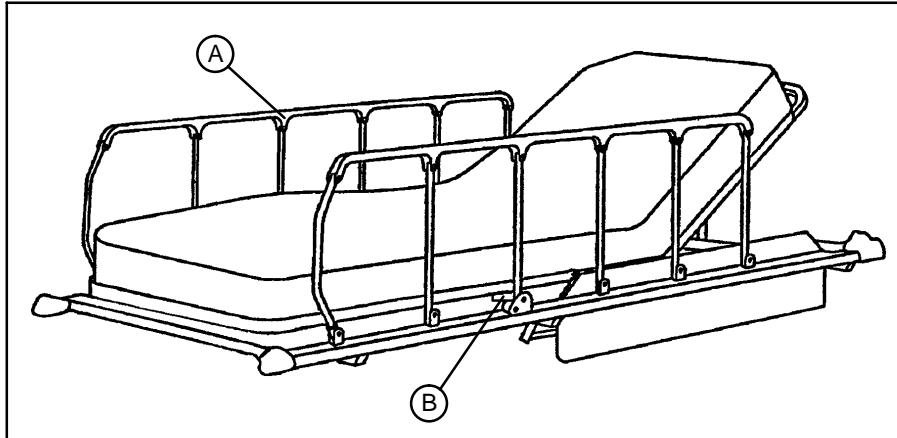

ADVERTENCIA

Compruebe que el mecanismo de cierre de la reja lateral (B) funciona correctamente en todo momento.

Para activar las rejas laterales: levante la reja lateral (A) y suba hasta la posición más alta hasta que se bloquee (B). (véase ilustración)

Para desactivar las rejas laterales: levante el bloquee (B) y dirija la reja lateral hasta la posición más baja.

ADVERTENCIA

Para evitar lesiones o daños al equipo, no deje que la barandilla caiga bajo su propio peso.

USO DE LOS MANGOS PARA EMPUJAR

ADVERTENCIA

Los mangos para empujar deben de ser usados siempre al transportar pacientes. Se instalaron con este objeto para la comodidad del usuario. Evite usar otras partes de la camilla para empujar porque esto podría causar daño.

Para usar los mangos para empujar: Gire los mangos hacia arriba y empújelos hacia abajo hasta que estén bloqueados en posición.

Para guardar los mangos de empuje: suba los mangos y gírelos hacia abajo para guardarlos en los soportes de los mangos.

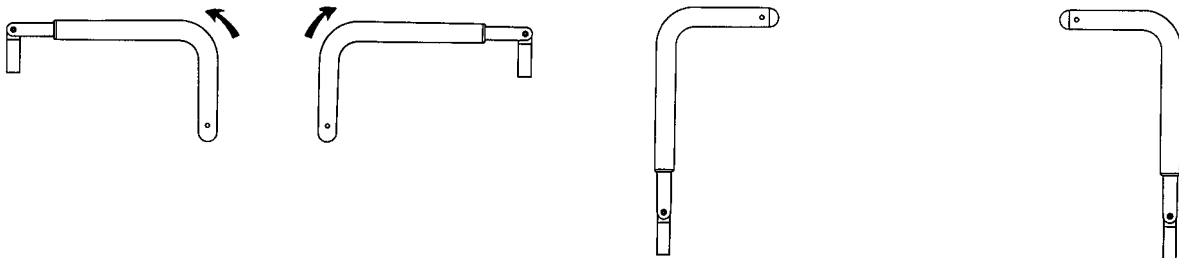

Modo de empleo

USANDO LA TABLA DE TRANSFER

ADVERTENCIA

Al utilizar la tabla de transfer para trasladar un paciente, **siempre bloquee** los frenos de todas las camillas, camas, etc. que se están usando y fíjese **siempre** que la tabla de transfer está colocado de modo seguro en la superficie de la camilla o cama de lado. La camilla del paciente y también la superficie de lado deben de alcanzar la misma altura antes de trasladar el paciente

Traslado pacientes:

AVISO

Al usar la tabla de transfer (C) está situado entre la reja lateral (A) y el colchón (B). (Véase la ilustración).

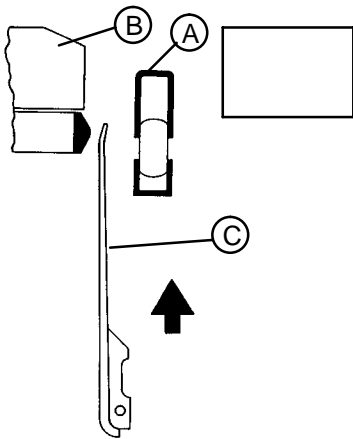

1. Baje la reja lateral (A) hasta alcanzar la posición más baja.
2. Suba la tabla de transfer (C) desde el fondo tirando de la parte superior.

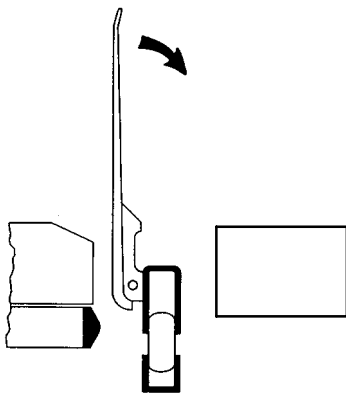

3. Cuando la tabla de transfer está completamente subida, puede ser volcado en la superficie de la cama o camilla de lado.

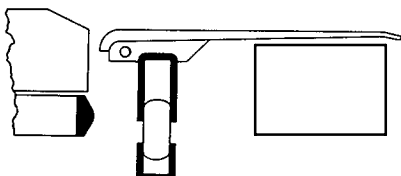

Importante: Asegúrese de haber puesto los frenos tanto de la camilla como de la cama de lado antes de iniciar el paso 4.

4. Usando una sábana deslice al paciente hacia la cama de lado.

Modo de empleo

USO DE LA TABLA DE TRANSFER DEL PACIENTE/PLATO DEL BRAZO

Uso de la tabla como plato del brazo:

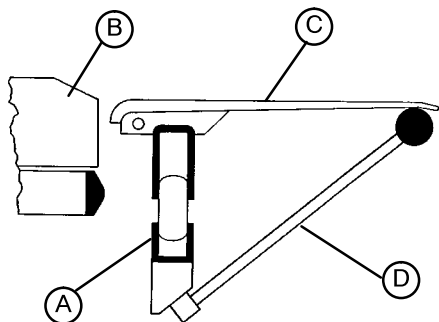

1. Suba el poste (D) de soporte hacia la posición elevada.
2. Suba la tabla de transfer (C) desde el fondo tirando de la parte superior.
3. Cuando la tabla de transfer está completamente subido, puede ser volcado en el poste de soporte (D)

ADVERTENCIA

Quando se está utilizando la tabla SAFR para trasladar el paciente, el poste de soporte tiene que estar en la posición guardada (abajo). Se dañará el poste de soporte si es empujado arriba contra una camilla, una mesa, etc.

MANEJO DEL RESPALDO

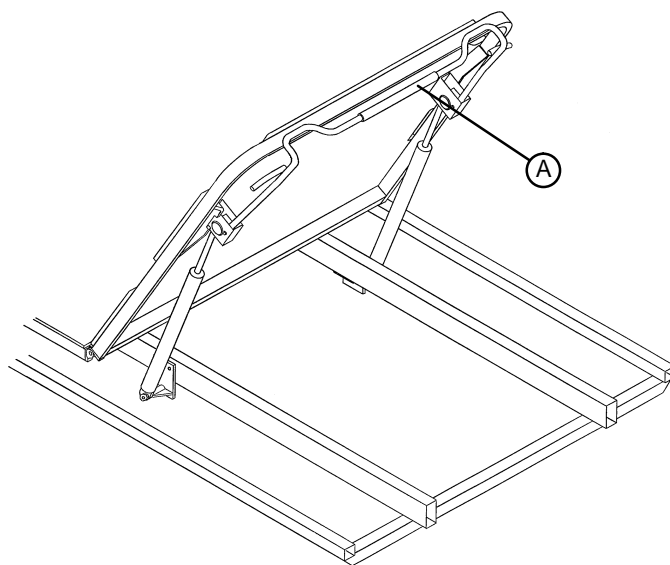

Apriete la varilla (A) para apoyo neumático al subir el respaldo hacia la altura deseada. Quite la(s) mano(s) de la varilla cuando la altura deseada ha sido alcanzada.

Para bajar el respaldo, apriete la varilla (A) y empuje hacia abajo hasta que el respaldo haya alcanzado la altura deseada. Quite la(s) mano(s) de la varilla cuando la altura deseada ha sido alcanzada.

ATENCIÓN

Mantenga alejados los dedos y las manos del área alrededor de la manija de disparo y del bastidor del respaldo al bajar el respaldo. Podría lesionarse no teniendo cuidado al bajar el respaldo.

Español

Modo de empleo

USO DE LA PERCHA DE I.V. OPCIONAL FIJA DE 2 FASES

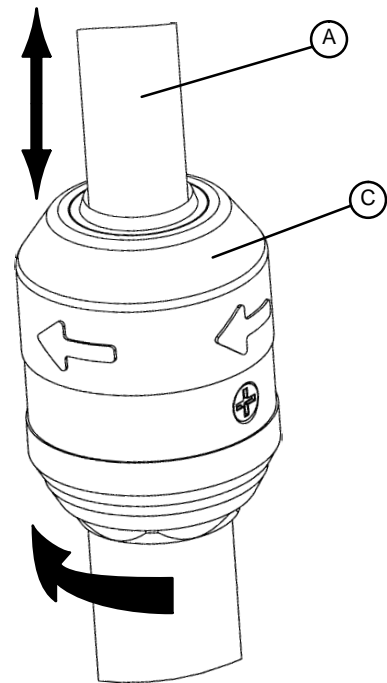
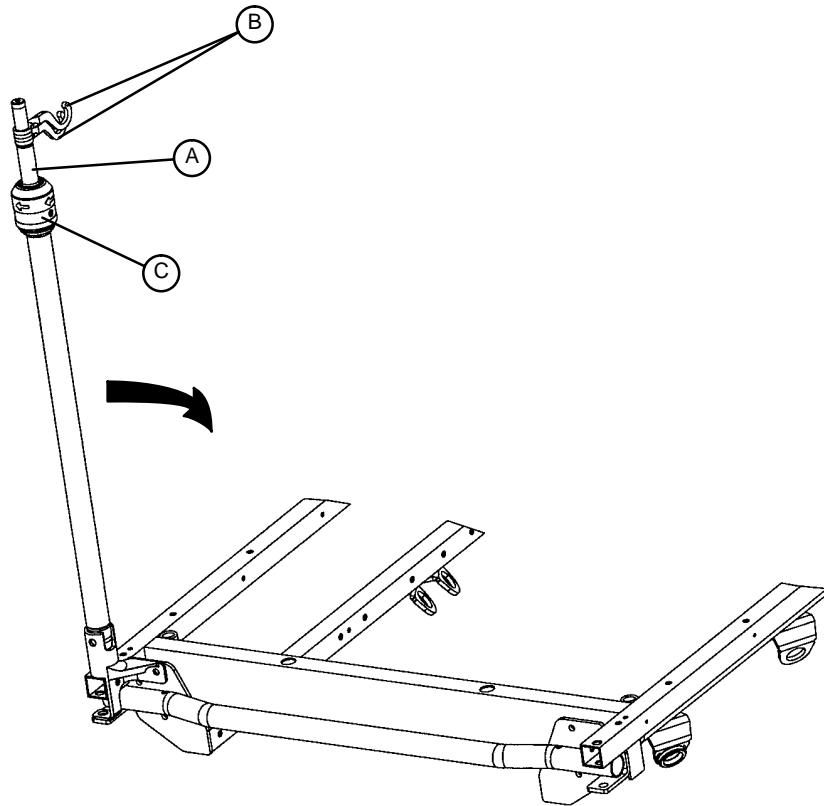

DETALLE DEL CIERRE
DE LA PERCHA DE I.V.

NOTA

La percha de I.V. fija de 2 fases es una opción para montar en la cabecera, en los pies o en los dos lados de la camilla.

Para usar la percha de I.V. fija de 2 fases:

1. Eleve y gire la percha desde la posición de almacenamiento, y empújela hacia abajo hasta encajarla en el receptáculo.
2. Para aumentar la altura de la percha, tire hacia arriba de la parte telescópica (A) hasta que quede bloqueada en la posición de elevación máxima.
3. Gire los ganchos de I.V. (B) hasta la posición deseada y cuelgue las bolsas de infusión.
4. Para bajar la percha de I.V., gire el cierre (C) en el sentido de las agujas del reloj hasta que la sección (A) baje.



ADVERTENCIA

Para evitar daños, el peso de las bolsas de I.V. no debe superar los 18 kilogramos.

Para evitar daños mientras se transporta la camilla, asegúrese de que la percha que sujeta la bolsa I.V. está suficientemente baja para pasar de forma segura por las puertas y bajo las lámparas.

Modo de empleo

USO DE LA PERCHA DE I.V. FIJA DE 3 FASES

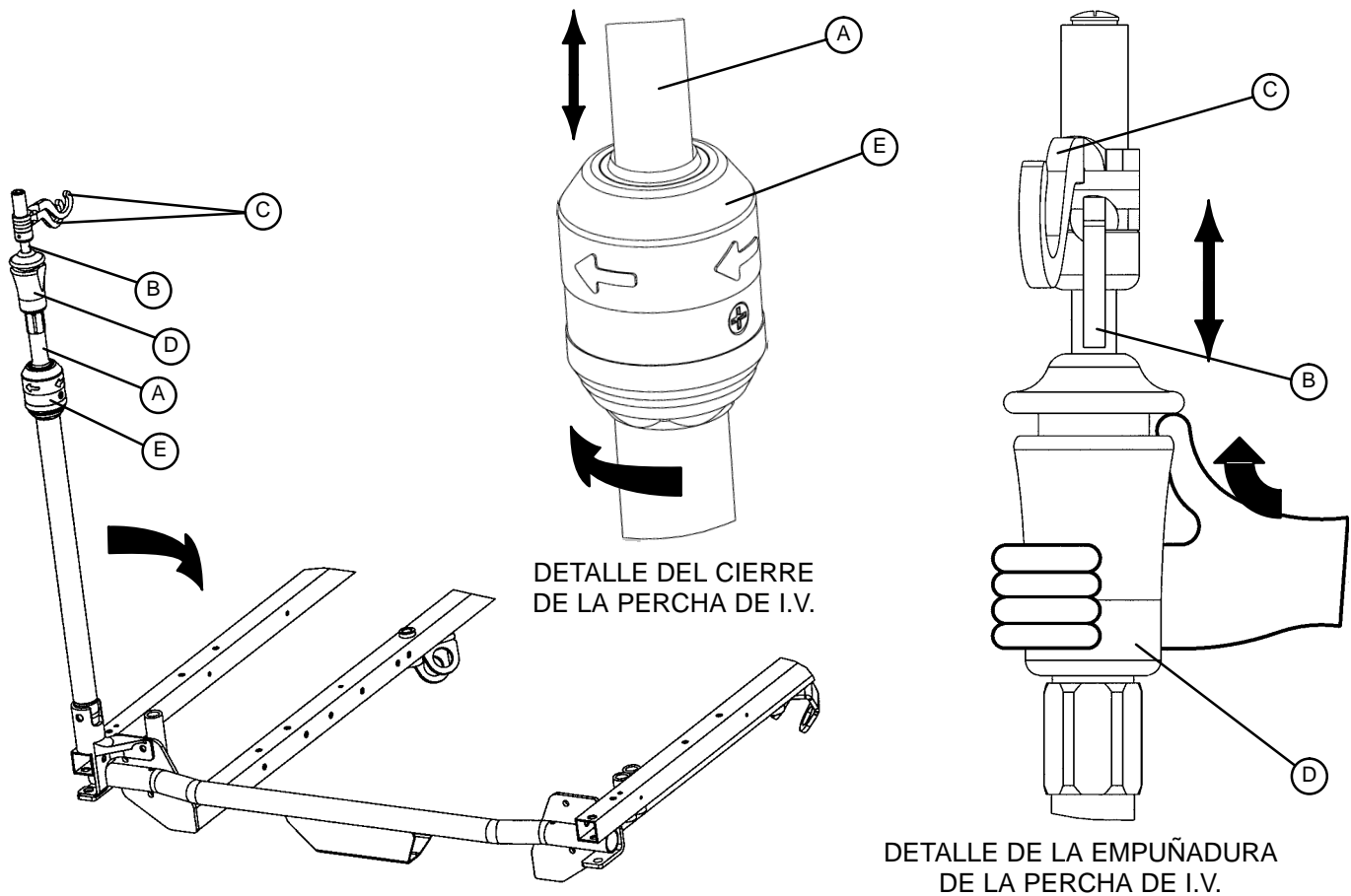

NOTA

La percha de I.V. fija de 3 fases es una opción para montar en la cabecera, en los pies o en los dos lados de la camilla.

Para usar la percha de I.V. fija de 3 fases:

1. Eleve y gire la percha desde la posición de almacenamiento, y empújela hacia abajo hasta encajarla en el receptáculo.
2. Para aumentar la altura de la percha, tire hacia arriba de la parte telescópica (A) hasta que quede bloqueada en la posición de elevación máxima.
3. Para aumentar más la altura, tire hacia arriba de la sección (B). Suéltela a la altura deseada (puede ser cualquiera) y quedará bloqueada.
4. Gire los ganchos de I.V. (B) hasta la posición deseada y cuelgue las bolsas de infusión.
5. Para bajar la percha de I.V., empuje hacia arriba la parte roja de la empuñadura (D) mientras sujeta la sección (B) hasta que baje. Gire el cierre (E) en el sentido de las agujas del reloj hasta que la sección (A) baje.



ADVERTENCIA

Para evitar daños, el peso de las bolsas de I.V. no debe superar los 18 kilogramos.

Para evitar daños mientras se transporta la camilla, asegúrese de que la percha que sujeta la bolsa I.V. está suficientemente baja para pasar de forma segura por las puertas y bajo las lámparas.

Modo de empleo

FUNCIONAMIENTO DE LA BARRA OPCIONAL DE INFUSIÓN ATADA:

Para utilizar la barra de infusión atada:

1. Quite la barra de infusión de la cubeta de guardar debajo de la camilla e inserte en el receptáculo en el rincón del bastidor de la camilla.
2. Para subir la altura de la barra, gire el botón (A) en el sentido contrario de las agujas del reloj y tire la parte telescópica (B) de la barra para subirla hasta la altura deseada.
3. Gire el botón (A) en el sentido de las agujas del reloj para bloquear la parte telescópica en posición.

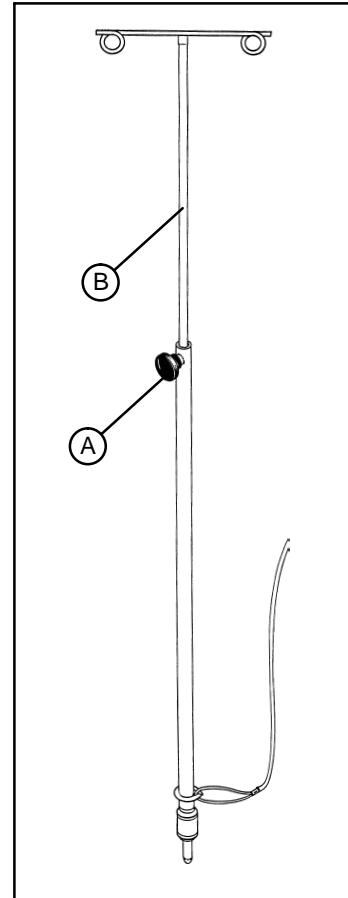

MANEJO DE LOS APOYOS PARA LOS TALONES

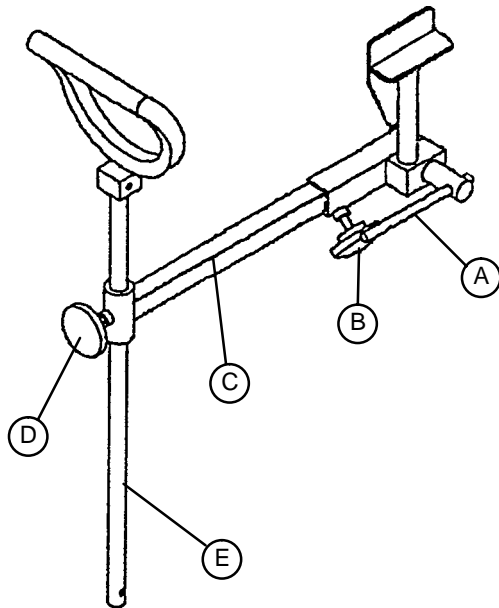

1. Para utilizar los apoyos opcionales para los talones, gire el mango (A) en el tornillo de bloqueo situado debajo del armazón de la camilla y vuelque el conjunto del apoyo en posición. Apriete el mango (A) para mantener el conjunto en el lugar.
2. Suelte el botón (B) y tire el tubo de extensión (C) hasta alcanzar la largura deseada. Apriete el botón (B).
3. Suelte el botón (D) y suba o baje el apoyo (E) hasta alcanzar la altura deseada. Apriete el botón (D).

Modo de empleo

UTILIZACIÓN DE LA EXTENSIÓN PARA PIES/BANDEJA PARA DESFIBRILADOR OPTATIVA

1. Para utilizar como bandeja para desfibrilador, tire hacia fuera del pomo superior (A) y gire la bandeja (B) sobre la extensión para pies (C) hasta extender la bandeja y dejarla en posición horizontal sobre el extremo de los pies de la camilla.
2. Para utilizar como extensión de pies, tire hacia fuera del pomo (A) y gire la bandeja para desfibrilador hacia atrás hasta que quede fijada contra la extensión para pies (C). Mientras mantiene el conjunto, tire hacia fuera del pomo inferior (D) y baje la extensión para pies hasta que quede en posición horizontal.

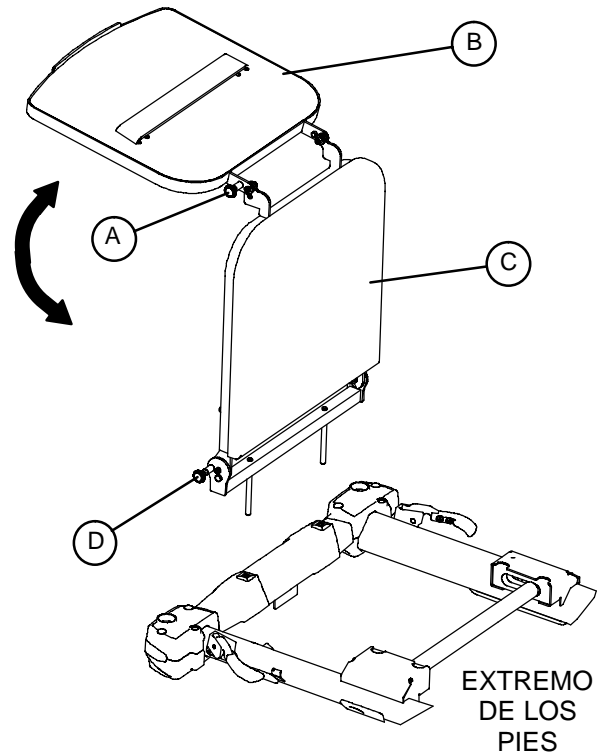

PRECAUCIÓN

Si la camilla está equipada con el soporte para líquidos intravenosos optativo del extremo de los pies, el soporte debe estar en la posición levantada al instalar la extensión para pies/bandeja para desfibrilador. Si el soporte para líquidos intravenosos no está levantado, la extensión para pies no funcionará correctamente y podrán producirse lesiones.

Si la camilla está equipada con los mangos de empuje del extremo para pies optativo, tenga cuidado al instalar la extensión para pies/bandeja para desfibrilador para evitar pillarse los dedos.

Para evitar daños, no coloque objetos de más de 13 kg sobre la bandeja para desfibrilador.

Español

USO DEL CARTUCHO PARA RAYOS X (OPCIONAL)

1. Para llegar al cartucho para rayos X del respaldo levante el respaldo.
2. Apriete ambas manijas (A) una hacia otra para que las clavijas de bloqueo (B) se suelten de los aros de bloqueo (C).
3. Gire el soporte hacia abajo e instale el cartucho para rayos X.
4. Siga los pasos 1 y 2 al revés para fijar el soporte con el cartucho en los aros (C) del respaldo.
5. Para sacar el soporte por completo del respaldo suelte el soporte de los ganchos (D).

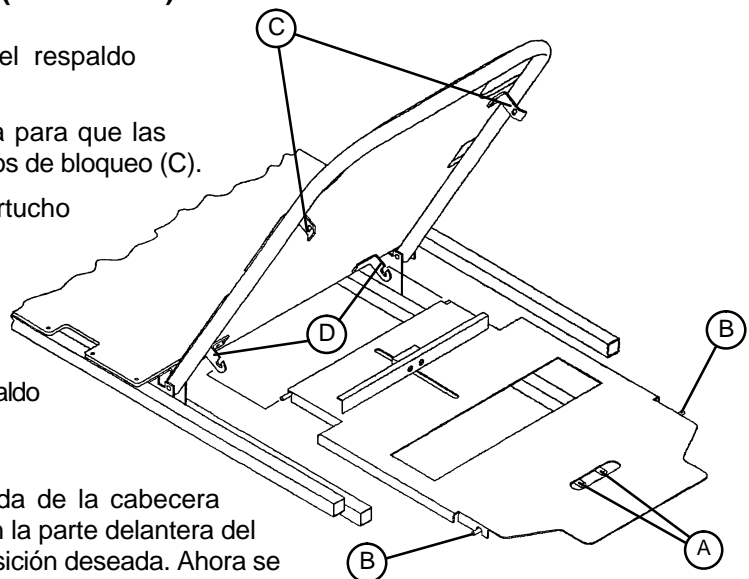

AVISO

La posición del cartucho puede ser modificada de la cabecera hasta la parte de la cadera soltando el botón en la parte delantera del soporte empujándola luego hasta realizar la posición deseada. Ahora se vuelve a fijar el botón.

Modo de empleo

UTILIZACIÓN DEL SISTEMA DE CARTUCHO DE RAYOS X EN TODA LA LONGITUD

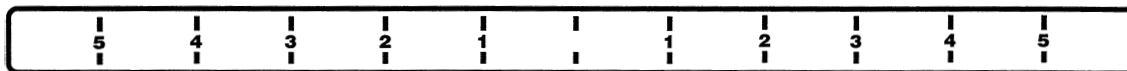

NOTA

Antes de iniciar el procedimiento a seguir, coloque el paciente en el centro de la camilla a través de las etiquetas indicadoras de posición que se encuentran en ambas extremidades de la camilla (véase la figura arriba).

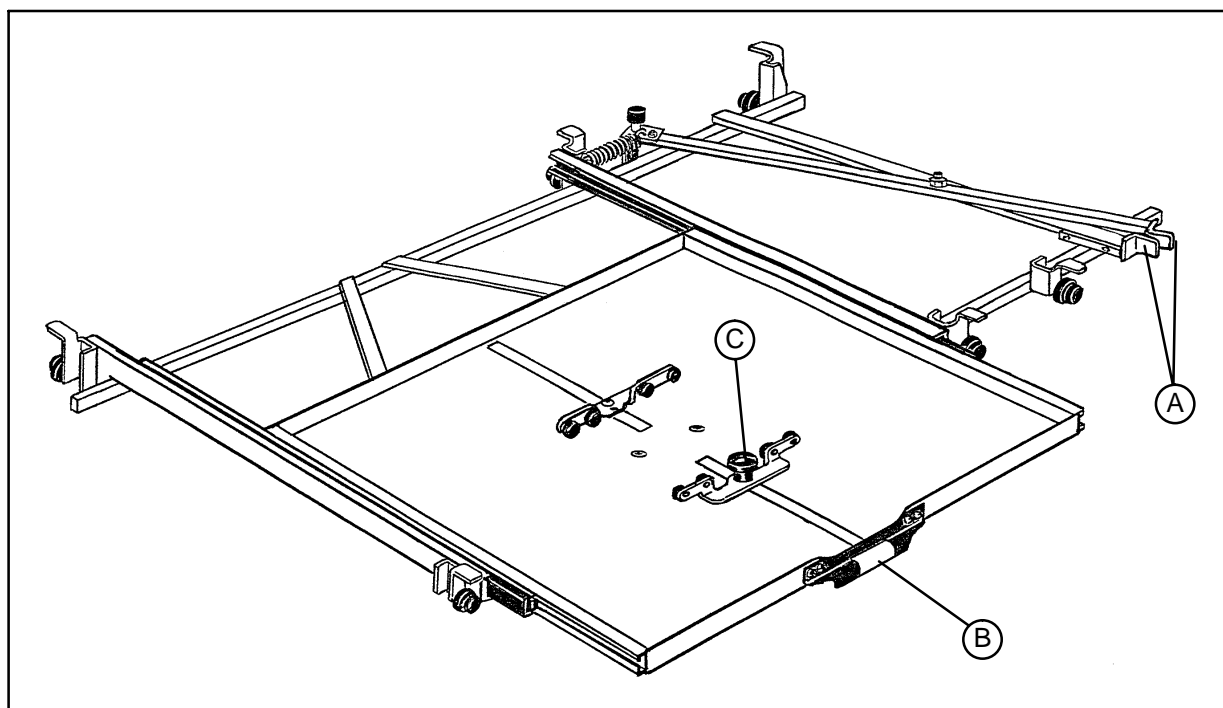

1. El cajón para el cartucho se encuentra en el lado de la camilla y puede ser identificado por la manivela amarilla (B). Con la manivela (B) se extrae el cajón completamente.
2. Para colocar el cartucho en el cajón, suelte el botón (C) y ajuste el carril para asegurar. Vuelva a atornillar el botón (C). (Con este procedimiento, coloque el cartucho en el centro del cajón).
3. Empuje el cajón completamente atrás hasta la cabecera de la camilla.
4. Para colocar el cajón en la posición deseada, apriete las manivelas rojas (A) y tire hacia cualquiera de las extremidades de la camilla, dependiente de la posición requerida (Puede desplazar el cajón por toda la longitud de la camilla).
5. Suelte las manivelas rojas (A) para bloquear el cajón en la posición.
6. Cuando el procedimiento de los rayos X ha sido terminado, invierta los pasos arriba descritos para quitar el cartucho.

NOTA

El sistema de cartucho de rayos X en toda la longitud está disponible en dos versiones, entrando tanto por el lado derecho como por el lado izquierdo de la camilla.

Modo de empleo

UTILIZACIÓN DE LA BANDEJA PARA COMIDA OPTATIVA

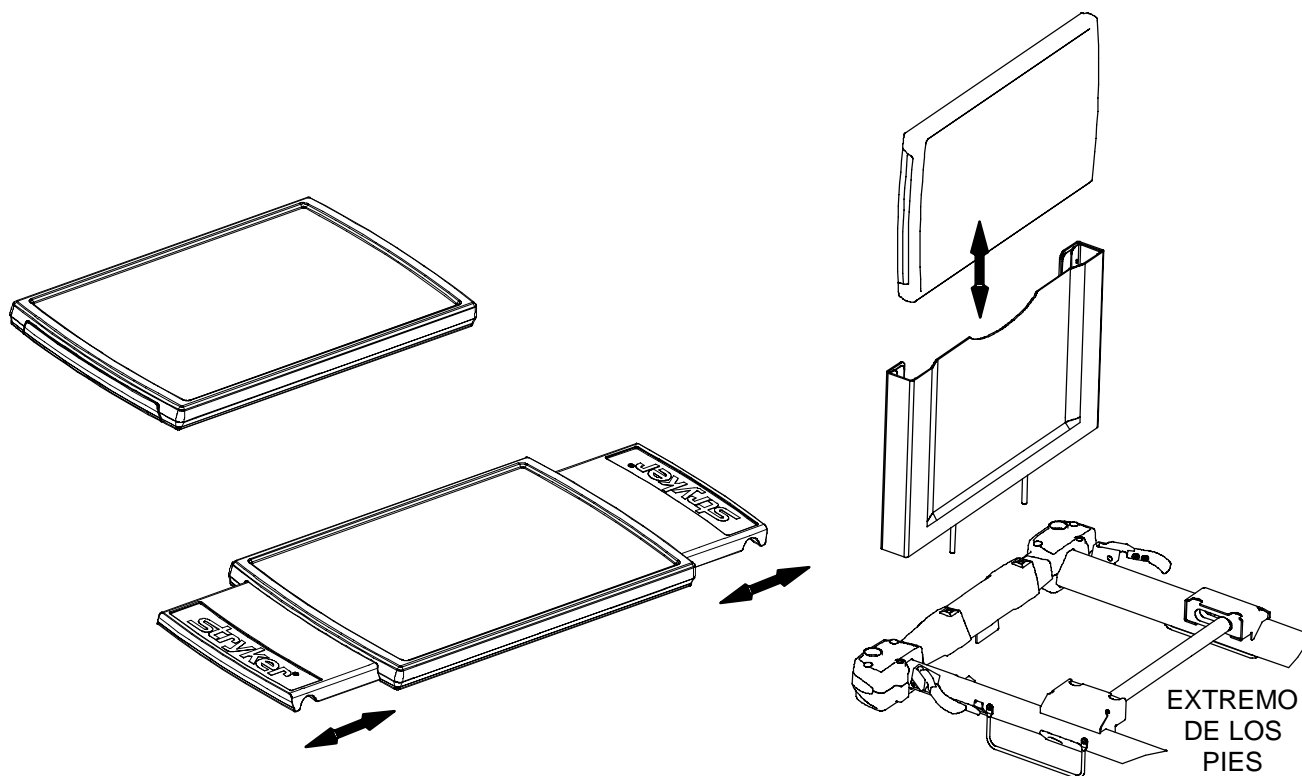

Tire hacia fuera de cualquiera de los extremos de la bandeja para comida para extenderla hasta la anchura adecuada para colocarla sobre la parte superior de las barras laterales de la camilla.

Para guardar la bandeja para comida en la funda para bandeja de comida/placa para pies optativa, empuje ambos extremos de la bandeja para comida e introduzca ésta en la funda.

PRECAUCIÓN

Para evitar daños, no coloque objetos de más de 13 kg sobre la bandeja para comida.

Español

Limpieza

LIMPIEZA

1. Todas las superficies tienen que ser limpiadas manualmente con agua caliente y con un detergente suave (pH 6–8) para luego secarlas bien.
2. Se necesita limpiar la cinta VELCRO después de cada aplicación. Dicha cinta tiene que ser sumergida (hundida) en una solución desinfectante. Luego la solución desinfectante debe de evaporarse por completo (el hospital decidirá sobre qué tipo de líquido se quiere usar para la cinta velcro de Nylon).



ADVERTENCIA

No son considerados como detergentes suaves los desinfectantes germicidas, usados como se ha indicado y/o los decolorantes clorosos con un 5,25% de sodio hipocloruro en una solución diluida con 1 parte del decolorante en 100 partes de agua y 2 partes del decolorante en 100 partes de agua. Estos productos son corrosivos que pueden dañar la camilla al no ser aplicados correctamente. Usando estos productos para la limpieza de productos Stryker se tendrán que tomar medidas para procurar la limpieza de las camillas con agua limpia y después secarlos bien. No hacer la limpieza ni el secado correctamente de las camillas dejará un resto corrosivo en la superficie de la camilla, con una posible corrosión prematura de partes críticas. No seguir las indicaciones arriba mencionadas con respecto a estos productos de limpieza puede causar la rescisión de la garantía del producto.



ATENCIÓN

Este producto no es apropiado para ser limpiado mediante un túnel de lavado y/o aparatos a presión para limpiar.

Mantenimiento Preventivo

LISTA DE CONTROL

- _____ Todos los cierres están bien sujetos
- _____ Las rejas laterales se mueven y se cierran correctamente
- _____ Todas las ruedecillas se bloquean al aplicar el pedal de freno
- _____ La dirección funciona apropiadamente
- _____ Todas las ruedas están afianzadas y giran adecuadamente
- _____ Las correas inmovilizadoras están intactas y funcionan correctamente
- _____ El soporte para el frasco de oxígeno queda intacto y funciona adecuadamente
- _____ Las articulaciones del respaldo y de las piernas funcionan correctamente
- _____ Trendelenburg y Antitrendelenburg funcionan bien
- _____ No hay rasgones ni rajaduras en la cubierta del colchón
- _____ La tabla de transfer está intacta y funciona correctamente
- _____ No hay pérdidas en las conexiones hidráulicas
- _____ Los enchufes hidráulicos aguantan bien
- _____ La velocidad hidráulica del gotero está bien ajustado
- _____ El nivel hidráulico del aceite es suficiente
- _____ Lubricar donde sea necesario

Número de la serie: _____

| | | |
|-------|-------|-------|
| _____ | _____ | _____ |
| _____ | _____ | _____ |
| _____ | _____ | _____ |
| _____ | _____ | _____ |
| _____ | _____ | _____ |

Realizado por: _____ Fecha: _____

Español

Garantía

Garantía limitada:

Stryker Medical Division, una división de Stryker Corporation, garantiza al comprador original que sus productos deberán estar libres de defectos en los materiales o en la fabricación durante un período de un (1) año después de la fecha de entrega. De acuerdo con esta garantía, la obligación de Stryker se limita expresamente a suministrar piezas de repuesto y mano de obra para los productos que, a la entera discreción de Stryker, se consideren defectuosos; Stryker también podrá optar por sustituir dichos productos. Stryker garantiza al comprador original que el bastidor y las soldaduras de sus camas estarán libres de defectos estructurales durante el tiempo que el comprador original tenga la cama. Si Stryker lo solicita, los productos o las piezas para los que se haya pedido servicio de garantía se deberán enviar a la fábrica de Stryker con los portes pagados. La garantía quedará anulada en caso de uso incorrecto o alteración o reparación por parte de otros que, a juicio de Stryker, afecten material y negativamente al producto. Cualquier reparación de productos de Stryker utilizando piezas no suministradas o autorizadas por Stryker anulará esta garantía. Ningún empleado o representante de Stryker estará autorizado para alterar esta garantía de ninguna manera.

Las camillas de Stryker Medical son diseñadas con una expectativa de vida útil de 10 años, bajo uso normal, condiciones regulares y con el mantenimiento periódico recomendado, tal y como está descrito en el manual de mantenimiento de cada producto. Stryker garantiza, al comprador original, que las soldaduras en sus camillas no tendrán defectos estructurales por los 10 años de vida útil de la camilla, mientras que el comprador original posea el producto.

Esta declaración constituye toda la garantía de Stryker con respecto a dicho equipo. STRYKER NO OFRECE NINGUNA OTRA GARANTÍA NI HACE NINGUNA DECLARACIÓN, NI EXPRESA NI IMPLÍCITA, APARTE DE LAS AQUÍ ESPECIFICADAS. NO SE OFRECE NINGUNA GARANTÍA DE APTITUD PARA LA COMERCIALIZACIÓN O PARA ALGÚN PROPÓSITO PARTICULAR. SEGÚN LA PRESENTE GARANTÍA, STRYKER NO SERÁ RESPONSABLE EN NINGUNA CIRCUNSTANCIA DE DAÑOS INCIDENTALES O CONSECUENTES DERIVADOS O RELACIONADOS DE ALGUNA MANERA CON LA VENTA O EL USO DE CUALQUIERA DE DICHOS EQUIPOS.

Para obtener repuestos y servicio técnico:

Los productos de Stryker están respaldados por una red nacional de representantes del servicio técnico de Stryker dedicados a ofrecer este tipo de servicio. Estos representantes están formados en la fábrica, están disponibles localmente y tienen un stock considerable de piezas de repuesto para reducir al máximo el tiempo de las reparaciones. Sólo hay que llamar al representante local o llamar al Servicio de Atención al Cliente de Stryker al 1-800-327-0770.

Cobertura del contrato de servicio técnico:

Stryker ha desarrollado un completo programa de opciones de contratos de servicio técnico diseñado para mantener los equipos funcionando en condiciones óptimas al tiempo que se eliminan gastos inesperados. Recomendamos activar estos programas *antes* del vencimiento de la garantía del producto nuevo para eliminar la posibilidad de gastos adicionales de actualización del equipo.

LOS CONTRATOS DE SERVICIO TÉCNICO AYUDAN A:

- Asegurar la fiabilidad del equipo
- Estabilizar los presupuestos de mantenimiento
- Disminuir el tiempo en que el equipo está fuera de servicio
- Establecer la documentación para la JCAHO
- Aumentar la vida útil del producto
- Aumentar el valor de cambio
- Mejorar la administración de riesgos y la seguridad

Garantía

Stryker ofrece los siguientes programas de contratos de servicio técnico:

| ESPECIFICACIONES | ORO | PLATA | SÓLO MANTENIMIENTO PREVENTIVO* |
|--|-----|-------|--------------------------------------|
| Mantenimiento preventivo programado anualmente | X | | X |
| Todas las piezas**, mano de obra y desplazamiento | X | X | |
| Llamadas ilimitadas de servicio técnico de urgencia | X | X | |
| Un contacto prioritario; respuesta telefónica en dos horas | X | X | X |
| La mayoría de las reparaciones se realizarán en un período de 3 días laborables | X | X | |
| Documentación de la JCAHO | X | X | X |
| Libro de registro in situ de mantenimiento preventivo y servicio técnico de urgencia | X | | |
| Técnicos de servicio técnico de Stryker formados en la fábrica | X | X | X |
| Repuestos autorizados de Stryker | X | X | X |
| Resumen de fin de año | X | | |
| Stryker realizará todas las operaciones de servicio técnico durante el horario de oficina normal (de 9:00 a 17:00) | X | X | X |

* Se descontarán las piezas de repuesto y la mano de obra de productos con contrato de mantenimiento preventivo.

** No incluye ningún artículo desechable, soportes para líquidos intravenosos (excepto en el caso de los soportes permanentes Stryker HD), colchones o daños producidos por abuso.

Stryker Medical también ofrece contratos de servicio técnico *personalizados*.

El precio se determinará sobre la base de la edad, el lugar, el modelo y el estado del producto.

Para obtener más información sobre nuestros contratos de servicio técnico, llame al representante local o llame al 1-800-327-0770 (opción 2).

Autorización de devolución:

No se podrá devolver la mercancía sin la autorización del Departamento de Atención al Cliente de Stryker. Se proporcionará un número de autorización que deberá adjuntarse con la mercancía devuelta. Stryker se reserva el derecho de cargar gastos de devolución y envío a los artículos devueltos.

LOS ARTÍCULOS ESPECIALES, MODIFICADOS O SUSPENDIDOS NO ESTÁN SUJETOS A DEVOLUCIÓN.

Mercancía dañada:

Las normas de la ICC exigen que las reclamaciones por mercancía dañada se hagan con el servicio de transporte en un plazo de quince (15) días contados desde su recepción. **NO DEBE ACEPTAR ENVÍOS DAÑADOS A MENOS QUE SE COMUNIQUE DICHO DAÑO EN EL RECIBO DE ENTREGA EN EL MOMENTO DE LA RECEPCIÓN.** Tras la notificación, Stryker presentará una reclamación al servicio de transporte apropiado por los daños producidos. La queja se limitará en cuanto a la cantidad al precio de sustitución. En el caso de que dicha información no fuese recibida por Stryker en un plazo de quince (15) días contados desde la entrega de la mercancía, o de que el daño no se haya registrado en el recibo de entrega en el momento de la recepción, el cliente será responsable del pago del recibo original en su totalidad.

Las reclamaciones de pedidos incompletos deberán efectuarse en un plazo de treinta (30) días contados desde su recepción.

Cláusula de garantía internacional:

Esta garantía refleja la política interna de EE.UU. La garantía fuera de EE.UU. puede variar según el país. Póngase en contacto con su representante de Stryker Medical si desea más información.

Español

Índice

| | Página |
|---|--------|
| Introdução | |
| Campo De Utilização | 2 |
| Especificações técnicas | 2 |
| Atenção/ Cuidado!/ Indicação | 2 |
| Marce CE | 2 |
| Manual De Instruções | |
| Funcionamiento controles de base | 4, 5 |
| Subir y bajar la altura la camilla | 6 |
| Posicionamiento Trendelenburg/Anti-Trendelenburg | 6 |
| Sistema de freno | 7 |
| Funcionamiento del pedal de opciones quinta rueda | 8 |
| Funcionamiento De La Grande Rueda (Opción) | 8 |
| Utilização das Grades Laterais | 9 |
| Utilização das Pegas | 9 |
| Utilização da Placa de Transferência de Doente / Placa dos Braços | 10, 11 |
| Funcionamento das Costas da Maca | 11 |
| Funcionamento dos Suportes para I.V. Permanentes Opcionais | 12, 13 |
| Funcionamento do Suporte de I.V. com Corrente opcional | 14 |
| Funcionamento dos Ganchos opcionais das Rodas | 14 |
| Utilização do Compartimento opcional para Cassete de Raio-x | 15 |
| Utilização do Sistema de Cassete de Raio-X a Todo o Comprimento | 16 |
| Limpeza | 17 |
| Lista De Revisões De Manutenção | 18 |
| Garantia | 19 |

Introdução

INTRODUÇÃO GENERALIDADES

Este manual destina-se a ajudá-lo a trabalhar com a Maca de Raio-X a Todo o Comprimento 1020. As instruções devem portanto ser lidas atenciosamente antes do uso ou da limpeza do produto.

CAMPO DE UTILIZAÇÃO

Este produto pode ser utilizado como plano de transporte e tratamento dum paciente em qualquer ambiente hospitalar

ESPECIFICAÇÕES TÉCNICAS

| | | |
|----------------------------------|------------------|--|
| Peso Máximo Permitido | 227 Kg |  |
| Comprimento/ Largura Total | 211 / 80 cm | |
| Altura Máxima/ Mínima | 62.87 / 97.79 cm | |
| Angulo das Costas | 0 – 90° | |
| Trendelenburg/Anti Trendelenburg | +18° / – 18° | |

ATENÇÃO/ CUIDADO!/ INDICAÇÃO

As palavras ATENÇÃO, CUIDADO! e INDICAÇÃO têm um significado especial e as informações contidas nestas devem ser cumpridas cautelosamente.



ATENÇÃO

Refere-se à segurança pessoal do paciente ou do utilizador. O não cumprimento destas informações poderá resultar em ferimentos no paciente ou no utilizador.



CUIDADO!

Estas instruções dizem respeito a procedimentos especiais ou medidas de precaução que devem ser tomadas para evitar danos no material.

INDICAÇÃO

Informações especiais que facilitam a manutenção ou esclarecem instruções importantes.



Símbolo de carga de trabalho segura

INDICAÇÃO

A Marca CE deste produto refere-se á directiva emc 89/336/cee incluindo as emendas de acordo com as directivas 92/31/cee e 93/68/cee. Esta Marca CE aplica-se à Directiva 93/42/CEE.

Introdução

Antes de utilizar esta maca, é importante ler e perceber toda a informação contida neste manual. Leia com atenção e siga à risca as informações desta página.

ATENÇÃO

Para evitar danos, retire qualquer equipamento que possa estar no caminho antes de subir ou descer a maca.

Utilize sempre os travões dos rodízios quando um doente está a entrar ou a sair da maca. Empurre a maca para verificar se os travões estão bem colocados. Utilize sempre os travões excepto se estiver a deslocar a maca. Podem ocorrer lesões se a maca se deslocar quando um doente está a entrar ou a sair da maca. Caso os travões não prendam correctamente, veja o manual de manutenção da maca para o procedimento de ajuste dos travões.

Verifique se o mecanismo de trinco das grades laterais funciona correctamente em todas as alturas.

Quando baixar a protecção lateral para a posição em baixo, mantenha as extremidades dos doentes ou do pessoal auxiliar afastadas dos fusos das protecções pois podem causar ferimentos.

Para evitar ferimentos ou danos no equipamento, não deixe a protecção lateral descer sozinha.

As pegas foram concebidas para utilizar quando do transporte da maca. Evite utilizar outras partes da maca como dispositivos de empurrar/puxar porque podem ocorrer danos.

Para evitar danos, o peso dos sacos de I.V. não deve ser superior a 18 kgs.

Para evitar danos durante o transporte da maca, verifique se o suporte de I.V. está a uma altura suficientemente baixa para passar em segurança pelas aberturas das portas e por baixo do equipamento de iluminação.

Quando transferir um doente, accione **sempre** os travões em todas as macas, camas, etc. que esteja a utilizar e verifique **sempre** se a placa de transferência é colocada com segurança na superfície da outra maca ou cama. A maca do doente e a superfície da outra cama devem estar à mesma altura antes de o doente ser transferido.

Mantenha as mãos e os dedos afastados da área junto à alavanca de libertação das Costas e da armação das Costas quando estas estiverem a baixar. Podem ocorrer lesões se não se tomar cuidado ao baixar as Costas.

PRECAUÇÃO

Para evitar danos durante a deslocação da maca, verifique se o suporte de soros se encontra numa posição suficientemente baixa para permitir a passagem segura pelas portas e por baixo dos candeeiros.

A unidade não pode ser elevada (sistema hidráulico na base).
Não pisar a área em madeira.

NOTA

Limpar regularmente área em madeira.
Limpar regularmente aro dos travões para evitar acumulação de detritos.

Manual de instruções

FUNCIONAMENTO DOS CONTROLOS BÁSICOS – CONTROLO LATERAL

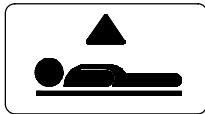
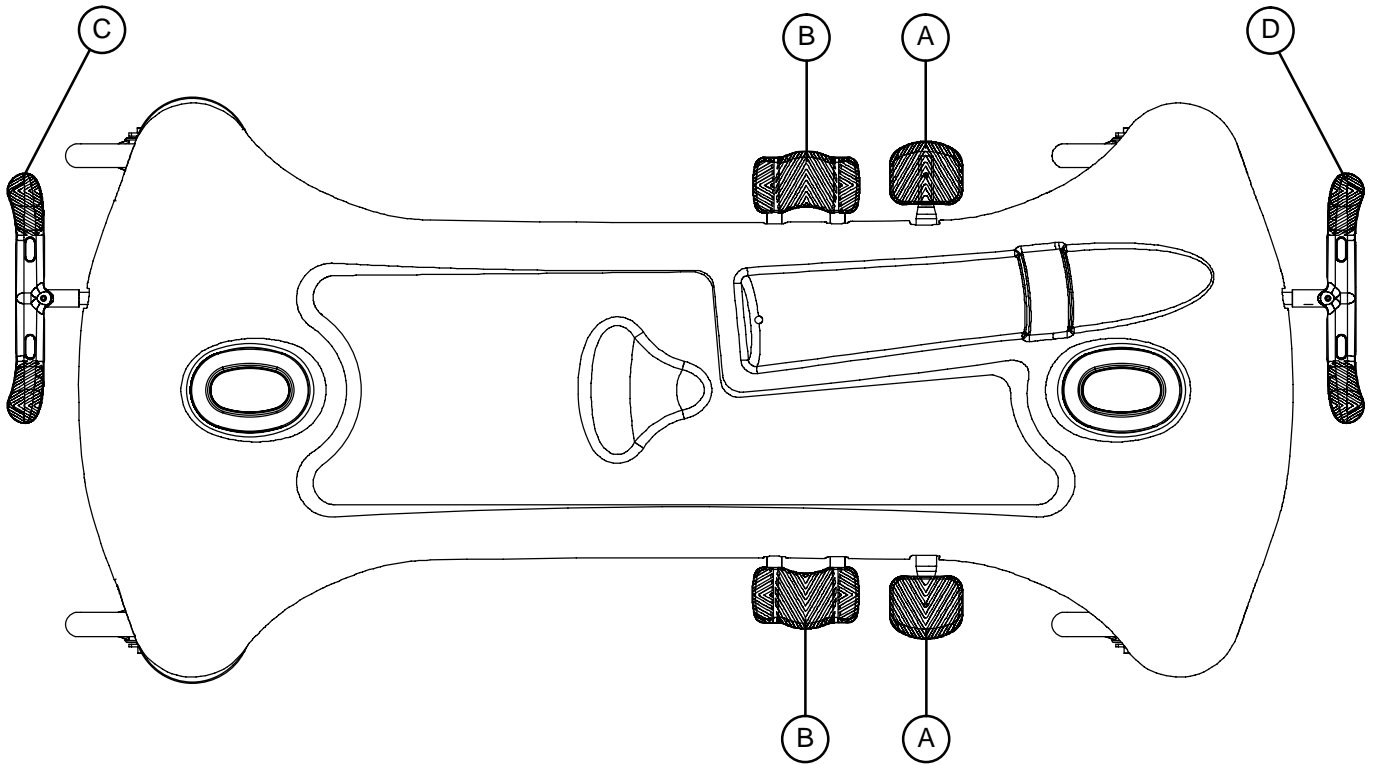

Prima para levantar o estrado.

Prima o centro do pedal (B) para baixar os dois lados da maca ao mesmo tempo.

Prima o lado do pedal (B) mais perto dos pés da maca para descer esse lado da maca.

Prima ao lado do pedal (B) mais perto da cabeceira da maca para descer esse lado da maca.

Português

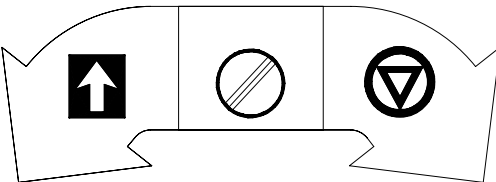
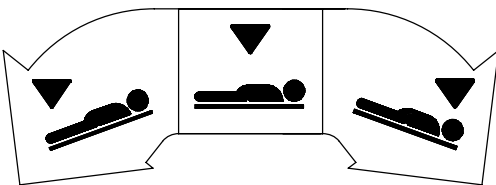

Funções de Travão e Direcção (da traseira da maca)

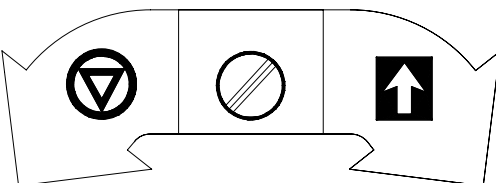

Funções de Travão e Direcção (da cabeceira da maca)

Manual de instruções

FUNCIONAMENTO DOS CONTROLOS BÁSICOS

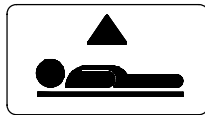
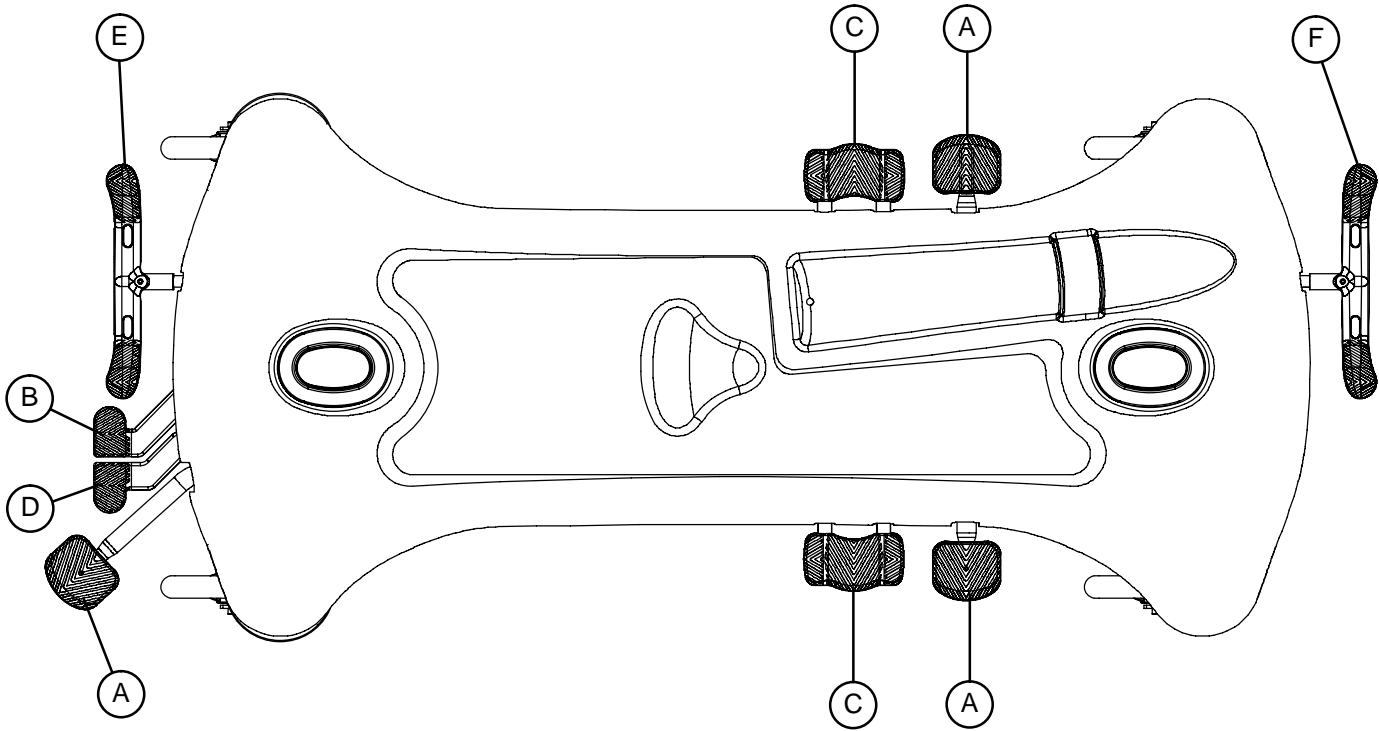

Prima para levantar o estrado.

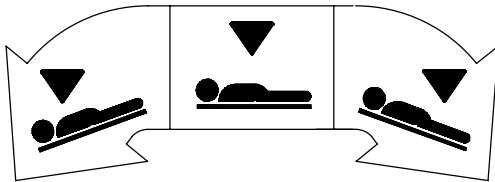

Para baixar apenas a cabeceira da maca, carregue no pedal (B) ou na parte lateral do pedal (C) mais próxima da cabeceira da maca.

Para baixar apenas a traseira da maca, carregue no pedal (D) ou na parte lateral do pedal (C) mais próxima da traseira da maca.

Para baixar as duas extremidades da maca ao mesmo tempo, carregue ao mesmo tempo no pedal (B) e (D) utilizando o mesmo pé ou carregue a meio do pedal (C).

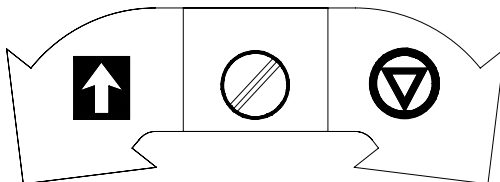

Funções de Travão e Direcção (da traseira da maca)

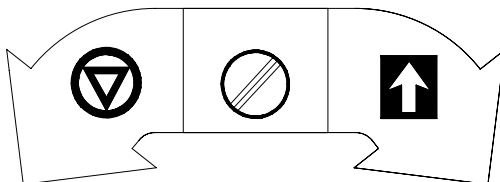

Funções de Travão e Direcção (da cabeceira da maca)

Português

Manual de instruções

SUBIR E DESCER O ESTRADO – CONTROLO LATERAL

CUIDADO

Para evitar danos, retire qualquer equipamento que possa estar no caminho antes de subir ou descer a maca.

Para **elevantar** a maca, pressione o pedal (A) repetidamente, até que a altura desejada seja atingida.

Para **baixar** os dois lados ao mesmo tempo, prima o centro do pedal (B). Para baixar apenas a cabeceira, prima o lado do pedal (B) mais próximo da cabeceira. Para baixar apenas os pés da cama, prima o lado do pedal (B) mais próximo dos pés da cama. A base pode estar equipada com controlos opcionais de descida gradual. Com estes controlos, quanto mais pressionar o pedal, mais depressa baixa.

SUBIR E DESCER O ESTRADO

Para **elevantar** a maca, pressione o pedal (A) repetidamente, até que a altura desejada seja atingida.

Para **baixar** as duas extremidades da maca ao mesmo tempo, carregue ao mesmo tempo no pedal (B) e (D) utilizando o mesmo pé ou carregue a meio do pedal (C). Para baixar apenas a cabeceira da maca, carregue no pedal (B) ou na parte lateral do pedal (C) mais próxima da cabeceira da maca. Para baixar apenas a traseira da maca, carregue no pedal (D) ou na parte lateral do pedal (C) mais próxima da traseira da maca.

TRENDELENBERG/ TRENDELENBERG INVERTIDA – CONTROLO LATERAL

NOTA

O estrado deve estar levantado para conseguir uma posição de trend. ou de trend. invertida.

CUIDADO

Para evitar danos, retire qualquer equipamento que possa estar no caminho antes de subir ou descer a maca.

Para a posição **Trendelenberg** (cabeça para baixo), prima o lado do pedal (B) mais próximo da cabeceira da maca.

Para a posição **Trendelenberg Invertida** (pés para baixo), prima o lado do pedal (B) mais próximo dos pés da maca.

INDICAÇÃO

Quanto mais alto se encontrar o plano para deitar antes que o pedal (B) ou (C) seja pressionado, tanto maior ficará o ângulo da posição de Trendelenburg ou anti-Trendelenburg. (Ângulo máximo da posição de Trendelenburg = +18°. Ângulo máximo da posição anti-Trendelenburg = -18°).

TRENDELENBERG/ TRENDELENBERG INVERTIDA

Para a posição **Trendelenberg** (cabeça para baixo), carregue no pedal (B) ou na parte lateral do pedal (C) mais próxima da cabeceira da maca.

Para a posição **Trendelenberg Invertida** (pés para baixo), carregue no pedal (D) ou na parte lateral do pedal (C) mais próxima da traseira da maca.

Manual de instruções

UTILIZAÇÃO DO SISTEMA DE TRAVÕES

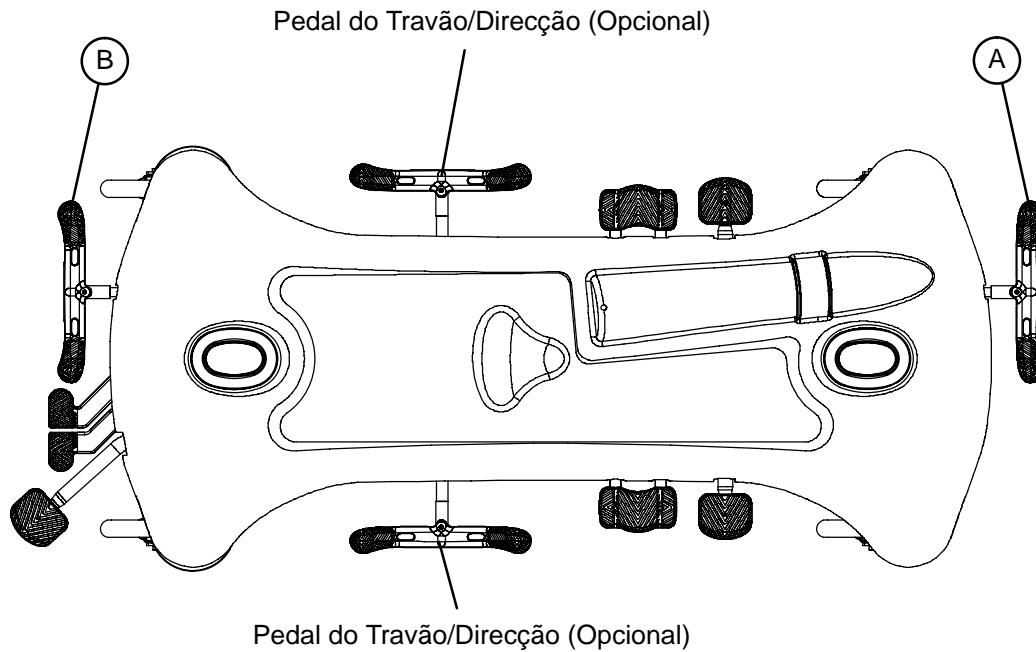

NOTA

Para comodidade do utilizador, o pedal de travão/direcção encontra-se nas duas extremidades da maca.



ATENÇÃO

Utilize sempre os travões dos rodízios quando um doente está a entrar ou a sair da maca. Empurre a maca para verificar se os travões estão bem colocados. Coloque sempre os travões excepto se estiver a deslocar a maca. Podem ocorrer lesões se a maca se deslocar quando um doente está a entrar ou a sair da maca.

Para activar os travões na cabeceira, prima até ao fundo o lado esquerdo do pedal (A).

Para activar os travões nos pés da maca, prima até ao fundo o lado direito do pedal (B).

NOTA

A maca pode estar equipada com controlos laterais opcionais para as funções de travão e direcção para além dos normais na cabeceira e nos pés da maca. Os controlos laterais dos travões funcionam da mesma forma que os das versões da cabeceira e dos pés da maca.

Manual de instruções

UTILIZAÇÃO DA OPÇÃO 5ª RODA

A 5ª Roda facilita a condução a direito e a viragem das esquinas com a maca para o pessoal da enfermagem. Para activar a 5ª roda, prima o lado indicado do pedal de travão/ direcção até ao fundo.

UTILIZAÇÃO DA OPÇÃO RODA GRANDE

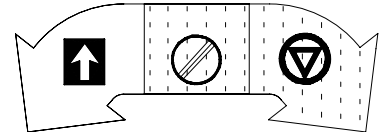
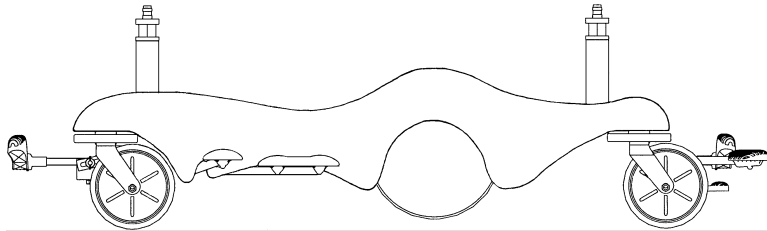

Quando o pedal de Travão/Direcção está na posição neutra ou na posição do freio, a Roda Grande elevada aproximadamente 3/4" (2 cm) e os descansos do esticador nos quatro rodízios.

NOTA

O esticador não pode ser movido directamente na parte lateral com a Roda Grande activada. Com o pedal na posição neutra o esticador pode ser movido em todos os sentidos, inclusivé lateralmente. Quando o pedal do travão / direcção está bem posicionado o pé na extremidade do rodízio está elevado aproximadamente a 1/4" e o esticador em descanso nas duas principais extremidades do rodízio e da Grande Roda. Isto favorece a mobilidade e aumenta a facilidade de condução do esticador.

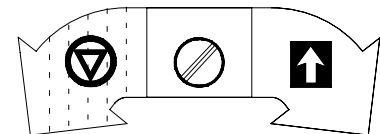
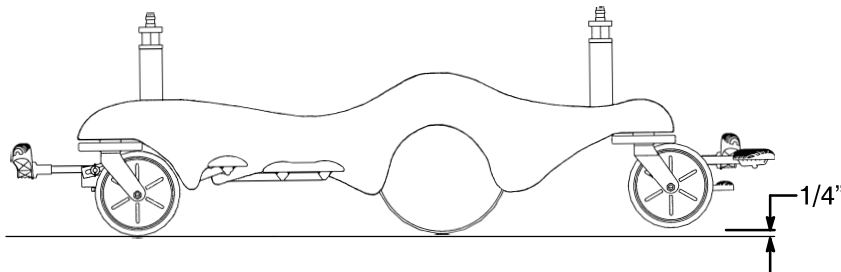

Quando o pedal do travão / direcção está bem posicionado o pé na extremidade do rodízio está elevado aproximadamente a 1/4" e o esticador em descanso nas duas principais extremidades do rodízio e da Grande Roda. Isto favorece a mobilidade e aumenta a facilidade de condução do esticador.

Português

Manual de instruções

UTILIZAÇÃO DAS GRADES LATERAIS

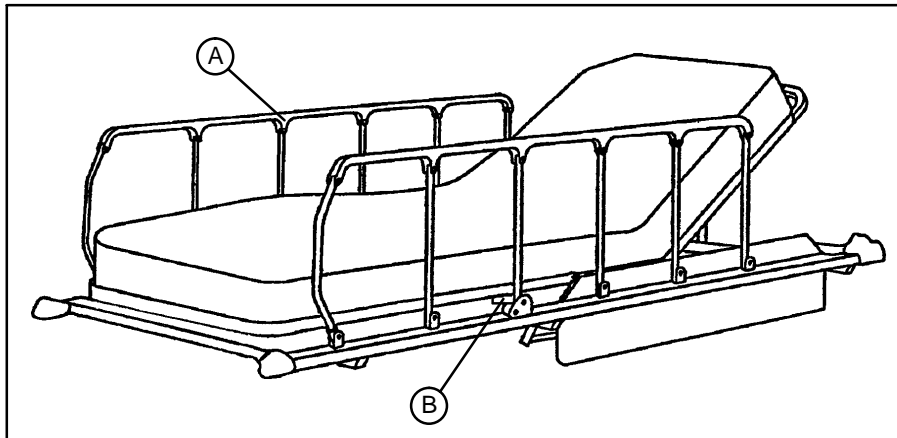

CUIDADO

Verifique se o mecanismo de trinco das grades laterais funciona correctamente em todas as alturas.

Para levantar as grades laterais: levante a grade lateral (A) inteiramente, de modo que os fechos (B) se fechem.

Para baixar as grades laterais: levante a alavanca do fecho (B) e deixe baixar a grade até a posição mais baixa.

CUIDADO

Para evitar ferimentos no utilizador ou danos no equipamento, não deixe a protecção lateral descer sozinha.

FUNCIONAMENTO DAS COSTAS/ DOBRA DO JOELHO

CUIDADO

As pegas foram concebidas para utilizar quando do transporte da maca. Evite utilizar outras partes da maca como dispositivos de empurrar/puxar porque podem ocorrer danos.

Para utilizar as pegas: Gire as pegas para cima e empurre-as para baixo até prenderem na posição.

Para guardar as pegas: Puxe as pegas para cima e gire-as para baixo para as guardar.

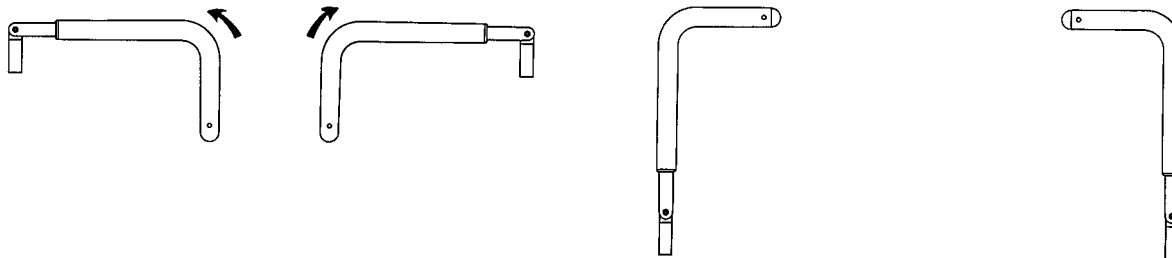

Manual de instruções

UTILIZAÇÃO DA PLACA DE TRANSFERÊNCIA DE DOENTES SAFR

⚠ ATENÇÃO

Quando utilizar a Placa para transferir um doente, coloque **sempre** os travões em todas as macas, camas, etc. que esteja a utilizar e verifique **sempre** se a placa de transferência é colocada com segurança na superfície da outra maca ou cama. A maca do doente e a superfície da outra cama devem estar à mesma altura antes de o doente ser transferido.

Transferir Doentes:

Nota

A placa de transferência (C) encontra-se entre a grade lateral (A) e o colchão (B). (Ver figura).

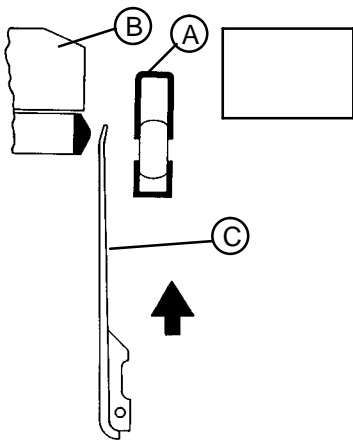

1. Desça a grade lateral (A) para a posição mais baixa.
2. Levante a placa de transferência (C) do fundo pegando pelo lado de cima.

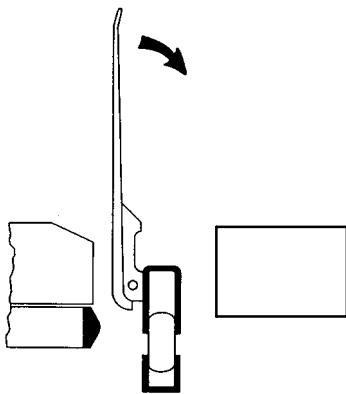

3. Com a placa de transferência completamente levantada, pode fazê-la girar para baixo até à superfície da outra cama ou maca.

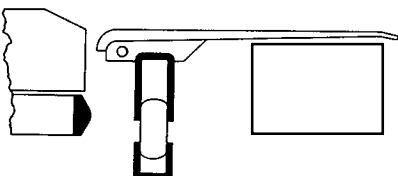

Importante: Verifique se os travões foram aplicados tanto na maca como na outra cama ou maca antes de iniciar o passo 4.

4. Com um lençol, transporte o doente para a outra cama ou maca.

Manual de instruções

UTILIZAÇÃO DA PLACA DE TRANSFERÊNCIA DE DOENTE / PLACA DOS BRAÇOS

Utilizar a Placa como um suporte para braços:

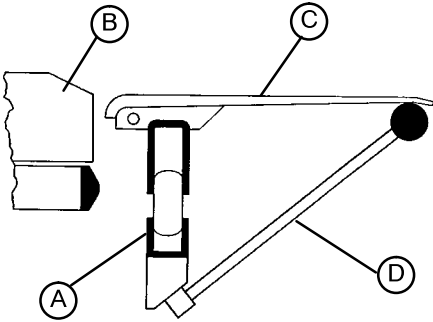

1. Levante o poste de suporte (D) para a posição levantado.
2. Levante a placa de transferência (C) do fundo pegando pelo lado de cima.
3. Com a placa de transferência completamente levantada, pode girá-la para baixo para assentar no poste de suporte (D)

⚠ CUIDADO!

Quando estiver a utilizar a Placa SAFR para transferir um doente, o poste de suporte deve estar na posição recolhida (em baixo). Podem ocorrer danos no poste se for empurrado contra uma maca, mesa, etc.

FUNCIONAMENTO DAS COSTAS DA MACA

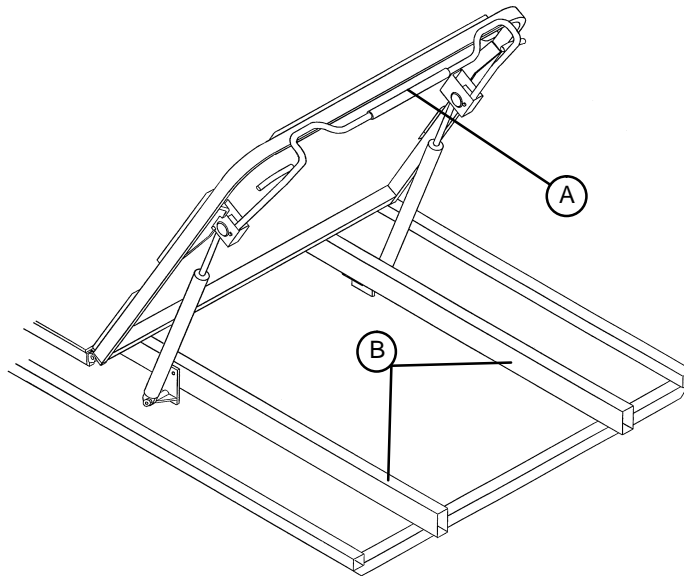

1. Pressione a alavanca de ajuste (A) para o apoio pneumático na elevação dos costas. Solte a alavanca quando a altura desejada for atingida.
2. Para baixar o recosto, pressione a alavanca de ajuste (A) e empurre as costas para baixo. Solte a alavanca quando a altura desejada for atingida.

⚠ ATENÇÃO

Mantenha as mãos e os dedos longes da área das alças de controle dos costas e do próprio costas quando este for abaixado. Se não tomar cuidado pode haver ferimentos.

Manual de instruções

UTILIZAR O SUPORTE DE I.V. OPCIONAL DE DUAS FASES PERMANENTEMENTE ACOPLADO

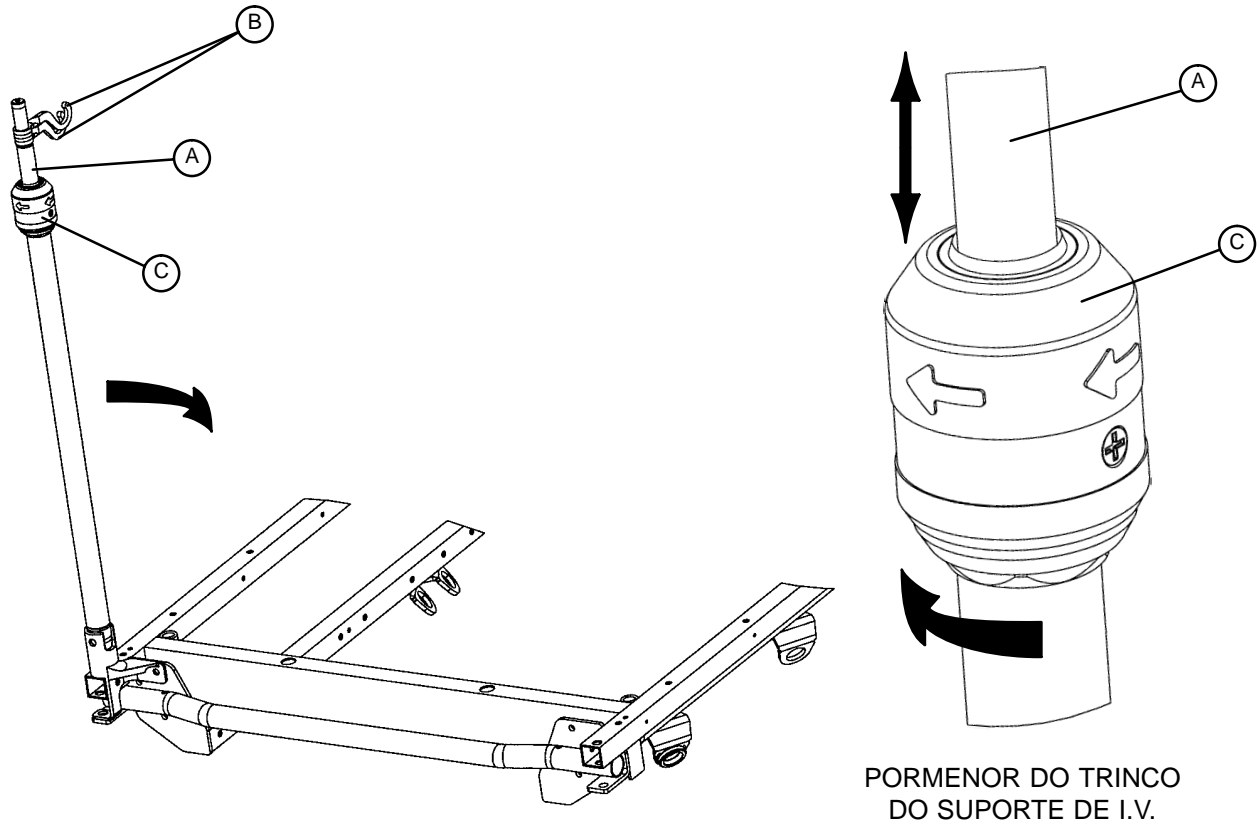

NOTA

O suporte de I.V. de duas fases permanentemente acoplado é facultativo e poderá encontrar-se instalado numa ou noutra ou em ambas as extremidades da maca.

Para utilizar o suporte de i.v. de duas fases permanentemente acoplado:

1. Levante e rode o suporte da posição de descanso, carregando para baixo para prender no receptáculo.
2. Para elevar a altura do suporte, puxe para cima a parte telescópica (A) até prender no devido lugar na sua posição mais elevada.
3. Rode os ganchos de I.V. (B) para a posição desejada e pendure os sacos de I.V.
4. Para baixar o suporte de I.V., rode o trinco (C) no sentido dos ponteiros do relógio até a secção (A) descer.

CUIDADO

Para evitar danos, o peso dos sacos de I.V. não deve ser superior a 18 kgs.

Para evitar danos durante o transporte da maca, verifique se o suporte de I.V. está a uma altura suficientemente baixa para passar em segurança pelas aberturas das portas e por baixo do equipamento de iluminação.

Manual de instruções

UTILIZAR O SUPORTE DE I.V. OPCIONAL DE TRÊS FASES PERMANENTEMENTE ACOPLADO

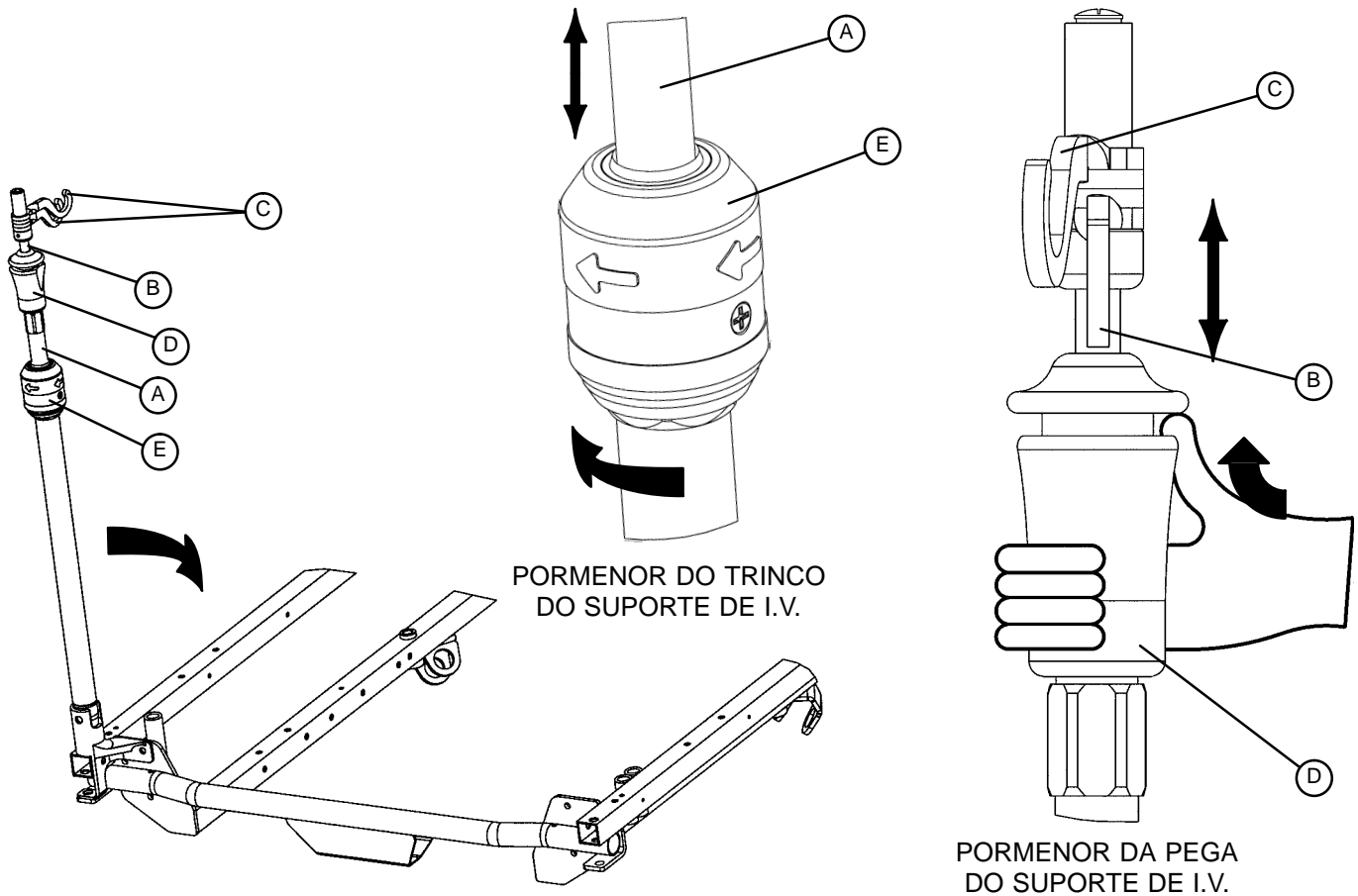

NOTA

O suporte de I.V. de três fases permanentemente acoplado é facultativo e poderá encontrar-se instalado numa ou noutra ou em ambas as extremidades da maca.

Para utilizar o suporte de I.V. de três fases permanentemente acoplado:

1. Levante e rode o suporte da posição de descanso, carregando para baixo para prender no receptáculo.
2. Para elevar a altura do suporte, puxe para cima a parte telescópica (A) até prender no devido lugar na sua posição mais elevada.
3. Para um suporte de I.V. mais alto, puxe para cima a secção (B). Solte a secção (B) em qualquer altura desejada e ficará presa no lugar.
4. Rode os ganchos de I.V. (C) para a posição desejada e pendure os sacos de I.V.
5. Para baixar o suporte de I.V., puxe para cima a parte vermelha da pega (D) segurando ao mesmo tempo a secção (B) até baixar. Rode o trinco (E) no sentido dos ponteiros do relógio até baixar a secção (A).

CUIDADO

Para evitar danos, o peso dos sacos de I.V. não deve ser superior a 18 kgs.

Para evitar danos durante o transporte da maca, verifique se o suporte de I.V. está a uma altura suficientemente baixa para passar em segurança pelas aberturas das portas e por baixo do equipamento de iluminação.

Manual de instruções

FUNCIÓNAMENTO DO SUPORTE DE I.V. COM CORRENTE OPCIONAL

Uso do suporte para soro:

1. Remova o suporte para soro da calha receptora debaixo da maca e fixe-a no ponto receptor no canto da armação da maca.
2. Para ajustar a altura do suporte, gire o botão (A) na direcção oposta do sentido dos ponteiros do relógio e puxe a parte prolongável (B) para cima até que a altura desejada seja atingida.
3. Gire o botão (A) no sentido dos ponteiros do relógio para fixar a parte prolongável.

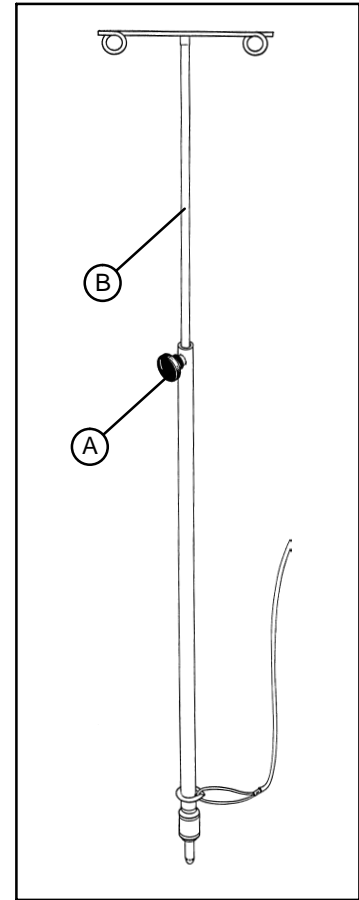

FUNCIÓNAMENTO DOS GANCHOS OPCIONAIS DAS RODAS

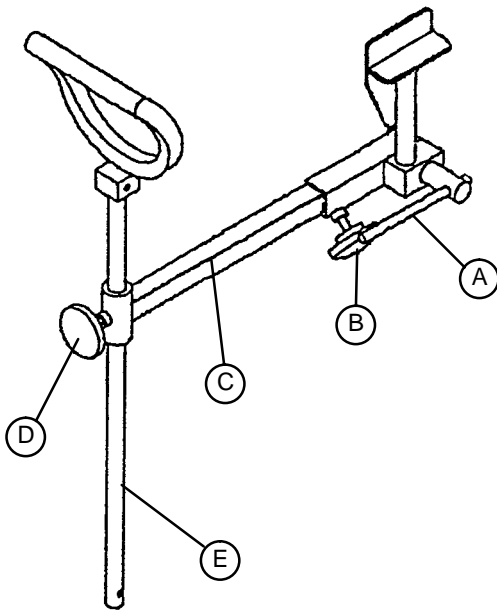

1. Para usar os apoios dos pés, gire a manivela (A) situada debaixo da armação da maca até desapertar e vire o apoio dos pés na posição desejada. Aperte a manivela (A) para fixá-la.
2. Desaperte o botão (B) e puxe a barra prolongante (C) até o comprimento desejado. Aperte o botão (B).
3. Desaperte o botão (D) e ajuste a altura do estribo para o pé (E). Aperte o botão (D).

Manual de instruções

UTILIZAÇÃO DA EXTENSÃO PARA OS PÉS/TABULEIRO DO DESFIBRILHADOR OPCIONAL

1. Para utilizar como tabuleiro do desfibrilhador, puxe o botão de cima (A) para fora e rode o tabuleiro (B) sobre a extensão para os pés (C) até o tabuleiro ficar colocado por cima da extremidade da maca do lado dos pés.
2. Para utilizar como extensão para os pés, puxe o botão (A) para fora e rode novamente o tabuleiro do desfibrilhador até este ficar fixado contra a extensão para os pés (C). Enquanto segura no conjunto, puxe o botão de baixo (D) para fora e baixe a extensão para os pés, até ficar nivelada com a maca.

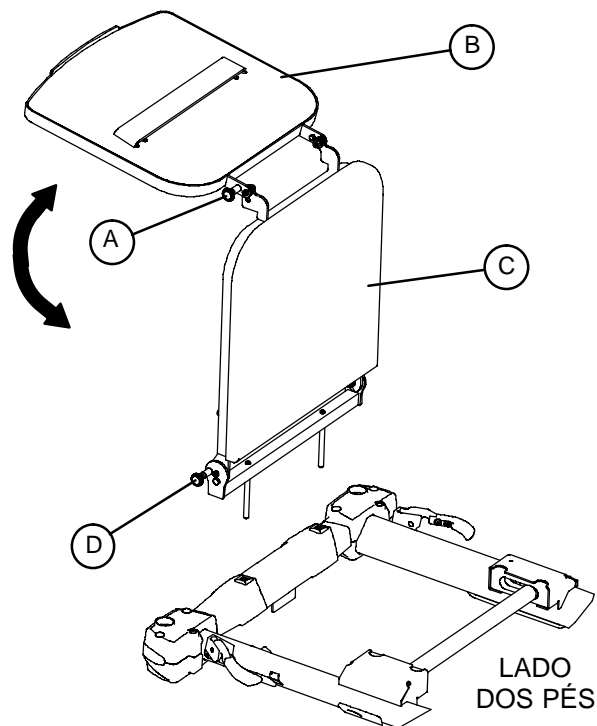

PRECAUÇÃO

Caso a maca esteja equipada com o suporte de soros opcional do lado dos pés, este suporte deverá estar em posição elevada quando a extensão para os pés/tabuleiro do desfibrilhador for instalada. Se o suporte de soros não estiver em posição elevada, a extensão para os pés não funcionará correctamente e poderá originar lesões.

Se a maca estiver equipada com as pegas para empurrar opcionais na extremidade do lado dos pés, tenha cuidado durante a instalação da extensão para os pés/tabuleiro do desfibrilhador para evitar entalar os dedos.

Para evitar danos, não coloque objectos com mais de 13 kg no tabuleiro do desfibrilhador.

UTILIZAÇÃO DO COMPARTIMENTO OPCIONAL PARA CASSETE DE RAIO-X

1. Para chegar ao suporte para as chapas de raios X, deve-se levantar o recosto.
2. Pressione as pegas (A) um ao outro com que os pinos bloqueadores (B) se soltem dos estribos de bloqueamento (C).
3. Vire o suporte para baixo e instale a chapa de raios X.
4. Siga os passos 1 e 2 na sequência invertida para fixar o suporte com a chapa nos estribos de bloqueamento (C) do recosto.
5. Para remover o suporte inteiro das costas, soltar a parte inferior dos ganchos (D).

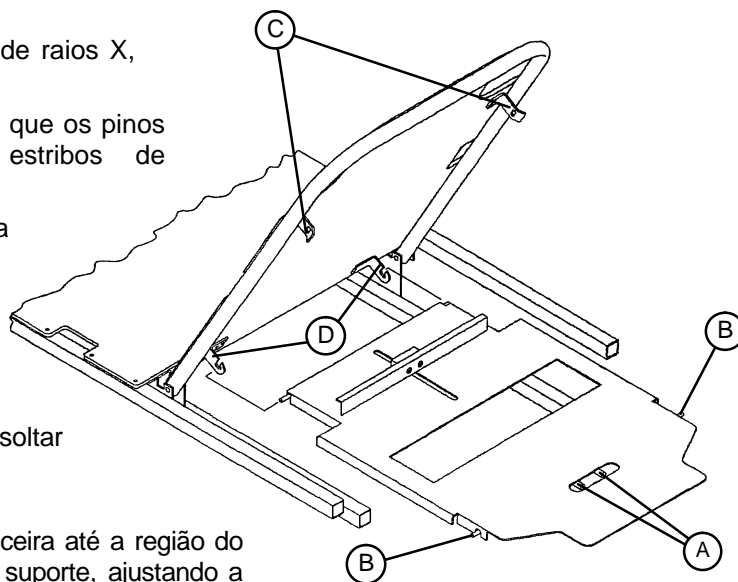

INDICAÇÃO

A posição da chapa pode ser alterada da cabeceira até a região do quadril, soltando o botão do lado de frente do suporte, ajustando a chapa na posição desejada e fixando o botão de novo.

Português

Manual de instruções

UTILIZAÇÃO DO SISTEMA DE CASSETE DE RAIÓ-X A TODO O COMPRIMENTO

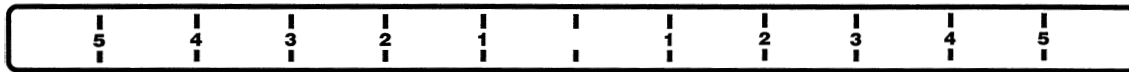

NOTA

Antes de iniciar o procedimento que se segue, coloque o doente no centro da cama através das etiquetas indicadoras de posição que se encontram em ambas as extremidades da cama (ver figura acima).

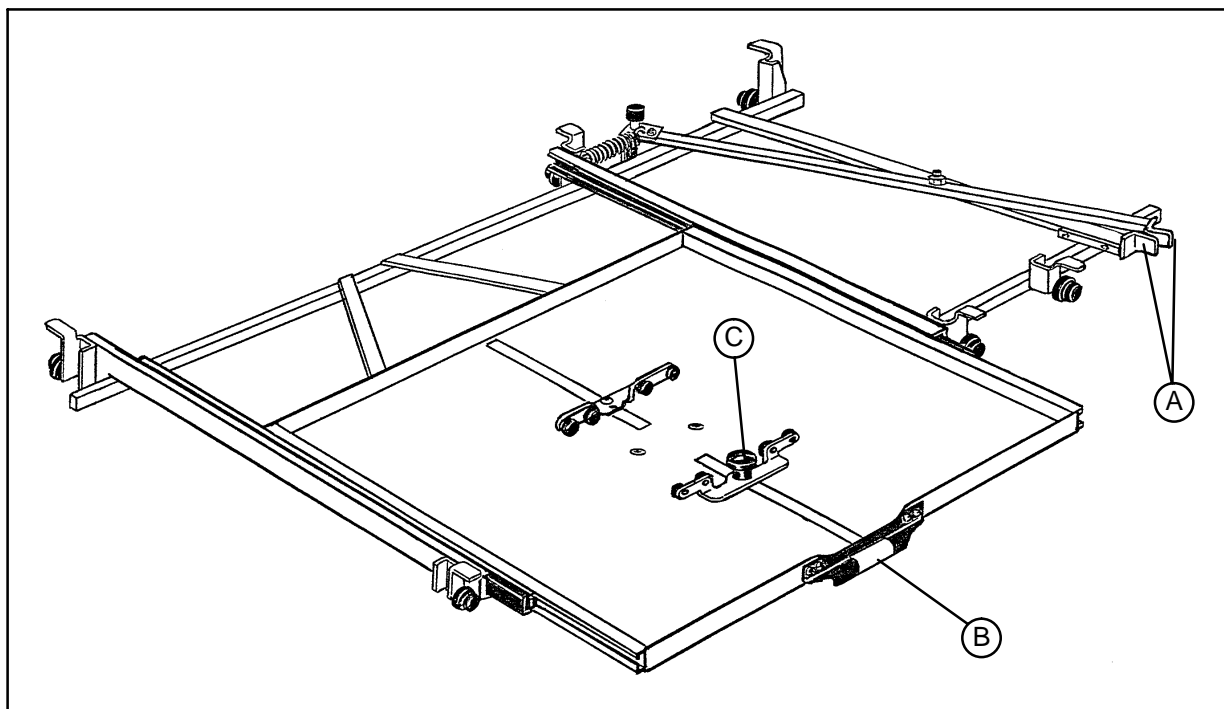

1. A gaveta para a cassete encontra-se no lado da maca e pode ser identificada pela pega amarela (B). Com a pega (B) puxe a gaveta completamente para fora.
2. Para colocar a cassete na gaveta, liberte o botão (C) e ajuste o carril para a segurar. Volte a apertar o botão (C). (Com este procedimento, coloca a cassete no centro da gaveta).
3. Empurre a gaveta até ao fundo por baixo do cimo da maca.
4. Para colocar a gaveta na posição desejada, aperte as pegas vermelhas (A) e puxe para qualquer das extremidades da maca, conforme a localização necessária. (Pode deslocar a gaveta ao longo de todo o comprimento da maca).
5. Liberte as pegas vermelhas (A) para prender a gaveta no sítio.
6. Quando o procedimento de raio-X estiver terminado, inverta os passos acima descritos para retirar a cassete.

NOTA

O Sistema de Cassete de Raio-X a Todo o Comprimento está disponível em duas versões, entrando quer pelo lado direito quer pelo esquerdo da maca.

Manual de instruções

UTILIZAÇÃO DO TABULEIRO DE APOIO OPCIONAL

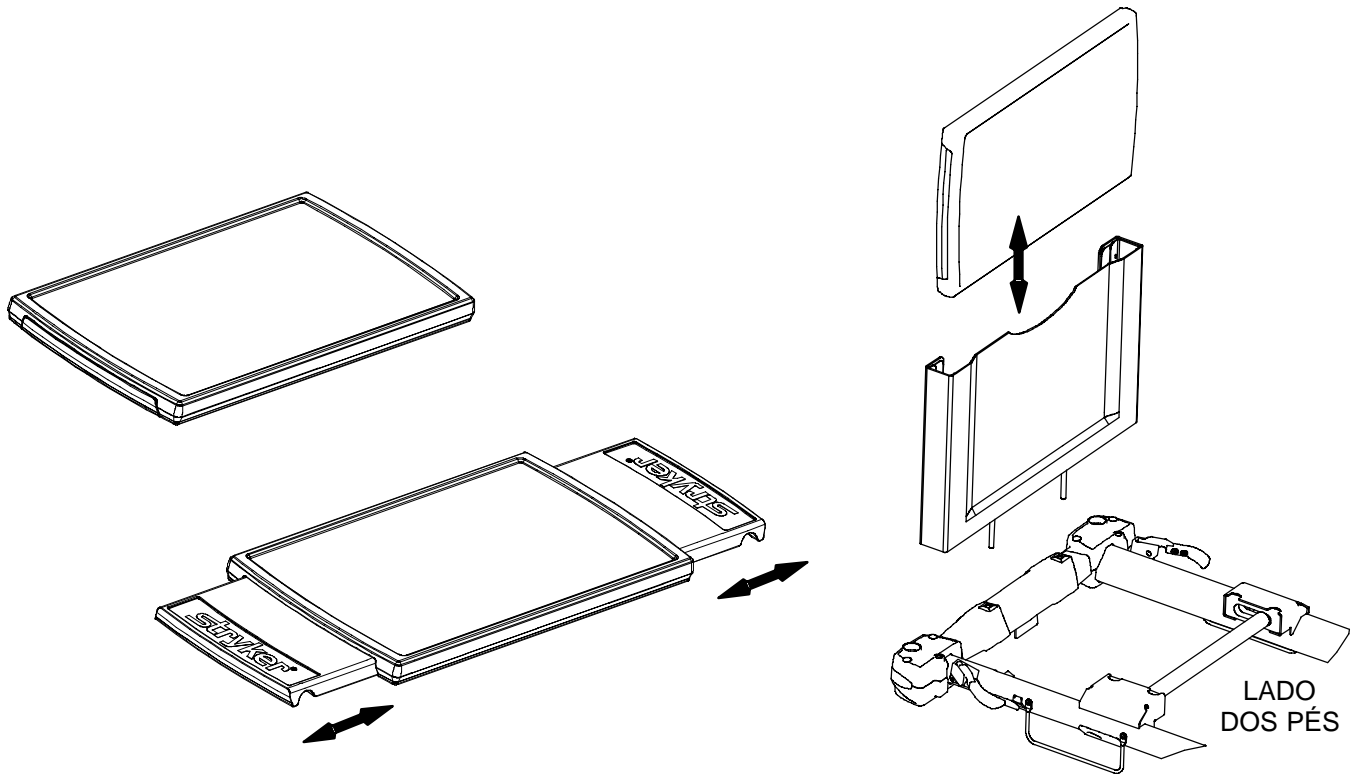

Puxe qualquer uma das extremidades do tabuleiro de apoio para fora, para o alongar até à largura adequada, de forma a ficar encaixado nas grades laterais da maca.

Para guardar o tabuleiro de apoio no respectivo suporte/placa para os pés opcional, empurre as duas extremidades do tabuleiro de apoio e faça-o deslizar para dentro do suporte.

PRECAUÇÃO

Para evitar danos, não coloque objectos com mais de 13 kg no tabuleiro de apoio.

Português

Limpeza

LIMPEZA

1. Todas as superfícies devem ser limpas manualmente com água quente com um produto de limpeza suave (pH 6–8) e depois devem ser bem secas.
2. O VELCRO deve ser limpo após cada aplicação. O VELCRO deve ser mergulhado numa solução desinfectante. Depois a solução desinfectante deve evaporar totalmente (incumbe ao hospital decidir sobre o líquido desinfectante a utilizar para o VELCRO de Nylon).



CUIDADO

Desinfectantes germicidas usados como indicado e/ou agentes de branqueamento com cloro, com 5.25 % de hipoclorito de sódio numa solução diluída de 1 parte de agente de branqueamento em 100 partes de água, e 2 partes de agente de branqueamento em 100 partes d'água, não são considerados agentes de limpeza suaves. Estes são produtos cáusticos que podem causar dano à maca quando não utilizados correctamente. Se forem utilizados esses produtos para limpar material Stryker, deverão ser tomadas medidas, de modo que as macas sejam limpas depois com água limpa e bem secas. Se as macas não forem limpas e secas com cuidado, os restos cáusticos na superfície da maca podem danificar elementos essenciais prematuramente. A falta de cumprimento das indicações acima mencionadas com respeito aos produtos de limpeza, pode invalidar a garantia do produto.



ATENÇÃO

Este produto não é apropriado para ser limpo numa máquina de lavar e/ou com a ajuda de dispositivos de limpeza de alta pressão.

Lista de Revisões / Manutenção

LISTA

- ___ Todos os fechos prendem
- ___ As grades laterais movem-se e prendem correctamente
- ___ Todos os rodízios bloqueiam com o pedal de travão engatado
- ___ Direcção a funcionar correctamente
- ___ Todos os rodízios prendem e giram correctamente
- ___ Restrições do corpo intactas e a funcionar correctamente
- ___ Suporte para garrafa de oxigénio intacto e a funcionar correctamente
- ___ Articulação Costas/pernas a funcionar correctamente
- ___ Trendelenberg/ Trendelenberg Invertida funciona correctamente
- ___ Superfície de transferência intacta e a funcionar correctamente
- ___ Não existem rasgões ou fendas na cobertura do colchão
- ___ Não há fugas nas ligações hidráulicas
- ___ Fichas hidráulicas seguram correctamente
- ___ Taxa de libertação hidráulica correctamente definida
- ___ Nível de óleo hidráulico suficiente
- ___ Lubrificar onde seja necessário

Nº de Série

| | | |
|-------|-------|-------|
| _____ | _____ | _____ |
| _____ | _____ | _____ |
| _____ | _____ | _____ |
| _____ | _____ | _____ |
| _____ | _____ | _____ |
| _____ | _____ | _____ |

Completado por: _____ Data: _____

Português

Garantia

Garantia limitada:

A Stryker Medical Division, uma divisão da Stryker Corporation, garante ao comprador original, durante um período de um (1) ano após a data de entrega, que os seus produtos não apresentam defeitos de materiais ou de fabrico. Sob esta garantia, a obrigação da Stryker limita-se expressamente ao fornecimento de peças de substituição e trabalho ou à substituição, por sua opção, de qualquer produto que, com base exclusivamente nos critérios da Stryker, seja considerado como tendo algum defeito. A Stryker garante ao comprador original que a estrutura e as soldaduras das suas camas não possuem defeitos estruturais durante o período em que a cama pertença ao comprador original. Caso seja solicitado pela Stryker, os produtos ou peças relativamente às quais um comprador original apresente uma reclamação da garantia devem ser devolvidos com o custo do transporte previamente pago à fábrica da Stryker. Qualquer utilização incorrecta, alteração ou reparação efectuadas por outras pessoas de tal modo que, segundo avaliação da Stryker, afectem adversamente e de forma significativa o produto, anulará esta garantia. A reparação de produtos da Stryker feita com peças não fornecidas ou autorizadas pela Stryker anulará esta garantia. Nenhum funcionário ou representante da Stryker está autorizado a alterar esta garantia de forma alguma.

As macas Stryker Medical são concebidas para uma duração calculada de 10 anos, em condições normais de uso e com manutenção periódica apropriada, tal como descrito no manual de manutenção que acompanha cada produto. A Stryker garante ao comprador inicial que as soldaduras nas suas macas estão livres de defeitos estruturais durante os 10 anos expectáveis de vida, desde que o produto permaneça como propriedade do comprador de origem.

Esta declaração constitui toda a garantia fornecida pela Stryker no que diz respeito ao equipamento supramencionado. ALÉM DO QUE FOI ACIMA DESCRITO, A STRYKER NÃO FORNECE QUALQUER OUTRA GARANTIA OU REPRESENTAÇÃO, EXPRESSA OU IMPLÍCITA. NÃO É FORNECIDA NENHUMA GARANTIA DE COMERCIALIZAÇÃO E DE ADEQUAÇÃO PARA UM DETERMINADO FIM. A STRYKER NÃO SE RESPONSABILIZA, EM NENHUMA CIRCUNSTÂNCIA, POR DANOS ACIDENTAIS OU CONSEQUENTES PROVENIENTES OU RELACIONADOS DE ALGUMA FORMA COM A VENDA OU UTILIZAÇÃO DE TAL EQUIPAMENTO.

Para obter peças e solicitar assistência:

Os produtos da Stryker são apoiados por uma rede de representantes dedicados de assistência no local, que abrange todo o país. Estes representantes recebem formação na fábrica, estão disponíveis localmente e transportam consigo um inventário considerável de peças sobressalentes, de forma a minimizar o tempo de reparação. Contacte o seu representante local ou o Serviço de Apoio ao Cliente da Stryker através do número 1-800-327-0770.

Cobertura do contrato de assistência:

A Stryker desenvolveu um programa completo de opções de contrato de assistência concebidas para manter o seu equipamento a funcionar com um desempenho excelente, ao mesmo tempo que elimina despesas inesperadas. Recomendamos que estes programas sejam activados *antes* do fim da garantia do novo produto, para eliminar a possibilidade de tarifas adicionais de actualização do equipamento.

UM CONTRATO DE ASSISTÊNCIA AJUDA A:

- Garantir a fiabilidade do equipamento
- Estabilizar os orçamentos de manutenção
- Diminuir o tempo de inactividade
- Preparar documentação para a JCAHO
- Aumentar a vida útil do produto
- Aumentar o valor comercial
- Responder a gestão de riscos e segurança

Garantia

A Stryker oferece os seguintes programas de contrato de assistência:

| ESPECIFICAÇÕES | OURO | PRATA | APENAS PARA MANUTENÇÃO PREVENTIVA* |
|---|------|-------|------------------------------------|
| Manutenção preventiva realizada anualmente | X | | X |
| Todas as peças,** trabalho e viagens | X | X | |
| Chamadas de emergência para assistência ilimitadas | X | X | |
| Contacto de prioridade um; resposta em duas horas | X | X | X |
| A maior parte das reparações serão concluídas no prazo de 3 dias em úteis | X | X | |
| Documentação da JCAHO | X | X | X |
| Livro de registos no local com registos dos serviços de manutenção preventiva e de emergência | X | | |
| Técnicos de assistência formados pela Stryker | X | X | X |
| Peças autorizadas pela Stryker | X | X | X |
| Síntese de fim de ano | X | | |
| A Stryker efectuará todos os serviços no horário de funcionamento normal (das 9 h às 17 h) | X | X | X |

* As peças de substituição e o trabalho dispendido com os produtos abrangidos pela manutenção preventiva serão descontados.

** Não inclui artigos descartáveis, suportes de soros (exceptuando os suportes permanentes HD da Stryker), colchões ou danos resultantes de abusos.

A Stryker Medical oferece igualmente contratos de assistência *personalizados*.

O preço é determinado pela idade, localização, modelo e estado do produto.

Para obter mais informações sobre os nossos contratos de assistência, contacte o seu representante local ou telefone para o número 1-800-327-0770 (opção n.º 2).

Autorização da devolução:

As mercadorias não devem ser devolvidas sem aprovação do Departamento de Apoio ao Cliente da Stryker. É fornecido um número de autorização que tem de ser colocado na mercadoria a ser devolvida. A Stryker reserva-se o direito de alterar as taxas de transporte e aprovisionamento aplicadas aos artigos devolvidos.

OS ARTIGOS ESPECIAIS, MODIFICADOS OU SEM CONTINUIDADE DE FABRICO NÃO PODEM SER DEVOLVIDOS.

Mercadoria danificada:

Os regulamentos da Interstate Commerce Commission exigem que as reclamações relativas a mercadoria danificada sejam feitas à empresa de transporte num período de quinze (15) dias a contar da data de recepção da mercadoria. NÃO ACEITAR ENCOMENDAS DANIFICADAS A NÃO SER QUE OS DANOS SEJAM ANOTADOS NO RECIBO DE ENTREGA, NO MOMENTO DA RECEPÇÃO. Após notificação imediata, a Stryker efectuará uma reclamação do transporte à empresa transportadora relativamente aos danos provocados na mercadoria. O valor da reclamação limitar-se-á ao custo real da substituição. Caso estas informações não sejam recebidas pela Stryker num prazo de quinze (15) dias após a entrega da mercadoria ou os danos não tenham sido anotados no recibo de entrega no momento da recepção, o cliente será o responsável pelo pagamento da totalidade do recibo original.

As reclamações relativas a remessas incompletas devem ser feitas no prazo de trinta (30) dias a contar da data da factura.

Cláusula de garantia internacional:

Esta garantia reflecte a política interna dos E.U.A. Fora dos E.U.A., as garantias podem variar de país para país. Contacte o seu representante local da Stryker Medical para obter mais informações.

Indholdsfortegnelse

| | <u>Side</u> |
|---|-------------|
| Introduktion | |
| Tilsluttet brug | 2 |
| Specifikationer | 2 |
| Advarsel/forsigtig/noteforklaring | 2 |
| CE Mærke | 2 |
| Betjening af båren | |
| Betjening af fodstyresystemet | 4, 5 |
| Hævning og sænkning af båren | 6 |
| Trendelenburg/omvendt trendelenburg | 6 |
| Betjening af bremsesystemet | 7 |
| Betjening af muligheden for 5. Hjul | 8 |
| Betjening Af Optionelt Stort Hjul | 8 |
| Betjening af sengeheste | 9 |
| Betjening af skubbehåndtag | 9 |
| Betjening af Patientoverflytningsbord/Armbord | 10, 11 |
| Betjening af ryglæn | 11 |
| Betjening af det 2-trins fastsiddende infusionsstativ som ekstra tilbehør | 12 |
| Betjening af det 3-trins fastsiddende infusionsstativ som ekstra tilbehør | 13 |
| Betjening af det bundne infusionsstativ som ekstra tilbehør | 14 |
| Betjening af hælbøjler som ekstra tilbehør | 14 |
| Brug af den valgfrie fodforlængelse / defibrillatorbakke | 15 |
| Betjening af ekstra tilbehør, Røntgenkassetteholder til ryglænet | 15 |
| Betjening af den fuldt udtrukne Røntgenkassetteholder | 16 |
| Brug af den valgfrie serveringsbakke | 17 |
| Rengøring | 18 |
| Forebyggende vedligeholdelse | 19 |
| Garanti | 20 |

Introduktion

INTRODUKTION

Denne vejledning er udarbejdet for at lette betjeningen af 1020 Den fuldt udtrukne Skadestuerøntgenbåre. Læs den omhyggeligt før udstyret tages i brug eller reparationer påbegyndes.

TILSIGTET BRUG

Syftet med denna produkt är att använda denn som yta för transport och behandling av patienter i alla hälsotillstånd och olika miljöer

SPECIFIKATIONER

| | | |
|-------------------------------------|------------------|--|
| Maksimum Vægtkapacitet | 227 Kg |  |
| Samlet Sengelængde/-bredde | 211 / 80 cm | |
| Minimum/Maksimum Sengehøjde | 62.87 / 97.79 cm | |
| Ryglænvinkelen | 0 – 90° | |
| Trendelenburg/Omvendt Trendelenburg | +18° / -18° | |

ADVARSEL/FORSIGTIG/NOTEFORKLARING

Ordene **ADVARSEL**, **FORSIGTIG** og **NOTE** har specielle betydninger og bør gennemlæses omhyggeligt.



ADVARSEL

Patientens eller brugerens personlige sikkerhed kan være i fare. Tilsidesættelse af denne information kan medføre, at patienten eller brugeren kan komme til skade.



FORSIGTIG

Disse instruktioner påpeger specielle fremgangsmåder eller sikkerhedsforanstaltninger der skal følges for at undgå skade på materiellet.

NOTE

Her gives der speciel information for at lette vedligeholdelsen eller lettere at forstå vigtige instruktioner.



Symbol for sikker arbejdsbelastning



ADVARSEL

Det stemplede CE Mærke på dette produkt refererer til direktiv 89/336/EU som er ændret ved direktiverne 92/31/EU og 93/68/EU. Dette CE mærke er i overensstemmelse med direktiv 93/42/EEC.

Introduktion

Før båren tages i brug er det vigtigt at læse og forstå al information i denne vejledning. Læs advarslerne herunder omhyggeligt og følg dem nøje.

ADVARSEL

For at undgå beskadigelse fjernes eventuelt udstyr, der kunne komme i vejen, inden bårhøjden hæves eller sænkes.

Anvend altid svinghjulsbremserne når en patient skal på eller af båren. Skub til båren for at kontrollere at bremsene er sikkert låst. Benyt altid bremsene medmindre båren bliver flyttet. Der kan ske uheld, hvis båren flytter sig mens patienten skal på eller af båren. Hvis bremsene ikke kan holde båren, kan fremgangsmåden for justering af bremsene findes i vejledningen for vedligeholdelse af båren.

Kontroller at sengehestens låsemekanisme til stadighed fungerer korrekt.

Når sengehesten sænkes til sammenklappet position, skal man sørge for, at patientens og personalets ekstremiteter er holdt væk fra sengehestens tremmer, så ingen kommer til skade.

For at undgå tilskadekomst eller beskadigelse af udstyret må man ikke lade sengehesten klappe sammen af sig selv.

Håndtagene er beregnet til at blive brugt, når man transporterer båren. Undgå at anvende andre dele af båren til at skubbe på eller trække i, da dette kan beskadige udstyret.

For at undgå beskadigelse må vægten af I.V. poserne ikke overstige 18 kg.

For at undgå beskadigelse under transport af båren skal man sørge for, at dropstativet er sat så langt ned, at det uhindret kan komme gennem døråbninger og under lampeinstallationer.

Bremsene bør **altid** være låst på de benyttede bårer, senge osv. når bordet anvendes til at overflytte patienter og kontroller **altid**, at overflytningsbordet er placeret sikkert ovenpå den tilhørende bære eller seng. Patientens bære og den tilhørende seng skal have samme højde før patienten overflyttes.

Hold fingre og hænder væk fra området omkring frigørelseshåndtaget til ryglænet og ryglænsrammen, når båren sænkes. Der kan ske uheld, hvis der ikke passes på når ryglænet sænkes.

FORSIGTIG

Med henblik på at undgå beskadigelse under transport af båren skal det verificeres, at dropstativet befinder sig ved en højde, der er lav nok til at kunne passere uden risiko gennem døråbninger og under lysarmaturer.

Enheden kan ikke løftes (hydraulisk tryk) med patientløfteaggregater under båren.

Der må ikke trædes på beskyttelseskappen.

NOTE

Rengør beskyttelseskappen jævnligt.

Bremseanordningen bør rengøres jævnligt for at undgå opbygning af gulv voks og/eller andet snavs fra gulvet.

Betjening af båren

BETJENING AF FODSTYRESYSTEMET – SIDESTYRESYSTEMET

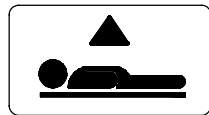
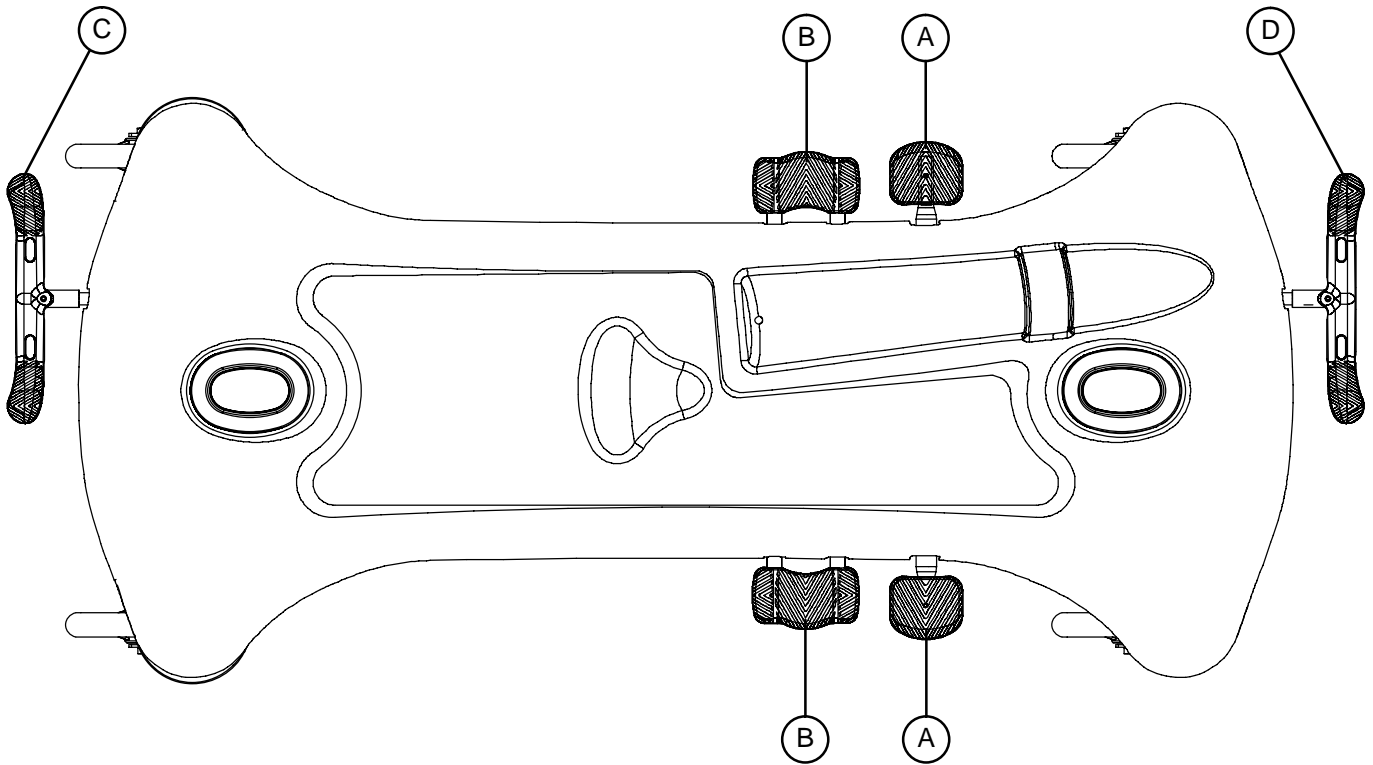

Båren løftes ved pumpning.

Tryk ned på midten af pedalen (B) for at sænke begge ender af båren samtidig.

Tryk ned på siden af pedalen (B) tættest ved fodenden af båren for at sænke fodenden.

Tryk ned på siden af pedalen (B) tættest ved hovedgærdet af båren for at sænke hovedgærdet.

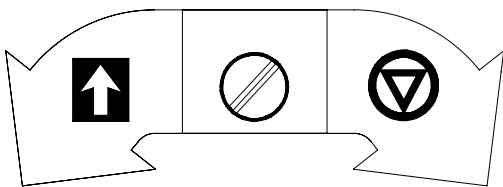
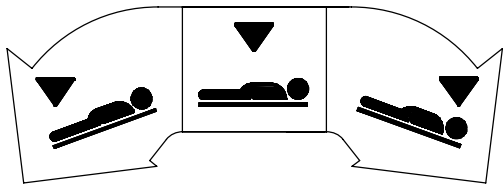

Bremse- og Styrefunktioner (fodenden)

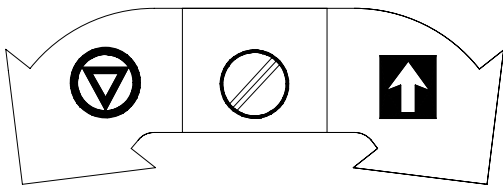

Bremse- og Styrefunktioner (hovedgærdet)

Dansk

Betjening af båren

BETJENING AF FODSTYRESYSTEMET

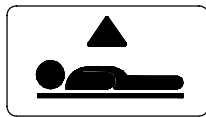
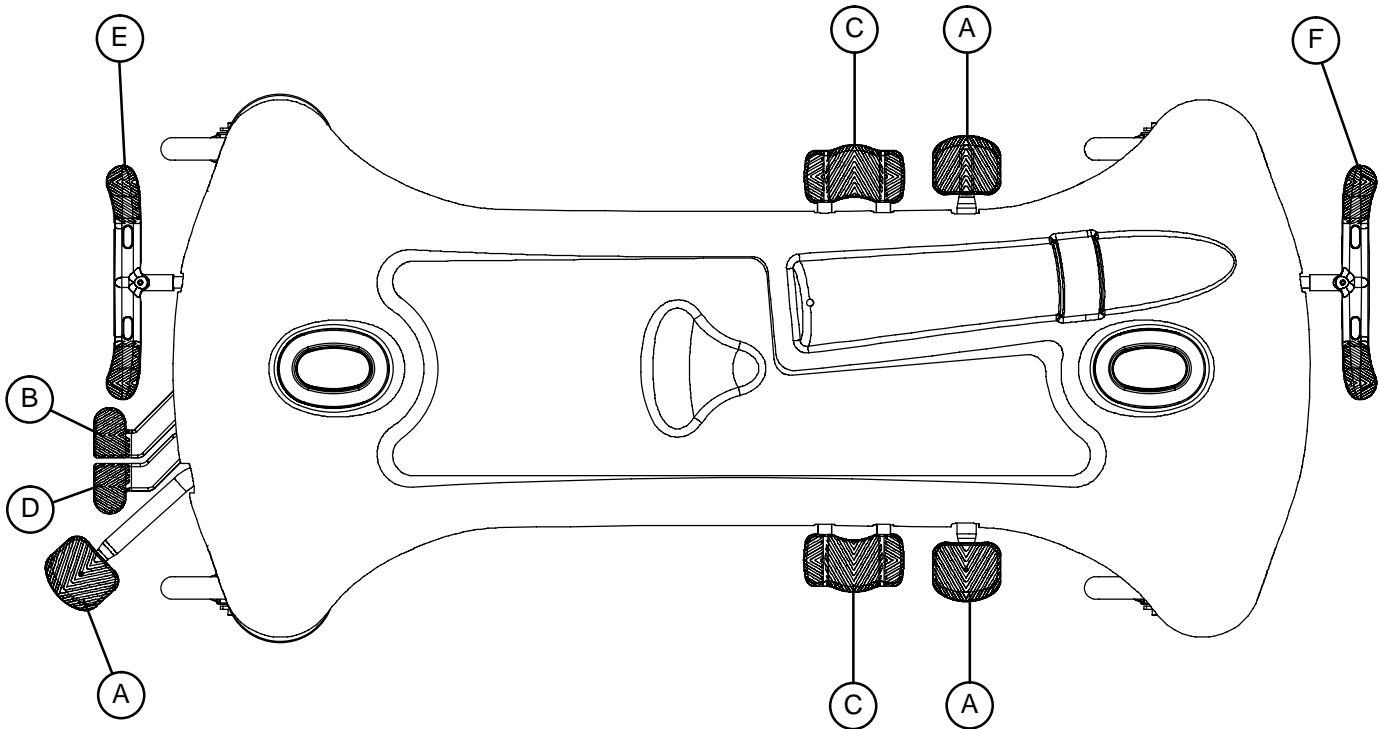

Båren løftes ved pumpning.

For kun at sænke hovedenden af båren, tryk på pedal (B), eller på den side af pedal (C), der er nærmest hovedenden af båren.

For kun at sænke fodenden af båren, tryk på pedal (D) eller på den side af pedal (C), der er nærmest fodenden af båren.

For at sænke begge ender af båren samtidig, tryk på pedal (B) og (D) samtidig med samme fod, eller tryk på midten af pedal (C).

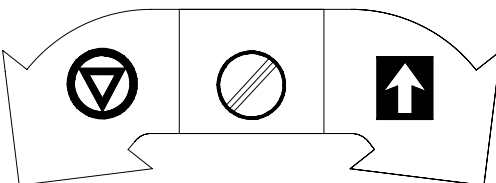
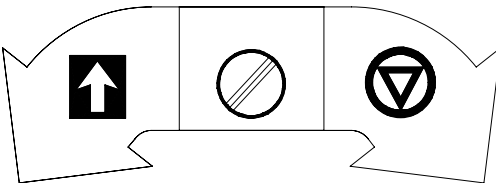
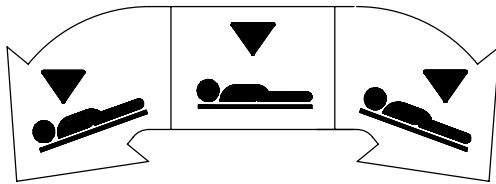

Bremse- og Styrefunktioner (fodenden).

Bremse- og Styrefunktioner (hovedgærdet).

Dansk

Betjening af båren

HÆVNING OG SÆNKNING AF BÅREN – SIDESTYRESYSTEM

FORSIGTIG

For at undgå beskadigelse fjernes eventuelt udstyr, der kunne komme i vejen, inden bårhøjden hæves eller sænkes.

For at **hæve** bårens højde pumpes pedalen (A) gentagne gange indtil den ønskede højde er nået.

For at **sænke** begge ender af båren samtidig, trykkes der på midten af pedalen (B). For kun at sænke bårens hovedgærde, trykkes der på siden af pedalen (B) tættest ved hovedgærdet. For kun at sænke bårens fodende, trykkes der på siden af pedalen (B) tættest ved fodenden. Fodstykket kan være udstyret med et regulerbart sænkesystem som ekstra tilbehør. Med det regulerbare sænkesystem vil båren kunne sænkes hurtigere jo mere der trykkes på pedalen.

HÆVNING OG SÆNKNING AF BÅREN

For at **hæve** bårens højde pumpes pedalen (A) gentagne gange indtil den ønskede højde er nået.

For at **sænke** begge ender af båren samtidig, tryk på pedal (B) og (D) samtidig med samme fod, eller tryk på midten af pedal (C). For kun at sænke hovedenden af båren, tryk på pedal (B), eller på den side af pedal (C), der er nærmest hovedenden af båren. For kun at sænke fodenden af båren, tryk på pedal (D) eller på den side af pedal (C), der er nærmest fodenden af båren.

TRENDELENBURG/OMVENDT TRENDELENBURG – SIDESTYRESYSTEM

NOTE

Bårens højde skal hæves først for at opnå en trendelenburg- eller omvendt trendelenburgposition.

FORSIGTIG

Vær omhyggelig med at flytte alt apparatur, der kan komme i vejen, før sænkning af båren.

For **Trendelenburg** positionen (hoved nedadrettet), trykkes der på siden af pedalen (B) tættest ved bårens hovedgærde.

For **Omvendt Trendelenburg** position (fodenden nedadrettet) trykkes siden af pedalen (B) ned tættest ved fodenden.

NOTE

Jo højere båren står før pedal (B) betjenes, jo større vil trendelenburg- eller omvendt trendelenburgvinklen være. (Maksimum trendelenburgvinkel er +18°. Maksimum omvendt trendelenburgvinkel er -18°).

TRENDELENBURG/OMVENDT TRENDELENBURG

Til lejring i **Trendelenburg** (hovedet nedad), tryk på pedal (B) eller på den side af pedal (C), der er nærmest hovedenden af båren.

Til lejring i **anti-Trendelenburg** (fødderne nedad), tryk på pedal (D) eller på den side af pedal (C), der er nærmest fodenden af båren.

Betjening af båren

BETJENING AF BREMSESYSTEMET

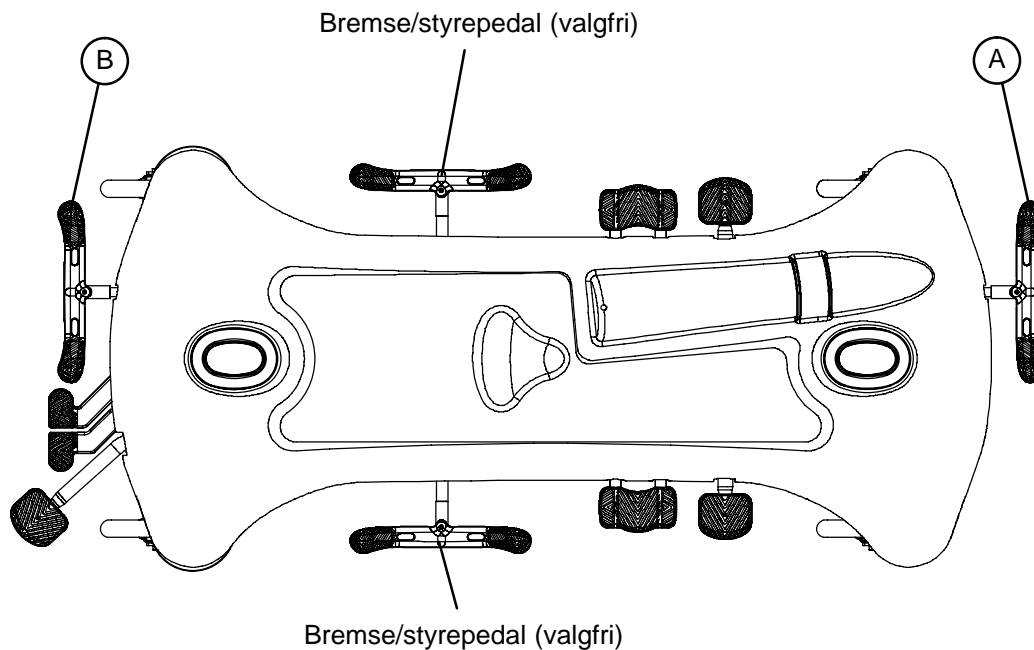

NOTE

For at gøre det lettere for brugeren er bremse-/styrepedalen placeret ved begge ender af båren.



ADVARSEL

Anvend altid svinghjulsbremserne når en patient flyttes på eller af båren. Skub til båren for at kontrollere at bremserne er sikkert låst. Benyt altid bremserne medmindre båren bliver flyttet. Der kan ske uheld, hvis båren flytter sig mens patienten skal på eller af båren.

For at betjene bremserne ved hovedgærdet, skal der trykkes helt ned på den venstre side af pedal (A).

For at betjene bremserne ved fodenden, skal der trykkes helt ned på den højre side af pedal (B).

NOTE

Båren kan være udstyret med sidesystembremse og styrefunktioner som ekstra tilbehør til standard hoved og fodendesystemet. Sidesystembremserne fungerer på samme måde som hoved- og fodende versionerne.

Betjening af båren

BETJENING AF MULIGHEDEN FOR 5. HJUL

Formålet med muligheden for det 5. hjul er at hjælpe med at styre båren, når en patient transporteres i lige linie og ved drejning om hjørner.

For at betjene det 5. hjul skal der skubbes på den rigtige side af bremse-/styrepedalen, til den er trykket helt ned.

BETJENING AF OPTIONELT STORT HJUL

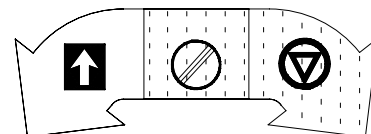
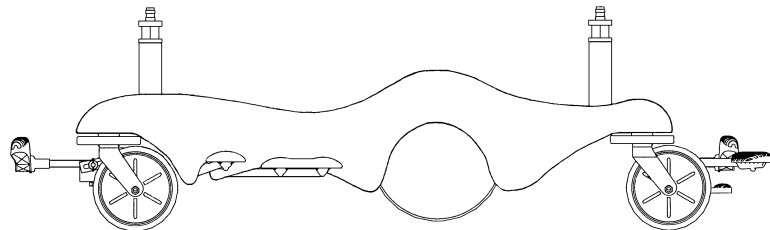

Med bremse-/styrepedalen i neutral eller bremse-stilling, løftes det store hjul ca. 3/4" (2 cm) derved kommer båren til at hvile på de fire svinghjul.

OBS!

De to store hjul svinger ikke. Derfor kan båren ikke skubbes direkte sidelæns når de store hjul er i indsats. Med pedalen i neutral-stilling kan båren blive kørt i en hvilken som helst retning, inkl. sidelæns.

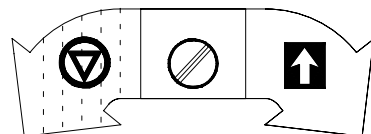
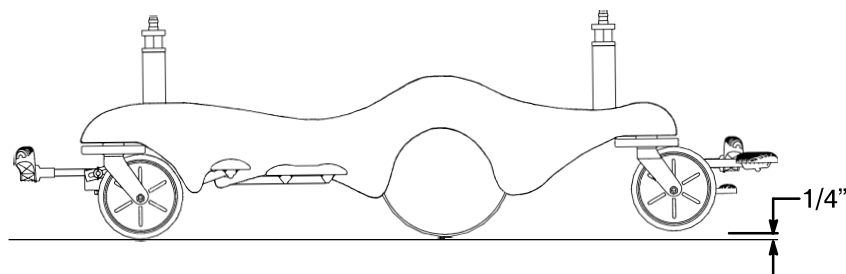

Når bremse-/styrepedalen befinder sig i neutral stilling, løftes svinghjulene ved fodenden ca. 1/4" (0,6 cm) derved kommer båren til at hvile på de to svinghjul ved hovedenden plus de to store hjule. Herved fås øget bevægelighed og båren bliver nemmere at styre.

Betjening af båren

BETJENING AF SENGEHESTE

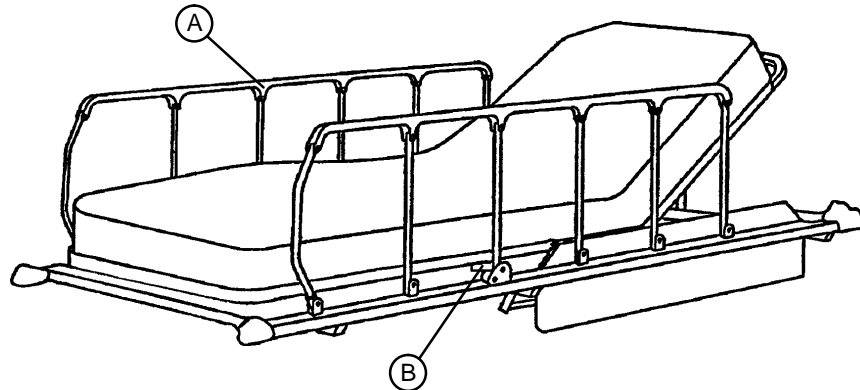

⚠ FORSIGTIG

Kontroller at sengehestens låsemekanisme til stadighed fungerer korrekt.

For at rejse sengehestene: Træk sengehesten op (A) og hæv den til oprejst position så at lås (B) fanger.

For at lægge sengehestene ned: Træk låsen op (B) og før sengehesten til oprejst position.

⚠ FORSIGTIG

For at undgå tilskadekomst eller beskadigelse af udstyret må man ikke lade sengehesten klappe sammen af sig selv.

BETJENING AF SKUBBEHÅNDTAG

⚠ FORSIGTIG

Håndtagene er beregnet til at blive brugt, når man transporterer båren. Undgå at anvende andre dele af båren til at skubbe på eller trække i, da dette kan beskadige udstyret.

Brugen af skubbehåndtagene: Drej håndtagene op og skub ned til de er låst i stilling.

Opbevaring af skubbehåndtagene: Løft håndtagene op og drej dem ned for at opbevare dem i holderne til håndtagene.

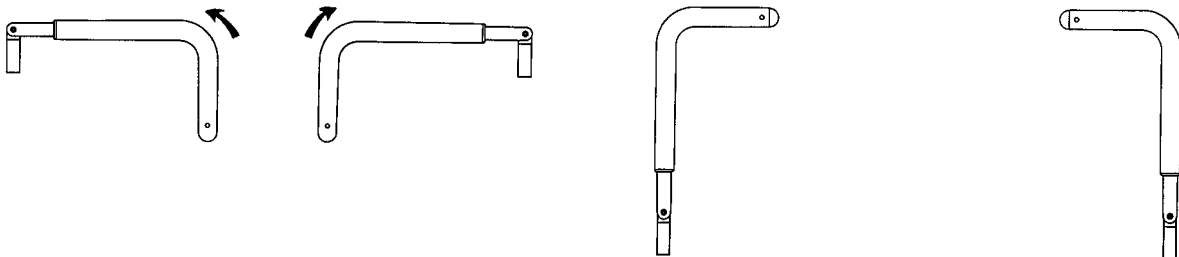

Betjening af båren

BETJENING AF PATIENTOVERFLYTTESBORD

ADVARSEL

Bremserne bør **altid** være låst på de benyttede båre, senge osv. når bordet anvendes til at overflytte patienter på og kontroller **altid**, at overflytningsbordet er placeret sikkert ovenpå den tilhørende bære eller seng. Patientens bære og den tilhørende seng skal have samme højde før patienten overflyttes.

overflyttelse af patienter:

Note

Overflyttelsesbordet (C) befinder sig mellem sengehesten (A) og madrassen (B) (se illustrationen).

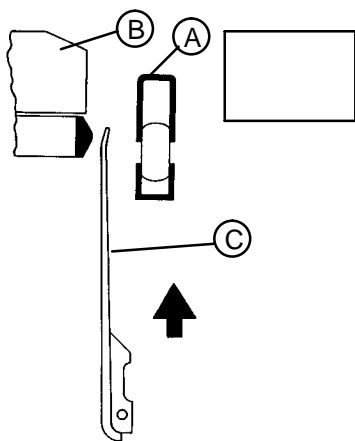

1. Sænk sengehesten (A) til laveste position.
2. Hæv overflyttelsesbordet (C) fra underkanten mens der løftes fra oven.

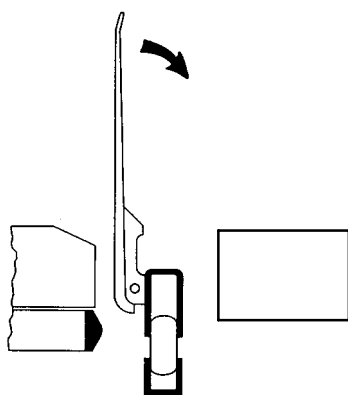

3. Når overflyttelsesbordet er i højeste position, kan det drejes nedad ovenpå den tilhørende seng eller bære.

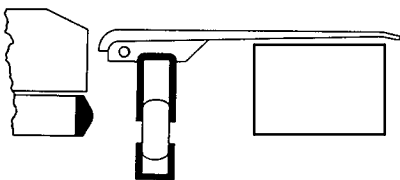

- Vigtigt:** Kontroller at bremserne anvendes på både båren og den tilhørende seng eller bære før trin 4 påbegyndes.
4. Ved hjælp af et lagen trækkes patienten over på den tilhørende seng eller bære.

Betjening af båren

BETJENING AF PATIENTTRANSPORTBORDET/ARMBORDET (FORTSAT)

Brugen af bordet som armbord:

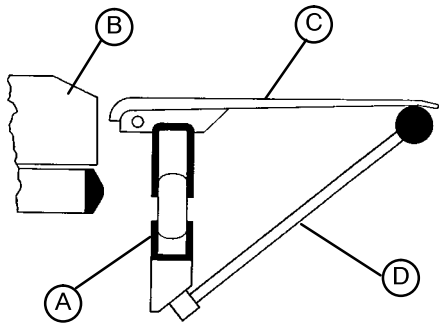

1. Hæv støttearmen (D) til øverste stilling.
2. Hæv transportbordet (C) fra underkanten mens der løftes fra oven.
3. Når overflyttelsesbordet er helt rejst kan det drejes nedad på støttearmen (D).

FORSIGTIG

Når bordet bliver brugt til at overflytte en patient med, skal støttearmen (D) være i opbevaringsposition (nede). Der vil ske skade på støttearmen, hvis den er skubbet mod en bære, et bord osv.

BETJENING AF RYGLÆNET/KNÆSTØTTEN

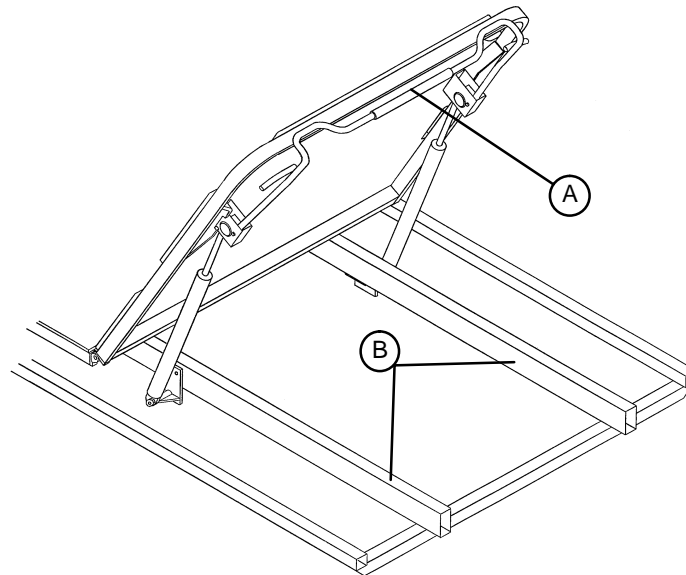

1. Tryk på håndtaget (A) for at få pneumatisk hjælp til at løfte ryglænet til den ønskede højde. Flyt hænderne fra håndtaget, når den ønskede højde er nået.
2. For at sænke, trykkes der på håndtaget (A) og skubbes ned indtil ryglænet har nået den ønskede højde. Flyt hænderne fra håndtaget, når den ønskede højde er nået.

ADVERSEL

Hold fingre og hænder væk fra området omkring Fowler frigørelseshåndtaget til ryglænet og ryglænsrammen, når båren sænkes. Der kan ske uheld, hvis der ikke passes på når ryglænet sænkes.

Betjening af båren

BETJENING AF DET VALGFRI 2-TRINS PERMANENT MONTEREDE DROPSTATIV

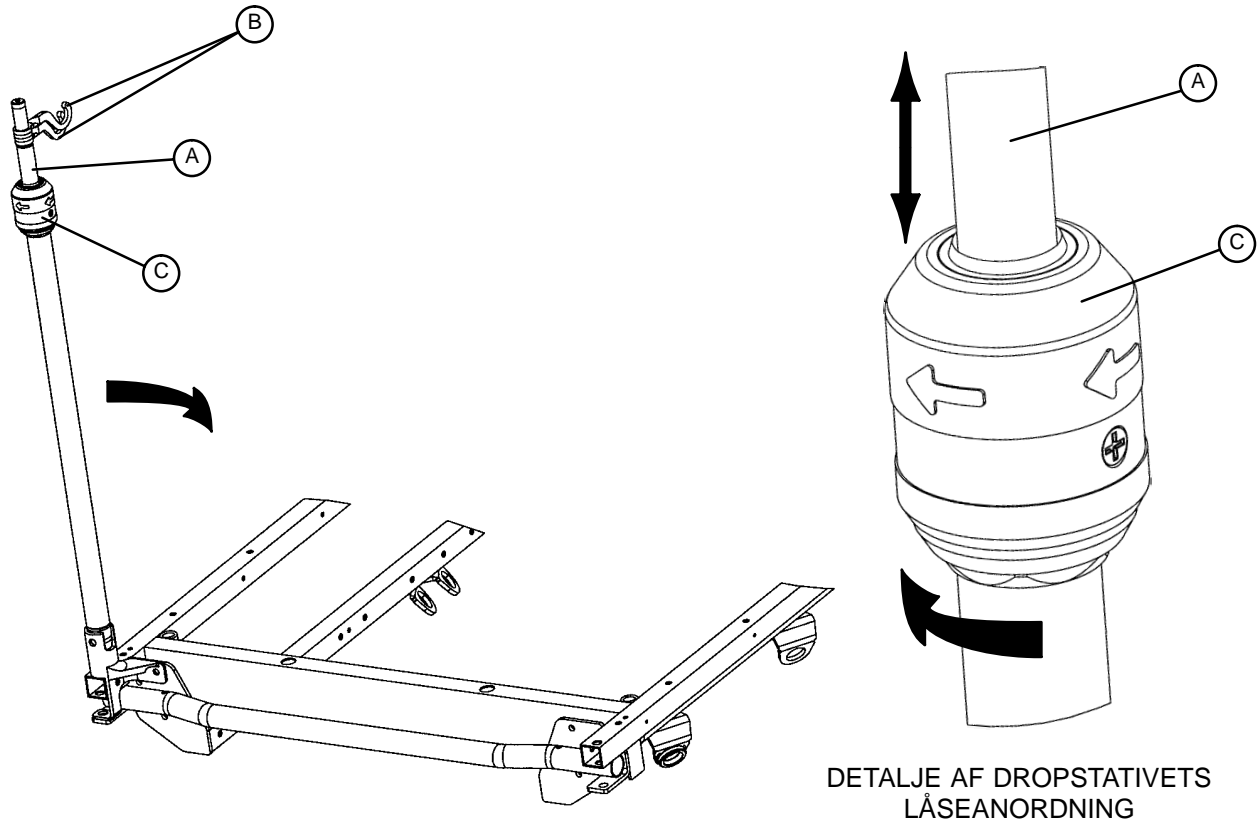

BEMÆRK

Det 2-trins permanent monterede dropstativ er valgfrit udstyr og kan være installeret enten ved hoved- eller fodenden af båren eller ved begge ender af båren.

Betjening af det 2-trins permanent monterede dropstativ:

1. Løft og drej stativet fra opbevaringspositionen, og skub det ned, indtil det er låst fast i holderen.
2. For at hæve højden af stativet, træk op i teleskopdelen (A), indtil det låses på plads i den højeste position.
3. Drej krogene til poserne (B) til den ønskede position, og hæng poserne op.
4. For at sænke højden af dropstativet, drej låseanordningen (C) med uret, indtil del (A) sænkes.



FORSIGTIG

For at undgå beskadigelse må vægten af l.v. poserne ikke overstige 18 kg.

For at undgå beskadigelse under transport af båren skal man sørge for, at dropstativet er sat så langt ned, at det uhindret kan komme gennem døråbninger og under lampeinstallationer.

Betjening af båren

BETJENING AF DET VALGFRI 3-TRINS PERMANENT MONTEREDE DROPSTATIV:

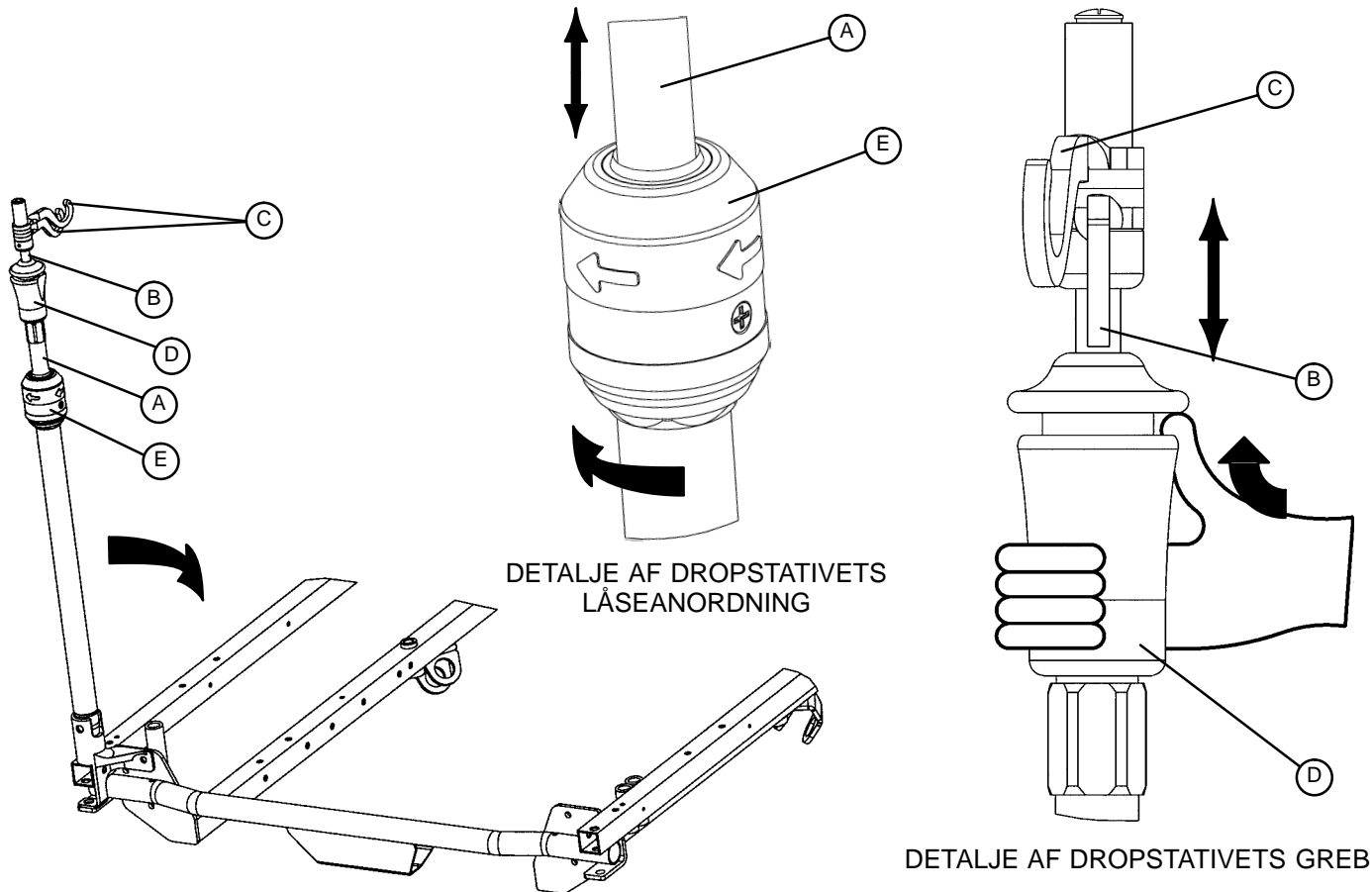

BEMÆRK

Det 3-trins permanent monterede dropstativ er valgfrit udstyr og kan være installeret enten ved hoved- eller fodenden af båren eller ved begge ender af båren.

Betjening af det 3-trins permanent monterede dropstativ:

1. Løft og drej stativet fra opbevaringspositionen, og skub det ned, indtil det er låst fast i holderen.
2. For at hæve højden af stativet, træk op i teleskopdelen (A), indtil det låses på plads i den højeste position.
3. For at få et endnu højere dropstativ, træk op i del (B). Slip del (B) ved en hvilken som helst ønsket højde, og den vil blive låst på plads.
4. Drej krogene til poserne (C) til den ønskede position, og hæng poserne op.
5. For at sænke dropstativet, skub opad på den røde del af grebet (D), mens der holdes på del (B), indtil det sænkes. Drej låseanordningen (E) med uret, indtil del (A) sænkes.



FORSIGTIG

For at undgå beskadigelse må vægten af I.V. poserne ikke overstige 18 kg.

For at undgå beskadigelse under transport af båren skal man sørge for, at dropstativet er sat så langt ned, at det uhindret kan komme gennem døråbninger og under lampeinstallationer.

Betjening af båren

BETJENING AF DET BUNDNE INFUSIONSSTATIV SOM EKSTRA TILBEHØR

Brug af den bundne infusionsstativ:

1. Fjern infusionsstativet fra opbevaringspladsen under båren og sæt det ind i holderen på hjørnet af bårens ramme.
2. For at øge stativets højde, drejes skrue (A) mod uret og der trækkes op i stativets teleskopdel (B) til den ønskede højde er nået.
3. Drej skrue (A) med uret for at låse teleskopdelen på plads.

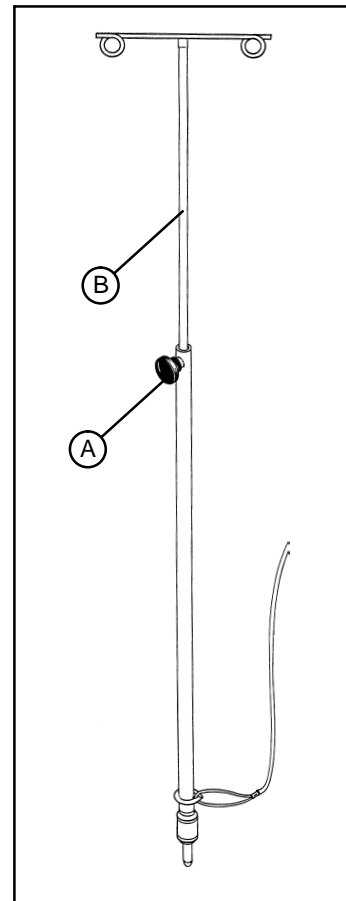

BETJENING AF HÆLBØJLER SOM EKSTRA TILBEHØR

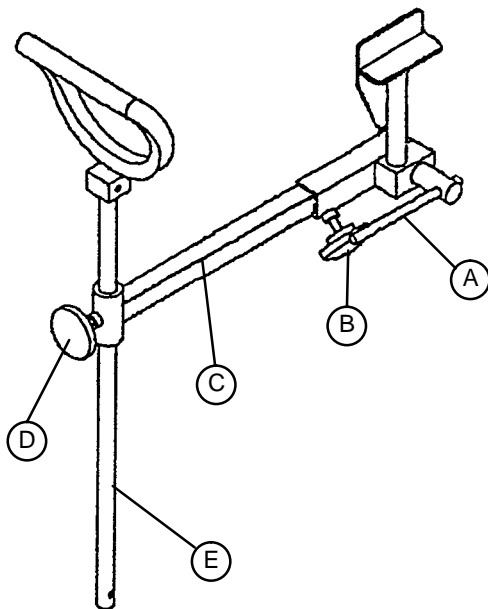

1. For at bruge hælbøjlerne som ekstra tilbehør, drejes håndtag (A) på låseskruen der befinder sig under bårens ramme og bøjle's holder svinges i stilling.
2. Løsn skrue (B) og træk forlængerrøret (C) ud til den ønskede længde. Stram skrue (B).
3. Løsn skrue (D) og hæv eller sænk bøjlen (E) til den ønskede højde. Stram skrue (D).

Betjening af båren

BRUG AF DEN VALGFRIE FODFORLÆNGELSE/DEFIBRILLATORBAKKE

1. Ved brug som en defibrillatorbakke trækkes den øverste knap (A) ud og bakken (B) drejes over fodforlængelsen (C), indtil bakken rager fladt ud over bårens fodende.
2. Ved brug som en fodforlængelse trækkes knappen (A) ud og defibrillatorbakken drejes tilbage, indtil den låser sig fast mod fodforlængelsen (C). Samtidig med at der holdes om samlingen, trækkes den nederste knap (D) ud og fodforlængelsen sænkes ned, indtil den er flad.

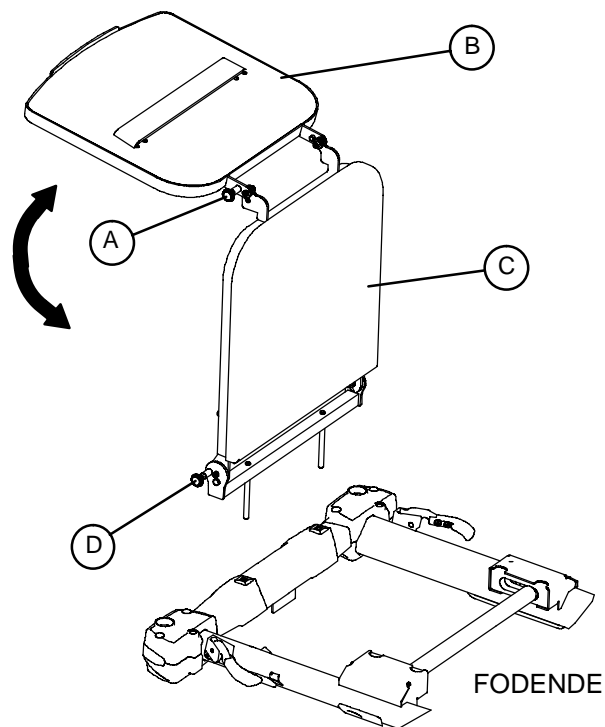

FORSIGTIG

Hvis båren er udstyret med et dropstativ ved fodenden som ekstraudstyr, skal dropstativet være i hævet position, når fodforlængelsen/defibrillatorbakken er installeret. Hvis dropstativet ikke er hævet, vil fodforlængelsen ikke fungere ordentligt, og der kan ske personskaade.

Hvis båren er udstyret med de valgfrie skubbehåndtag ved fodenden, skal der udvises forsigtighed under installationen af fodforlængelsen/defibrillatorbakken, så det undgås at få fingrene i klemme.

Læg ikke genstande på defibrillatorbakken, der vejer over 13 kg for at undgå beskadigelse.

BETJENING AF DEN EKSTRA RØNTGENKASSETTEHOLDER TILL RYGLÆNET

1. For at komme til røntgenkassetteholderen til ryglænet som ekstra tilbehør, løftes ryglænsdelen.
2. Grib håndtagene (A) og tryk for at få de anbragte tappe (B) til at frigøre sig fra de monterede hægter (C).
3. Sænk bakken og installer røntgenkassetten.
4. Gentag 1. og 2. i omvendt rækkefølge for at hægte den fyldte bakke på de monterede ryglæns-hægter (C).
5. For at fjerne bakken fuldstændigt fra ryglænet, fjernes bakkens underdel fra de monterede hægter (D).

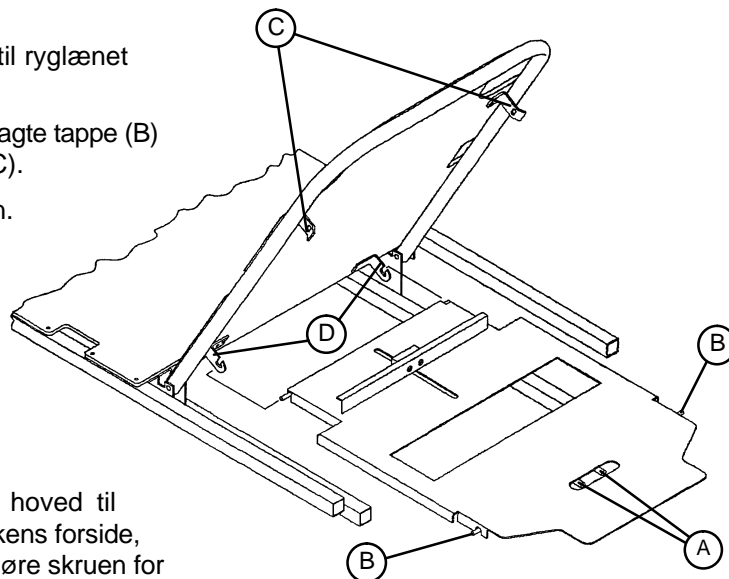

NOTE

Bakkens position kan justeres fra patientens hoved til bagendens område ved at løsne skruen på bakkens forside, skubbe bakken til den ønskede position og fastgøre skruen for at holde positionen.

Dansk

Betjening af båren

BETJENINGRUGEN AF DET FULDT UDTRUKNE RØNTGENKASSETTESYSTEM

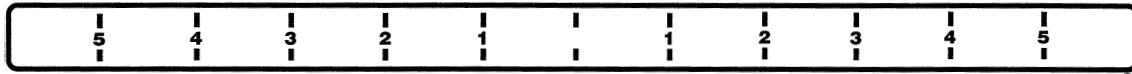

NOTE

Før følgende procedure påbegyndes, lægges patienten på midten af båren ved at bruge positionsindikatormærkerne, der befinder sig ved begge ender af båren (se illustrationen ovenover).

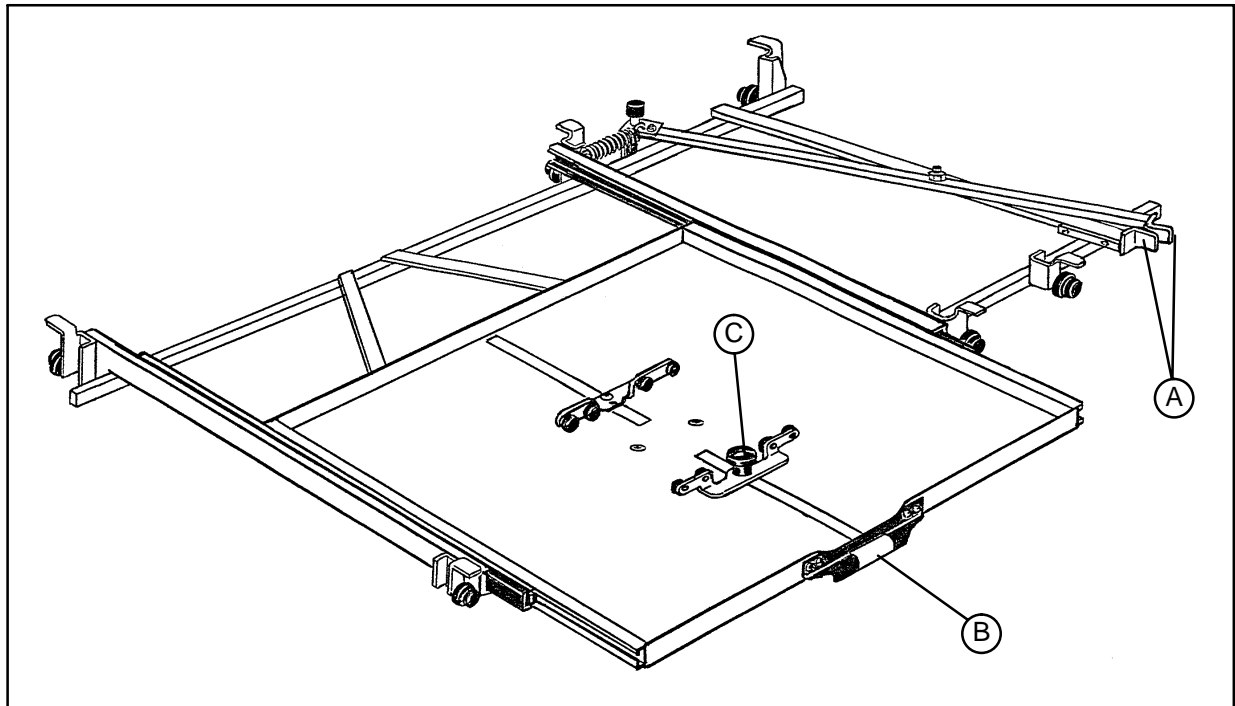

1. Kassetteskuffen befinder sig på siden af båren og kan genkendes på det gule håndtag (B). Skuffen trækkes ud ved hjælp af håndtag (B).
2. Kassetten sættes i skuffen ved at løsne skrue (C) og justere glideskinnen for at sikre kassetten. Stram skrue (C) igen. (Denne procedure vil centrere kassetten i skuffen).
3. Skub skuffen helt tilbage under bårens hovedende.
4. For at placere skuffen på det ønskede sted, klemmes de røde håndtag (A) og trækkes mod en hvilken som helst ende af båren afhængig af det ønskede sted. (Skuffen kan skubbes over bårens hele længde).
5. Frigør de røde håndtag (A) for at låse skuffen på plads.
6. Efter at røntgenproceduren er fuldt gentages de ovenstående trin i omvendt rækkefølge for at fjerne kassetten.

NOTE

Det fuldt udtrukne Røntgen kassettesystem fås i to versioner, isætning fra enten højre eller venstre side af båren.

Betjening af båren

BRUG AF DEN VALGFRI SERVERINGSBAKKE

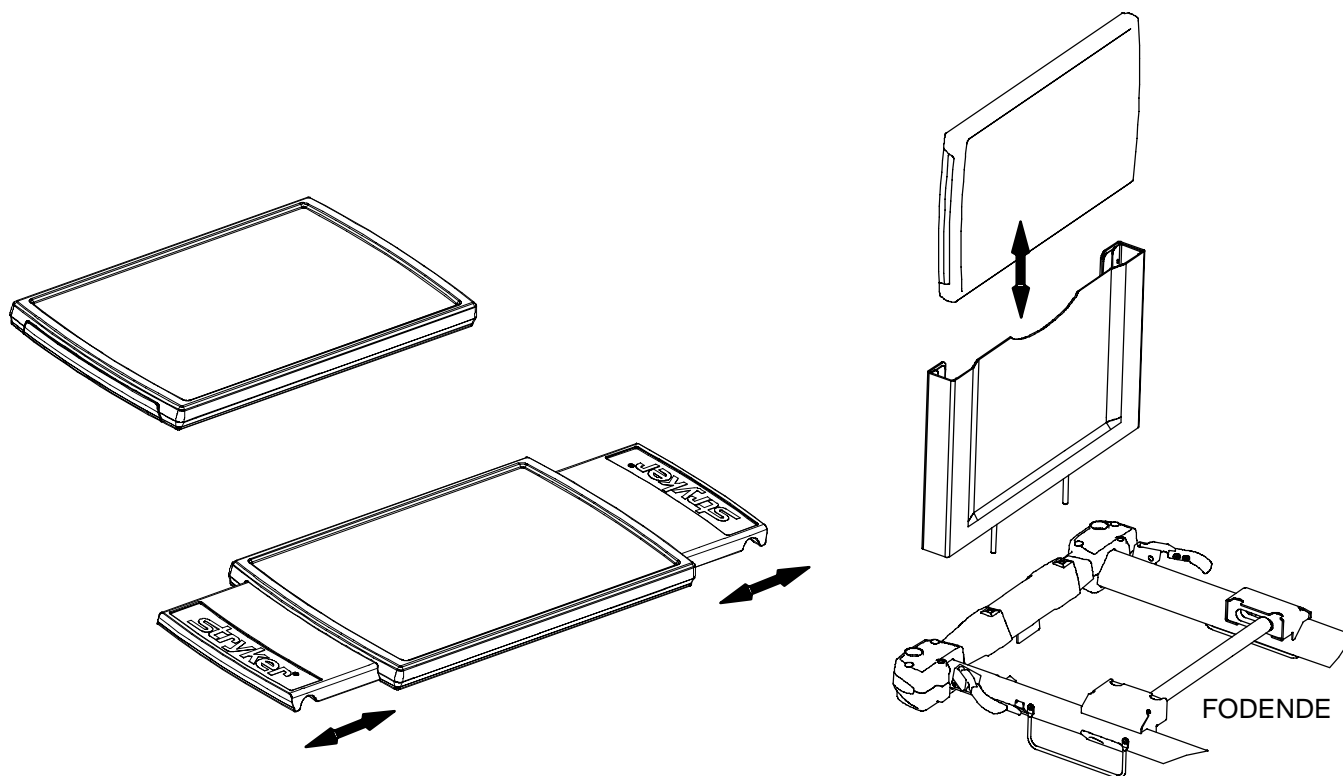

Træk ud i en af serveringsbakkens ender for at trække den ud til den korrekte bredde, så den passer oven på bårens sengeheste.

Serveringsbakken kan opbevares i den valgfri serveringsbakkeholder/fodbræt ved at trykke begge ender af serveringsbakken ind og sætte den ind i holderen.

FORSIGTIG

For at undgå beskadigelse må der ikke anbringes genstande på serveringsbakken, der vejer over 13 kg.

Rengøring

RENGØRING

Rengør alle bårens overflader med hånden med varmt vand og et mildt rengøringsmiddel. Tør omhyggeligt.



ADVARSEL

Der må hverken damprenses, trykspules, bruges slange eller renses supersonisk.

Rens velcrobånd efter brug. Gennemblød velcrobåndet med et desinficerende middel og lad desinfektionssmidlet fordampe. (Et egnet desinfektionsmiddel bør anbefales af hospitalet).

Almindeligvis kan et fenolsk eller kvartært desinfektionsmiddel anvendes, hvis forhandlerens anbefalede koncentrationer følges. Det kan ikke anbefales at bruge jodholdige desinfektionsmidler eftersom de kan forårsage pletning. De følgende produkter er blevet testet og har vist sig ikke at have en skadelig effekt NÅR DE ANVENDES I OVERENSSTEMMELSE MED FORHANDLERNES ANBEFALEDE FORTYNDING.*

| HANDELSNAVN | DESINFEKTIONS-TYPE | FORHANDLER | *FORHANDLERES FORTYNDING ANBEFALEDE |
|---------------------------|--------------------|-----------------------------------|-------------------------------------|
| A33 | Quaternary | Airwick (Professional Prod. Div.) | 2 uns/gallon |
| A33 (dry) | Quaternary | Airwick (Professional Prod. Div.) | 1/2 uns/gallon |
| Beaucoup | Phenolic | Huntington Laboratories | 1 uns/gallon |
| Blue Chip | Quaternary | S.C. Johnson | 2 uns/gallon |
| Elimstaph | Quaternary | Walter G. Legge | 1 uns/gallon |
| Franklin Phenomysan F2500 | Phenolic | Purex Corporation | 1 1/4 uns/gallon |
| Franklin Sentinel | Quaternary | Purex Corporation | 2 uns/gallon |
| Galahad | Phenolic | Puritan Churchill Chemical Co. | 1 uns/gallon |
| Hi-Tor | Quaternary | Huntington Laboratories | 1/2 uns/gallon |
| LPH | Phenolic | Vestal Laboratories | 1/2 uns/gallon |
| Matar | Phenolic | Huntington Laboratories | 1/2 uns/gallon |
| Omega | Quaternary | Airwick (Professional Prod. Div.) | 1/2 uns/gallon |
| Quanto | Quaternary | Huntington Laboratories | 1 uns/gallon |
| Sanikleen | Quaternary | West Chemical Products | 2 uns/gallon |
| Sanimaster II | Quaternary | Service Master | 1 uns/gallon |
| Vesphene | Phenolic | Vestal Laboratories | 1 1/4 uns/gallon |

Kvartære Bakteriedræbende Desinfektionsmidler, brugt som angivet, og/eller Klorblegende produkter, typisk 5,25% Natriumhypoklorid i en opløsning der varierer fra mellem 1 del blegemiddel til 100 dele vand og til 2 dele blegemiddel til 100 dele vand, er sædvanligvis ikke anset som milde rengøringsmidler. Disse produkter er af ætsende art og kan resultere i skade på båren hvis de bliver brugt ukorrekt. Hvis disse typer af produkter bliver brugt til at rengøre Strykers apparatur til patientbehandling må forholdsregler tages for at sikre at bårene bliver skyllet med rent vand og omhyggeligt tørret efterfulgt af rengøring. Undladelse af korrekt skylning og tørring af båren vil efterlade et ætsende restlag på overfladen af båren, der om muligt kan forårsage en for tidlig ætsning af vigtige dele. Undlades der at følge de ovenstående retningslinier når der anvendes disse typer af rengøringsmidler kan garantien til dette produkt gøres ugyldig.

FJERNELSE AF JODBLANDINGER

Denne opløsning kan anvendes til at fjerne jodpletter fra overfladen af madrasbetrækket og skumfodstøttehynden.

1. Brug en opløsning af 1–2 spiseskeer natriumtiosulfat i en pint varmt vand til at rense det plettede område med. Rens så hurtigt som muligt efter at pletterne er opstået. Lad opløsningen trænge ind eller blive på overfladen hvis pletterne ikke fjernes øjeblikkeligt.
2. Skyld de overflader der har været i kontakt med opløsningen med rent vand før sengen tages i brug igen.

Forebyggende vedligeholdelse

CHECKLISTE

- ___ Alle lukkemekanismer er sikrede
- ___ Sidefjæle bevæger sig og låser korrekt
- ___ Betjen bremsepedalen og skub til båren for sikre at alle svinghjul låser sikkert
- ___ Styrefunktionen fungerer korrekt
- ___ Alle svinghjul er sikre og drejer korrekt
- ___ Selerne fungerer korrekt
- ___ Infusionsstanderen er ubeskadiget og fungerer korrekt
- ___ Oxygenflaskens holder er ubeskadiget og virker korrekt
- ___ Fowler fungerer og låser korrekt
- ___ Knæstøtten fungerer korrekt
- ___ Trendelenburg/Omvendt Trendelenburg fungerer korrekt
- ___ Ingen huller eller revner i madrasbetrækket, varmere tæppe eller dækken
- ___ Jordforbindelsen er ubeskadiget
- ___ Intet læk i de hydrauliske forbindelser
- ___ Hydraulisk donkraft fungerer korrekt
- ___ Hydraulisk hastighed for sænkning er sat korrekt
- ___ Hydrauliske oliestand er tilstrækkelig
- ___ Smøring når påkrævet
- ___ Hold tilbehør og monteret udstyr i god stand og betjent korrekt

Serienr. _____

Udført af: _____

Dato: _____

Dansk

Garanti

Begrænset garanti:

Stryker Medical Division, en afdeling af Stryker Corporation, garanterer over for den oprindelige køber, at dets produkter ingen mangler har i materiale og udførelse i en periode på et (1) år efter leveringsdatoen. Strykers forpligtelse under denne garanti er udtrykkeligt begrænset til levering af reservedele og arbejdskraft for, eller erstatning af, efter eget skøn, ethvert produkt der efter Strykers vurdering er mangelfuldt. Stryker garanterer over for den oprindelige køber, at ramme og svejsninger på Strykers senge er uden strukturelle mangler så længe den oprindelige køber ejer sengen. Hvis Stryker anmoder om produkter eller reservedele, for hvilke en oprindelig køber har fremsat et garantikrav, skal køberen returnere produktet eller reservedelen med betalt porto til Stryker fabrikken. Enhver forkert brug, ændring eller reparation af andre personer, der efter Strykers vurdering påvirker produktet i betydelig grad og i negativ retning, vil ugyldiggøre denne garanti. Enhver reparation af Stryker produkter med reservedele, der ikke leveres eller er autoriseret af Stryker, vil ugyldiggøre garantien. Ingen ansat hos eller repræsentant for Stryker er bemyndiget til at ændre denne garanti på nogen måde.

Stryker Medicals senge og bære produkter er designet til en forventet 10 års levetid ved normal brug under normale forhold ved regelmæssig vedligeholdelse som beskrevet i vedligeholdelsesmanualen/servicemanualen for hvert produkt. Stryker garanterer til den originale køber at sammensvejsningspunkterne ikke vil have strukturelle defekter i de forventede 10 års levetid, så længe det er den originale køber som fortsat ejer produktet.

Denne erklæring udgør Strykers garanti i sin helhed med hensyn til førnævnte udstyr. STRYKER GIVER INGEN ANDEN GARANTI ELLER REPRÆSENTATION, HVAD ENTEN UDTRYKKELIG ELLER UNDERFORSTÅET, BORTSET FRA DEN HERI FREMSATTE GARANTI. DER GIVES INGEN GARANTI FOR SALGBARHED, OG DER GIVES INGEN GARANTIER FOR EGNETHED TIL SÆRLIGE FORMÅL. STRYKER ER UNDER INGEN OMSTÆNDIGHEDER ANSVARLIG FOR FØLGE- ELLER HÆNDELIGE SKADER, DER FOREKOMMER PGA., ELLER SOM PÅ NOGEN MÅDE HAR FORBINDELSE MED, SALG ELLER BRUG AF ETHVERT SÅDANT UDSTYR.

Sådan anskaffes reservedele og service:

Stryker produkter understøttes af et nationalt netværk af lokale Stryker servicerepræsentanter. Disse repræsentanter er uddannet på fabrikken, de findes lokalt og har et stort lager af reservedele, så reparationstiden begrænses. Ring blot til den lokale repræsentant eller til Stryker kundeservice på tlf. 1-800-327-0770.

Servicekontraktens dækning:

Stryker har udviklet et omfattende program med servicekontraktmuligheder beregnet til at holde udstyret i topform og samtidig eliminere uforventede udgifter. Vi anbefaler, at disse programmer aktiveres *inden* den nye produktgaranti udløber, for at eliminere muligheden for yderligere opgraderingsomkostninger for udstyret.

Dansk

EN SERVICEKONTRAKT HJÆLPER MED AT:

- sikre udstyrets pålidelighed
- stabilisere vedligeholdelsesbudgetter
- nedsætte spildtid
- etablere dokumentation for JCAHO
- øge produktets levetid
- forhøje bytteværdien
- behandle risikostyring og sikkerhed

Garanti

Stryker tilbyder følgende servicekontraktprogrammer:

| SPECIFIKATIONER | GULD | SØLV | KUN FOREBYGGENDE VEDLIGEHOLDELSE* |
|--|------|------|-----------------------------------|
| Forebyggende vedligeholdelse planlagt årligt | X | | X |
| Alle dele,** arbejdskraft og rejseudgifter | X | X | |
| Ubegrænset nødopkald vedrørende service | X | X | |
| Prioritetskontakt; telefonisk respons inden for 2 timer | X | X | X |
| De fleste reparationer vil være færdigt inden for 3 forretningsdage | X | X | |
| JCAHO dokumentation | X | X | X |
| Lokal logbog med forebyggende vedligeholdelses- og nødserviceoptegnelser | X | | |
| Fabriksuddannede Stryker serviceteknikere | X | X | X |
| Reservedele godkendt af Stryker | X | X | X |
| Oversigt ved årets afslutning | X | | |
| Stryker vil udføre al service inden for almindelig kontortid (9-17) | X | X | X |

* Reservedele og arbejdskraft for produkter under kontrakt for forebyggende vedligeholdelse vil være til nedsat pris.

** Omfatter ikke engangsartikler, dropstativer (bortset fra Stryker HD permanente stativer), madrasser eller beskadigelse opstået pga. misbrug.

Stryker Medical tilbyder også *personaliserede* servicekontrakter.

Prisen afhænger af produktets alder, sted, model og tilstand.

For yderligere information om vore servicekontrakter bedes man ringe til den lokale repræsentant eller til 1-800-327-0770 (valgmulighed nr. 2).

Returneringsautorisation:

Varer kan ikke returneres uden tilladelse fra Stryker kundeserviceafdeling. Der vil blive givet et autorisationsnummer, som skal fremgå på den returnerede vare. Stryker forbeholder sig retten til at opkræve forsendelses- og lagergebyr for returnerede artikler.

SPECIAL-, ÆNDRERE ELLER OPHØRTE ARTIKLER KAN IKKE RETURNERES.

Beskadigede produkter:

USAs Interstate Commerce Commissions (ICC) forskrifter kræver, at erstatningskrav for beskadigede varer fremsættes over for transportøren inden for femten (15) dage fra modtagelse af varen. ACCEPTER IKKE BESKADIGEDE FORSENDELSER, MEDMINDRE BESKADIGELSEN ER NOTERET PÅ FORSENDELSESKVITTERINGEN PÅ MODTAGELSESTIDSPUNKTET. Stryker vil, efter omgående underretning, sende et fragtkrav til den relevante transportør til dækning af pådragne beskadigelser. Kravet vil være begrænset til den reelle erstatningsomkostning. Hvis denne information ikke modtages af Stryker inden for femten (15) dage efter levering af varen, eller beskadigelsen ikke blev noteret på leveringskvitteringen på modtagelsestidspunktet, vil kunden være ansvarlig for betaling af den oprindelige faktura i sin helhed.

Krav for en eventuel utilstrækkelig forsendelse skal fremsættes inden for tredive (30) dage fra fakturadato.

International garantiklausul:

Denne garanti reflekterer USAs indenrigspolitik. Garanti uden for USA kan variere fra land til land. Kontakt venligst den lokale Stryker Medical repræsentant for yderligere oplysninger.

Notes

Dansk

Innehållsförteckning

Introduktion

| | |
|----------------------------|---|
| Allmänt | 2 |
| Bruksanvisning | 2 |
| Tekniska data | 2 |
| Varning/Viktigt/Obs! | 2 |
| CE-märket | 2 |

Bårens Användning

| | |
|---|--------|
| Underredets styrsystem | 4, 5 |
| Höjning och sänkning av behandlingsbritsen | 6 |
| Trelendenburg/omvändTrelendenburg-positionering | 6 |
| Bromssystemet | 7 |
| Ställverk för femte hjulet | 8 |
| Användning Av Optionelt Stort Hjul | 8 |
| Sidostängerna | 9 |
| Skjuthandtag | 9 |
| Underlaget för flyttning av patienter | 10, 11 |
| Fowler | 11 |
| Permanent installerade infusionsställningar | 12, 13 |
| Infusionsställning med begränsad justerings-möjlighet | 14 |
| Stigbyglar | 14 |
| Användning av fotförlängningen/defibrillatorbrickan (tillval) | 15 |
| Röntgenkassetthållare | 15 |
| Bruk av full-längd röntgensystem | 16 |
| Användning av matbrickan (tillval) | 17 |
| Rengöring | 18 |
| Preventiv Service | 19 |
| Garanti | 20 |

Introduktion

ALLMÄNT

I denna brukshandbok ingår instruktioner för transportbår 1020. Läs noggrant igenom instruktionerna innan du använder bårarna eller utför servicearbeten på dem.

BRUKSANVISNING

Syftet med denna produkt är att använda dem som yta för transport och behandling av patienter i alla hälsotillstånd och olika miljöer

TEKNISKA DATA

| | |
|---|--|
| Största tillåtna viktbelastning | 227 Kg  |
| Britsens totala längd/bredd | 211 / 80 cm |
| Britsens lägsta/högsta höjd | 62.87 / 97.79 cm |
| Fowlers vinkel | 0 – 90° |
| Trendelenburg/omvänd Trendelenburg– position. | +18° / –18° |

DEFINITION AV RUBRIKERNA VARNING/VIKTIGT/OBS!

Orden **VARNING**, **VIKTIGT** och **OBS!** har speciella betydelser och därför måste de avsnitt som har försetts med dessa rubriker läsas speciellt noggrant.

VARNING

Gäller patientens eller utrustningens säkerhet. Underlåtelse att följa instruktionerna kan leda till att patienten eller den person som använder utrustningen skadas.

VIKTIGT

Under rubriken VIKTIGT behandlas de special- och försiktighetsåtgärder som är avsedda att förhindra att utrustningen skadas eller går sönder.

OBS!

Under den här rubriken finns uppgifter som underlättar service av utrustningen eller förklarar viktiga instruktioner.



Symbol för säker belastning vid användning

OBS!

CE-märket på detta produkt refererar till emc-direktivet 89/336/ees, inklusive ändringar enligt direktiverna 92/31/ees. Denna CE-märkning är användbar för direktiv 93/42/EEC.

Introduktion

Läs instruktionerna omsorgsfullt och försäkra dig om att du har förstått alla uppgifter i handboken innan bårarna tas i bruk. Läs och följ nedanstående instruktioner med yttersta noggrannhet.

VARNING

Undvik skador genom att ta bort utrustning som hindrar innan du ökar eller minskar bårhöjden.

Slå alltid på bromsarna när en patient skall förflytta sig på eller av båren. Försäkra dig om att bromsarna håller genom att skuffa till båren. Håll alltid bromsarna påslagna när båren inte befinner sig i rörelse. Patienten kan skadas om båren rör sig när han eller hon skall stiga på eller av den. Om bromsarna inte håller ordentligt bör du konsultera bårens service-manual beträffande justering av bromsarna.

Försäkra dig alltid om att sidoskenornas låsmekanism fungerar ordentligt.

När du sänker sidoskenan till hopfällt läge, se till att patienternas och personalens extremiteter inte skadas av sidoskenans spindlar.

Undvik skador på utrustningen genom att se till att sidoskenan aldrig sänks av sig själv.

Skjuthandtagen är konstruerade att användas vid transport av båren. Undvik att använda andra delar av bårren som skjut-/dragenheter eftersom det kan orsaka skada.

Undvik skada genom att se till att I.V.-påsarnas vikt inte överskrider 18 kg.

Undvik skada genom att kontrollera att I.V.-stången är tillräckligt låg vid transport av båren genom dörröppningar och under armaturer.

När man vid flyttning av patienten använder sig av underlaget bör man låsa bromsarna på alla de bårar, sängar etc. som berörs av flyttningen. Man bör alltid redan innan flyttningen sker försäkra sig om att transportunderlaget ligger stadigt på båren eller sängen samt på den brits som patienten flyttas till. Båren som patienten flyttas ifrån bör, innan flyttningen sker, vara på samma höjd som den brits som han eller hon flyttas till.

När du sänker ned Fowlern bör du försäkra dig om att inga händer/fingrar finns i närheten av frigöringsspaken eller underredet. Oförsiktighet kan leda till skador.

VAR FÖRSIKTIG

Ingen del av enheten kan höjas (hydralisk) när en patientlift är under båren.

Stå inte på huvan.

Notera

Rengör huvens lagringutrymme regelbundet.

Nederdelen av bromsringarna skall rengöras regelbundet för att förhindra att vax och/eller golvpoleringsämnen ansamlas.

Bårens användning

UNDERREDETS STYRSYSTEM

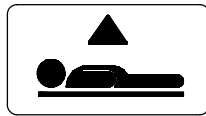
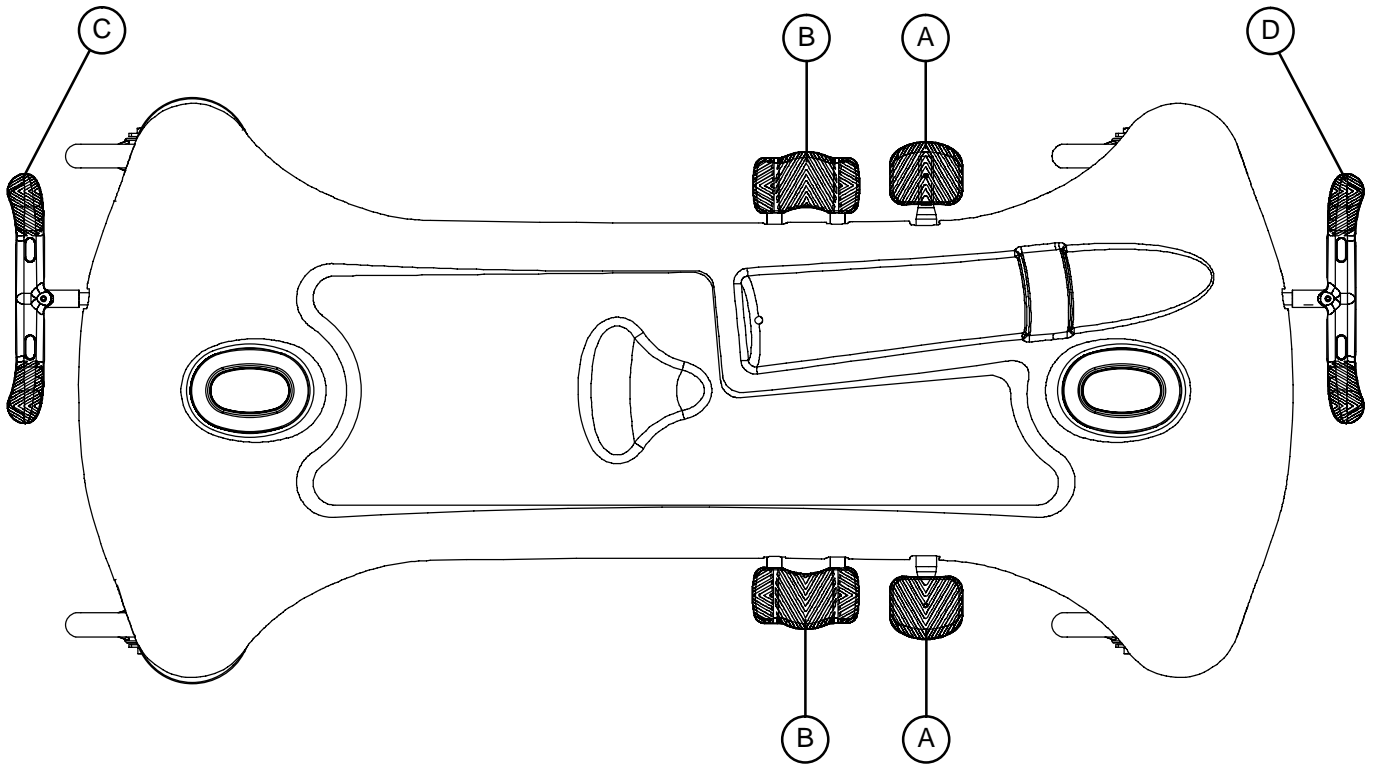

Trampa på pedalen för att höja behandlingsbritsen.

Tryck på pedalens (B) mittparti för att sänka bårens båda ändor samtidigt.

Tryck på den del av pedalen (B) som ligger närmast fotändan för att sänka bårens fotända.

Tryck på den del av pedalen (B) som ligger närmast huvudändan för att sänka bårens huvudända.

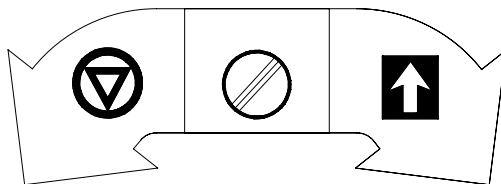
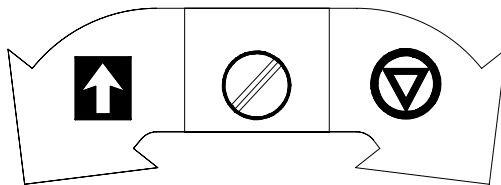
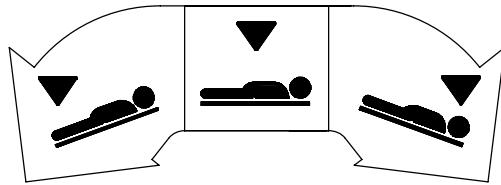

Broms- och styrfunktioner (fotända)

Broms- och styrfunktioner (huvudända)

Bårens användning

UNDERREDETS STYRSYSTEM

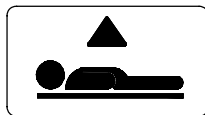
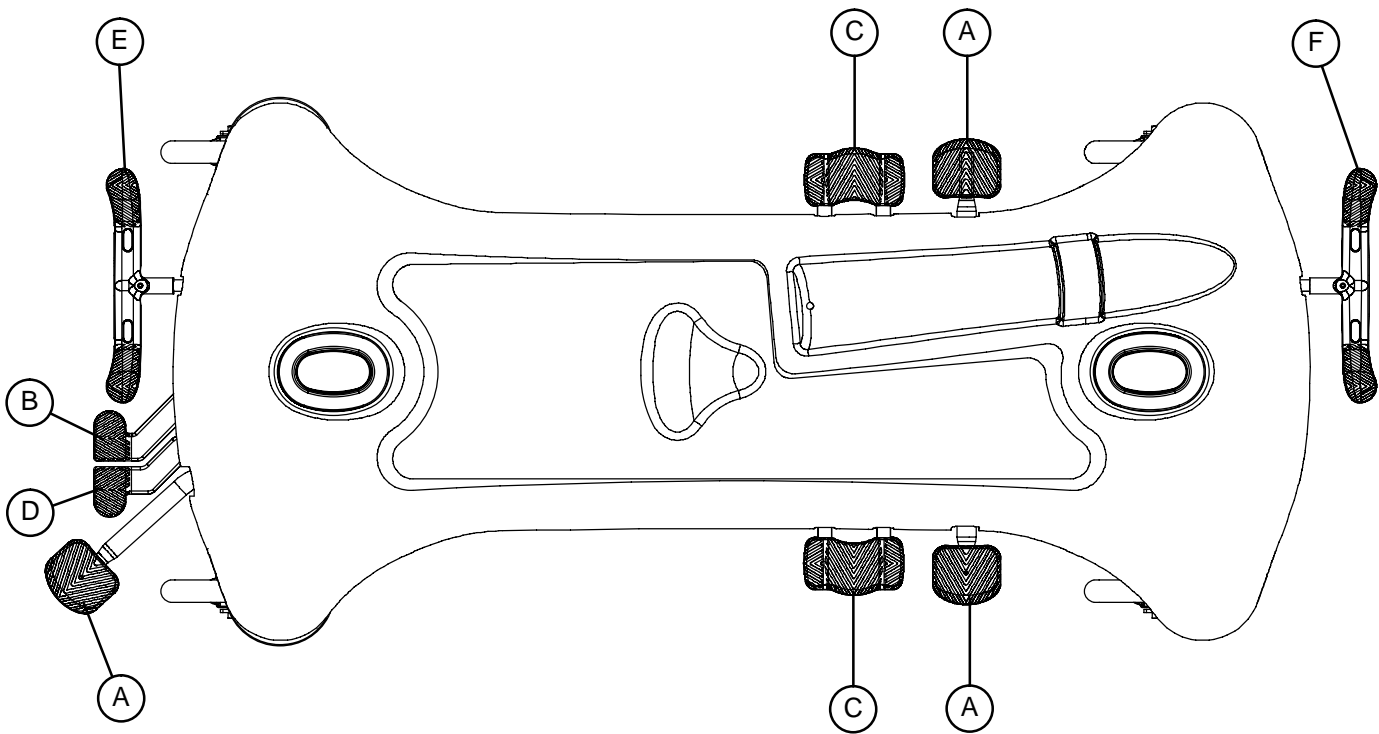

Trampa ned pedalen – behandlingsbritsen höjs.

För att endast sänka bårens huvudända trycker du ned pedal (B) eller den sida av pedal (C) som ligger närmast bårens huvudända.

För att endast sänka bårens fotända trycker du ned pedal (D) eller den sida av pedal (C) som ligger närmast bårens fotända.

Sänk båda sidorna på båren samtidigt genom att trycka ned pedal (B) och (D) tillsammans med samma fot eller trycka ned mittpedalen (C).

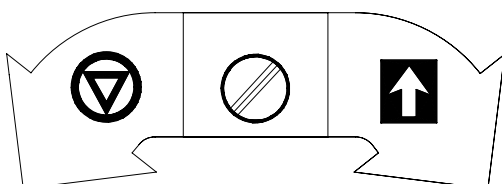
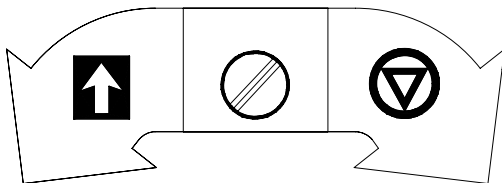
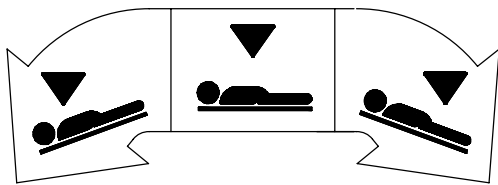

Broms- och styrfunktioner (fotända)

Broms- och styrfunktioner (huvudända)

Svensk

Bårens användning

HÖJNING OCH SÄNKNING AV BEHANDLINGSBRITSEN



VIKTIGT

Undvik skador genom att ta bort utrustning som hindrar innan du ökar eller minskar bårhöjden.

För att **höja** behandlingsbritsen, trampa på pedalen (A) tills britsen har nått önskad höjd.

För att **sänka** behandlingsbritsens båda ändor samtidigt bör du trycka ner pedalens (B) mittersta del. När du vill sänka endast britsens huvudända, tryck på den del av pedalen (C) som är närmast huvudändan. När du önskar sänka endast fotändan bör du trycka ner den del av pedalen (B) som är närmast fotändan (se bilden på sid.4). Som extra utrustning kan i underredet ingå övriga reglage för att sänka behandlingsbritsen. Med dylik extra utrustning är det möjligt att sänka britsen fortare ju djupare ned man pressar pedalen.

HÖJNING OCH SÄNKNING AV BEHANDLINGSBRITSEN

För att **höja** behandlingsbritsen, trampa på pedalen (A) tills britsen har nått önskad höjd.

Sänk båda sidorna på båren samtidigt genom att trycka ned pedal (B) och (D) tillsammans med samma fot eller trycka ned mittpedalen (C). För att endast sänka bårens huvudända trycker du ned pedal (B) eller den sida av pedal (C) som ligger närmast bårens huvudända. För att endast sänka bårens fotända trycker du ned pedal (D) eller den sida av pedal (C) som ligger närmast bårens fotända.

TRELENDENBURG/OMVÄND TRELENDENBURG

OBS!

Behandlingsbritsen måste höjas innan man kan justera båren i Trelanden- eller omvänd Trelanden-position.



VIKTIGT

Innan du börjar sänka britsen, försäkra dig om att inga hinder finns i vägen.

När du önskar justera båren i **Trelanden-position** (huvudet nedåt) bör du trycka på den del av pedal (B) som är närmast bårens huvudända.

För att ställa in båren i **omvänd Trelanden-position** (fötterna nedåt) skall du trycka ned den del av pedal (B) som är närmast fotändan.

OBS!

Ju högre liggunderlaget är när man trycker på pedal (B), desto större blir vinkeln vid Trelanden/omvänd Trelanden. (Den största vinkeln för Trelanden-positionen är 18 grader. Den största vinkeln för omvänd Trelanden är -18 grader).

TRELENDENBURG/OMVÄND TRELENDENBURG

För **Trelanden**-positionering (huvudet nedåt), tryck ned pedal (B) eller den sida på pedal (C) som ligger närmast bårens huvudända.

För **omvänd Trelanden**-positionering (fötterna nedåt), tryck ned pedal (D) eller den sida på pedal (C) som ligger närmast bårens fotända.

Bårens användning

BROMSSYSTEMET

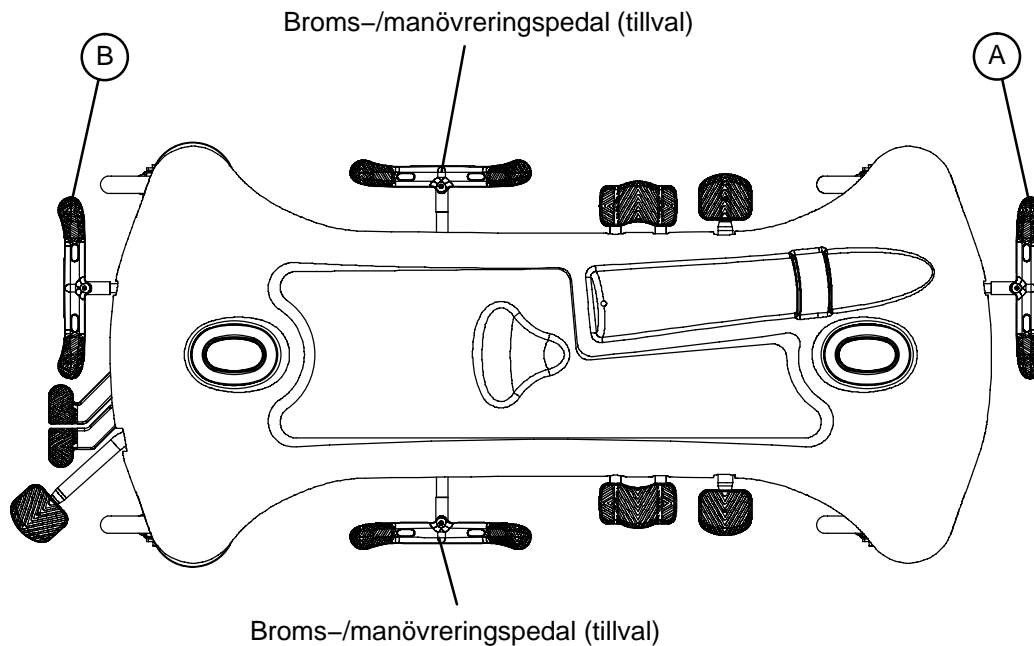

OBS!

För att underlätta bårens användning är såväl huvud- som fotändan försedda med broms/styrpedaler.

⚠ VARNING

Slå alltid på bromsarna när patienten stiger på eller av båren. Försäkra dig om att bromsarna håller genom att skuffa till båren. Bromsarna bör alltid vara påslagna när båren inte är i rörelse. Patienten kan skadas om båren rör sig när han eller hon skall stiga på eller av den.

När du vill slå på huvudändans bromsar bör du pressa pedalens (A) vänstra kant ända ner.

För att slå på fotändans bromsar, pressa pedalens (B) högra kant ända ner.

OBS!

Båren kan förutom huvud- och fotändans sedvanliga styrmekanismer vara försedd med extra broms- och styrfunktioner på sidorna. De sidostyrda bromsarna fungerar på samma sätt som huvud- och fotändans bromsar.

Bårens användning

FEMTE HJULET

Båren kan försees med ett femte hjul, som gör det lättare att skjuta båren längs en rät linje och att vända i hörnen.

Femte hjulet tas i bruk genom att pressa broms/styrpedalen på ifrågavarande sida i bottenläge.

ANVÄNDNING AV OPTIONELT STORT HJUL

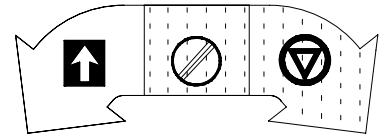
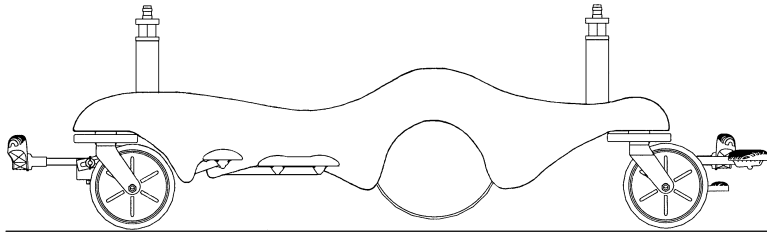

När broms/styr pedalen är i neutral eller bromsställning lyftes det stora hjulet ca 3/4" (2 cm) och båren vilar på alla fyra hjulen.

NOTERA

De två stora hjulen svänger inte. Därför kan inte båren flyttas direkt i sidled när de stora hjulen är aktiverade. När pedalen befinner sig i neutral ställning kan båren flyttas i alla riktningar, även sidleds

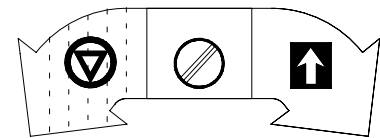
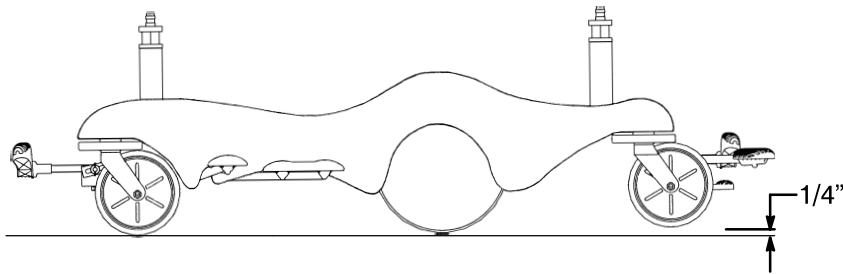

När broms/styr pedalen befinner sig i styr position, lyfts hjulen vid fotända ca 1/4" och därmed vilar båren på de två hjulen vid huvudändan plus de två stora hjulen. Detta leder till en ökad rörlighet och båren går att styra lättare.

Bårens användning

SIDOSKENORNA

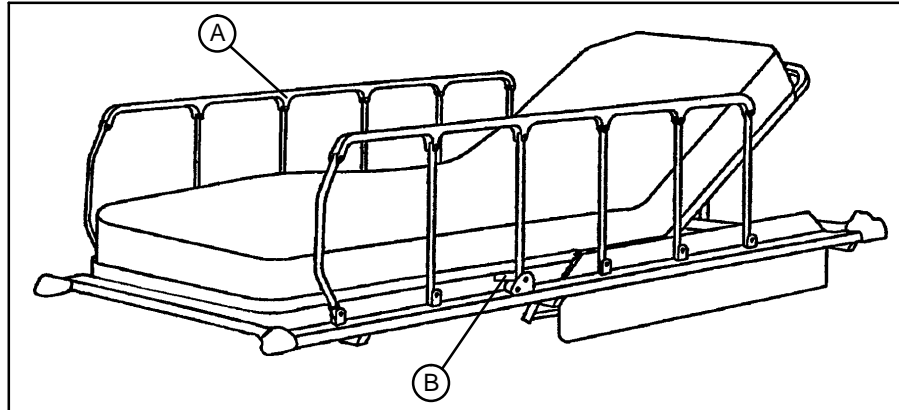

⚠ VIKTIGT

Försäkra dig alltid om att sidoskenornas låsmekanism (B) fungerar ordentligt.

Höjning av sidostången: Lyft skenan (A) och drag upp den tills spärren (B) låser sig. (Se bilden)

Sänkning av sidostången: Lösgör spärren (B) och sänk ned skenan i lågläge.

⚠ VIKTIGT

Undvik skador på utrustningen genom att se till att sidoskenan aldrig sänks av sig själv.

SKJUTHANDTAGEN

⚠ VIKTIGT

När en patient befinner sig på båren måste båren manövreras med hjälp av skjuthandtagen. Handtagen är installerade för att underlätta användningen av båren. Undvik att skjuta på båren från något annat ställe så att båren inte skadas.

Så här använder du skjuthandtagen: Vrid handtaget uppåt och tryck ned tills de låses på plats.

Uppbevaring av skjuthandtagen: Lyft handtagen och vrid dem ned till förvaringsutrymmet.

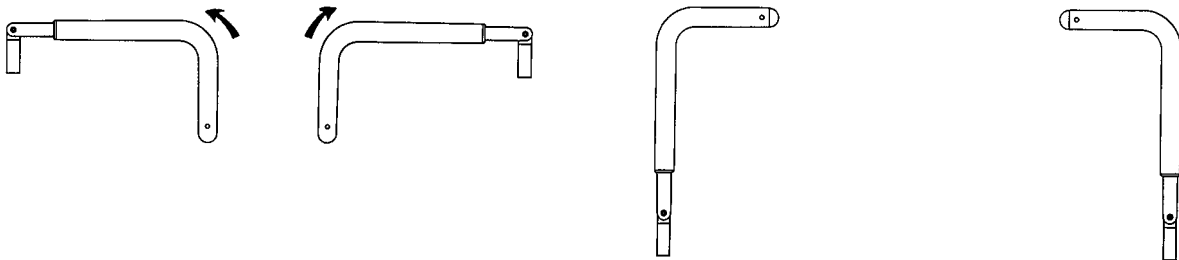

Bårens användning

TRANSPORTUNDERLAGET

⚠ VIKTIGT

När man vid flyttning av patienten använder sig av underlaget bör man låsa bromsarna på alla de bårar, sängar etc. som berörs av flyttningen. Man bör alltid redan innan flyttningen sker försäkra sig om att transportunderlaget ligger stadigt på båren eller sängen samt på den brits som patienten flyttas till. Båren som patienten flyttas ifrån bör, innan flyttningen sker, vara på samma höjd som den brits som han eller hon flyttas till.

Flyttning av patienten:

OBS!

Flyttningsunderlaget (C) finns mellan sidoskenan A och madrassen (8). (Se bilden).

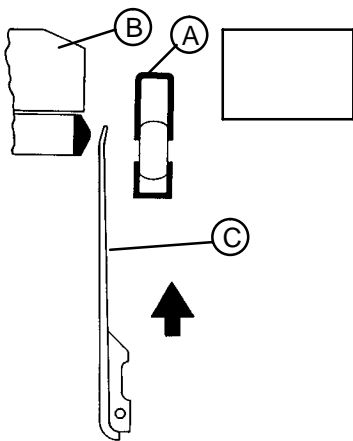

1. Fäll ned sidoskenan (A) i lågläge.
2. Höj transportunderlaget (C) från botten och lyft det samtidigt från dess övre del.

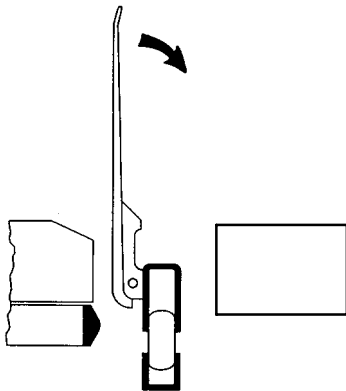

3. När transportunderlaget är uttaget i sin helhet kan det läggas på den mottagande sängen eller båren.

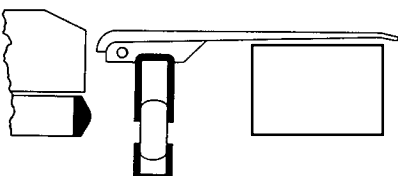

Viktigt: Försäkra dig om att patientbårens och den mottagande sängens eller bårens bromsar är påslagna innan du går vidare till punkt 4.

4. Flytta patienten till den mottagande sängen eller båren med hjälp av ett lakan.

Bårens användning

TRANSPORTUNDERLAGET/ARMBRÄDET

Bruk av transportunderlaget som armbräde

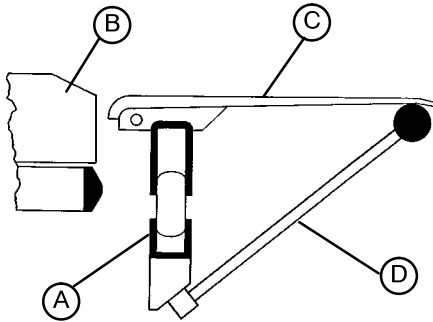

1. Häva stödet (D) till upp-positionen
2. Häva transportunderlaget (C) från underkanten, medan det lyfts ovanifrån
3. När överflyttningsbrädet är fullt hävt, kan det bli svängt nedåt på stöderna (D)

VIKTIGT

När SAFR-undrlaget används till överflyttning av patienter, måste stöd (D) vara i magasineringsposition (ner). Stödet kan skadas, om det stöte mot en bår, et bord, osv.

FOWLER

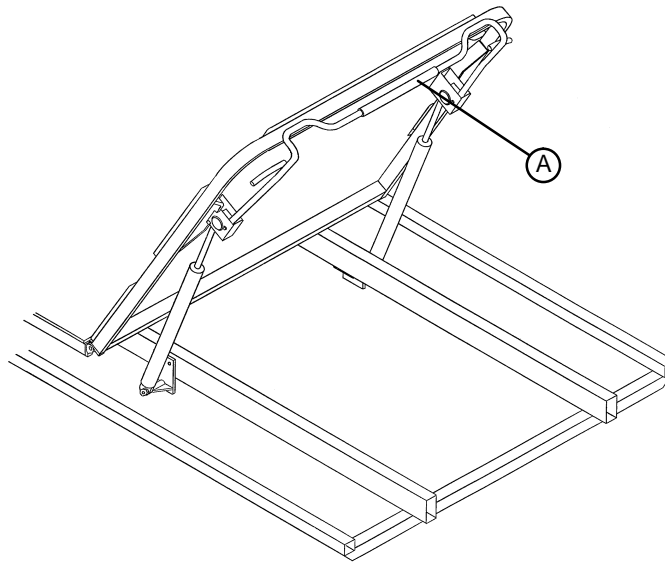

Pressa handtaget (A) och tryckluften lyfter Fowlern i önskad höjd. Lösgör ditt grepp om handtaget när Fowlern är i önskad höjd.

När du vill sänka Fowlern bör du pressa handtaget (A) och trycka nedåt tills Fowlern nått önskad höjd. Lösgör ditt grepp om handtaget när Fowlern är på lämplig höjd.

VARNING

När du sänker ned Fowlern bör du försäkra dig om att inga händer/fingrar finns i närheten av frigörningsspaken eller underredet. Underlåtelse att iaktta försiktighet kan orsaka skador.

Svensk

Bårens användning

HANTERA TILLVALET 2-STEGS PERMANENT ANSLUTEN I.V.-STÅNG

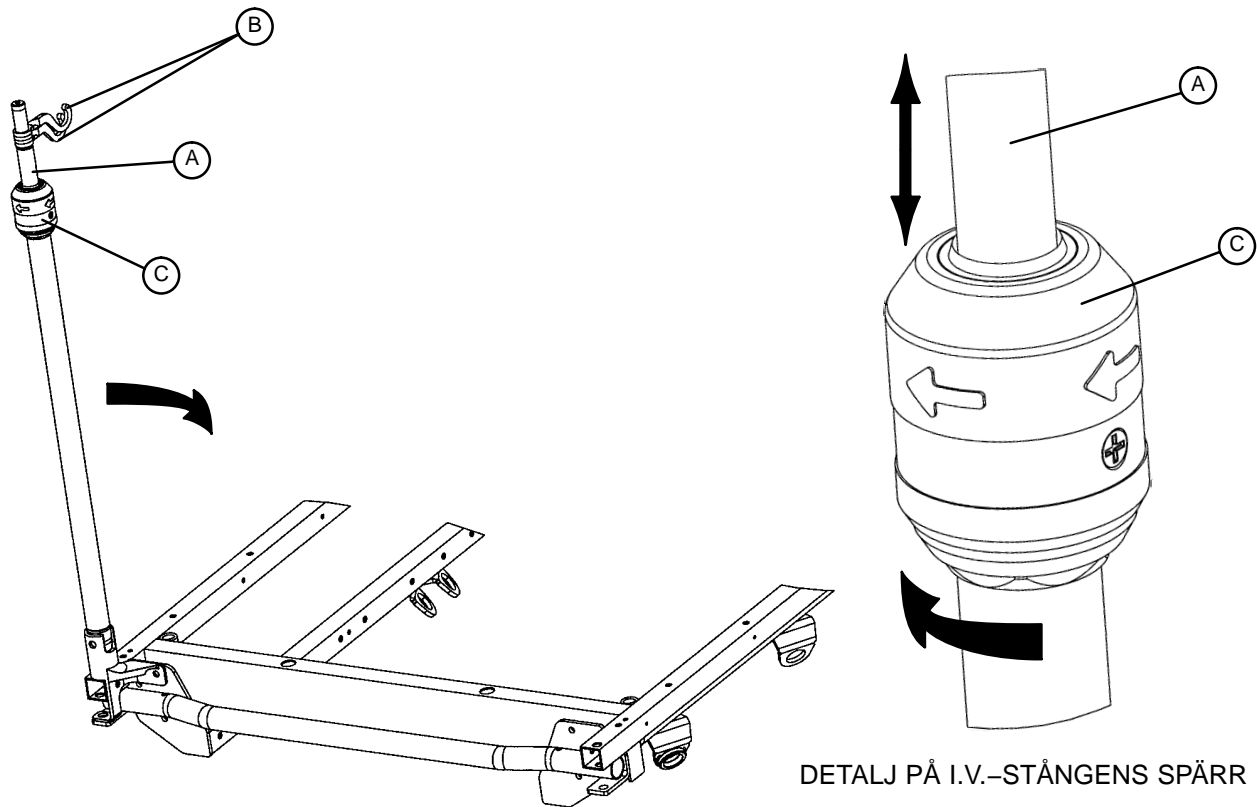

DETALJ PÅ I.V.-STÅNGENS SPÄRR

OBSERVERA

Den 2-stegs permanent anslutna I.V.-stången är ett tillval och kan installeras antingen på huvud- eller fotändan, eller på bårens båda ändar.

Gör så här när du använder den 2-stegs permanent anslutna I.V.-stången:

1. Höj och sväng stången från förvaringsläget och tryck ner tills den låses på plats.
2. Öka stånghöjden genom att dra upp teleskopdelen (A) tills den låses på plats vid helt utdraget läge.
3. Vrid I.V.-hängarna (B) till önskad plats och häng på I.V.-påsarna.
4. Sänk I.V.-stången genom att vrida spärren (C) moturs tills sektion (A) sänks.

⚠ VIKTIGT

Undvik skada genom att se till att I.V.-påsarnas vikt inte överskrider 18 kg.

Undvik skada genom att kontrollera att I.V.-stången är tillräckligt låg vid transport av båren genom dörröppningar och under armaturer.

Bårens användning

HANTERA TILLVALET 3-STEGS PERMANENT ANSLUTEN I.V.-STÅNG

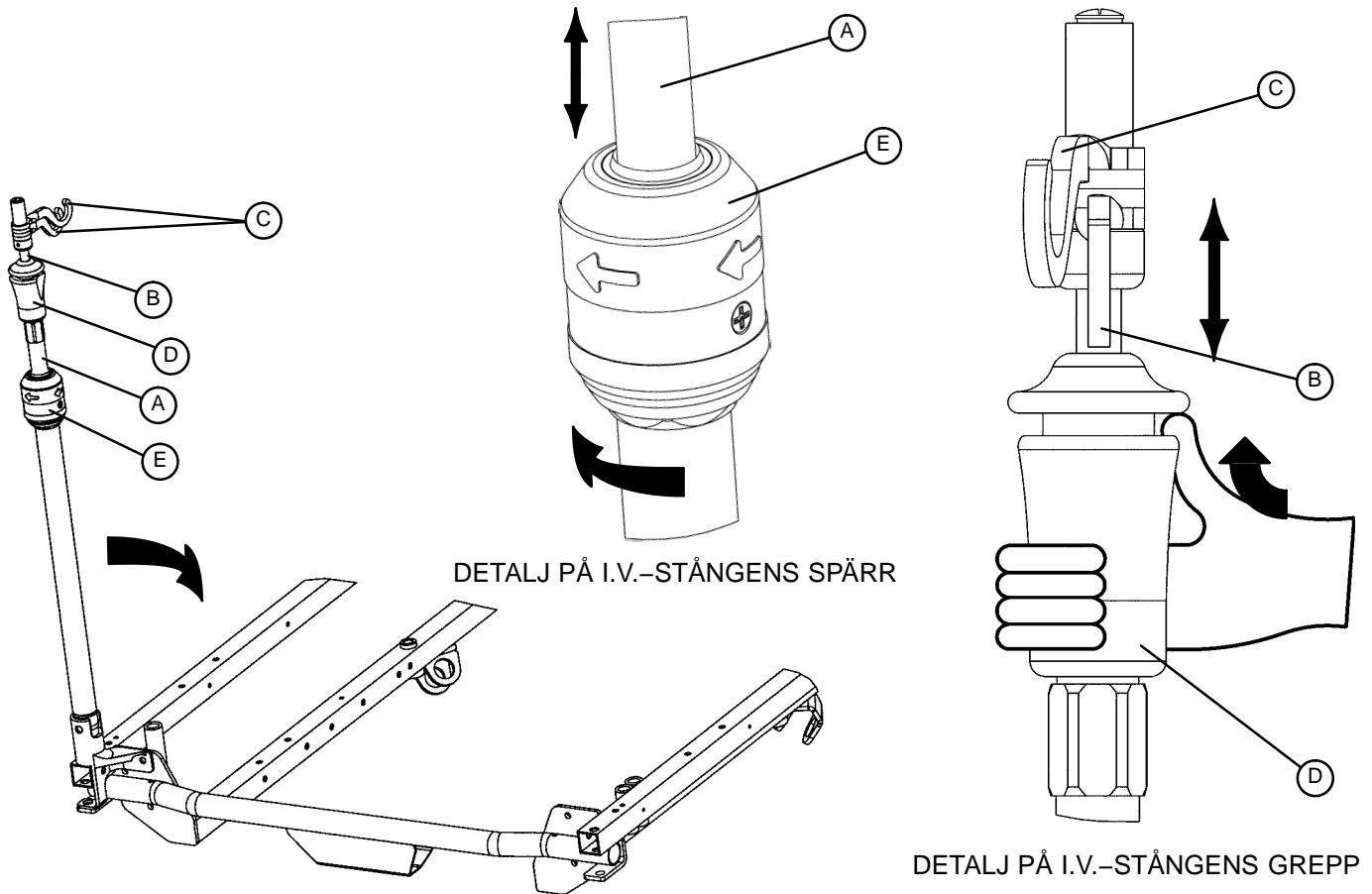

OBSERVERA

Den 3-stegs permanent anslutna I.V.-stången är ett tillval och kan installeras antingen på huvud- eller fotändan, eller på bårens båda ändar.

Gör så här när du använder den 3-stegs permanent anslutna I.V.-stången:

1. Höj och sväng stången från förvaringsläget och tryck ner tills den låses på plats.
2. Öka stånghöjden genom att dra upp teleskopdelen (A) tills den låses på plats vid helt utdraget läge.
3. För högre I.V.-stång, hissa till sektion (B). Släpp sektion (B) på valfri höjd och den låses på plats.
4. Vrid I.V.-hängarna (C) till önskad plats och häng på I.V.-påsarna.
5. Sänk I.V.-stången genom att trycka upp greppets röda del (D) medan du håller i sektion (B) tills den sänks. Vrid spärren (E) moturs tills sektion (A) sänks.

⚠ VIKTIGT

Undvik skada genom att se till att I.V.-påsarnas vikt inte överskrider 18 kg.

Undvik skada genom att kontrollera att I.V.-stången är tillräckligt låg vid transport av båren genom dörröppningar och under armaturer.

Bårens användning

INFUSIONSSTÄLLNING MED BEGRÄNSAD JUSTERINGS-MÖJLIGHET.

1. Avlägsna ställningen från sitt förvaringsställe under behandlingsbritten och koppla den till fästet i bårens hörn.
2. Ställningen kan höjas genom att vrida justeringshjulet (A) motsols och dra upp teleskopröret (B) tills ställningen nått önskad höjd.
3. Spänn justeringshjulet (A), varvid teleskopröret låses på önskad höjd.

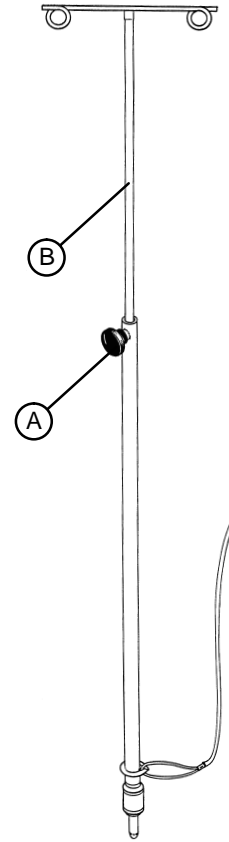

STIGBYGLAR (EXTRA UTRUSTNING)

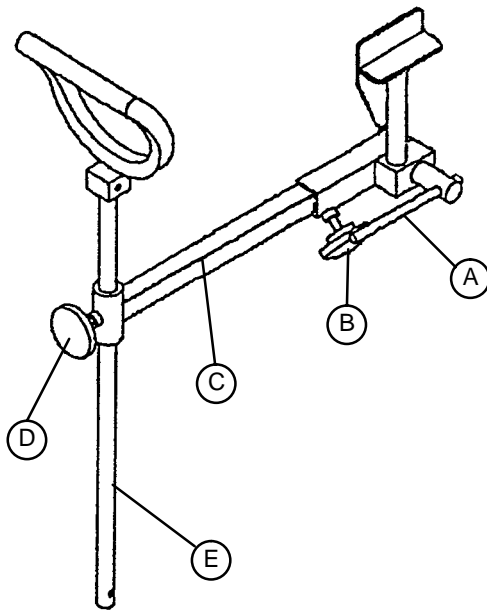

1. Vrid låsskruvens handtag (A) som finns under behandlingsbritten, och sväng stigbyglarna på plats. Spänn handtaget (B) så att stigbyglarna hålls på sin plats.
2. Lossa på justeringshjulet (B) och drag förlängningsröret (D) utåt, till önskad längd. Spänn justeringshjulet (B).
3. Lossa på justeringshjulet (D) och lyft eller sänk stigbygeln (E) till önskad höjd. Spänn justeringshjulet (D).

Bårens användning

ANVÄNDNING AV FOTFÖRLÄNGNINGEN/DEFIBRILLATORBRICKAN (TILLVAL)

1. Använd tillvalsenheten som en defibrillatorbricka genom att dra ut den övre knappen (A) och svänga brickan (B) över fotförlängningen (C) tills brickan ligger plant ut över sjuksängens fotände.
2. Använd tillvalsenheten som en fotförlängning genom att dra ut knappen (A) och svänga tillbaka defibrillatorbrickan tills den låses på plats mot fotförlängningen (C). Håll fast enheten samtidigt som du drar ut den undre knappen (D) och sänker fotförlängningen tills den ligger plant.

VAR FÖRSIKTIG

Om sjuksängen är utrustad med infusionsstativ i fotänden som tillval måste infusionsstativet vara sträckt när fotförlängningen/defibrillatorbrickan monteras fast. Om infusionsstativet inte är sträckt kommer fotförlängningen inte att fungera på rätt sätt och skador kan uppstå.

Om sjuksängen har utrustats med tryckhandtag i fotänden som tillval ska du vara försiktig när fotförlängningen/defibrillatorbrickan monteras, så att du inte klämmer fingrarna.

Undvik skador genom att inte lägga artiklar som väger över 13 kg på defibrillatorbrickan.

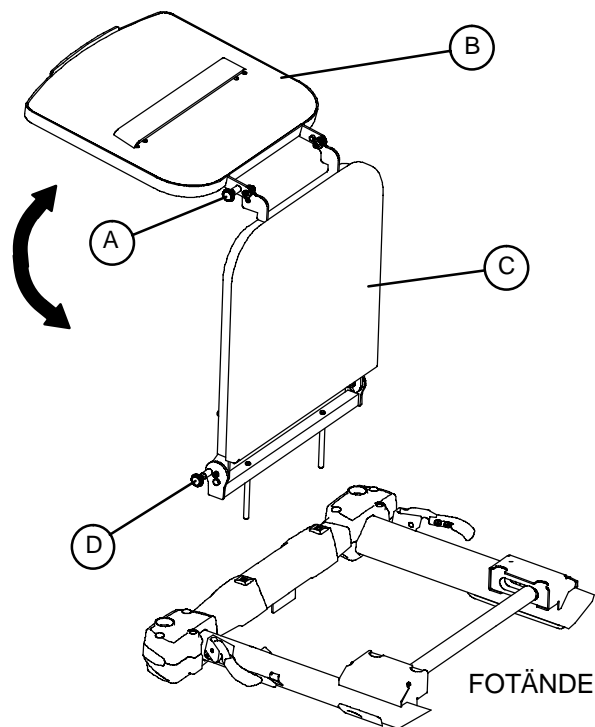

RÖNTGENKASSETTHÅLLARE (EXTRA UTRUSTNING)

1. Frigör Röntgenkassetthållaren genom att lyfta upp Fowler-enheten.
2. Grip tag i handtagen (A) och pressa, varvid haken (B) lösgörs från underlaget (C).
3. Släpp ned brickan och placera röntgenkassetten på sin plats.
4. Fäst brickan med kassetten i Fowlerns underlag (C) genom att utföra punkterna 1 och 2 i omvänd ordning.
5. Brickan kan avlägsnas helt från Fowlern genom att lösgöra brickans botten från underlaget (D).

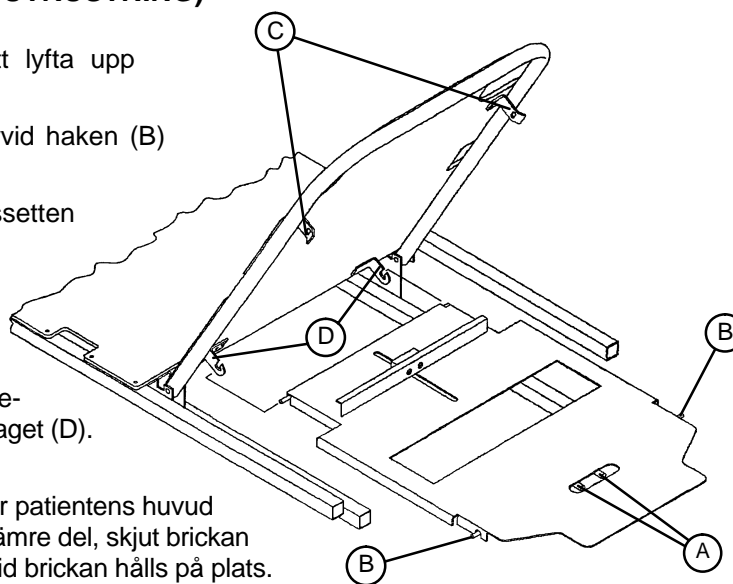

OBS!

Brickan kan placeras på olika ställen, t.ex. under patientens huvud eller säte. Lossa på justeringshjulet i brickans främre del, skjut brickan till önskat läge, och spänn justeringshjulet, varvid brickan hålls på plats.

Svensk

Bårens användning

BRUK AV FULL-LÄNGD RÖNTGENSYSTEM

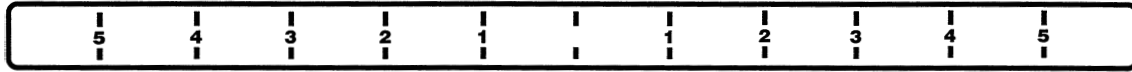

OBS!

Innan start av följande procedur, centrera patienten på båren med hjälp av positionsindikerande etiketterna som placerades på bägge ändarna av båren (se illustration ovanför).

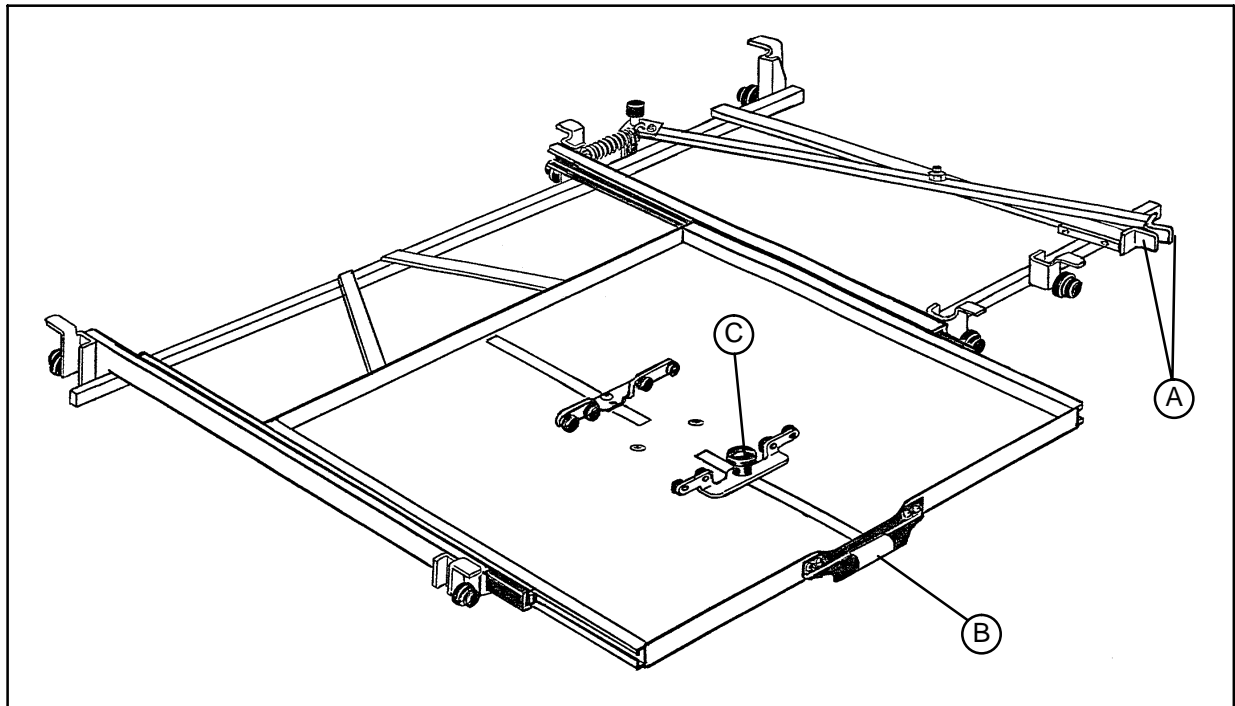

1. Kassetlådan befinner sig på bårens sidan och kan identifieras genom det gula handtaget (B). Lådan dras ut med hjälp av handtaget (B).
2. För att sätta kassetten i lådan, vrids mutter (C) och rättas glidbanen till sikring av kassetten. Mutter (C) spänns igen. (Vid denna procedur centreras kassetten i lådan)
3. Lådan skjuts under bårens huvudända igen.
4. För att placera lådan på önskad plats, pressas handtagerna (A) och drags till vilken som helst ända av båren, alltefter det önskade läget. (Lådan kan skjuts över hela bårens längd)
5. Släp det röda handtaget (A) för att låsa lådan i sin plats.
6. Efter avslutning av Röntgenproceduren, upreps ovanstående handlingar i motsatt ordning för att fjärma kassetten.

OBS!

Helbild Röntgen Kassettsystemet fås i två versioner, med laddning från antingen högra eller vänstra sidan av båren.

Bårens användning

ANVÄNDNING AV MATBRICKAN (TILLVAL)

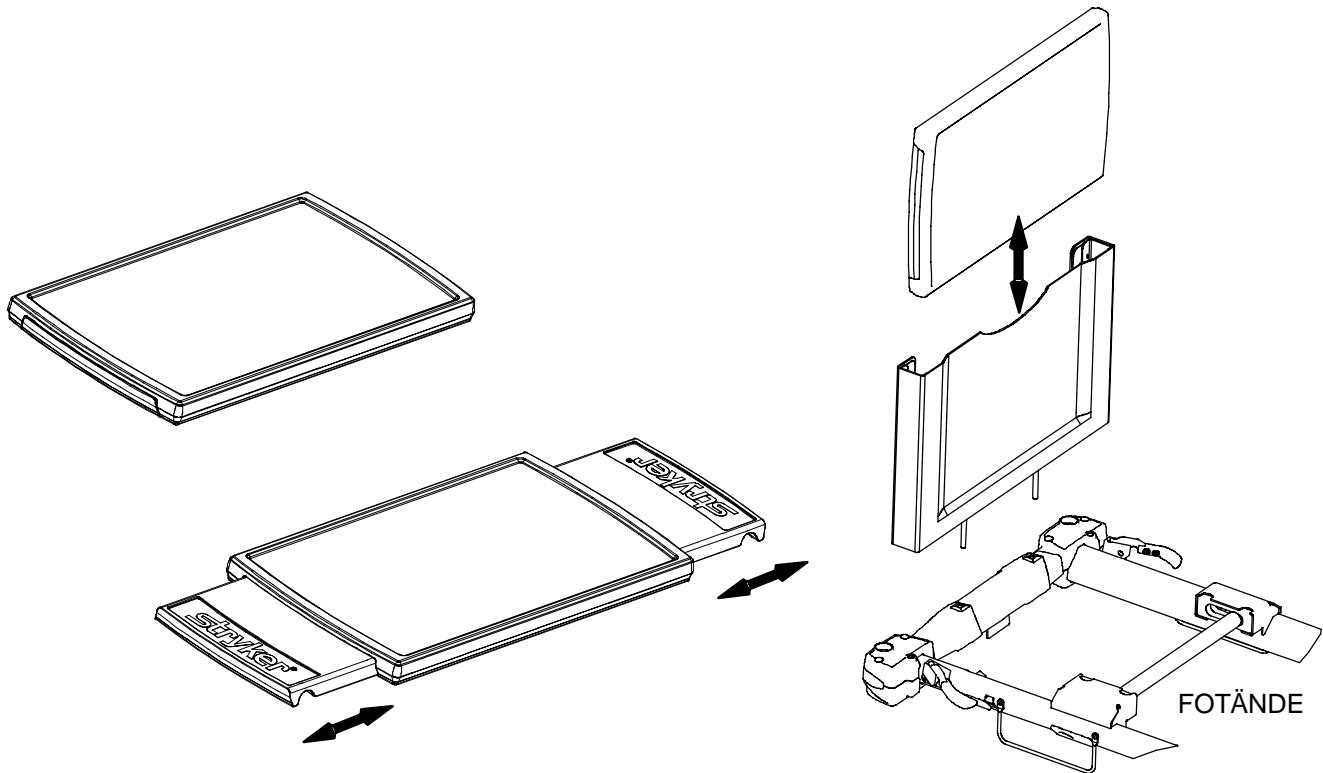

Dra ut någon ände av matbrickan så att den sträcks ut till lämplig bredd för att den ska passa ovanpå sjuksängens sänggrindar.

Förvara matbrickan i matbrickshållaren/fotbrädan genom att trycka in matbrickans båda ändar och skjuta in den i hållaren.

VAR FÖRSIKTIG

Undvik skador genom att inte lägga artiklar som väger över 13 kg på matbrickan.

Rengöring

RENGÖRING

Tvätta bårens ytor för hand med varmt vatten och ett mildt rengöringsmedel (pH 6–8) . Torka omsorgsfullt.

Produkten får inte rengöras med ånga, trycktvätt, slang eller ultraljud.

Rengör Velcron EFTER VARJE ANVÄNDNING. Dränk Velcron i desinfektionsmedel och låt medlet avdunsta, (Sjukhuset bestämmer vilket desinfektionsmedel som lämpar sig för Nylon Velcro).

I allmänhet kan man rengöra Staph–Chek textilier med fenol- eller kvaternarbaserade desinfektionsmedel, förutsatt att de späds ut i av tillverkaren rekommenderade proportioner. Jodoformbaserade desinfektionsmedel rekommenderas inte för Staph–Chek textilier, eftersom de kan lämna fläckar. Följande produkter har testats i Herculite-laboratoriet. De orsakar inte ogynnsamma reaktioner på Staph Chek textilier, FÖRUTSATT ATT MEDLET SPÄDES UT ENLIGT TILLVERKARENS INSTRUKTIONER.*

| PRODUKT | DESINFEKTION TYP AV | TILLVERKARE | *REKOMMENDERADUTSPÄDNING AV TILLVERKAREN |
|---------------------------|---------------------|-----------------------------------|--|
| A33 | Quaternary | Airwick (Professional Prod. Div.) | 2 uns/gallon |
| A33 (dry) | Quaternary | Airwick (Professional Prod. Div.) | 1/2 uns/gallon |
| Beaucoup | Phenolic | Huntington Laboratories | 1 uns/gallon |
| Blue Chip | Quaternary | S.C. Johnson | 2 uns/gallon |
| Elimstaph | Quaternary | Walter G. Legge | 1 uns/gallon |
| Franklin Phenomysan F2500 | Phenolic | Purex Corporation | 1 1/4 uns/gallon |
| Franklin Sentinel | Quaternary | Purex Corporation | 2 uns/gallon |
| Galahad | Phenolic | Puritan Churchill Chemical Co. | 1 uns/gallon |
| Hi–Tor | Quaternary | Huntington Laboratories | 1/2 uns/gallon |
| LPH | Phenolic | Vestal Laboratories | 1/2 uns/gallon |
| Matar | Phenolic | Huntington Laboratories | 1/2 uns/gallon |
| Omega | Quaternary | Airwick (Professional Prod. Div.) | 1/2 uns/gallon |
| Quanto | Quaternary | Huntington Laboratories | 1 uns/gallon |
| Sanikleen | Quaternary | West Chemical Products | 2 uns/gallon |
| Sanimaster II | Quaternary | Service Master | 1 uns/gallon |
| Vesphene | Phenolic | Vestal Laboratories | 1 1/4 uns/gallon |

(1 uns=28,35 gram, 1 gallon =3,8 liter)

De enligt instruktionerna använda kvaternariska, mikrobdödande desinfektionsmedlen och /eller klorblekningsmedlen (vanligtvis utspädd 5,25 % natriumhypoklorit, varvid utspädningsförhållandet varierar mellan 1 del blekningsmedel och 100 delar vatten samt 2 delar blekningsmedel och 100 delar vatten) är inga milda rengöringsmedel. Dessa produkter är frätande ämnen som fel använda kan orsaka skador på båren. Om ovan nämnda medel används till att rengöra Strykers patientbehandlings–utrustning bör man efteråt skölja båren omsorgsfullt med rent vatten samt torka den noggrant. Om båren inte rengörs och torkas väl kan det på bårens yta uppstå ett frätande skikt som kan fräta sönder viktiga delar i förtid. Produktens garanti gäller inte om instruktionerna angående ovannämnda ämnen inte följs.

AVLÄGSNANDE AV JODFLÄCKAR

Följande lösning kan användas till att avläsna jodfläckar från madrassens ovanliggande och fotstödets stoppningar:

1. Rengör det fläckade området med en lösning som innehåller 1–2 matskedar natriumsulfat och drygt en halv liter varmt vatten. Avlägsna fläckarna omedelbart när de uppstått. Om fläcken inte avlägsnas omedelbart, bör det fläckade stället läggas i blöt i lösningen.
2. Skölj de rengjorda ytorna omsorgsfullt med rent vatten innan båren tas i bruk.

Preventiv service

KONTROLLISTA

- ___ Alla fastsättningar är spända
- ___ Sidoskenorna rör sig och låser sig på rätt sätt
- ___ Försäkra dig om bromsarnas funktion genom att slå på bromsarna och skuffa bären
- ___ Styrningen fungerar klanderfritt
- ___ Alla hjul är ordentligt fästa och rullar ordentligt
- ___ Alla anordningar som begränsar patientens rörelser fungerar klanderfritt
- ___ Infusionsställningen är oskadad och i funktionsdugligt skick
- ___ Syreflaskans ställning är oskadad och i funktionsdugligt skick
- ___ Fowlern fungerar och låser sig ordentligt
- ___ Bären går lätt att ställa in i Trelendenburg och omvänd Trelendenburg position
- ___ Madrassens ovanståg har inga bristningar eller sprickor
- ___ Reservpanelerna är oskadade och funktionsdugliga
- ___ Armstödens stödspakar är hela och funktionsdugliga
- ___ Markkedjan fungerar
- ___ Inga läckage i de hydrauliska kopplingsanordningarna
- ___ De hydrauliska spakarna fungerar klanderfritt
- ___ Den hydrauliska sänkingshastigheten är rätt installerad
- ___ Se till att det finns tillräcklig mängd hydraulisk olja
- ___ Smörj vid behov.
- ___ Den extra utrustningen och montageverktygen fungerar klanderfritt.

Serie nr. _____

Kontrollen utförd av: _____

Datum: _____

Svensk

Garanti

Begränsad garanti:

Stryker Medical Division, en Stryker Corporation–division, garanterar den ursprungliga köparen att dess produkter saknar defekter i material och utförande under en period på ett (1) år efter leveransdatumet. Strykers åtagande under denna garanti är uttryckligen begränsat till tillhandahållande av reservdelar och reparationsarbete, eller utbyte, efter eget gottfinnande, av varje produkt som Stryker bedömer vara defekt. Stryker garanterar den ursprungliga köparen att dess sängars ram och svetsfogar är fria från strukturella fel så länge som den ursprungliga köparen är innehavare av sängen. Om Stryker ber om det ska produkter eller komponenter för vilka ett garantianspråk görs returneras med portot betalt till Strykers fabrik. All olämplig användning eller alla förändringar eller reparationer utförda av övriga parter som sker på sådant sätt att det enligt Strykers bedömning påtagligt och negativt påverkar produktens funktion upphäver denna garanti. Varje reparation av Stryker produkter med användning av delar/komponenter som inte tillhandahållits eller auktoriserats av Stryker upphäver denna garanti. Ingen anställd av eller representant för Stryker är auktoriserad att ändra denna garanti på något sätt.

Stryker Medical säng- och bårprodukter är designade för en förväntad livstid på 10 år. Detta gäller vid normalt bruk, under normala förhållanden och vid utfört regelbundet underhåll enligt instruktioner i underhållmanualen/service manualen för var och en produkt. Stryker garanterar, till den ursprungliga köparen, att svetsarna i dessa produkter kommer att vara fria från strukturella defekter under den förväntade livstiden på 10 år, så länge som produkten är i den ursprungliga köparens ägo.

Denna framställning utgör Strykers hela garanti med avseende på förutnämnd utrustning. STRYKER GER INGA ÖVRIGA GARANTIER ELLER FÖRSÅKRAN, VARKEN UTTRYCKLIGA ELLER UNDERFÖRSTÅDDA, UTÖVER VAD SOM ANGES HÄRI. INGEN GARANTI FÖRELIGGER FÖR SÄLJBARHET ELLER LÄMPLIGHET FÖR NÅGOT VISST ÄNDAMÅL. STRYKER ANSVARAR UNDER INGA OMSTÄNDIGHETER FÖR INDIREKTA SKADOR ELLER FÖLJDSKADOR, SOM UPPKOMMER GENOM ELLER PÅ NÅGOT SÄTT HAR SAMBAND MED FÖRSÄLJNING ELLER ANVÄNDNING AV NÅGON SÅDAN UTRUSTNING.

För reservdelar och service:

Stryker–produkter understöds av ett omfattande nätverk med specialutbildade Stryker–fältservice–representanter. Dessa representanter har utbildats i våra fabriker, är tillgängliga på lokal nivå och har förråd med ensenliga mängder reservdelar för att minska reparationstiderna. Ring bara din lokala representant, eller ring Strykers kundtjänstavdelning på 1–800–327–0770.

Servicekontraktstäckning:

Stryker har utvecklat ett omfattande program med servicekontraktalternativ som är utformat till att säkerställa att din utrustning fungerar på bästa sätt, samtidigt som oförutsedda kostnader utesluts. Vi rekommenderar att dessa program aktiveras *innan* garantin för den nya produkten blir ogiltig, för att utesluta extra kostnader för uppgradering av utrustningen.

ETT SERVICEKONTRAKT KAN:

- Säkerställa att utrustningen är tillförlitlig
- Stabilisera underhållsbudgetar
- Minska spilltid
- Upprätta dokumentation för JCAHO
- Öka produktens livstid
- Förbättra inbytesvärdet
- Ta itu med riskhantering och säkerhet

Garanti

Stryker erbjuder följande servicekontraktprogram:

| SPECIFIKATIONER | GULD | SILVER | ENDAST FÖREBYGGANDE UNDERHÅLL* |
|--|------|--------|--------------------------------|
| Förebyggande underhåll en gång om året | X | | X |
| Alla reservdelar**, reparationer och tillhörande resor | X | X | |
| Obevägrat antal akuta servicesamtal | X | X | |
| Prioritetskontakt; vi ringer tillbaka inom två timmar | X | X | X |
| De flesta reparationsarbeten sker inom tre arbetsdagar | X | X | |
| JCAHO-dokumentering | X | X | X |
| Loggbok på plats med journaler för förebyggande underhåll och akut service | X | | |
| Stryker-servicetekniker som utbildats på fabriken | X | X | X |
| Stryker-auktoriserade reservdelar | X | X | X |
| Sammanfattning mot slutet av året | X | | |
| Stryker utför all service under normal affärstid (9–17) | X | X | X |

* Vi ger rabatt på reservdelar och reparationsarbete för produkter under kontraktet för förebyggande underhåll.

** Detta omfattar inte engångsartiklar, infusionsstativ (förutom Stryker HD permanenta stänger), madrasser eller skador som resultat av olämplig användning.

Stryker Medical erbjuder även *individuella* servicekontrakt.

Priset beror på produktens användningstid, plats, modell och skick.

För mer information om våra servicekontrakt, var god ring en lokal representant eller 1-800-327-0770 (alternativ nr 2).

Returgodkännande:

Varor kan inte returneras utan godkännande av Strykers kundtjänstavdelning. Vi tillhandahåller ett returnummer som måste skrivas på varan som returneras. Stryker förbehåller sig rätten att debitera avgifter för transport och lagerpåfyllning för returnerade produkter.

SPECIELLA, MODIFIERADE, ELLER UTGÅNGNA PRODUKTER KAN INTE RETURNERAS.

Skadad vara:

Interstate Commerce Commissions (ICC) regler kräver att krav för skadade varor måste ställas till transportföretaget inom femton (15) dagar från mottagandet av varan. ACCEPTERA INTE SKADADE LEVERANSER OM INTE SKADAN ÄR NOTERAD PÅ FRAKTSEDELN VID MOTTAGANDET. Vid omedelbar anmälan inlämnar Stryker ett krav på ersättning för uppkommen skada till det aktuella transportföretaget. Ersättningsanspråket begränsas till beloppet till den verkliga kostnaden för utbyte. I den händelse att denna information inte når Stryker inom femton (15) dagar från leveransen av varan eller att skadan inte var antecknad på fraktsedeln vid mottagandet, blir kunden ansvarig för betalning av den ursprungliga fakturan i sin helhet.

Ersättningsanspråk för varje ofullständig leverans måste ställas inom trettio (30) dagar efter utställd faktura.

Internationell garantiklausul:

Denna garanti återspeglar USA:s inrikes policy. Garanti utanför USA kan variera från land till land. Kontakta din lokala representant för Stryker Medical för ytterligare information.

International Addresses



EASTERN EUROPE

Stryker SA - Export Business

Grand-Rue 90
P.O. Box 1567
1820 Montreux, Switzerland
Phone: 011-41-21-966-14-00
Fax: 011-41-21-966-14-01

AUSTRIA

Stryker-Howmedica Osterreich GmbH

Millenium Tower
Handelskai 94-96
120 Wien
Austria
Phone: 011-43-1-240-27-6400
Fax: 011-43-1-240-27-6410

BELGIUM

NV Stryker SA

Ikaros Business Park- Fase III
Ikaroslaan 12
1930 Zaventem, Brussels
Belgium
Phone: 011-32-2-717-9210
Fax: 011-32-2-717-9249

DENMARK

Stryker Denmark

Filial of Stryker AB
Postbox 772
1532 Copenhagen
Denmark
Phone: 011-45-33-93-6099
Fax: 011-45-33-93-2069

ENGLAND

Stryker UK Limited

Stryker House
Hambridge Road
Newbury, Berkshire
RG14 5EG, England
Phone: 011-44-1635-556-500
Phone: 011-44-1635-262-400
Fax: 011-44-1635-580-300

FINLAND

Stryker AB, Finland
PO 80 Makelankatu 2
00501 Helsinki
Finland
Phone: 011-35-89-774-4680
Fax: 011-35-89-774-46820

FRANCE

Stryker France SA
ZAC - Avenue de Satolas Green
69330 Pusignan
France
Phone: 011-33-472-45-36-00
Fax: 011-33-472-45-36-99

GERMANY

Stryker Howmedica GmbH
Dr. Homer Stryker Platz 1
47228 Duisburg
Germany
Phone: 011-49-2065-837-0
Fax: 011-49-2065-837-837

GREECE

Stryker Hellas EPE
455 Messogion ave
153 43 Agia Paraskevi
Athens, Greece
Phone: 011-30-2-10-600-32-22
Fax: 011-30-2-10-600-48-12

ITALY

Stryker Italia Srl
Via Ghisalba 15B
00188 Roma
Italy
Phone: 011-39-06-33-05-41
Fax: 011-39-06-33-614-067

MIDDLE EAST / NORTH AFRICA

Stryker Osteonics SA
Twin Towers
11th Floor, Suite 1101 & 1102
P.O. Box 41446
Baniyas Road
Dubai, Deira, UAE
Phone: 011-97-14-222-2842
Fax: 011-97-14-224-7381

NETHERLANDS

Stryker Nederlands BV
(P.O. Box 13, 4180 BA Waardenburg)
4181 CD Waardenburg
The Netherlands
Phone: 011-31-418-569-700
Fax: 011-31-418-569-777

NORWAY

Stryker Norway
Norsk Filial
Nedre Vollgate 3
0158 Oslo
Norway
Phone: 011-47-22-42-22-44
Fax: 011-47-22-42-22-54

POLAND

Stryker Polska Sp. ZO.O
Kolejowa 5/7
01-217 Warszawa
Poland
Phone: 011-48-22-434-88-50
Fax: 011-48-22-434-88-60

PORTUGAL

Stryker Portugal Produtos Medicos, LTDA.
Avenida Marechal Gomes da Costa, 35
1800-255 Lisboa
Portugal
Phone: 011-35-1-21-839-49-10
Fax: 011-35-1-21-839-49-19

ROMANIA

Stryker Osteonics Romania S.R.L.
19, Leonida Str.
District 2
7000 Bucharest
Romania
Phone: 011-40-2-12-12-11-22
Fax: 011-40-2-12-12-11-33

SOUTH AFRICA

Stryker Osteonics PTY. LTD.
3 Susan Street
Strydom Park
Johannesburg, 2194 - South Africa
Mailing Address:
P.O. Box 48039
2129 Roosevelt Park
Johannesburg, South Africa
Phone: 011-27-11-791-4644
Fax: 011-27-11-791-4696

SPAIN

Stryker Howmedica Iberica S.L.U.
Manual Tovar, 35
28034 Madrid
Spain
Phone: 011-34-91-728-35-00
Phone: 011-34-91-358-20-44
Fax: 011-34-91-358-07-48

SWEDEN

Stryker AB/Scandinavia
Box 50425
SE-204 14 Malmo
Sweden
Phone: 011-46-40-691-81-00
Fax: 011-46-40-691-81-91

European Representative

Stryker EMEA RA/QA Director
Stryker France
ZAC Satolas Green Pusignan
Av. De Satolas Green
69881 MEYZIEU Cedex
France

stryker[®]

3800 E. Centre Ave., Portage, MI 49002
(800) 327-0770
www.stryker.com