

Evacuation Chair
Chaise d'évacuation/Evakuierungsstuhl
Evacuatiestoel/Sedia per evacuazione
Silla de evacuación/Cadeira de evacuação
Evakueringsstol/Evakuointituoli
Αμαξίδιο εκκένωσης/Krzeseło do ewakuacji

REF Model/Modèle/Modell/Modello/Modelo/Malli/Μοντέλο 6254

stryker®

Operations/Maintenance Manual



Manuel d'utilisation et d'entretien
Bedienungs- und Wartungshandbuch
Gebruiks-/onderhoudshandleiding
Manuale d'uso e manutenzione
Manual de uso y mantenimiento
Manual de funcionamento/manutenção
Betjenings-/vedligeholdelsesmanual
Användar-/underhållshandbok
Käyttö- ja huolto-ohjekirja
Εγχειρίδιο λειτουργίας/συντήρησης
Instrukcja obsługi/konserwacji

CE

International Addresses



EUROPE HEADQUARTERS

Stryker SA
Cite-Centre, Grand-Rue 90
P.O. Box 1568
1820 Montreux, Switzerland
Phone: 011-41-21-966-12-01
Fax: 011-41-21-966-12-00

EASTERN EUROPE

Stryker SA - Export Business
Grand-Rue 90
P.O. Box 1567
1820 Montreux, Switzerland
Phone: 011-41-21-966-14-00
Fax: 011-41-21-966-14-01

AUSTRIA

Stryker-Howmedica Osterreich GmbH
Millenium Tower
Handelskai 94-96
120 Wien
Austria
Phone: 011-43-1-240-27-6400
Fax: 011-43-1-240-27-6410

BELGIUM

NV Stryker SA
Ikaros Business Park- Fase III
Ikaroslaan 12
1930 Zaventem, Brussels
Belgium
Phone: 011-32-2-717-9210
Fax: 011-32-2-717-9249

DENMARK

Stryker Denmark
Filial of Stryker AB
Postbox 772
1532 Copenhagen
Denmark
Phone: 011-45-33-93-6099
Fax: 011-45-33-93-2069

ENGLAND

Stryker UK Limited
Stryker House
Hambridge Road
Newbury, Berkshire
RG14 5EG, England
Phone: 011-44-1635-556-500
Phone: 011-44-1635-262-400
Fax: 011-44-1635-580-300

FINLAND

Stryker AB, Finland
PO 80 Makelankatu 2
00501 Helsinki
Finland
Phone: 011-35-89-774-4680
Fax: 011-35-89-774-46820

FRANCE

Stryker France SA
ZAC - Avenue de Satolas Green
69330 Pusignan
France
Phone: 011-33-472-45-36-00
Fax: 011-33-472-45-36-99

GERMANY

Stryker Howmedica GmbH
Dr. Homer Stryker Platz 1
47228 Duisburg
Germany
Phone: 011-49-2065-837-0
Fax: 011-49-2065-837-837

GREECE

Stryker Hellas EPE
455 Messogion ave
153 43 Agia Paraskevi
Athens, Greece
Phone: 011-30-2-10-600-32-22
Fax: 011-30-2-10-600-48-12

ITALY

Stryker Italia Srl
Via Ghisalba 15B
00188 Roma
Italy
Phone: 011-39-06-33-05-41
Fax: 011-39-06-33-614-067

MIDDLE EAST / NORTH AFRICA

Stryker Osteonics SA
Twin Towers
11th Floor, Suite 1101 & 1102
P.O. Box 41446
Baniyas Road
Dubai, Deira, UAE
Phone: 011-97-14-222-2842
Fax: 011-97-14-224-7381

NEDERLANDS

Stryker Nederlands BV
(P.O. Box 13, 4180 BA Waardenburg)
4181 CD Waardenburg
The Netherlands
Phone: 011-31-418-569-700
Fax: 011-31-418-569-777

NORWAY

Stryker Norway
Norsk Filial
Nedre Vollgate 3
0158 Oslo
Norway
Phone: 011-47-22-42-22-44
Fax: 011-47-22-42-22-54

POLAND

Stryker Polska Sp. ZO.O
Kolejowa 5/7
01-217 Warszawa
Poland
Phone: 011-48-22-434-88-50
Fax: 011-48-22-434-88-60

PORTUGAL

Stryker Portugal Produtos Medicos, LTDA.
Avenida Marechal Gomes da Costa, 35
1800-255 Lisboa
Portugal
Phone: 011-35-1-21-839-49-10
Fax: 011-35-1-21-839-49-19

ROMANIA

Stryker Osteonics Romania S.R.L.
19, Leonida Str.
District 2
7000 Bucharest
Romania
Phone: 011-40-2-12-12-11-22
Fax: 011-40-2-12-12-11-33

SOUTH AFRICA

Stryker Osteonics PTY. LTD.
3 Susan Street
Strydom Park
Johannesburg, 2194 - South Africa
Mailing Address:
P.O. Box 48039
2129 Roosevelt Park
Johannesburg, South Africa
Phone: 011-27-11-791-4644
Fax: 011-27-11-791-4696

SPAIN

Stryker Howmedica Iberica S.L.U.
Manual Tovar, 35
28034 Madrid
Spain
Phone: 011-34-91-728-35-00
Phone: 011-34-91-358-20-44
Fax: 011-34-91-358-07-48

SWEDEN

Stryker AB/Scandinavia
Box 50425
SE-204 14 Malmo
Sweden
Phone: 011-46-40-691-81-00
Fax: 011-46-40-691-81-91

Table of Contents

Symbols and Definitions	1-5
Symbols	1-5
Warning / Caution / Note Definition.	1-5
Introduction	1-6
Product Description	1-6
Intended Use of Product.	1-6
Specifications	1-6
Component Identification	1-7
Summary of Safety Precautions	1-8
Setup Procedures.	1-9
Instructions.	1-10
Operation Guide.	1-11
Operating Guidelines	1-11
Unfolding the Chair	1-12
Folding the Chair	1-12
Transferring the Passenger to the Stryker Evacuation Chair	1-13
Using Restraint Straps	1-14
Proper Lifting Techniques.	1-17
Transporting the Passenger on Flat Surfaces	1-18
Transporting the Passenger Down Stairs	1-19
Transporting the Passenger Up Stairs.	1-21
Operating the Wheel Locks	1-22
Using the Head Support.	1-23
Using Additional Assistance	1-24
Installing the Optional Wall Storage Bracket	1-25
Installing the Optional Cabinet	1-26
Installing the Optional Cover.	1-27
Removing the Optional Cover.	1-27
Cleaning.	1-28
Washing Procedure	1-28
Washing Limitations	1-28
Preventative Maintenance	1-30
Checklist	1-31
Maintenance Record.	1-32
Training Record	1-33
Quick Reference Replacement Part List	1-34
Service Information.	1-35
Adjusting the Wheel Locking Force.	1-35
Track Belt Reconditioning	1-36
Upper Control Handle Cable Replacement	1-38

Table of Contents

English

Warranty [1-39](#)
 Stryker EMS Return Policy [1-40](#)
 Return Authorization [1-40](#)
 Damaged Merchandise [1-40](#)
 International Warranty Clause [1-40](#)
 Patent Information [1-40](#)

SYMBOLS



Warning/Caution: consult accompanying documentation



Maximum Weight



Do Not Lubricate



Manufacturer

WARNING / CAUTION / NOTE DEFINITION

The words WARNING, CAUTION and NOTE carry special meanings and should be carefully reviewed.

WARNING

Alerts the reader about a situation which, if not avoided, could result in death or serious injury. It may also describe potential serious adverse reactions and safety hazards.

CAUTION

Alerts the reader of a potentially hazardous situation which, if not avoided, may result in minor or moderate injury to the user or passenger or damage to the equipment or other property. This includes special care necessary for the safe and effective use of the device and the care necessary to avoid damage to a device that may occur as a result of use or misuse.

NOTE

Provides special information to make maintenance easier or important instructions clearer.

Introduction

This manual is designed to assist you with the operation and maintenance of Stryker Model 6254 Evacuation Chair. Read this manual thoroughly before using the equipment or beginning maintenance on it. To ensure safe operation of this equipment, it is recommended that methods and procedures be established for educating and training staff on the safe operation of this chair.

PRODUCT DESCRIPTION

The Stryker Model 6254 Evacuation Chair is used for the evacuation of disabled persons from multilevel facilities.

INTENDED USE OF PRODUCT

The Stryker Model 6254 Evacuation Chair is a hand carried device, consisting of a light weight frame, on which a person can be carried. It is intended to aid in the transportation of passengers up and/or down a flight of stairs in an evacuation situation. The tracks allow a single operator to evacuate passengers weighing up to 200 pounds. Two operators can manage passengers up to 500 pounds.

SPECIFICATIONS

Maximum Weight ¹		500 lb	228 kg
Height		45"	114 cm
Width		20.5"	52 cm
Depth ²		28"	71 cm
Folded Depth		11"	28 cm
Weight		34 lb	15.5 kg

Dimensions are measured from the outermost edges of the main frame. Specifications are rounded. Conversions are calculated before rounding.

¹ Maximum load capacity is total weight distributed in accordance to basic human anatomy. Operators must consider the weight of the passenger, equipment, and accessories when determining the total load on the product.

² Depth dimensions are measured with extendable handles retracted.

Stryker reserves the right to change specifications without notice.

Introduction

COMPONENT IDENTIFICATION

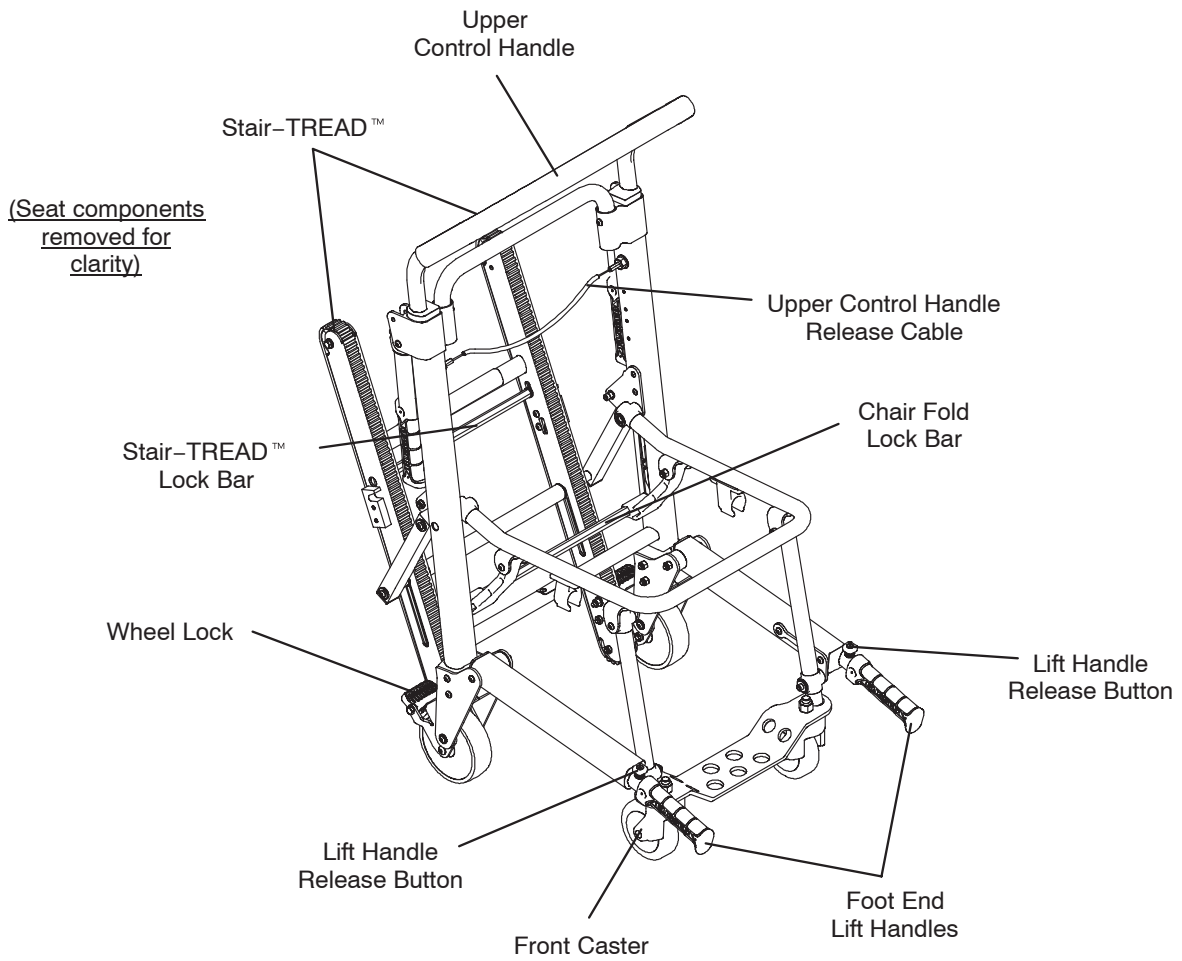

Summary of Safety Precautions

The following is a list of safety precautions that must be observed when operating or servicing this unit. The precautions are repeated throughout the manual, where applicable. Carefully read this list before using or servicing the unit.

WARNING

- Improper usage of the Stryker Evacuation Chair can cause injury to the passenger or operator. Operate the Stryker Evacuation Chair only as described in this manual.
 - Do not modify the Stryker Evacuation Chair. Modifying the chair can cause unpredictable operation resulting in injury to the passenger or operator. Modifying the chair will also void its warranty.
 - Improper maintenance can cause injury or damage to the unit. Maintain the Stryker Evacuation Chair as described in this manual. Use only Stryker approved parts and maintenance procedures. Using unapproved parts and procedures could cause unpredictable operation and/or injury and will void the product warranty.
 - Do not allow untrained helpers to assist in the operation of the Stryker Evacuation Chair. Untrained technicians/helpers can cause injury to the passenger or themselves.
 - An unlocked chair can fold during use, causing injury to the passenger or operator. Always make sure the chair is locked in the unfolded position before use.
 - To avoid injury, always verify the lift handles are locked in place before using them to lift the chair.
 - Always use all restraint straps to secure the passenger on the chair. An unrestrained passenger may fall from the chair and be injured.
 - Never leave a passenger unattended on the chair or injury could result. Hold the chair securely while a passenger is on the chair.
 - The Stryker Evacuation Chair is not recommended for use with suspected cervical, spinal, or fracture injuries.
 - To avoid injury when a passenger weighing more than 200 pounds is on the chair, use a minimum of two operators to transport on stairs. If more people are required to safely control the chair, see [page 1-24](#) for the proper positioning of each helper.
 - Only use the wheel locks during passenger transfer or without a passenger on the chair. Tipping could occur if the chair is moved while wheel locks are applied, resulting in injury to the passenger or operator and/or damage to the chair.
 - Never use a wheel lock on a chair with excessively worn wheels. Using a wheel lock on a wheel with less than a 5" diameter could compromise the holding ability of the wheel lock, possibly resulting in injury to the passenger or operator and/or damage to the chair or other equipment.
 - To avoid injury, always verify the Stair-TREAD™ system is securely locked in place before transporting the passenger.
 - Water, ice and debris on the stairs can affect operator footing and proper operation of the Stair-TREAD™ system. To avoid injury, clear the path or consider an alternate route.
 - Condensation, water, ice and/or debris on the Stair-TREAD™ system can cause unpredictable performance, resulting in a sudden change in the weight the operators must support. To avoid injury, and to aid proper operation of the Stair-TREAD™ system, ensure the belts are clean and dry before transporting the passenger.
 - Never lubricate the Stair-TREAD™ system. Lubrication on the system can cause inconsistent operation possibly resulting in injury to the passenger or operator.
 - To avoid injury to the operators and/or the passenger, operators should never attempt to transport passenger loads greater than what they can safely lift.
 - Do not sand the track teeth. Deformation of the teeth can cause unpredictable chair performance resulting in injury to the operators and/or passenger.
-

CAUTION

- Casters are not suitable for all surfaces. Caution should be used at all times.
 - Wheel locks are only intended to help prevent the empty chair from rolling while unattended and to aid in passenger transfer. The wheel lock may not provide sufficient resistance on all surfaces or under loads.
 - Release the red track release bar before clicking the Stair-TREAD™ system into the locked position. Failure to follow this procedure could result in the track failing to lock. Always verify the Stair-TREAD™ system is locked by trying to fold it before descending stairs.
-

Setup Procedures

Unpack the cartons and check all items for proper operation. It is important that the Stryker Evacuation Chair is working properly before it is put into service. Have a qualified service person use the following list and the operation instructions to check the chair before it is put into service.

- All fasteners secure (reference all assembly drawings).
- All welds intact, not cracked or broken.
- No bent or broken tubing or sheet metal.
- No debris in wheels.
- All wheels secure and rolling properly.
- Chair unfolds and locks properly.
- No or cracks in seat or backrest.
- Passenger restraints intact and working properly.
- Wheel locks operating properly.
- Foot end lift handles extend and lock properly.
- Head end lift handles fold and unfold.
- Casters secure, rolling and swiveling properly
- Upper control handle extends and locks in both positions
- Stair-TREAD™ system unfolds and locks
- Track belts roll properly
- Optional accessories intact and operating properly

 **WARNING**

- Improper usage of the Stryker Evacuation Chair can cause injury to the passenger or operator. Operate the Stryker Evacuation Chair only as described in this manual.
 - Do not modify the Stryker Evacuation Chair. Modifying the chair can cause unpredictable operation resulting in injury to the passenger or operator. Modifying the chair will also void its warranty.
-

Instructions

English

These instructions are printed on the backrest of the Evacuation Chair.

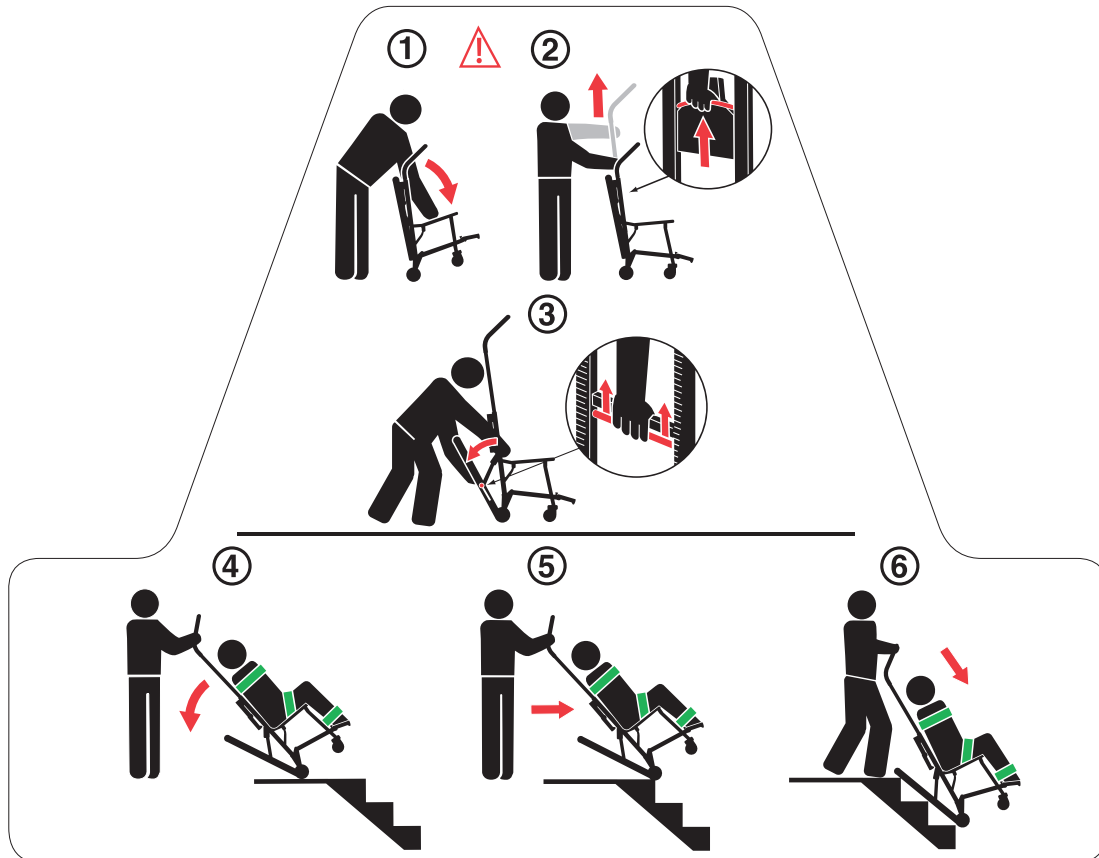

To use the evacuation chair:

1. Stand behind the chair and pull the backrest and extension handle apart to unfold the chair.

WARNING

An unlocked chair can fold during use, causing injury to the passenger or operator. Always make sure the chair is locked in the unfolded position before use.

2. Pull the red release cable with one hand and pull up on the control handle with the other hand to extend the upper control handle.
3. Squeeze the red track release bar against the black cross tube. Relax your grip on the release bar and forcefully pull the Stair-TREAD™ system to the fully extended position until both sides lock securely. Always verify both sides of the Stair-TREAD system are locked by trying to fold it back up.

CAUTION

Release the red track release bar before clicking the Stair-TREAD system into the locked position. Failure to follow this procedure could result in the track failing to lock. Always verify the Stair-TREAD system is locked by trying to fold it before descending stairs.

4. Tilt the chair back just far enough to allow the Stair-TREAD system to contact the floor.
5. Maintaining the angle, guide the Evacuation Chair over the edge of the stairs, allowing the Stair-TREAD system to engage the first step.
6. Glide down the stairs until the treads are level across the edges of two or three steps.

[Return To Table of Contents](#)

OPERATING GUIDELINES

- Use the Stryker Evacuation Chair only as described in this manual.
- Read all labels and instructions on the chair before using the chair.
- Do not roll the chair, ascend, or descend stairs without advising the passenger. Stay with the passenger and control the chair at all times.
- Only use the wheel locks during passenger transfer or without a passenger on the chair.
- Always use the restraint straps when a passenger is on the chair.
- Use properly trained helpers when necessary to control the chair and passenger.
- Store the Evacuation Chair in a cool, dry environment that is above freezing temperature and out of direct sunlight.

WARNING

- Always use all restraint straps to secure the passenger on the chair. An unrestrained passenger may fall from the chair and be injured.
 - Only use the wheel locks during passenger transfer or without a passenger on the chair. Tipping could occur if the chair is moved while the wheel locks are applied, resulting in injury to the passenger or operator and/or damage to the chair.
 - Condensation, water, ice and/or debris on the Stair-TREAD™ system can cause unpredictable performance, resulting in a sudden change in the weight the operators must support. To avoid injury, and to aid proper operation of the Stair-TREAD™ system, ensure the belts are clean and dry before transporting the passenger.
 - To avoid injury to the operators and/or the passenger, operators should never attempt to transport passenger loads greater than what they can safely lift.
-

Operation Guide

UNFOLDING THE CHAIR

To unfold the chair:

1. Stand behind the chair.
2. Apply the wheel locks (if desired).
3. Pull the backrest and the extension handle apart. The lock mechanism will automatically engage when the chair is completely unfolded.
4. Verify the lock is engaged by pulling up on the seat. If the lock is properly engaged, the chair will not fold.

WARNING

An unlocked chair can fold during use, causing injury to the passenger or operator. Always make sure the chair is locked in the unfolded position before use.

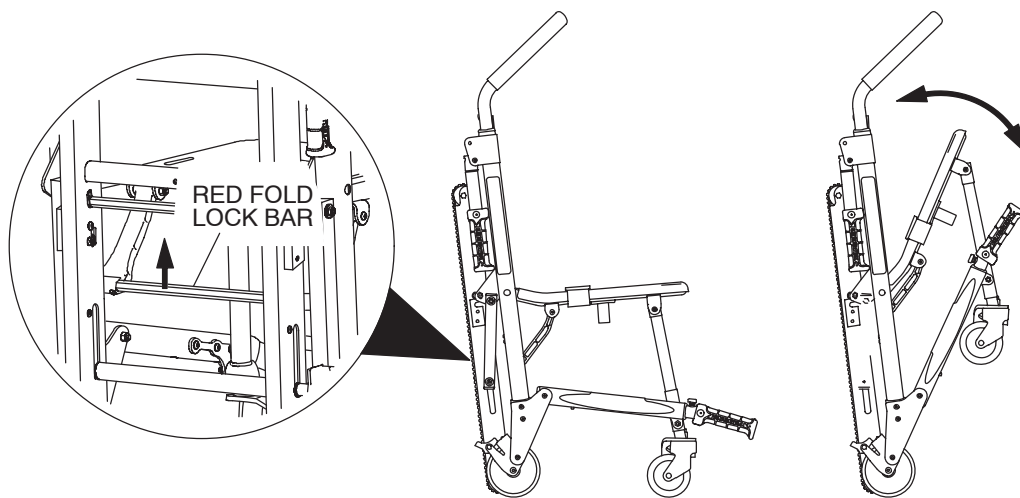

Figure 1- Unfolding/Folding the Chair

FOLDING THE CHAIR

To fold the chair:

1. Apply the wheel locks (if desired). Buckle the restraint straps and fold them neatly to prevent them from interfering with proper folding of the chair. Secure the head support strap behind the chair frame.
2. Stand at the side of the chair.
3. Pull up on the red lock bar at the rear of the chair.
4. Tip the chair forward.
5. Fold the seat up to the backrest until the front legs lock in the clips on the bottom of the seat tube.

Note: Rotate the front casters so they do not interfere with folding the chair.

Store the Evacuation Chair in a cool, dry environment that is above freezing temperature and out of direct sunlight.

TRANSFERRING THE PASSENGER TO THE STRYKER EVACUATION CHAIR

To transfer the passenger to the chair:

1. Place the chair beside the passenger.
2. Apply the wheel locks to prevent the chair from moving.
3. Open the restraint straps.
4. Extend the upper control handle.
5. Transfer the passenger to the chair.
6. Use all the restraints to secure the passenger on the chair ([page 1-14](#)).
7. Disengage the wheel locks before transporting.

 **WARNING**

The Stryker Evacuation Chair is not recommended for use with suspected cervical, spinal, or fracture injuries.

Operation Guide

English

USING RESTRAINT STRAPS

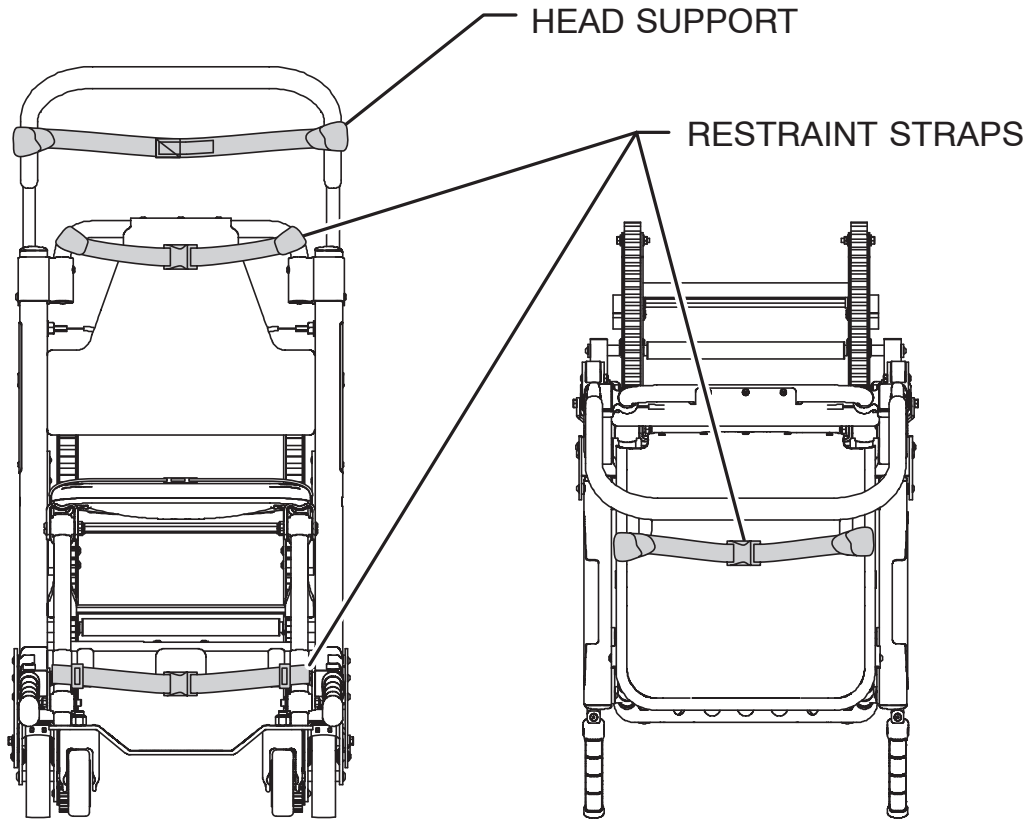

Figure 2 - Strap Attachment Points
Front View

Figure 3 - Lap Strap Attachment Points
Top View

WARNING

Always use all restraint straps to secure the passenger on the chair. An unrestrained passenger may fall from the chair and be injured.

Always secure the passenger on the chair with all restraint straps. Buckle one restraint across the passenger's chest and the other across the passenger's lap. Buckle the ankle restraint across the passenger's legs.

To avoid damage to the buckles and straps, keep the restraint straps buckled when the chair is not being used with a passenger.

When attaching the restraint straps to the chair, remember the attachment points must provide strong anchorage and proper restraint position while not interfering with equipment and accessories.

USING RESTRAINT STRAPS - CONTINUED

To attach the chest straps:

1. Wrap each strap around the chair frame, insert the end through the loop on the end of the strap and pull it tight.
2. Pull the strap across the passenger's chest, lengthening the strap as necessary.
3. Buckle the strap.
4. Pull the loose end of the strap to tighten it securely around the passenger.
5. Repeat for the second strap and the lap belt.



Figure 4 - Insert the end through the loop



Figure 5 - Pull the strap tight



Figure 6 - Lengthen strap as necessary



Figure 7 - Buckle strap



Figure 8 - Tighten strap securely

USING RESTRAINT STRAPS - CONTINUED

To attach the ankle strap:

1. Remove the three plastic pieces from the strap.
2. Thread the strap through one of the plastic “D” rings and slide the ring down to the end of the strap up to the white label.



3. Loop the strap around the front leg of the chair and pull the loose end of the strap through the ring. Pull until the ring rests against the foot rest tube.



4. Thread the strap through the other “D” ring.
5. Loop the strap around the other front leg of the chair and pull the loose end of the strap through the loop. Pull until the “D” ring rests against the foot rest tube.



6. Attach the final “male” end clip on the strap.

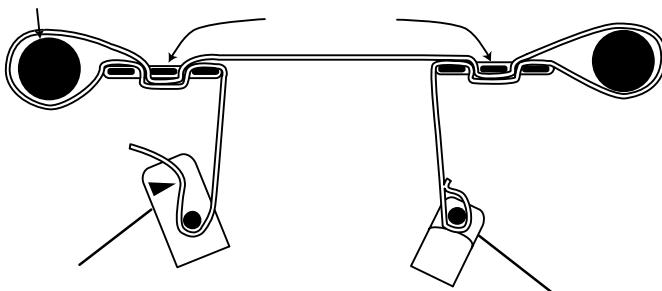

Figure 9-17 - Attaching the leg strap

USING RESTRAINT STRAPS - CONTINUED

- **To lengthen the restraint**, grasp the buckle, turn it at an angle to the webbing and pull it out. A hemmed tab at the end of the webbing prevents the buckle from coming off the strap.
- **To shorten the restraint**, grasp the hemmed tab and pull the webbing back through the buckle until the required tightness is achieved.
- When the chair is put into service, open the restraints and place them at either side of the chair until the passenger is positioned on the seat. Lengthen the restraint, buckle it around the passenger and shorten it until the required tightness to properly secure the passenger is achieved.
- **To open the restraint**, press the tabs on the side of the buckle to release the buckle and pull the tang out of the receiver.
- **To close the restraint**, push the tang into the receiver until a “click” is heard.
- Whenever a restraint is buckled on a passenger, the attendant should verify the tang is locked and the extra webbing is not tangled in the chair or hanging loose.
- Inspection of the restraints should be done at least once a month (more frequently if used heavily). Inspection should include checking for a bent or broken receiver or tang, torn or frayed webbing, etc. Any restraint showing wear or not operating properly must be replaced immediately.

PROPER LIFTING TECHNIQUES

When lifting the Stryker Evacuation Chair and passenger, remember these five basic guidelines:

- Keep your hands close to your body.
- Keep your back straight.
- Coordinate your movements with your partner and lift with your legs.
- Avoid twisting.
- Always operate the Stryker Evacuation Chair as described in this manual.

Operation Guide

English

TRANSPORTING THE PASSENGER ON FLAT SURFACES

WARNING

To avoid the risk of patient injury or equipment damage, do not allow the patient to stand on the footrest.

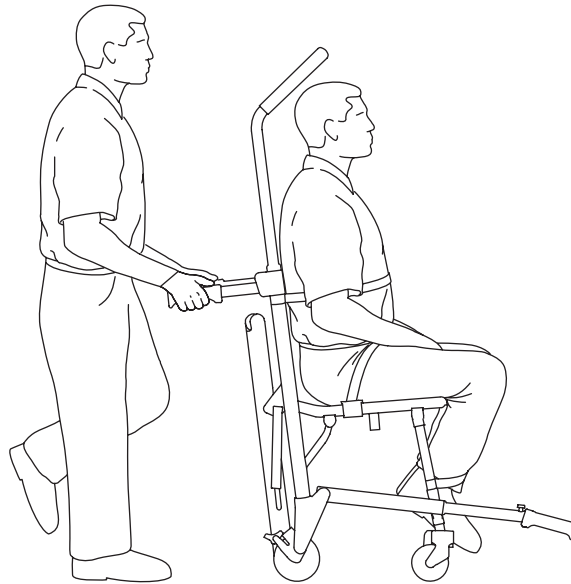

Figure 18 - Transporting the Passenger

To roll the Stryker Evacuation Chair over flat surfaces, push and guide the chair from the rear of the passenger, using either the head end handles or the backrest tube. Lift the chair over and around obstructions with the head end and foot end lift handles.

In addition to the head end lift handles, the extendable upper control handle can be used in any position to roll and guide the chair. Extend the upper control handle by pulling the red release cable with one hand, and pulling up on the control handle with the other. Release the cable to lock the handle in either the intermediate or fully extended position. Lift the chair over and around obstructions with the head end and foot end lift handles.

CAUTION

Casters are not suitable for all surfaces. Caution should be used at all times.

TRANSPORTING THE PASSENGER DOWN STAIRS

WARNING

- To avoid injury, always verify the Stair-TREAD™ system is locked in place before transporting the passenger.
- To avoid injury when a passenger weighing more than 200 pounds is on the chair, use a minimum of two operators to transport on stairs. If more people are required to safely control the chair, see [page 1-24](#) for the proper positioning of each helper.
- To avoid injury, always verify the lift handles are locked in place before using them to lift the chair.

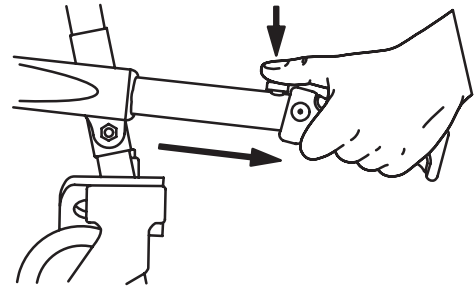

Figure 19 - Foot end lift handles

1. Roll the chair to the stairs and align it squarely with the edge of the first step.
2. Foot end operator (if necessary) - Extend the foot end lift handles by pushing the red release buttons and pulling the handles out until they stop. Release the buttons and verify the handles are locked.
3. Head end operator - Use one hand to pull the red upper control handle release cable while using the other hand to pull up and fully extend the handle. Release the cable and verify the handle is locked on both sides in the fully extended position.
4. Head end operator - Squeeze the red track release bar against the black cross tube. Relax your grip on the release bar and forcefully pull the Stair-TREAD™ system to the fully extended position until both sides lock securely. Always verify both sides of the Stair-TREAD™ system are locked by trying to fold it back up.

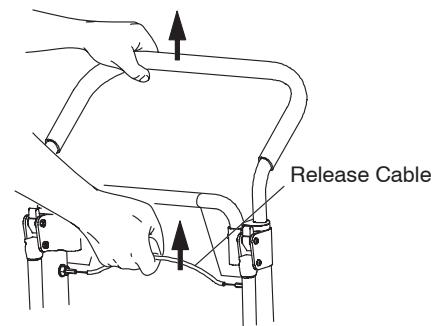

Figure 20 - Upper control handle release cable

CAUTION

Release the red track release bar before clicking the Stair-TREAD™ system into the locked position. Failure to follow this procedure could result in the track failing to lock. Always verify the Stair-TREAD™ system is locked by trying to fold it before descending stairs.

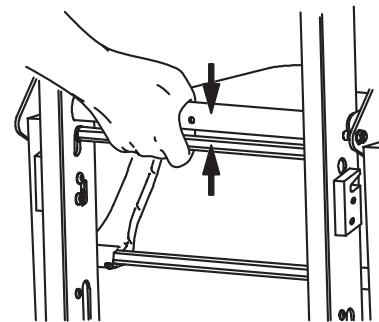

Figure 21 - Red track release bar

5. Operators face each other while descending the stairs.
6. Head end operator - Tilt the chair back just far enough to allow the Stair-TREAD™ system to contact the floor.

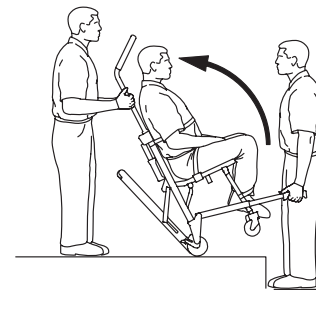

Figure 22 - Tilt the chair

TRANSPORTING THE PASSENGER DOWN STAIRS - CONTINUED

- Both operators - Maintaining the angle, guide the Stryker Evacuation Chair over the edge of the stairs, allowing the Stair-TREAD™ system to engage the first step.
- Both operators - Glide down the stairs until the treads are level across the edges of two or three steps.
- Head end operator - Apply slight downward pressure on the extendable upper control handle while the foot end operator applies slight upward pressure on the foot end lift handles to keep the chair from rocking forward as it glides down the stairs.

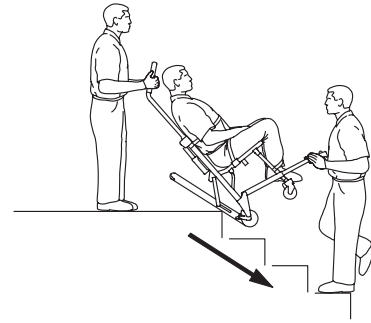

Figure 23 - Track engaging first step

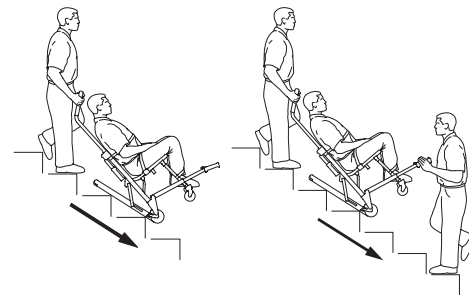

Figure 24 - Transporting down the stairs

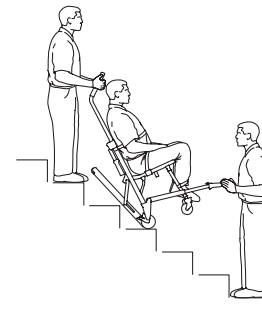

Figure 25 - "Resting position"

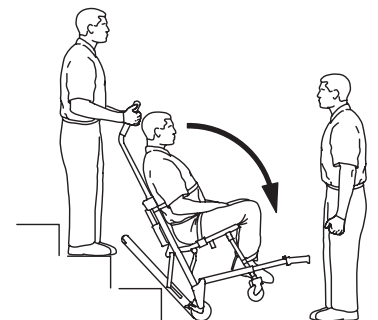

Figure 26 - Bottom of stairs

WARNING

- The Stair-TREAD™ system may not work the same on all stair surfaces and in all environmental conditions. Based on conditions, varying amounts of resistance may be encountered. Avoid getting dirt or other obstructions inside the tracks. Water, ice and/or debris on the stairs can affect operator footing and proper operation of the Stair-TREAD™ system. To avoid injury, clear the path or consider an alternate route. Condensation, water, ice and/or debris on the Stair-TREAD™ system can cause unpredictable performance, resulting in a sudden change in the weight the operators must support.
- To avoid injury, and to aid proper operation of the Stair-TREAD™ system, ensure the belts are clean and dry before transporting the passenger.
- To avoid injury to the operators and/or the passenger, operators should never attempt to transport passenger loads greater than what they can safely lift.

- Foot end operator (if necessary) - when the track reaches the last step, release the front handles. Head end operator - allow the chair to tip forward until all four wheels are on the ground. Roll the chair as described on [page 1-18](#).
- To fold the Stair-TREAD™ system, pull the red track release bar toward the black cross bar and fold the track up toward the chair. Verify the Stair-TREAD™ system is locked in place.

CAUTION

Release the red track release bar before clicking the Stair-TREAD™ system into the locked position. Failure to follow this procedure could result in the track failing to lock. Always verify the Stair-TREAD™ system is locked by trying to fold it before descending stairs.

If, while descending the stairs, either operator needs to pause or rest, tilt the chair forward just enough to allow the rear wheels to rest in the crook of the stair. To continue down the stairs from the resting position, the head end operator exerts slight downward pressure on the upper control handle while the foot end operator provides slight upward pressure to tilt the chair back and engage the Stair-TREAD™ system.

TRANSPORTING THE PASSENGER UP STAIRS

WARNING

- To avoid injury when a passenger weighing more than 200 pounds is on the chair, use a minimum of two operators to transport on stairs. If more people are required to safely control the chair, see [page 1-24](#) for the proper positioning of each helper.
- To avoid injury, always verify the lift handles are locked in place before using them to lift the chair.

1. Roll the chair to the bottom of the stairs with the passenger's back to the stairs.
2. Foot end operator - extend the foot end lift handles by pushing the red buttons and pulling the handles until they stop. Release the button and verify the handle is locked.
3. Head end operator - unfold the head end lift handles.
4. The foot end operator faces up the stairs. The head end operator may either face backward for improved passenger monitoring or forward for an improved view of the stairs and easier maneuvering around obstacles.

Note: Although the head end operator can face either direction while carrying, any applicable protocols for carrying chairs should be followed.

5. Both operators - simultaneously lift the chair, using the head and foot end lift handles and following proper lifting techniques (see [page 1-17](#)). Carry the chair slowly up the stairs, avoiding any obstructions.

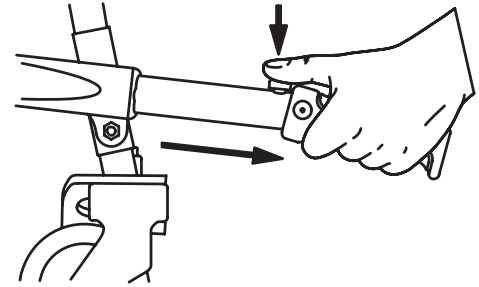

Figure 27 - Foot end lift handles

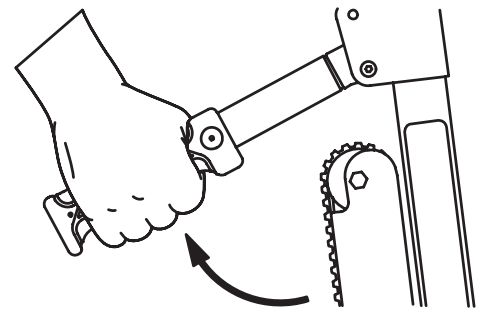

Figure 28 - Head end lift handles

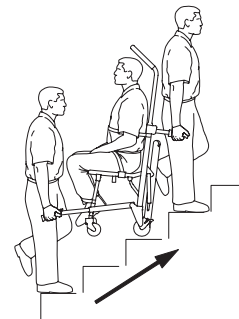

Figure 29 - Transporting up the stairs

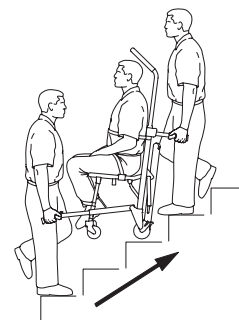

Figure 30 - Transporting up the stairs

Operation Guide

English

OPERATING THE WHEEL LOCKS

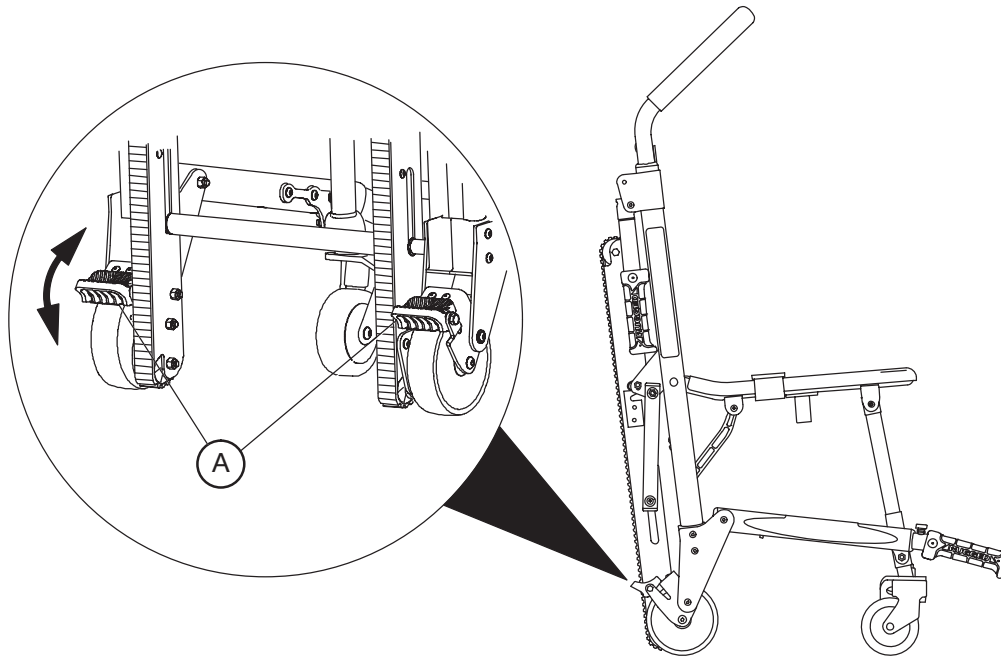

Figure 31 - Wheel Locks

To activate the wheel locks:

1. Press down on the pedals (A) until they stop.
2. To release the wheel locks, depress the upper face of the pedal with your foot or lift up with your toe under the pedal. The upper portion of the pedal will rest against the chair frame when the wheel lock is released.

WARNING

- Only use wheel locks during passenger transfer or without a passenger on the chair. Tipping could occur if the chair is moved while the wheel locks are applied, resulting in injury to the passenger or operator and/or damage to the chair.
- Wheel locks are only intended to help prevent the empty chair from rolling while unattended, and to aid in passenger transfer. A wheel lock may not provide sufficient resistance on all surfaces or under loads.
- Never leave a passenger unattended on the chair or injury could result. Hold the chair securely while a passenger is on the chair.
- Never use a wheel lock on a chair with excessively worn wheels. Using a wheel lock on a wheel with less than a 5" diameter could compromise the holding ability of the wheel lock, possibly resulting in injury to the passenger or operator and/or damage to the chair or other equipment.

USING THE HEAD SUPPORT

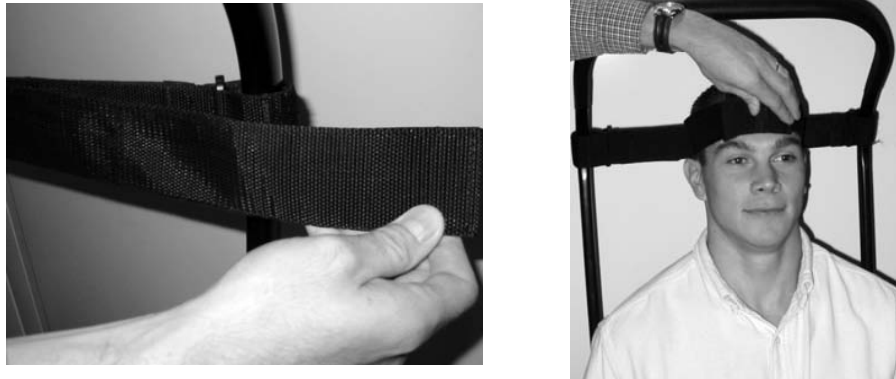

TOP VIEW

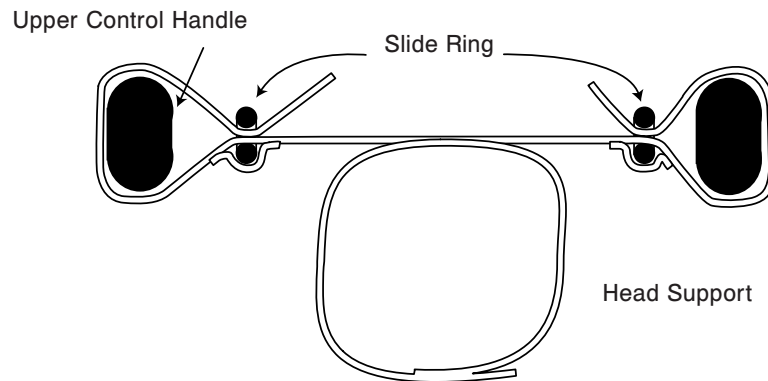

Figures 32 - 34 - Attaching and using the head support

WARNING

The Stryker Evacuation Chair is not recommended for use with suspected cervical, spinal, or fracture injuries.

Before using the head support, the upper control handle must be extended. First, pull the red upper control handle release cable with one hand. Then, pull up on the handle with the other hand. Release the cable and verify the handle is securely locked into one of the two available positions.

To attach the head support to the extendable upper control handle:

1. Wrap the loose ends of the strap around the vertical portions of the handle, then feed them through the plastic loops.
2. Pull tight, and secure the strap to itself.
3. Adjust the height by loosening the strap, moving it to the desired location, and tightening it again.

To support the passenger's head, position at the base of the head. For unconscious, or semiconscious passengers, secure the head using the other two parts of the strap. Wrap around the passenger's head, and overlap the straps to the desired tightness to secure. When not in use, these straps can be wrapped back around the handle and attached to the back of the support.

Operation Guide

English

USING ADDITIONAL ASSISTANCE

⚠ WARNING

To avoid injury when a passenger weighing more than 200 pounds is on the chair, use a minimum of two operators to transport on stairs.

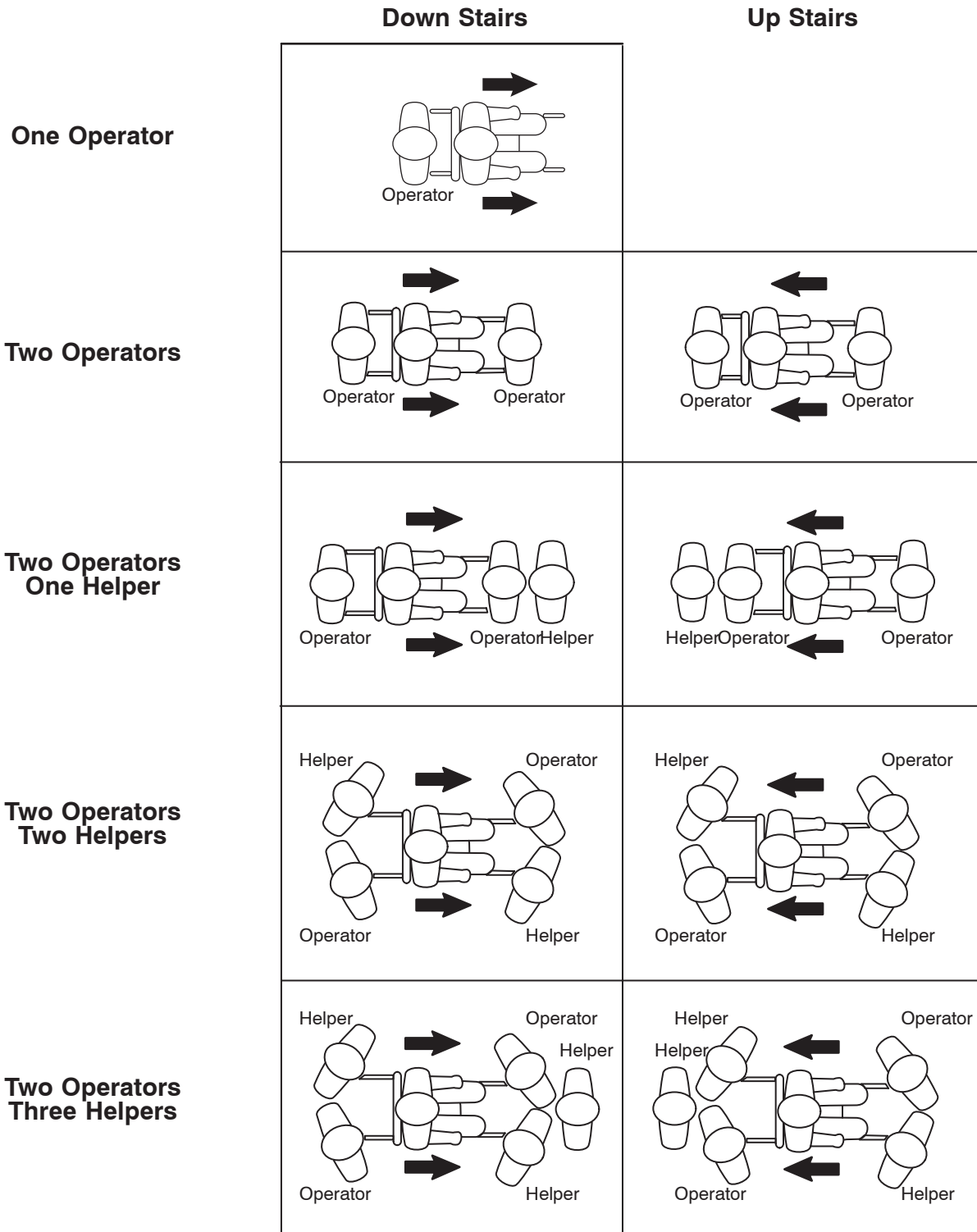

INSTALLING THE OPTIONAL WALL STORAGE BRACKET

To install the optional wall storage bracket:

1. Use the bracket as a template to mark the location of the mounting holes at the area where the wall brackets will be installed. Consider the dimensions of the chair when selecting and marking the location. The approximate height of the bracket from the floor should be 60 inches.
2. Using fasteners (not supplied) appropriate for the wall type, install the bracket by using at least four of the mounting holes.
3. Hang the chair from the bracket using the upper control handle.

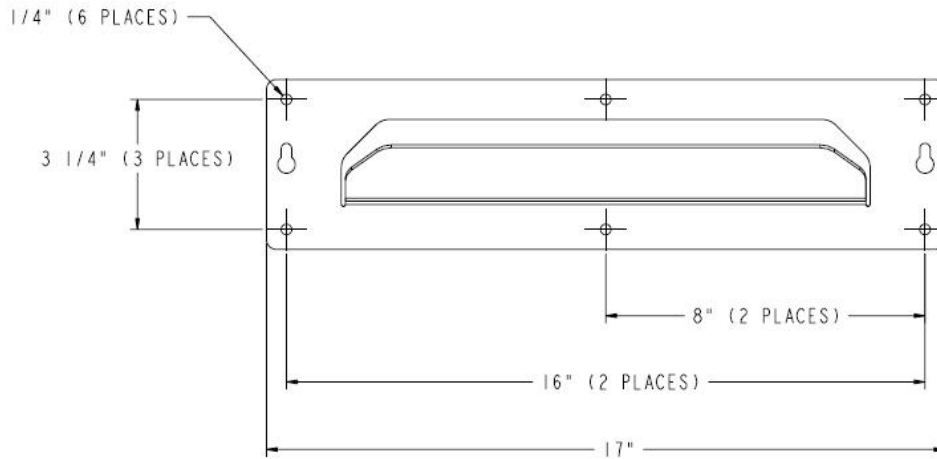

Figure 35 - Storage Bracket Dimensions

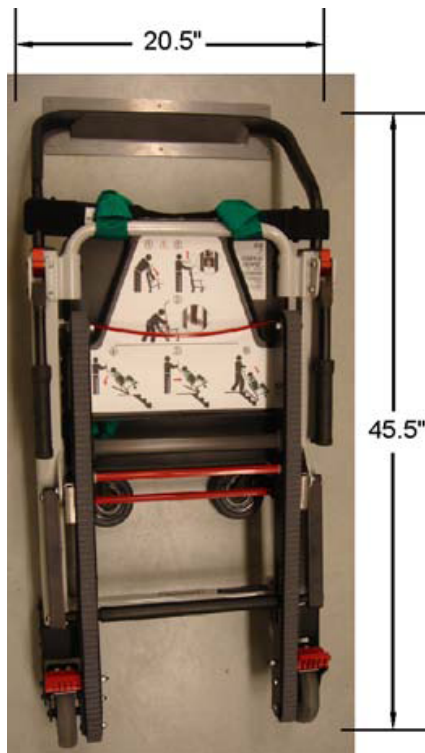

Figure 36 - Chair stored on the bracket

Operation Guide

INSTALLING THE OPTIONAL CABINET

To install the optional cabinet:

1. Use the bracket as a template to mark the location of the mounting holes at the area where the cabinet will be installed. Consider the dimensions of the cabinet when selecting and marking the location. The approximate height of the bottom of the cabinet to the floor should be at least 12 inches.
2. Using fasteners (not supplied) appropriate for the wall type, install the cabinet by using at least four of the mounting holes.
3. Hang the chair from the bracket using the upper control handle.

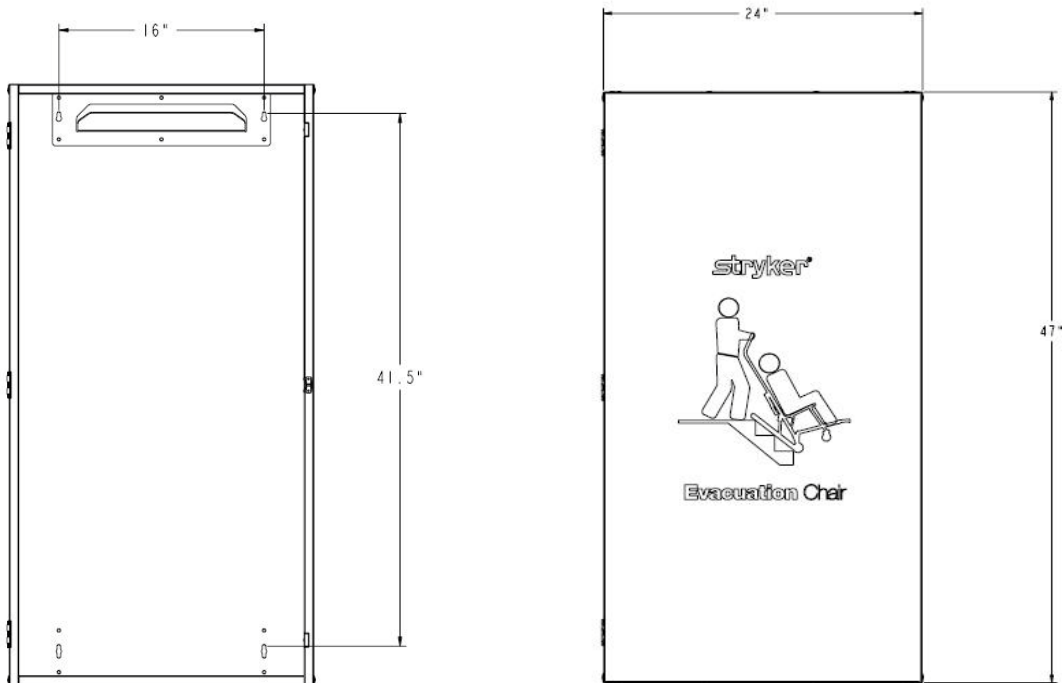

Figure 37 - Cabinet Dimensions



Figure 38 - Chair stored in the cabinet

INSTALLING THE OPTIONAL COVER

Note: It is easiest to install the cover when the chair is hanging.

To install the optional vinyl cover:

1. Slip the bottom pocket over the wheels.
2. Wrap the side flaps around the chair frame.
3. Pull the top flat down between the bars of the upper control handle and over the head support strap.
4. Attach the Velcro® strips.
5. Attach the red handle strip to the Velcro® on the front of the cover.

REMOVING THE OPTIONAL COVER

To remove the optional vinyl cover:

1. Pull the red handle strip.
2. Allow the cover to drop off the chair.



Figure 39: Slip the bottom pocket over the wheels



Figure 40: Cover fully installed on the chair

Cleaning

The Model 6254 Stryker Evacuation Chairs are designed to be power-washable. The unit may show some signs of oxidation or discoloration from continuous washing, however, no degradation of the chair's performance characteristics or functionality will occur due to power washing as long as the proper procedures are followed.

WASHING PROCEDURE

- Follow the cleaning solution manufacturer's dilution recommendations exactly.
- The preferred method Stryker Medical recommends for power washing stair chairs is with the standard hospital surgical cart washer or hand held wand unit.

WASHING LIMITATIONS

WARNING

Use any appropriate personal safety equipment (goggles, respirator, etc.) to avoid the risk of inhaling contagion. Use of power washing equipment can aerate contamination collected during the use of the chair.

CAUTION

- DO NOT STEAM CLEAN OR ULTRASONICALLY CLEAN THE UNIT.
 - Maximum water temperature should not exceed 180°F/82°C. Allow to air dry.
 - Maximum water pressure should not exceed 1500 psi/130.5 bar. If a hand held wand is being used to wash the unit, the pressure nozzle must be kept a minimum of 24 inches/61 centimeters from the unit.
 - Failure to comply with these instructions may invalidate any and or all warranties.
-

If a foreign material gets between the Stair-TREAD™ system belt and track frame, the track frame must be cleaned.

1. Loosen the track belts and remove the rear wheels (see [page 1-36](#) for instructions).
2. Clean the track frame completely with rubbing alcohol.
3. Use water at high pressure (see above) to rinse the belts. Be sure to clean both the inside and outside belt surfaces.
4. Allow the belts to completely dry before reassembly.
5. Reassemble the track belts and the rear wheels (see [page 1-36](#) for instructions).
6. Following the appropriate cautions and warnings, test the performance of the chair using a simulated passenger weight while descending a flight of stairs.
7. If performance does not return to the original condition, the belts may need to be reconditioned or replaced.

Cleaning

In general, when used in those concentrations recommended by the manufacturer, either phenolic type or quaternary (**excluding Virex® TB**) type disinfectants can be used. Iodophor type disinfectants are not recommended for use because staining may result.

Suggested cleaners:

- Quaternary Cleaners (active ingredient - ammonium chloride)
- Phenolic Cleaners (active ingredient - o-phenylphenol)
- Chlorinated Bleach Solution (5.25% - less than 1 part bleach to 100 parts water)

Avoid over saturation and ensure the product does not stay wet longer than the chemical manufacturer's guidelines for proper disinfecting.

 **WARNING**

- SOME CLEANING PRODUCTS ARE CORROSIVE IN NATURE AND MAY CAUSE DAMAGE TO THE PRODUCT IF USED IMPROPERLY. If the products described above are used to clean Stryker passenger care equipment, measures must be taken to insure the chairs are wiped with a cloth soaked in clean water and thoroughly dried following cleaning.
 - Failure to properly rinse and dry the chairs will leave a corrosive residue on the surface of the chairs, possibly causing premature corrosion of critical components.
-

Note: Failure to follow the above directions when using these types of cleaners may void this product's warranty.

Preventative Maintenance

English

Operation	Schedule	Procedure
Cleaning and Disinfecting	Each use	See page 1-28
Inspection	Inspect chair every 6 months	See below for checklist
Stair-TREAD™ system belt reconditioning	After usage on approximately 500 flights of stairs or if the Stair-TREAD™ system performance is sluggish	See page 1-36

Note: Keep up to date maintenance records using the Maintenance Record form on [page 1-32](#).



WARNING

- Improper maintenance can cause injury or damage to the unit. Maintain the Stryker Evacuation Chair as described in this manual. Use only Stryker approved parts and maintenance procedures. Using unapproved parts and procedures could cause unpredictable operation and/or injury and will void the product warranty.
- Never lubricate the Stair-TREAD™ system. Lubrication on the system can cause inconsistent operation possibly resulting in injury to the passenger or operator.

Parts, Service or Technical Assistance

Contact Stryker Customer Service at 1-800-327-0770 or
Stryker Medical
3800 E. Centre Ave. Portage, MI 49002
ATTN: Customer Service

Preventative Maintenance

CHECKLIST

- _____ All fasteners secure (reference all assembly drawings)
- _____ All welds intact, not cracked or broken
- _____ No bent or broken tubing or sheet metal
- _____ No debris in wheels
- _____ All wheels secure and rolling properly
- _____ Front casters secure, rolling and swiveling properly
- _____ Wheel locks hold wheels securely when on and clear the wheels when off
- _____ Chair unfolds and locks properly
- _____ No cracks in seat or back rest
- _____ Restraint straps intact and working properly
- _____ Foot end carrying handles extend and lock properly
- _____ Head end carrying handles fold and unfold
- _____ Upper control handle extends and locks in all positions
- _____ Stair-TREAD™ system mechanism unfolds and locks properly
- _____ Stair-TREAD™ system belt rolls properly
- _____ Stair-TREAD™ system belt inner cords not showing - replace if necessary
- _____ Stair-TREAD™ system performs as desired - recondition belts if necessary (see [page 1-36](#))
- _____ No lubricants present on the Stair-TREAD™ system belts or the track frame surfaces
- _____ Upper release handle cable not worn or frayed - replace, if necessary
- _____ Optional accessories intact and operating properly

Serial Number:		

Completed by: _____ Date: _____

Quick Reference Replacement Part List

English

The parts and accessories listed on this page are all currently available for purchase. Some of the parts identified on the assembly drawing parts in this manual may not be individually available for purchase. Please call Stryker Customer Service (800)-327-0770 (Option 2), for availability and pricing.

Part Name	Part Number
Back Rest, Plastic	6250-001-116
Belt, Track (Standard)	6252-001-085
Belt, Track (Aggressive)	6252-001-083
Bracket, Chair Wall Storage	6254-001-026
Cabinet, Evacuation Chair	6254-002-020
Cable and Pin Assembly	6252-001-016
Caster	6251-001-083
Caster Lock Pedal, Adjustable	6080-300-030
Cover, Chair Storage	6253-001-027
Hand Grip	6250-001-089
Oxygen Bottle Holder	6250-140-080
Restraint, Ankle	6250-001-127
Restraint, Chest, Black	6250-001-126
Restraint, Chest, Green	6250-001-125
Restraint Set, Polypropylene	6250-160-000
Restraint Set, Vinyl	6250-001-019
Seat, Plastic	6250-001-115
Touch-Up Paint (Green)	7000-001-369
Touch-Up Paint (Black)	6060-199-011

ADJUSTING THE WHEEL LOCKING FORCE

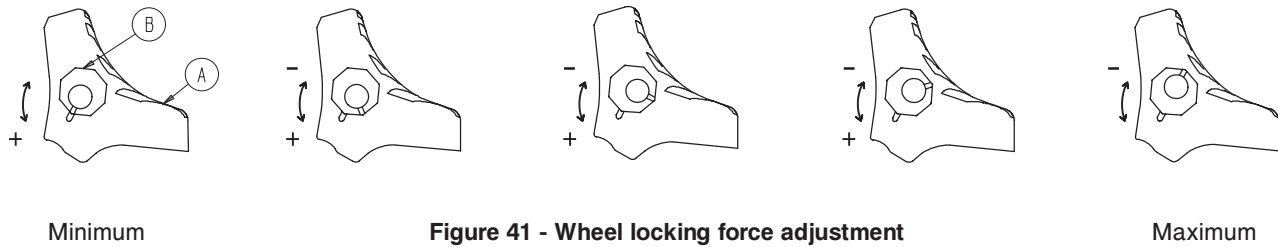

To adjust the wheel locking force:

1. Remove the screw from the center of the lock pedal.
2. Remove the octagonal sleeve (B) from the pedal (A).
3. Rotate the octagonal sleeve counterclockwise to increase the pedal locking force or clockwise to decrease the locking force.
4. Insert the octagonal sleeve (B) into the pedal (A).
5. Reinstall the screw into the center of the lock pedal.
6. Test the pedal locking force and verify that it holds properly before returning the chair to service.

Note: If, after adjustment, the pedal still does not hold the wheel properly, replace the wheel.

TRACK BELT RECONDITIONING

Tools Required:

- (2) 7/16" Wrenches
- Permanent Marker
- 50 Grit Sandpaper
- Sanding Block

Procedure:

1. Extend the upper control handle, open the Stair-TREAD™ system tracks and tip the chair forward until it rests on the handle and the seat section as shown in Figure 42.



Figure 42 - Tip the chair forward

2. Using two 7/16" wrenches, remove the hex head bolt, hex nut, two washers, spacer and wheel from both sides of the track frame. Remove the wheel and spacer down in the direction of the floor.



Figure 43 - Remove the wheel spacer in the direction of the floor

3. Turn both belts over so the small internal teeth are on the outside. Put the belts on the track frame for support while sanding them.

Note: New track belts must be installed if the inner cords are exposed on the wear surfaces.

4. For a start/end point reference while sanding, use a permanent marker to color a tooth on the belt.



Figure 44 - Mark a belt tooth for reference

TRACK BELT RECONDITIONING - CONTINUED

- Using a sanding block with 50 Grit sandpaper, sand both wear surfaces on the outside edges of each belt. The purpose is to roughen the surface of the belt just enough to remove the shiny spots caused by normal wear. Do not over sand the belts.

 **WARNING**

Do not sand the track teeth. Deformation of the teeth can cause unpredictable chair performance resulting in injury to the operators and/or passenger.



Figure 45 - Sand the wear surfaces

- Remove all sanding debris from the belts and the track frame.
- Turn both belts back over so the large teeth are on the outside.
- Replace the hex head bolt, hex nut, two washers, spacer and wheel on both sides of the track frame.

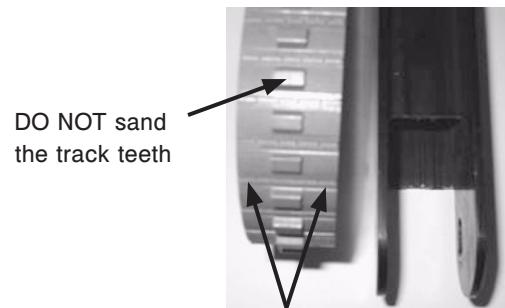

Figure 46 - Belt sanding surfaces

- Use two 7/16" wrenches to apply the desired tension to each belt and tighten securely.



Figure 47 - Use wrenches to apply tension to the belt

Note: To check the tension, pull up on the center of the belt until it is taut. The gap between the belt and the track frame should measure between 3/8" and 1" as shown in Figure 48.

- Spin the belts to verify they roll freely.

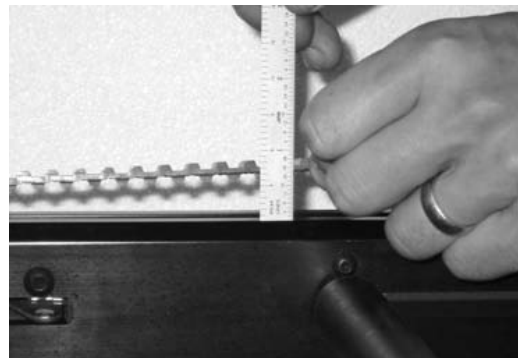

Figure 48 - Proper belt tension

[Return To Table of Contents](#)

UPPER CONTROL HANDLE CABLE REPLACEMENT

Tools Required:

- 5/8" Wrench

Procedure:

1. Pull the cable and raise the extendable upper control handle to the fully extended position.
2. Using a 5/8" wrench, remove one side of the cable.
3. Place the washer on the end of the new cable.
4. Using a 5/8" wrench, attach one side of the new cable to the chair frame in the hole where the old cable was removed.
5. Repeat steps 2-4 for the other end of the cable.



Figure 49 - Raise the extendable handle



Figure 50 - Remove one side of the cable

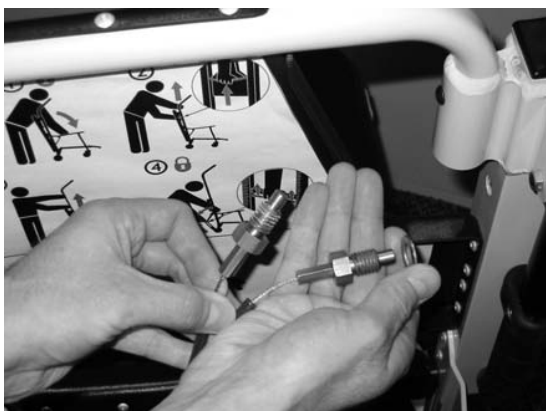

Figure 51 - Place the washer on the new cable



Figure 52 - Attach one side of the new cable

Warranty

Stryker EMS, a division of the Stryker Corporation, offers two distinct warranty options in the United States:

One (1) year parts and labor. Under this option, Stryker EMS warrants to the original purchaser that its products should be free from manufacturing non-conformances that affect product performance and customer satisfaction for a period of one (1) year after date of delivery. Stryker's obligation under this warranty is expressly limited to supplying replacement parts and labor for, or replacing, at its option, any product that is, in the sole discretion of Stryker, found to be defective.

Two (2) year parts. Under this option, Stryker EMS warrants to the original purchaser that non-expendable components of its products should be free from manufacturing non-conformances that affect product performance and customer satisfaction for a period of two (2) years after date of delivery. Stryker's obligation under this warranty is expressly limited to supplying replacement parts for, or replacing, at its option, any product which is, in the sole discretion of Stryker, found to be defective. Expendable components, i.e. mattresses, restraints, I.V. poles, storage nets, storage pouches, Oxygen straps, and other soft goods, have a one (1) year limited warranty with this option.

Under either warranty option, the Stryker Evacuation Chair is designed for a 15 year expected service life under normal use, conditions, and with appropriate periodic maintenance as described in the maintenance manual for each device.

If Stryker requests, products or parts for which an original purchaser makes a warranty claim, the purchaser shall return the product or part prepaid freight to Stryker's factory.

Any improper use or alteration or repair by unauthorized service providers in such a manner as in Stryker's judgment affects the product materially and adversely, shall void this warranty. Any repair of Stryker products using parts not provided or authorized by Stryker shall void this warranty. No employee or representative of Stryker is authorized to change this warranty in any way.

This statement constitutes Stryker EMS's entire warranty with respect to the aforesaid equipment. STRYKER MAKES NO OTHER WARRANTY OR REPRESENTATION EITHER EXPRESSED OR IMPLIED, EXCEPT AS SET FORTH HEREIN. THERE IS NO WARRANTY OF MERCHANTABILITY AND THERE ARE NO WARRANTIES OF FITNESS FOR ANY PARTICULAR PURPOSE. IN NO EVENT SHALL STRYKER BE LIABLE HEREUNDER FOR INCIDENTAL OR CONSEQUENTIAL DAMAGES ARISING FROM OR IN ANY MANNER RELATED TO SALES OR USE OF ANY SUCH EQUIPMENT.

Warranty

English

STRYKER EMS RETURN POLICY

Cots, Stair Chairs, Stryker Evacuation Chairs, Cot Fasteners and Aftermarket Accessories may be returned up to 180 days of receipt if they meet the following guidelines:

Prior to 30 Days

- 30 day money back guarantee in effect
- Stryker EMS is responsible for all charges
- Returns will not be approved on modified items

Prior to 90 Days

- Product must be **unused, undamaged** and in the original packaging
- Customer is responsible for a 10% restocking fee

Prior to 180 Days

- Product must be **unused, undamaged** and in the original packaging
- Customer is responsible for a 25% restocking fee

RETURN AUTHORIZATION

Merchandise cannot be returned without approval from the Stryker Customer Service Department. An authorization number will be provided which must be printed on the returned merchandise. Stryker reserves the right to charge shipping and restocking fees on returned items.

SPECIAL, MODIFIED, OR DISCONTINUED ITEMS NOT SUBJECT TO RETURN.

DAMAGED MERCHANDISE

ICC Regulations require that claims for damaged merchandise must be made with the carrier within fifteen (15) days of receipt of merchandise. **DO NOT ACCEPT DAMAGED SHIPMENTS UNLESS SUCH DAMAGE IS NOTED ON THE DELIVERY RECEIPT AT THE TIME OF RECEIPT.** Upon prompt notification, Stryker will file a freight claim with the appropriate carrier for damages incurred. Claim will be limited in amount to the actual replacement cost. In the event that this information is not received by Stryker within the fifteen (15) day period following the delivery of the merchandise, or the damage was not noted on the delivery receipt at the time of receipt, the customer will be responsible for payment of the original invoice in full.

Claims for any short shipment must be made within thirty (30) days of invoice.

INTERNATIONAL WARRANTY CLAUSE

This warranty reflects U.S. domestic policy. Warranty outside the U.S. may vary by country. Please contact your local Stryker Medical representative for additional information.

PATENT INFORMATION

Stryker products are covered by one or more of the following patents:

United States 6,648,343 D527,103

Other Patents Pending

Table des matières

Symboles et définitions	2-2
Symboles	2-2
Définition de « Avertissement », « Mise en garde » et « Remarque »	2-2
Introduction	2-3
Description du produit	2-3
Utilisation prévue du produit	2-3
Caractéristiques techniques	2-3
Identification des composants	2-4
Résumé des précautions de sécurité	2-5
Procédures d'installation	2-6
Instructions	2-7
Guide d'utilisation	2-8
Consignes d'utilisation	2-8
Dépliage de la chaise	2-9
Plier la chaise	2-9
Transfert du patient sur la chaise d'évacuation Stryker	2-10
Utilisation des sangles de retenue	2-11
Techniques de levage correctes	2-14
Transport du patient : surfaces planes	2-15
Transport du patient : descente d'escalier	2-16
Transport du patient : montée d'escalier	2-18
Utilisation des blocages de roue	2-19
Utilisation du support de tête	2-20
Recours à des aides supplémentaires	2-21
Installation du support de rangement mural en option	2-22
Installation du placard en option	2-23
Installation de la housse en option	2-24
Retrait de la housse en option	2-24
Nettoyage	2-25
Procédure de lavage	2-25
Limitations relatives au lavage	2-25
Maintenance préventive	2-27
Liste de vérification	2-28
Rapport de maintenance	2-29
Rapport de formation	2-30
Liste de référence rapide des pièces de rechange	2-31
Informations relatives au service	2-32
Réglage de la force de blocage des roues	2-32
Reconditionnement de chenilles	2-33
Remplacement du câble de la poignée de commande supérieure	2-35

Table des matières

Français

Garantie	2-36
Réglementation de Stryker EMS relative aux renvois	2-37
Autorisation de renvoi	2-37
Produits endommagés	2-37
Clause de garantie internationale	2-37
Informations sur les brevets	2-37

Symboles et définitions

SYMBOLES



Avertissement/Mise en garde : Consulter la documentation d'accompagnement



Poids maximum



Ne pas lubrifier



Fabricant

Français

DÉFINITION DE « AVERTISSEMENT », « MISE EN GARDE » ET « REMARQUE »

Les rubriques AVERTISSEMENT, MISE EN GARDE et REMARQUE sont particulièrement importantes et doivent faire l'objet d'une lecture attentive.

AVERTISSEMENT

Avertit le lecteur d'une situation présentant un risque potentiel de décès ou de blessure grave. Peut également attirer l'attention sur l'existence potentielle d'effets indésirables graves ou de risques d'accident.

MISE EN GARDE

Avertit le lecteur d'une situation potentiellement dangereuse susceptible de causer des blessures mineures ou modérées à l'utilisateur ou au patient ou d'endommager le matériel en question ou d'autres biens. Couvre notamment les précautions à prendre afin d'assurer l'utilisation sécuritaire et efficace du dispositif et d'éviter les dommages qui pourraient découler de l'usage ou du mésusage du matériel.

REMARQUE

Il s'agit d'informations spécifiques destinées à faciliter l'entretien ou à clarifier des instructions importantes.

Introduction

Ce manuel est conçu comme ouvrage de référence pour l'utilisation et l'entretien de la chaise d'évacuation Stryker modèle 6254. Il convient de le lire attentivement et intégralement avant de procéder à la mise en service ou à la maintenance du produit. Pour assurer le fonctionnement sécuritaire de ce matériel, il est recommandé d'établir des méthodes et procédures visant à éduquer et à former le personnel sur l'utilisation sécuritaire la chaise.

Français

DESCRIPTION DU PRODUIT

Chaise d'évacuation Stryker modèle 6254 est utilisé pour l'évacuation de personnes rendues infirmes des facilités multiniveau.

UTILISATION PRÉVUE DU PRODUIT

Chaise d'évacuation Stryker modèle 6254 est une main un appareil porté, consistant en un cadre de poids léger, sur lequel une personne peut être portée. Il est voulu aider dans le transport de passagers en haut et/ou en bas un escalier dans une situation d'évacuation. Les pistes permettent à un opérateur seul pour évacuer des passagers qui examinent à 200 livres. Deux opérateurs peuvent gérer des passagers jusqu'à 500 livres.

CARACTÉRISTIQUES TECHNIQUES

Poids maximum ¹		500 livres	228 kg
Hauteur		45 po	114 cm
Largeur		20,5 po	52 cm
Profondeur ²		28 po	71 cm
Profondeur (chaise pliée)		11 po	28 cm
Poids		34 livres	15,5 kg

Dimensions mesurées depuis les bords extrêmes du châssis principal. Valeurs arrondies. Conversions calculées avant d'arrondir.

¹ La capacité de charge maximum correspond au poids total réparti selon l'anatomie humaine de base. Les opérateurs doivent tenir compte du poids du patient, de l'équipement et des accessoires pour déterminer la charge pondérale totale supportée.

² Dimensions de profondeur mesurées avec les poignées extensibles repliées.

Stryker se réserve le droit de modifier ces caractéristiques sans préavis.

Introduction

IDENTIFICATION DES COMPOSANTS

Français

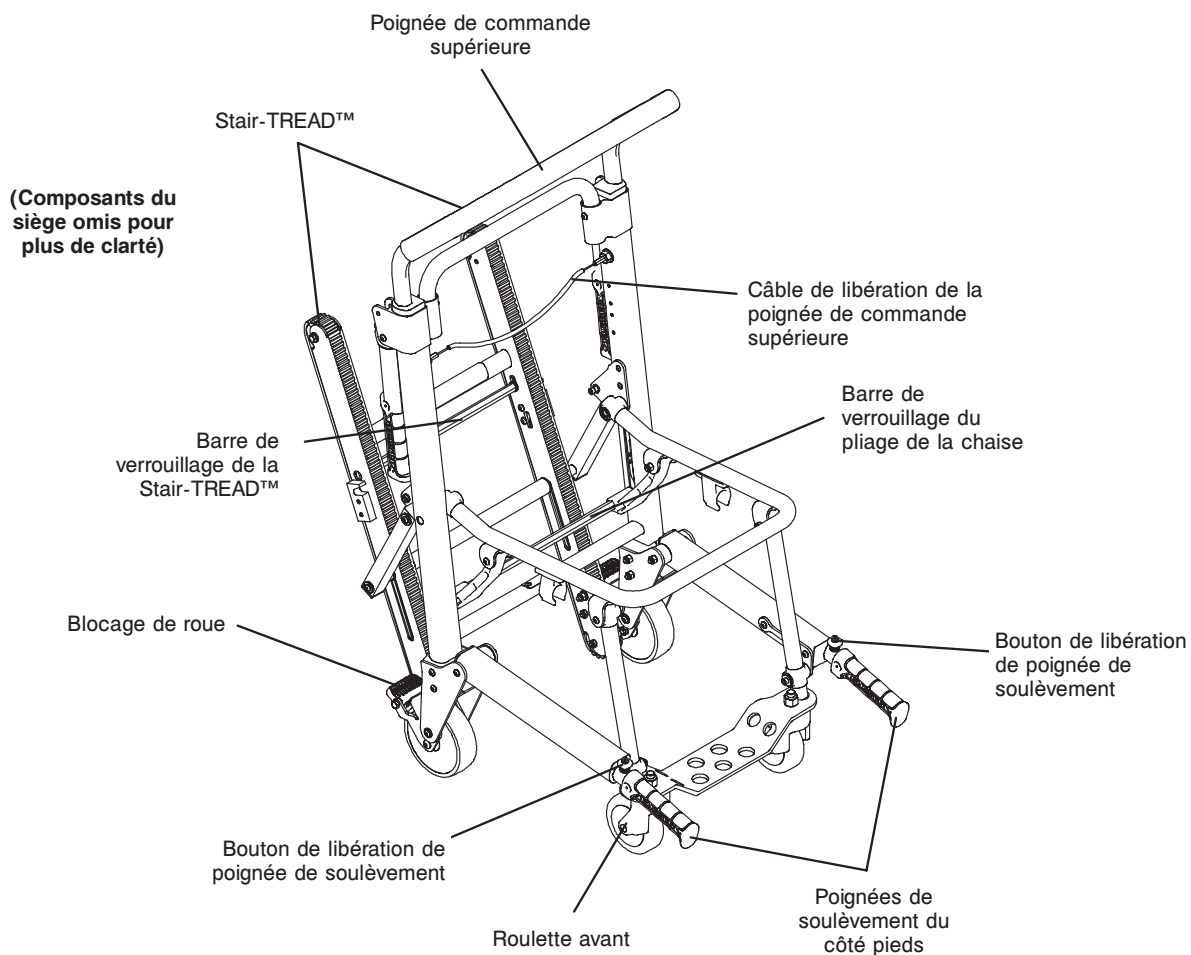

Résumé des précautions de sécurité

La liste qui suit récapitule les précautions de sécurité devant être observées lors de l'utilisation du matériel et de toute intervention de maintenance ou de réparation. Ces précautions reviennent tout au long du manuel, chaque fois qu'elles sont pertinentes. Lire attentivement cette liste avant d'utiliser le matériel ou d'effectuer toute intervention de maintenance ou de réparation.

Français



AVERTISSEMENT

- Tout usage incorrect de la chaise d'évacuation Stryker peut causer des blessures au patient ou à l'opérateur. N'utiliser la chaise d'évacuation Stryker que de la manière décrite dans ce manuel.
 - Ne pas modifier la chaise d'évacuation Stryker. Toute modification de la chaise peut causer un fonctionnement imprévu et des blessures au patient ou à l'opérateur. Toute modification de la chaise a également pour effet d'annuler la garantie.
 - Un entretien incorrect risque de causer des blessures ou d'endommager le matériel. Entretien la chaise d'évacuation Stryker ainsi que décrit dans ce manuel. N'utiliser que des pièces et les procédures de maintenance agréées par Stryker. L'utilisation de pièces et de procédures non agréées risque de causer un fonctionnement imprévu et/ou de porter atteinte à la sécurité du patient ou de l'opérateur et annule la garantie du produit.
 - Ne pas laisser d'aides non formés aider à utiliser la chaise d'évacuation Stryker. Des techniciens ou aides non formés peuvent porter atteinte à la sécurité du patient ou à la leur.
 - Une chaise non verrouillée peut se replier en cours d'utilisation et causer des blessures au patient ou à l'opérateur. Toujours s'assurer que la chaise est verrouillée en position dépliée avant de l'utiliser.
 - Pour éviter toute blessure, toujours vérifier que les poignées de soulèvement sont verrouillées en place avant de les utiliser pour soulever la chaise.
 - Toujours utiliser toutes les sangles de retenue pour maintenir le patient sur la chaise. Un patient non maintenu risque de tomber et de se blesser.
 - Ne jamais laisser un patient sur la chaise sans surveillance, au risque qu'il se blesse. Tenir fermement la chaise lorsqu'un patient y est en place.
 - L'utilisation de la chaise d'évacuation Stryker n'est pas recommandée si l'on suspecte une lésion cervicale ou rachidienne ou une fracture.
 - Pour éviter toute blessure lorsqu'un patient de plus de 90 kilos est sur la chaise, au moins deux opérateurs sont requis pour le transport dans un escalier. Si d'autres personnes sont nécessaires pour contrôler la chaise en sécurité, se référer à la [page 2-22](#) pour le positionnement approprié des aides.
 - N'utiliser les blocages de roue que pendant le transfert d'un patient ou sans patient sur la chaise. Si la chaise est déplacée alors que les blocages de roue sont activés, elle risque de se renverser et de causer des blessures au patient ou à l'opérateur et/ou d'être endommagée.
 - Ne jamais utiliser les blocages de roue de la chaise si les roues sont excessivement usées. L'utilisation du blocage de roue d'une roue de diamètre inférieur à 12,7 cm peut compromettre la capacité d'immobilisation et causer des blessures au patient ou à l'opérateur et/ou endommager la chaise ou autres équipements.
 - Pour éviter toute blessure, toujours vérifier que le système Stair-TREAD™ est bien verrouillé en place avant de transporter le patient.
 - La présence d'eau, de glace ou de débris dans l'escalier peut gêner la prise de pied de l'opérateur et le fonctionnement correct du système Stair-TREAD™. Pour éviter toute blessure, dégager le chemin ou envisager un autre parcours.
 - La présence de condensation, d'eau, de glace et/ou de débris sur le système Stair-TREAD™ peut entraîner un fonctionnement imprévu et une modification soudaine du poids soutenu par le ou les opérateurs. Pour éviter toute blessure et contribuer au bon fonctionnement du système Stair-TREAD™, s'assurer que les chenilles sont propres et sèches avant de transporter le patient.
 - Ne jamais lubrifier le système Stair-TREAD™. La lubrification du système peut provoquer un fonctionnement irrégulier risquant de causer des blessures au patient ou à l'opérateur.
 - Pour éviter tout préjudice corporel aux opérateurs et/ou au patient, les opérateurs ne doivent jamais tenter de transporter une charge supérieure à celle qu'ils peuvent soulever en sécurité.
 - Ne pas poncer les dents des chenilles. Toute déformation des dents peut causer un fonctionnement imprévu de la chaise et des blessures aux opérateurs et/ou au patient.
-



MISE EN GARDE

- Les roulettes ne conviennent pas à toutes les surfaces. Prendre en permanence les précautions nécessaires.
 - Les blocages de roue ne servent qu'à éviter qu'une chaise vide sans surveillance ne roule et à faciliter le transfert du patient. Le blocage de roue peut ne pas immobiliser suffisamment les roues sur toutes les surfaces ou en charge.
 - Relâcher la barre rouge de libération des chenilles avant d'encliqueter le système Stair-TREAD™ en position verrouillée. Ne pas respecter cette procédure risque d'empêcher le verrouillage des chenilles. Avant de descendre un escalier, toujours essayer de replier le système Stair-TREAD™ pour vérifier qu'il est verrouillé.
-

[Retour à la table des matières](#)

Procédures d'installation

Déballer les cartons et s'assurer que tous les articles fonctionnent correctement. Il est important que la chaise d'évacuation Stryker fonctionne correctement avant sa mise en service. Demander à un technicien qualifié d'utiliser la liste suivante et le mode d'emploi pour vérifier la chaise avant sa mise en service.

- Tous les dispositifs de fixation sont bien en place (consulter l'ensemble des vues éclatées).
- Toutes les soudures sont intactes, ni fêlées ni rompues.
- Aucune tubulure ou tôle n'est tordue ou cassée.
- Pas de débris dans les roues.
- Toutes les roues sont bien fixées et roulent correctement.
- La chaise se déplie et se verrouille correctement.
- Le siège et le relève-buste ne comportent déchirures.
- Les sangles de retenue du patient sont intactes et fonctionnent correctement.
- Les blocages de roue fonctionnent correctement.
- Les poignées de soulèvement du côté pieds s'étirent et se verrouillent correctement.
- Les poignées de soulèvement du côté tête se replient et se déplient.
- Les roulettes sont bien fixées, roulent et pivotent correctement.
- La poignée de commande supérieure s'étire et se verrouille dans les deux positions.
- Le système Stair-TREAD™ se déplie et se verrouille.
- Les chenilles roulent correctement.
- Accessoires optionnels intacts et fonctionnant correctement

AVERTISSEMENT

- Tout usage incorrect de la chaise d'évacuation Stryker peut causer des blessures au patient ou à l'opérateur. N'utiliser la chaise d'évacuation Stryker que de la manière décrite dans ce manuel.
 - Ne pas modifier la chaise d'évacuation Stryker. Toute modification de la chaise peut causer un fonctionnement imprévu et des blessures au patient ou à l'opérateur. Toute modification de la chaise a également pour effet d'annuler la garantie.
-

Instructions

Français

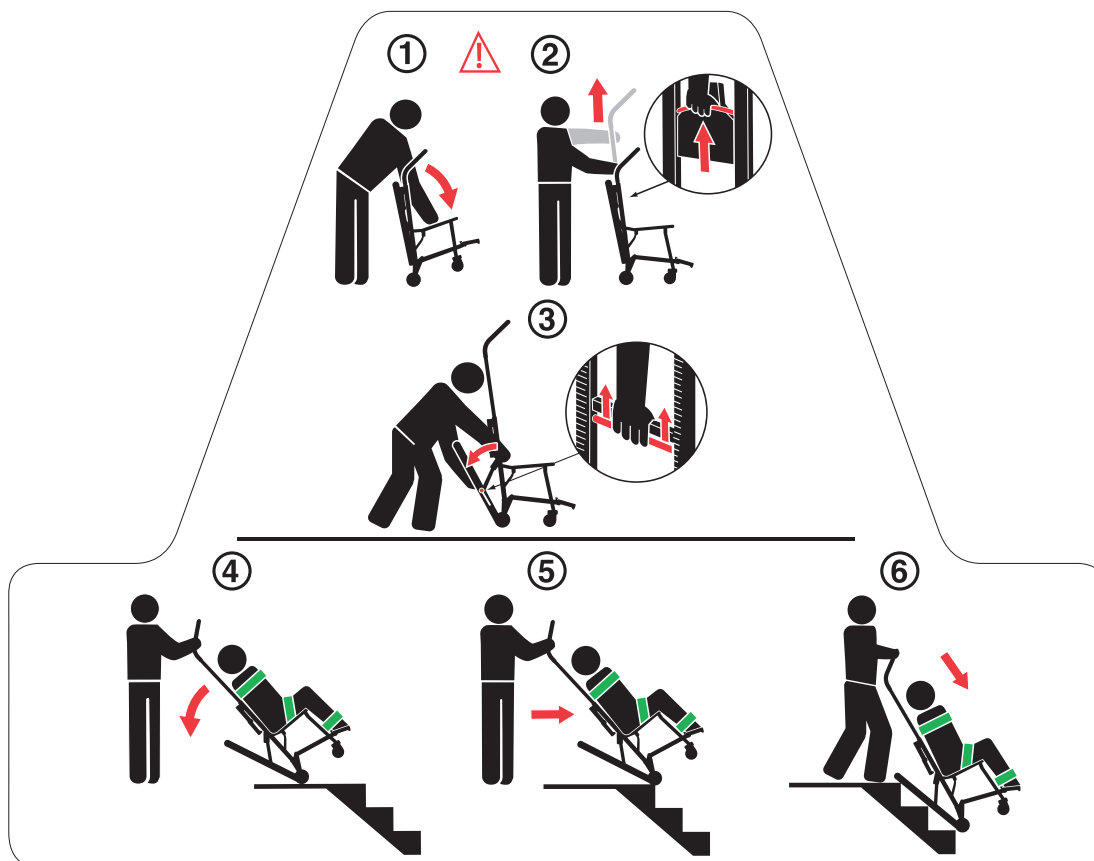

1. Se tenir debout derrière la chaise. Séparer le relève-buste et la poignée d'extension en tirant.

AVERTISSEMENT

Une chaise non verrouillée peut se replier en cours d'utilisation et causer des blessures au patient ou à l'opérateur. Toujours s'assurer que la chaise est verrouillée en position dépliée avant de l'utiliser.

2. Tirer d'une main le câble de libération rouge de la poignée de commande supérieure et tirer de l'autre la poignée de commande vers le haut pour l'étirer complètement.
3. Appuyer la barre rouge de libération des chenilles contre le tube transversal noir. Relâcher la barre de libération et tirer avec force le système Stair-TREAD™ en position complètement étirée, jusqu'à ce que les deux côtés soient verrouillés. Toujours essayer de replier les deux côtés du système Stair-TREAD™ vers le haut pour vérifier qu'ils sont verrouillés.

MISE EN GARDE

Relâcher la barre rouge de libération des chenilles avant d'encliqueter le système Stair-TREAD™ en position verrouillée. Ne pas respecter cette procédure risque d'empêcher le verrouillage des chenilles. Avant de descendre un escalier, toujours essayer de replier le système Stair-TREAD™ pour vérifier qu'il est verrouillé.

4. Basculer la chaise en arrière suffisamment pour permettre au système Stair-TREAD™ de toucher le sol.
5. En maintenant l'inclinaison, guider la chaise d'évacuation Stryker au-dessus du rebord de la première marche de l'escalier pour permettre au système Stair-TREAD™ de s'engager sur la première marche.
6. Glisser le long de l'escalier jusqu'à ce que les chenilles soient de niveau sur l'arête de deux ou trois marches.

[Retour à la table des matières](#)

CONSIGNES D'UTILISATION

- N'utiliser la chaise d'évacuation Stryker que de la manière décrite dans ce manuel.
- Lire toutes les étiquettes et instructions apposées sur la chaise avant de l'utiliser.
- Ne pas rouler la chaise ou monter/descendre un escalier sans avertir le patient. Rester avec le patient et contrôler la chaise en permanence.
- N'utiliser les blocages de roue que pendant le transfert d'un patient ou sans patient sur la chaise.
- Toujours utiliser les sangles de retenue lorsqu'un patient est sur la chaise.
- Recourir si nécessaire à des aides correctement formés pour contrôler la chaise et le patient.
- Emmagasinage la Chaise d'Evacuation dans un frais, sèche l'environnement qui est au-dessus de la température glaciale et de la lumière du soleil directe.

AVERTISSEMENT

- Toujours utiliser toutes les sangles de retenue pour maintenir le patient sur la chaise. Un patient non maintenu risque de tomber et de se blesser.
 - N'utiliser les blocages de roue que pendant le transfert d'un patient ou sans patient sur la chaise. Si la chaise est déplacée alors que les blocages de roue sont activés, elle risque de se renverser et de causer des blessures au patient ou à l'opérateur et/ou d'être endommagée.
 - La présence de condensation, d'eau, de glace et/ou de débris sur le système Stair-TREAD™ peut entraîner un fonctionnement imprévu et une modification soudaine du poids soutenu par le ou les opérateurs. Pour éviter toute blessure et contribuer au bon fonctionnement du système Stair-TREAD™, s'assurer que les chenilles sont propres et sèches avant de transporter le patient.
 - La présence d'eau, de glace ou de débris dans l'escalier peut gêner la prise de pied de l'opérateur et le fonctionnement correct du système Stair-TREAD™. Pour éviter toute blessure, dégager le chemin ou envisager un autre parcours.
 - Ne pas laisser d'aides non formés aider à utiliser la chaise d'évacuation Stryker. Des techniciens ou aides non formés peuvent porter atteinte à la sécurité du patient ou à la leur.
 - Pour éviter toute blessure lorsqu'un patient de plus de 90 kilos est sur la chaise, au moins deux opérateurs sont requis pour le transport dans un escalier. Si d'autres personnes sont nécessaires pour contrôler la chaise en sécurité, se référer à la [page 2-22](#) pour le positionnement approprié des aides.
 - Pour éviter tout préjudice corporel aux opérateurs et/ou au patient, les opérateurs ne doivent jamais tenter de transporter une charge supérieure à celle qu'ils peuvent soulever en sécurité.
-

DÉPLIAGE DE LA CHAISE

Pour déplier la chaise :

1. Se tenir debout derrière la chaise.
2. Activer les blocages de roue (le cas échéant).
3. Séparer le relève-buste et la poignée d'extension en tirant. Le mécanisme de verrouillage se bloque automatiquement lorsque la chaise est complètement dépliée.
4. Tirer le siège vers le haut pour vérifier que le verrouillage est engagé. Si le verrouillage est correctement engagé, la chaise ne se replie pas.

AVERTISSEMENT

Une chaise non verrouillée peut se replier en cours d'utilisation et causer des blessures au patient ou à l'opérateur. Toujours s'assurer que la chaise est verrouillée en position dépliée avant de l'utiliser.

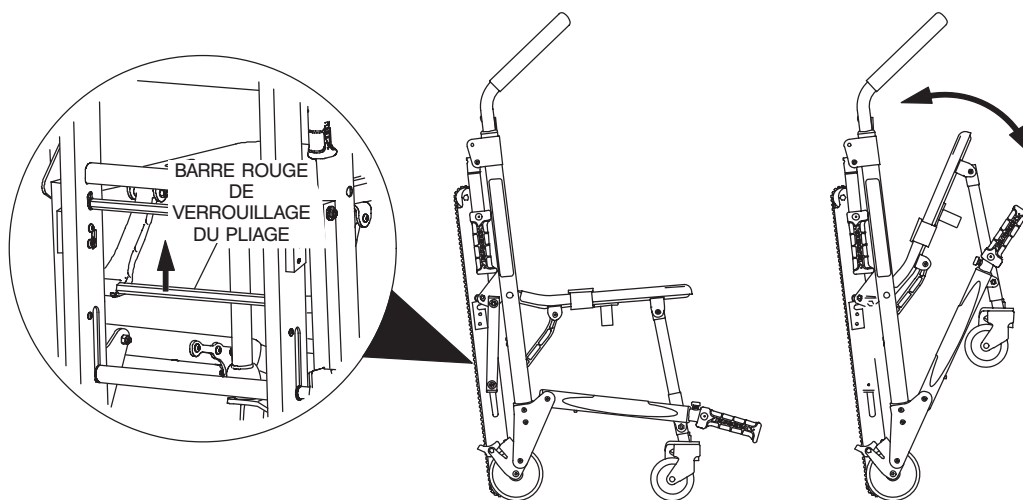

Figure 1 - Dépliage/pliage de la chaise

PLIER LA CHAISE

Pour replier la chaise :

1. Activer les blocages de roue (le cas échéant). Boucler les sangles de retenue et les plier proprement pour qu'elles ne gênent pas le pliage correct de la chaise. Fixer la sangle du support de tête derrière le châssis de la chaise.
2. Se tenir à côté de la chaise.
3. Tirer vers le haut la barre de verrouillage rouge à l'arrière de la chaise.
4. Basculer la chaise vers l'avant.
5. Replier le siège vers le haut en direction du relève-buste jusqu'à ce que les pieds avant s'enclenchent dans les clips situés sous le tube du siège.

Remarque : Tourner les roulettes avant pour qu'elles n'interfèrent pas avec le pliage de la chaise.

Emmagasiner la Chaise d'Evacuation dans un frais, sèche l'environnement qui est au-dessus de la température glaciale et de la lumière du soleil directe.

TRANSFERT DU PATIENT SUR LA CHAISE D'ÉVACUATION STRYKER

Pour transférer le patient sur la chaise :

1. Placer la chaise à côté du patient.
2. Activer les blocages de roue pour immobiliser la chaise.
3. Ouvrir les sangles de retenue.
4. Étirer la poignée de commande supérieure.
5. Transférer le patient sur la chaise.
6. Utiliser tous les dispositifs de retenue pour maintenir le patient sur la chaise ([page 2-12](#)).
7. Libérer les blocages de roue avant le transport.

AVERTISSEMENT

L'utilisation de la chaise d'évacuation Stryker n'est pas recommandée si l'on suspecte une lésion cervicale ou rachidienne ou une fracture.

UTILISATION DES SANGLES DE RETENUE

Français

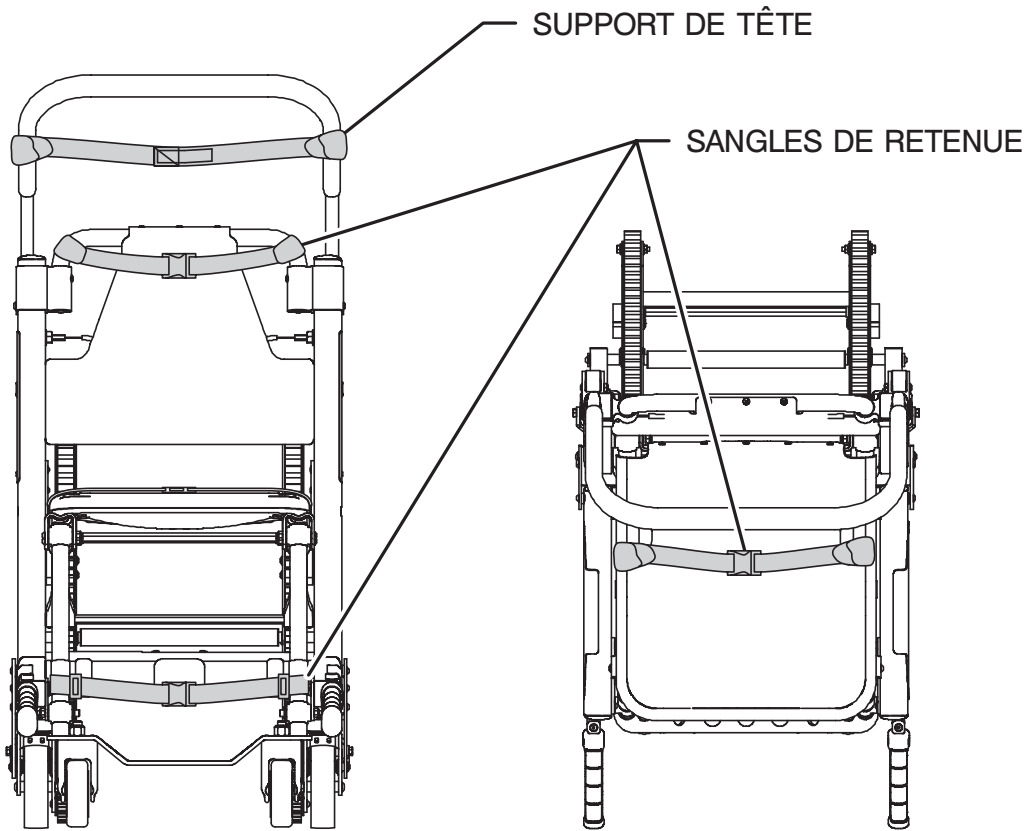

Figure 2 - Points d'attache des sangles
Vue de devant

Figure 3 - Points d'attache de la sangle des genoux
Vue de dessus

AVERTISSEMENT

Toujours utiliser toutes les sangles de retenue pour maintenir le patient sur la chaise. Un patient non maintenu risque de tomber et de se blesser.

Toujours maintenir le patient sur la chaise avec toutes les sangles de retenue. Boucler une sangle de retenue sur le torse du patient et l'autre sur ses genoux. Boucler la sangle des chevilles sur les jambes du patient.

Pour éviter d'endommager les boucles et les sangles, laisser les sangles bouclées lorsque la chaise n'est pas utilisée pour un patient.

En fixant les sangles de retenue à la chaise, tenir compte du fait que les points d'attache doivent fournir un ancrage résistant et permettre une position de maintien correcte, sans gêner les équipements et accessoires.

UTILISATION DES SANGLES DE RETENUE - SUITE

Pour rattacher les sangles du torse :

1. Enrouler chaque sangle autour du châssis de la chaise, insérer l'extrémité dans l'anneau au niveau de l'extrémité de la sangle et tirer pour serrer.
2. Tirer la sangle sur le torse du patient, en la rallongeant si nécessaire.
3. Boucler la sangle.
4. Tirer l'extrémité libre de la sangle pour la serrer fermement autour du patient.
5. Répéter pour la deuxième sangle et la ceinture abdominale.

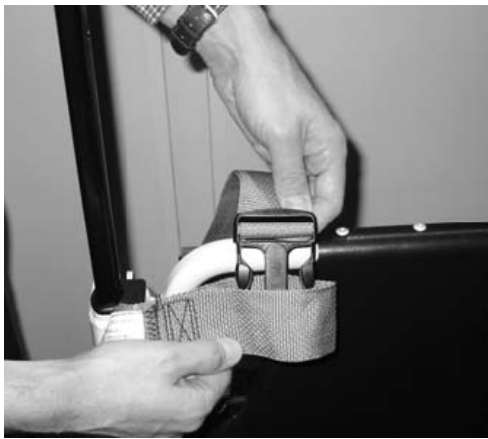

Figure 4 - Insérer l'extrémité par l'anneau



Figure 5 - Tirer la sangle pour bien la serrer



Figure 6 - Rallonger la sangle selon les besoins



Figure 7 - Boucler la sangle



Figure 8 - Serrer fermement la sangle

Guide d'utilisation

UTILISATION DES SANGLES DE RETENUE - SUITE

Français

Pour fixer la sangle des chevilles :

1. Retirer de la sangle les trois pièces en plastique.
2. Enfiler la sangle dans l'un des anneaux en D en plastique et glisser l'anneau jusqu'à l'étiquette blanche à l'extrémité de la sangle.
3. Passer la sangle autour du pied avant de la chaise et tirer son extrémité libre à travers l'anneau. Tirer jusqu'à ce que l'anneau soit contre le tube du repose-jambes.
4. Enfiler la sangle dans l'autre anneau en D.
5. Passer la sangle autour de l'autre pied avant de la chaise et tirer son extrémité libre à travers l'anneau. Tirer jusqu'à ce que l'anneau en D soit contre le tube du repose-jambes.



6. Fixer le clip mâle terminal sur la sangle.

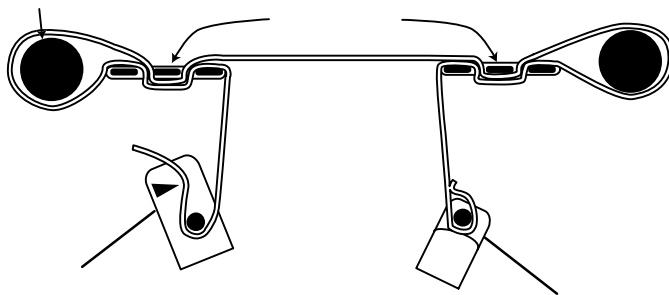

Figures 9-17 - Fixation de la sangle de jambe

UTILISATION DES SANGLES DE RETENUE - SUITE

- **Pour rallonger la sangle de retenue**, tenir la boucle obliquement par rapport à la sangle et tirer. Un bourrelet cousu à l'extrémité de la sangle empêche la boucle de se détacher de la sangle.
- **Pour raccourcir la sangle**, saisir le bourrelet cousu et retirer la sangle à travers la boucle jusqu'au serrage correct.
- Pour mettre la chaise en service, ouvrir les sangles de retenue et les disposer de part et d'autre de la chaise jusqu'à ce que le patient soit en place sur le siège. Rallonger la sangle, la boucler autour du patient et la raccourcir jusqu'à ce qu'elle soit correctement serrée pour assurer le maintien correct du patient.
- **Pour ouvrir la sangle**, appuyer sur les languettes latérales de la boucle pour la libérer et tirer la partie mâle pour l'extraire de la partie femelle.
- **Pour fermer la sangle**, pousser jusqu'au déclic la boucle mâle dans la boucle femelle.
- Chaque fois qu'une sangle est bouclée sur un patient, l'opérateur doit vérifier que la boucle mâle est verrouillée et que l'excès de sangle ne pend pas ou ne s'emmêle pas dans la chaise.
- Inspecter les sangles de retenue au moins une fois pas mois (plus souvent en cas d'utilisation fréquente). L'inspection doit vérifier que les boucles mâle et femelle ne sont ni tordues ni cassées, que les sangles ne sont pas déchirées ou effilochées, etc. Remplacer immédiatement toute sangle de retenue présentant des signes d'usure ou ne fonctionnant pas correctement.

TECHNIQUES DE LEVAGE CORRECTES

Lors de l'élévation de la chaise d'évacuation Stryker et du patient, se rappeler des cinq principes de base suivants :

- Garder les mains près du corps.
- Garder le dos droit.
- Coordonner les mouvements des opérateurs et soulever avec les jambes.
- Éviter toute torsion.
- Toujours utiliser la chaise d'évacuation Stryker de la manière décrite dans ce manuel.

Guide d'utilisation

TRANSPORT DU PATIENT : SURFACES PLANES

AVERTISSEMENT

Pour éviter le risque de blessure patiente ou les dommages d'équipement, ne pas permettre au malade pour se tenir sur le repose-pieds.

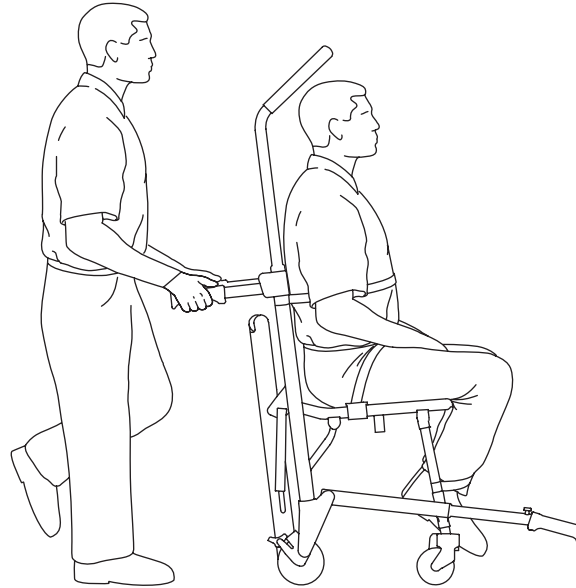

Figure 18 - Transport du patient

Pour rouler la chaise d'évacuation Stryker sur des surfaces planes, pousser et guider la chaise de l'arrière du patient, au moyen soit des poignées du côté tête de la chaise soit du tube du relève-buste. Soulever la chaise au-dessus et autour des obstacles à l'aide des poignées de soulèvement des côtés tête et pieds de la chaise.

En plus des poignées de soulèvement du côté tête, on peut utiliser la poignée de commande supérieure extensible dans n'importe quelle position pour rouler et guider la chaise. Pour étirer la poignée de commande supérieure, tirer d'une main le câble de libération rouge et tirer de l'autre la poignée de commande vers le haut. Relâcher le câble pour verrouiller la poignée en position intermédiaire ou complètement étirée. Soulever la chaise au-dessus et autour des obstacles à l'aide des poignées de soulèvement des côtés tête et pieds de la chaise.

MISE EN GARDE

Les roulettes ne conviennent pas à toutes les surfaces. Prendre en permanence les précautions nécessaires.

TRANSPORT DU PATIENT : DESCENTE D'ESCALIER

AVERTISSEMENT

- Pour éviter toute blessure, toujours vérifier que le système Stair-TREAD™ est bien verrouillé en place avant de transporter le patient.
- Pour éviter toute blessure lorsqu'un patient de plus de 90 kilos est sur la chaise, au moins deux opérateurs sont requis pour le transport dans un escalier. Si d'autres personnes sont nécessaires pour contrôler la chaise en sécurité, se référer à la [page 2-22](#) pour le positionnement approprié des aides.
- Pour éviter toute blessure, toujours vérifier que les poignées de soulèvement sont verrouillées en place avant de les utiliser pour soulever la chaise.

1. Rouler la chaise jusqu'à l'escalier et l'aligner avec le rebord de la première marche.
2. Opérateur du côté pieds (si nécessaire) - Pousser les boutons de libération rouges et tirer les poignées de soulèvement du côté pieds en butée pour les étirer. Relâcher les boutons et vérifier que les poignées sont verrouillées.
3. Opérateur du côté tête - Tirer d'une main le câble de libération rouge de la poignée de commande supérieure et tirer de l'autre la poignée de commande vers le haut pour l'étirer complètement. Relâcher le câble et vérifier que la poignée est verrouillée des deux côtés en position complètement étirée.
4. Opérateur du côté tête - Appuyer la barre rouge de libération des chenilles contre le tube transversal noir. Relâcher la barre de libération et tirer avec force le système Stair-TREAD™ en position complètement étirée, jusqu'à ce que les deux côtés soient verrouillés. Toujours essayer de replier les deux côtés du système Stair-TREAD™ vers le haut pour vérifier qu'ils sont verrouillés.

MISE EN GARDE

Relâcher la barre rouge de libération des chenilles avant d'encliqueter le système Stair-TREAD™ en position verrouillée. Ne pas respecter cette procédure risque d'empêcher le verrouillage des chenilles. Avant de descendre un escalier, toujours essayer de replier le système Stair-TREAD™ pour vérifier qu'il est verrouillé.

5. Les opérateurs sont placés face à face en descendant l'escalier.
6. Opérateur du côté tête - Basculer la chaise en arrière suffisamment pour permettre au système Stair-TREAD™ de toucher le sol.
7. Les deux opérateurs - En maintenant l'inclinaison, guider la chaise d'évacuation Stryker au-dessus du rebord de la première marche de l'escalier pour permettre au système Stair-TREAD™ de s'engager sur la première marche.
8. Les deux opérateurs - Glisser le long de l'escalier jusqu'à ce que les chenilles soient de niveau sur l'arête de deux ou trois marches.

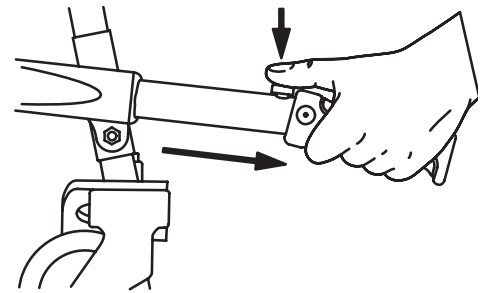

Figure 19 - Poignées de soulèvement du côté pieds

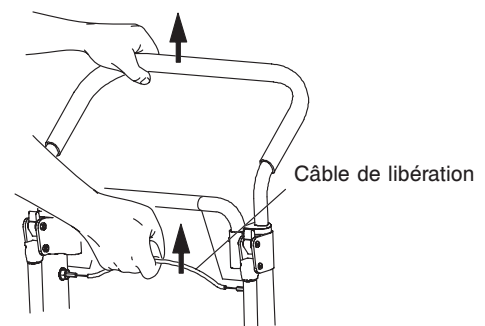

Figure 20 - Câble de libération de la poignée de commande supérieure

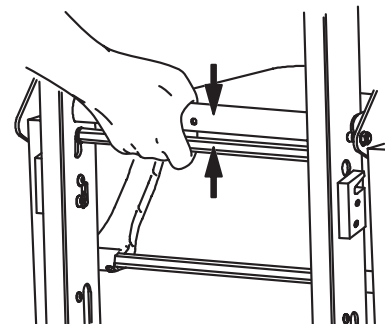

Figure 21 - Barre rouge de libération des chenilles

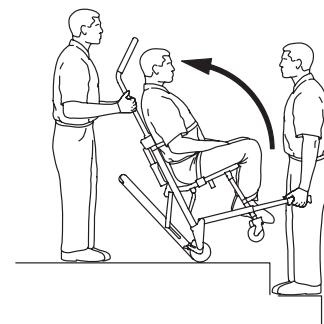

Figure 22 - Basculer la chaise

TRANSPORT DU PATIENT : DESCENTE D'ESCALIER - SUITE

9. Opérateur du côté tête - Appuyer légèrement vers le bas sur la poignée de commande supérieure extensible pendant que l'opérateur du côté pieds soulève légèrement les poignées de soulèvement du côté pieds pour empêcher la chaise de basculer vers l'avant en glissant vers le bas dans l'escalier.

AVERTISSEMENT

- Le système Stair-TREAD™ ne fonctionne pas toujours de la même manière sur toutes les surfaces de marches et dans toutes les conditions environnementales. Selon les conditions, on peut rencontrer différents niveaux de résistance. Éviter de laisser pénétrer des saletés ou autres débris dans les chenilles. La présence d'eau, de glace et/ou de débris dans l'escalier peut gêner la prise de pied de l'opérateur et le fonctionnement correct du système Stair-TREAD™. Pour éviter toute blessure, dégager le chemin ou envisager un autre parcours. La présence de condensation, d'eau, de glace et/ou de débris sur le système Stair-TREAD™ peut entraîner un fonctionnement imprévu et une modification soudaine du poids soutenu par le ou les opérateurs.
- Pour éviter toute blessure et contribuer au bon fonctionnement du système Stair-TREAD™, s'assurer que les chenilles sont propres et sèches avant de transporter le patient.
- Pour éviter tout préjudice corporel aux opérateurs et/ou au patient, les opérateurs ne doivent jamais tenter de transporter une charge supérieure à celle qu'ils peuvent soulever en sécurité.

10. Opérateur du côté pieds (si nécessaire) - Libérer les poignées avant quand les chenilles atteignent la dernière marche. Opérateur du côté tête - Laisser la chaise basculer vers l'avant jusqu'à ce que les quatre roues soient sur le sol. Rouler la chaise ainsi que décrit à la [page 2-16](#).
11. Pour replier le Stair-TREAD™, tirer la barre rouge de libération des chenilles vers la barre transversale noire et replier les chenilles vers le haut en direction de la chaise. Vérifier que le système Stair-TREAD™ est verrouillé en place.

MISE EN GARDE

Relâcher la barre rouge de libération des chenilles avant d'encliqueter le système Stair-TREAD™ en position verrouillée. Ne pas respecter cette procédure risque d'empêcher le verrouillage des chenilles. Avant de descendre un escalier, toujours essayer de replier le système Stair-TREAD™ pour vérifier qu'il est verrouillé.

Si l'un des opérateurs doit s'arrêter ou se reposer pendant la descente de l'escalier, basculer la chaise vers l'avant juste assez pour permettre aux roues arrière de reposer au creux de la marche. Pour reprendre la descente de l'escalier depuis cette position de repos, l'opérateur du côté tête de la chaise doit exercer de la poignée de commande supérieure une légère pression vers le bas, tandis que l'opérateur du côté pieds de la chaise doit pousser légèrement vers le haut pour basculer la chaise vers l'arrière et engager le système Stair-TREAD™.

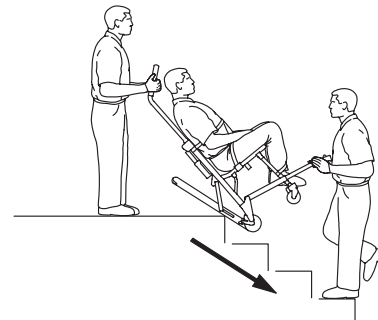

Figure 23 - Les chenilles s'engagent sur la première marche

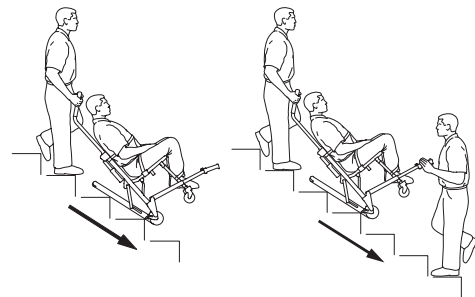

Figure 24 - Transport : descente d'escalier

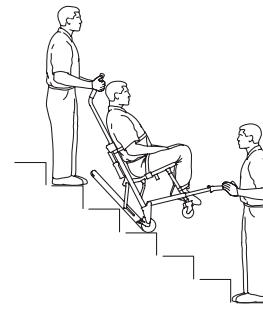

Figure 25 - « Position de repos »

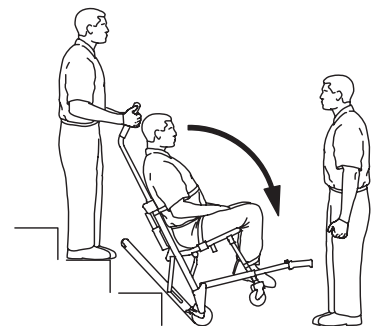

Figure 26 - Bas de l'escalier

TRANSPORT DU PATIENT : MONTÉE D'ESCALIER

AVERTISSEMENT

- Pour éviter toute blessure lorsqu'un patient de plus de 90 kilos est sur la chaise, au moins deux opérateurs sont requis pour le transport dans un escalier. Si d'autres personnes sont nécessaires pour contrôler la chaise en sécurité, se référer à la [page 2-22](#) pour le positionnement approprié des aides.
- Pour éviter toute blessure, toujours vérifier que les poignées de soulèvement sont verrouillées en place avant de les utiliser pour soulever la chaise.

1. Avancer la chaise jusqu'au bas de l'escalier, le patient tournant le dos à l'escalier.
2. Opérateur du côté pieds - Appuyer sur les boutons rouges et tirer les poignées de soulèvement du côté pieds en butée pour les étirer. Relâcher les boutons et vérifier que les poignées sont verrouillées.
3. Opérateur du côté tête - Déplier les poignées de soulèvement du côté tête.
4. L'opérateur du côté pieds de la chaise doit se tourner vers le haut de l'escalier. L'opérateur du côté tête de la chaise peut soit faire face à la chaise pour mieux contrôler le patient, soit faire face à l'escalier pour mieux le voir et négocier les obstacles.

Remarque : L'opérateur du côté tête peut être tourné dans une quelconque direction en portant la chaise, mais tout protocole applicable au levage de chaises doit être observé.

5. Les deux opérateurs - Soulever simultanément la chaise à l'aide des poignées de soulèvement des côtés tête et pieds de la chaise et en observant les techniques de levage correctes (voir [page 2-15](#)). Transporter avec précaution la chaise pour monter l'escalier et éviter tout obstacle.

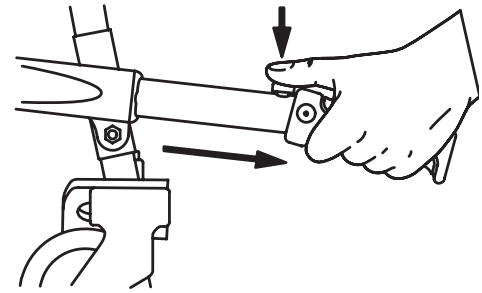

Figure 27 - Poignées de soulèvement du côté pieds

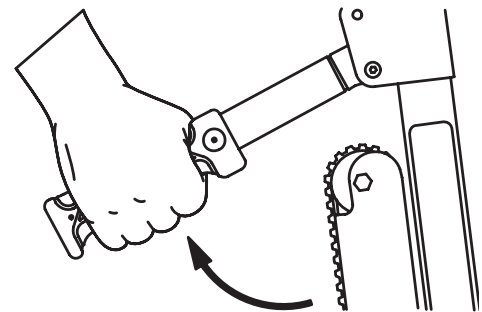

Figure 28 - Poignées de soulèvement du côté tête

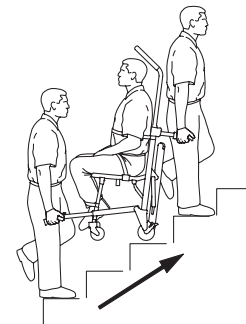

Figure 29 - Transport : montée d'escalier

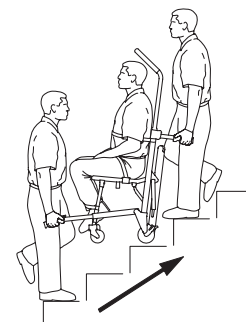

Figure 30 - Transport : montée d'escalier

UTILISATION DES BLOCAGES DE ROUE

Français

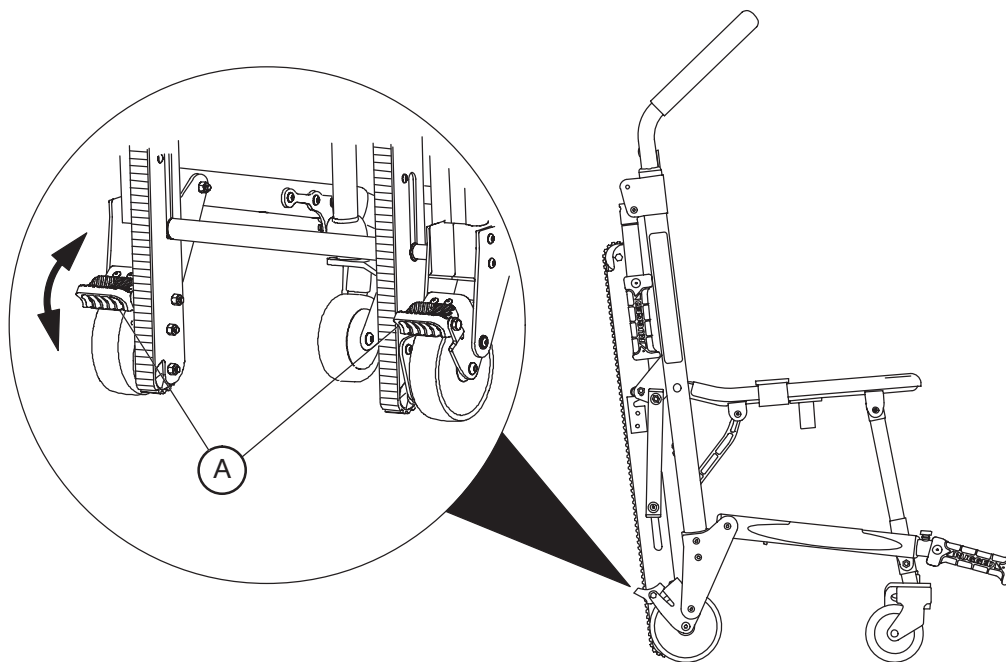

Figure 31 - Blocages de roue

Pour activer les blocages de roue :

1. Appuyer à fond sur les pédales (A).
2. Pour libérer les blocages de roue, appuyer avec le pied sur la face supérieure de la pédale ou les relever du bout du pied sous la pédale. La partie supérieure de la pédale repose contre le châssis de la chaise lorsque le blocage de roue est libéré.

AVERTISSEMENT

- N'utiliser les blocages de roue que pendant le transfert d'un patient ou sans patient sur la chaise. Si la chaise est déplacée alors que les blocages de roue sont activés, elle risque de se renverser et de causer des blessures au patient ou à l'opérateur et/ou d'être endommagée.
- Les blocages de roue ne servent qu'à éviter qu'une chaise vide sans surveillance ne roule et à faciliter le transfert du patient. Le blocage de roue peut ne pas immobiliser suffisamment les roues sur toutes les surfaces ou en charge.
- Ne jamais laisser un patient sur la chaise sans surveillance, au risque qu'il se blesse. Tenir fermement la chaise lorsqu'un patient y est en place.
- Ne jamais utiliser les blocages de roue de la chaise si les roues sont excessivement usées. L'utilisation du blocage de roue d'une roue de diamètre inférieur à 12,7 cm peut compromettre la capacité d'immobilisation et causer des blessures au patient ou à l'opérateur et/ou endommager la chaise ou autres équipements.

UTILISATION DU SUPPORT DE TÊTE

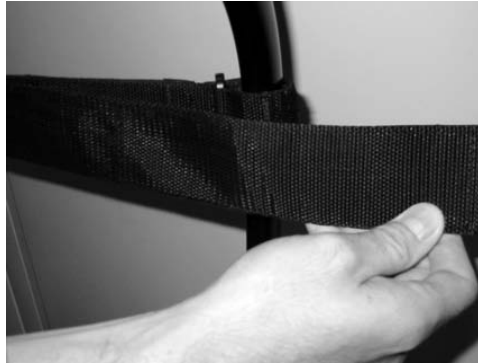

Français

VUE DE DESSUS

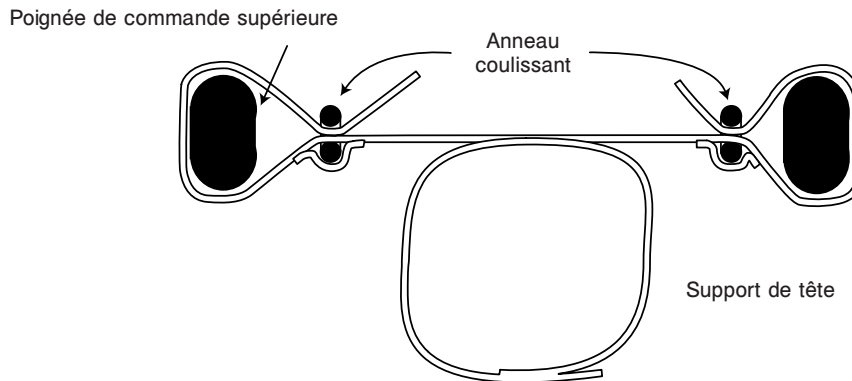

Figures 32 à 34 - Fixation et utilisation du support de tête

AVERTISSEMENT

L'utilisation de la chaise d'évacuation Stryker n'est pas recommandée si l'on suspecte une lésion cervicale ou rachidienne ou une fracture.

Avant d'utiliser le support de tête, la poignée de commande supérieure doit être étirée. D'abord, tirer d'une main le câble rouge de libération de la poignée de commande supérieure. Tirer ensuite de l'autre main la poignée vers le haut. Relâcher le câble et vérifier que la poignée est verrouillée dans l'une des deux positions possibles.

Pour fixer le support de tête à la poignée de commande supérieure extensible :

1. Enrouler les extrémités libres de la sangle autour des parties verticales de la poignée puis les passer par les anneaux en plastique.
2. Tirer la sangle pour la serrer et la fixer sur elle-même.
3. Pour régler la hauteur, relâcher la sangle, la déplacer à l'endroit voulu, puis la resserrer.

Pour soutenir la tête du patient, le placer à la base du crâne. Pour les patients inconscients ou partiellement inconscients, fixer la tête au moyen des deux autres parties de la sangle. Enrouler les sangles autour du front du patient ; leur chevauchement les fixe au serrage désiré. Lorsqu'elles ne sont pas utilisées, ces sangles peuvent être enroulées vers l'arrière autour de la poignée et fixées au dos du support.

Guide d'utilisation

RECOURS À DES AIDES SUPPLÉMENTAIRES

AVERTISSEMENT

Pour éviter toute blessure lorsqu'un patient de plus de 90 kilos est sur la chaise, au moins deux opérateurs sont requis pour le transport dans un escalier.

Français

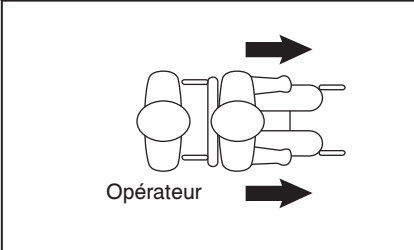
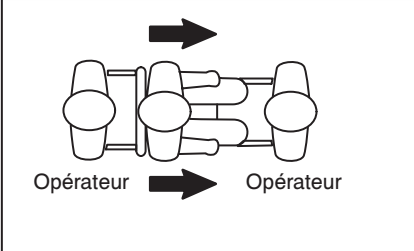
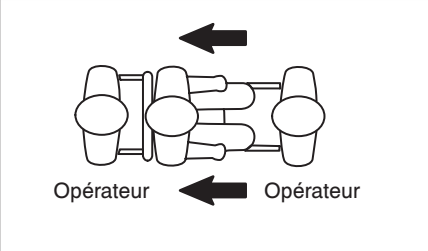
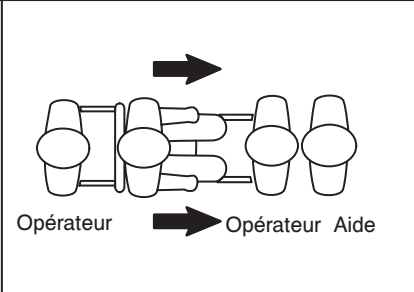
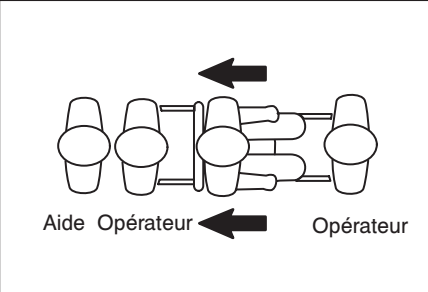
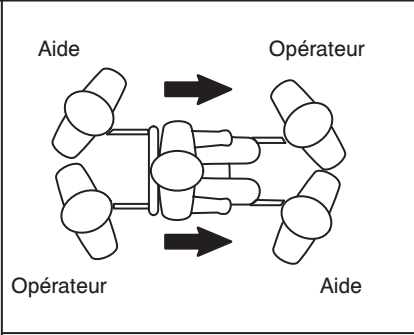
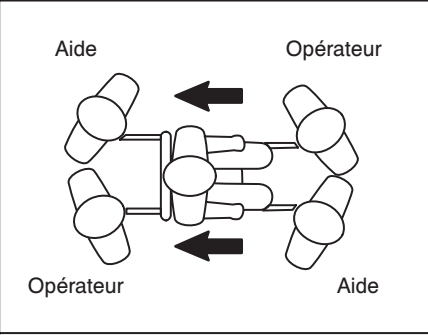
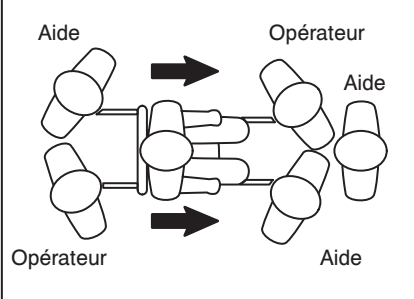
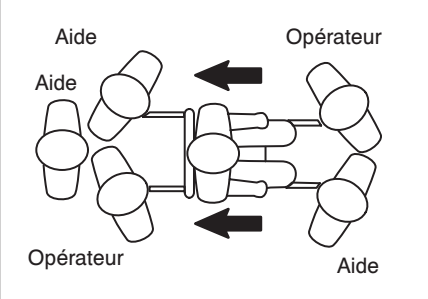
	Descente d'escalier	Montée d'escalier
Un opérateur		
Deux opérateurs		
Deux opérateurs Un aide		
Deux opérateurs Deux aides		
Deux opérateurs Trois aides		

INSTALLATION DU SUPPORT DE RANGEMENT MURAL EN OPTION

Pour installer le support de rangement mural en option :

1. Utiliser le support comme gabarit pour marquer l'emplacement des trous de montage à l'endroit où le support mural sera installé. Tenir compte des dimensions de la chaise pour choisir et marquer l'emplacement. La hauteur approximative du support par rapport au sol doit être de 152 cm.
2. Avec des dispositifs de fixation (non fournis) adaptés au type de mur, installer le support en utilisant au moins quatre des trous de montage.
3. Suspendre la chaise sur le support par la poignée de commande supérieure.

Français

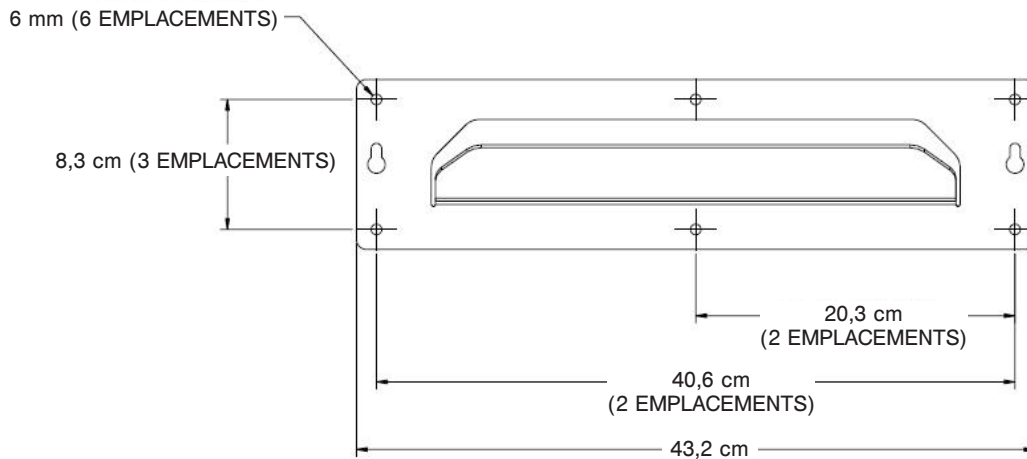

Figure 35 - Dimensions du support de rangement

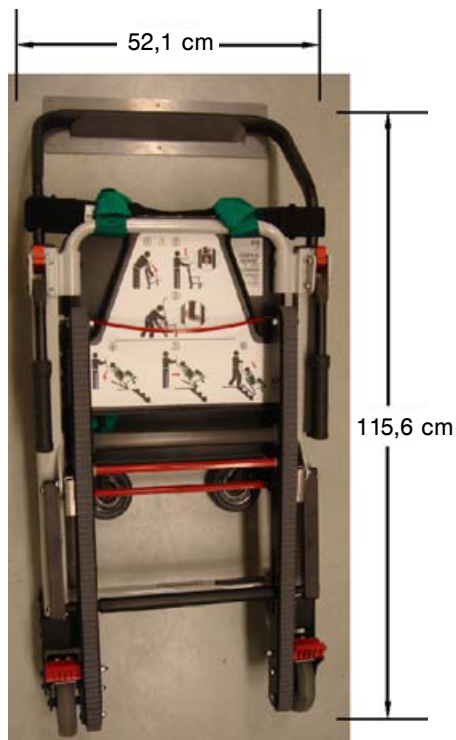

Figure 36 - Chaise rangée sur le support

INSTALLATION DU PLACARD EN OPTION

Pour installer le placard en option :

1. Utiliser le support comme gabarit pour marquer l'emplacement des trous de montage à l'endroit où le placard sera installé. Tenir compte des dimensions du placard pour choisir et marquer l'emplacement. La hauteur approximative du dessous du placard par rapport au sol doit être d'au moins 30,5 cm.
2. Avec des dispositifs de fixation (non fournis) adaptées au type de mur, installer le placard en utilisant au moins quatre des trous de montage.
3. Suspending la chaise sur le support par la poignée de commande supérieure.

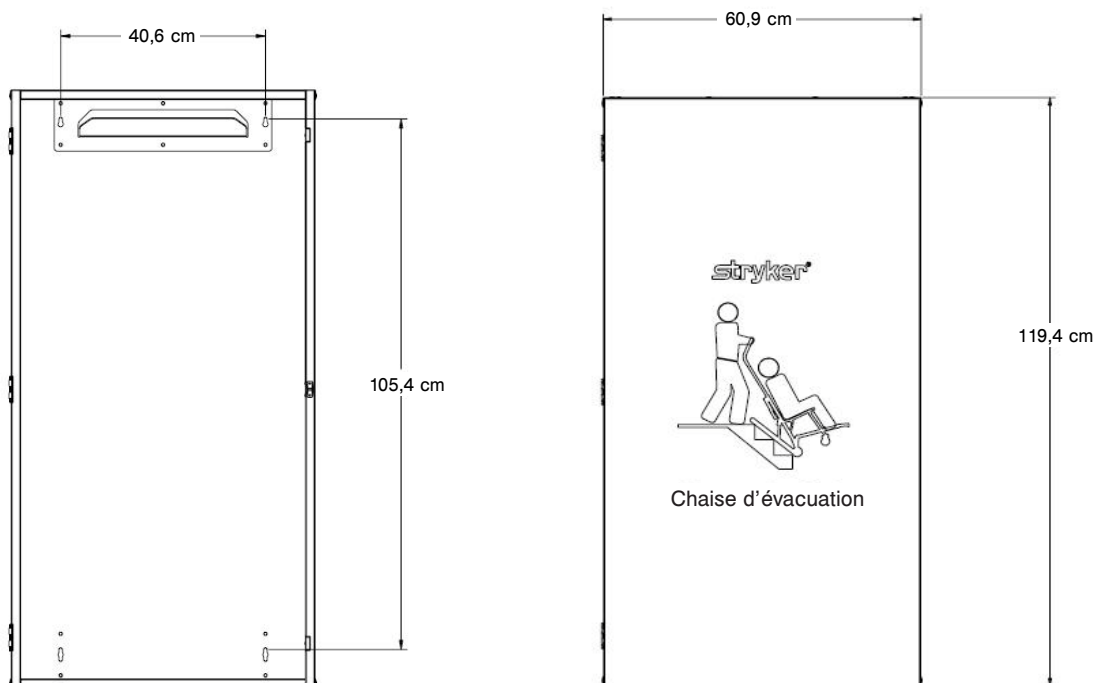

Figure 37 - Dimensions du placard



Figure 38 - Chaise rangée dans le placard

Guide d'utilisation

Français

INSTALLATION DE LA HOUSSE EN OPTION

Remarque : Il est plus facile d'installer la housse lorsque la chaise est suspendue.

Pour mettre la housse en vinyle :

1. Glisser la poche inférieure sur les roues.
2. Rabattre les pans latéraux autour du châssis de la chaise.
3. Tirer le pan supérieur vers le bas entre les montants de la poignée de commande supérieure et par-dessus la sangle de support de tête.
4. Fixer les bandes Velcro®.
5. Fixer la bande-poignée rouge au Velcro® sur le devant de la housse.

RETRAIT DE LA HOUSSE EN OPTION

Pour retirer la housse en vinyle :

1. Tirer la bande-poignée rouge.
2. Laisser la housse tomber de la chaise.



Figure 39 - Glisser la poche inférieure sur les roues



Figure 40 - Housse complètement installée sur la chaise

Nettoyage

Les chaises d'évacuation Stryker modèle 6254 sont lavables sous pression. Le matériel peut présenter des signes d'oxydation ou de décoloration après des lavages sous pression répétés, sans que cela affecte les performances de la chaise ou ses fonctionnalités si les procédures adéquates sont observées.

Français

PROCÉDURE DE LAVAGE

- Respecter rigoureusement les recommandations de dilution du fabricant de la solution de nettoyage.
- Pour le lavage sous pression de la chaise-civière, Stryker Medical recommande d'utiliser le laveur de chariot chirurgical standard de l'hôpital ou un jet à main.

LIMITATIONS RELATIVES AU LAVAGE

AVERTISSEMENT

Utiliser l'équipement de protection individuelle adapté (lunettes, respirateur, etc.) pour éviter le risque d'inhalation de micro-organismes contagieux. L'utilisation d'un équipement de lavage sous pression est susceptible d'aérosoliser les contaminants collectés lors de l'utilisation de la chaise.

MISE EN GARDE

- NE PAS NETTOYER LA CIVIÈRE À LA VAPEUR OU AUX ULTRASONS.
- La température maximale de l'eau ne doit pas dépasser 82 °C (180 °F). Consentire aerare secco.
- La pression maximale de l'eau ne doit pas dépasser 1 500 psi (130,5 bars). Si un jet à main est utilisé pour laver la chaise, tenir la buse sous pression à au moins 61 centimètres de la chaise.
- Le non-respect des directives ci-dessus peut invalider tout ou partie de la garantie.

Si des matières étrangères pénètrent entre les chenilles du système Stair-TREAD™ et le châssis des chenilles, il faut le nettoyer.

1. Détendre les chenilles et retirer les roues arrière (voir [page 2-34](#) pour des instructions).
2. Nettoyer à fond à l'alcool le châssis des chenilles.
3. Rincer les chenilles à l'eau sous haute pression (voir ci-dessus). Bien nettoyer et les surfaces internes et les surfaces externes des chenilles.
4. Permettre aux chenilles de sécher complètement avant de les remonter.
5. Remonter les chenilles et les roues arrière (voir [page 2-34](#) pour des instructions).
6. Tester les performances de la chaise, en observant les mises en garde et les avertissements appropriés, à l'aide d'un poids de patient simulé en descendant une volée d'escalier.
7. Si le fonctionnement normal ne reprend pas, les chenilles peuvent devoir être remises en état ou remplacées.

Nettoyage

En général, des désinfectants de type phénolique ou quaternaire (**sauf le Virex® TB**) peuvent être utilisés à condition de respecter les concentrations recommandées par le fabricant. Les désinfectants iodés ne sont pas recommandés car ils risquent de laisser des taches.

Nettoyants suggérés :

- Nettoyants quaternaires (ingrédient actif – chlorure d’ammonium)
- Nettoyants phénoliques (ingrédient actif – o-phénylphénol)
- Solution d’eau de Javel (5,25 % – moins d’une part d’eau de Javel pour 100 parts d’eau)

Pour une désinfection adéquate, éviter une concentration excessive et un contact d’une durée supérieure à celle recommandée par le fabricant du produit chimique.

AVERTISSEMENT

- CERTAINS PRODUITS DE NETTOYAGE SONT CORROSIFS PAR NATURE ET SUSCEPTIBLES D’ENDOMMAGER LE PRODUIT SI LES PRESCRIPTIONS D’EMPLOI NE SONT PAS RESPECTÉES. Si les produits décrits ci-dessus sont utilisés pour nettoyer l’équipement de soins patients Stryker, prendre les mesures appropriées pour s’assurer que la chaise est essuyée avec un linge trempé dans de l’eau propre et complètement séchée après le nettoyage.
- Un rinçage et un séchage incomplets laisseront à la surface de la chaise un résidu corrosif susceptible d’entraîner la corrosion prématurée d’éléments critiques.

Remarque : Le non-respect des directives ci-dessus lors de l’utilisation de ces types de nettoyants peut annuler la garantie du produit.

Maintenance préventive

Fonctionnement	Programme	Procédure
Nettoyage et désinfection	À chaque utilisation.	Voir page 2-27
Inspection	Inspecter la chaise tous les 6 mois.	Voir la liste de vérification ci-dessous.
Reconditionnement des chenilles du système Stair-TREAD™	Après utilisation sur environ 500 volées d'escalier ou si le fonctionnement du système Stair-TREAD™ devient lent.	Voir page 2-34

Remarque : Tenir à jour un rapport de maintenance à l'aide du formulaire de rapport de maintenance [page 2-30](#).



AVERTISSEMENT

- Un entretien incorrect risque de causer des blessures ou d'endommager le matériel. Entretenir la chaise d'évacuation Stryker ainsi que décrit dans ce manuel. N'utiliser que des pièces et les procédures de maintenance agréées par Stryker. L'utilisation de pièces et de procédures non agréées risque de causer un fonctionnement imprévu et/ou de porter atteinte à la sécurité du patient ou de l'opérateur et annule la garantie du produit.
- Ne jamais lubrifier le système Stair-TREAD™. La lubrification du système peut provoquer un fonctionnement irrégulier risquant de causer des blessures au patient ou à l'opérateur.

Pièces, réparations ou service technique

Contactez le service clientèle de Stryker au +1-800-327-0770 (appel gratuit aux États-Unis) ou Stryker Medical
3800 E. Centre Ave. Portage, MI 49002, États-Unis
ATTN : Customer Service

Maintenance préventive

Français

LISTE DE VÉRIFICATION

- _____ Tous les dispositifs de fixation sont bien en place (consulter l'ensemble des vues éclatées)
- _____ Toutes les soudures sont intactes, ni fêlées ni rompues
- _____ Aucune tubulure ou tôle n'est tordue ou cassée
- _____ Pas de débris dans les roues
- _____ Toutes les roues sont bien fixées et roulent correctement
- _____ Les roulettes avant sont bien fixées, roulent et pivotent correctement
- _____ Les blocages de roue immobilisent correctement les roues lorsqu'ils sont activés et les libèrent lorsqu'ils sont désactivés
- _____ La chaise se déplie et se verrouille correctement
- _____ Le siège et le relève-buste ne comportent ni fissures ni déchirures
- _____ Les sangles de retenue sont intactes et fonctionnent correctement
- _____ Les poignées de soulèvement du côté pieds de la chaise s'étirent et se verrouillent correctement
- _____ Les poignées de soulèvement du côté tête de la chaise se replient et se déplient
- _____ La poignée de commande supérieure s'étire et se verrouille dans toutes les positions
- _____ Le mécanisme du système Stair-TREAD™ se déplie et se verrouille correctement
- _____ Les chenilles du système Stair-TREAD™ roulent correctement
- _____ Le cordage interne des chenilles Stair-TREAD™ n'est pas apparent – remplacer si nécessaire
- _____ Le système Stair-TREAD™ fonctionne correctement – reconditionner les chenilles si nécessaire (voir [page 2-34](#))
- _____ Absence de lubrifiants sur les surfaces des chenilles du système Stair-TREAD™ ou du châssis des chenilles
- _____ Câble de libération de la poignée de commande supérieure ni usé, ni effiloché – remplacer si nécessaire
- _____ Accessoires optionnels intacts et fonctionnant correctement

Numéro de série :		

Vérification réalisée par : _____ Date : _____

Rapport de maintenance

Date	Maintenance effectuée	Par	Heures

Français

Liste de référence rapide des pièces de rechange

Tous les accessoires et les pièces indiqués sur cette page sont actuellement disponibles à la vente. Certaines des pièces indiquées sur les vues éclatées de ce manuel peuvent ne pas être disponibles en vente individuelle. Appeler le service clientèle Stryker au +1-800-327-0770 (option 2) (appel gratuit aux États-Unis) en ce qui concerne la disponibilité et les prix.

Français

Dénomination de la pièce	N° de pièce
Câble, libération de poignée supérieure	6252-001-016
Chenille	6252-001-085
Chenille	6252-001-083
Housse, rangement de chaise	6253-001-027
Jeu de sangles de retenue, polypropylène	6250-160-000
Jeu de sangles de retenue, vinyle	6250-001-019
Pédale de blocage de roue	6080-300-030
Peinture pour retouche (verte)	7000-001-369
Peinture pour retouche (noir)	6060-199-011
Prise de main	6250-001-089
Relève-buste	6250-001-116
Roulette	6251-001-083
Sangle de retenue, chevilles	6250-001-127
Sangle de retenue, thoracique, noire	6250-001-126
Sangle de retenue, thoracique, verte	6250-001-125
Siège	6250-001-115
Support, rangement mural de chaise	6254-001-026

RÉGLAGE DE LA FORCE DE BLOCAGE DES ROUES

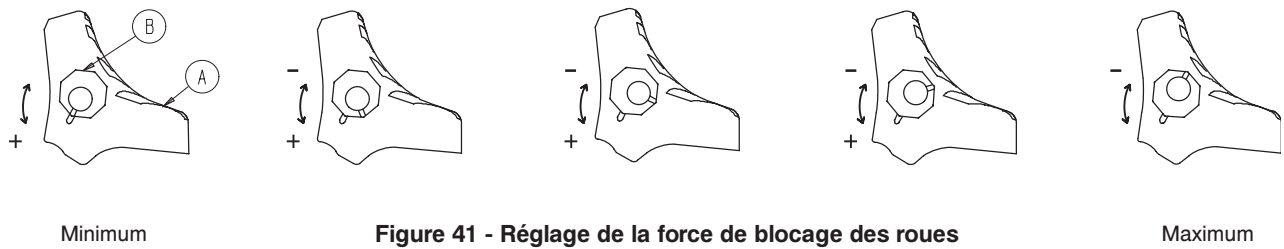

Pour régler la force de blocage des roues :

1. Retirer la vis du centre de la pédale de blocage.
2. Retirer le manchon octogonal (B) de la pédale (A).
3. Tourner le manchon octogonal dans le sens anti-horaire pour augmenter la force de blocage de la pédale ou dans le sens horaire pour la diminuer.
4. Insérer le manchon octogonal (B) dans la pédale (A).
5. Réinstaller la vis au centre de la pédale de blocage.
6. Tester la force de blocage de la pédale et vérifier qu'elle immobilise correctement la roue avant de remettre la chaise en service.

Remarque : Si, après le réglage, la pédale ne bloque toujours pas correctement la roue, remplacer la roue.

RECONDITIONNEMENT DE CHENILLES

Outils requis :

- (2) clés de 7/16 po.
- Marqueur indélébile.
- Papier de verre de grain 50.
- Bloc de ponçage.

Procédure :

1. Étirer la poignée de commande supérieure, ouvrir les chenilles du système Stair-TREAD™ et basculer la chaise vers l'avant jusqu'à ce qu'elle repose sur la poignée et la section siège, comme le montre la Figure 42.



Figure 42 - Basculer la chaise vers l'avant

2. Avec deux clés de 7/16 po, retirer le boulon à tête hexagonale, l'écrou hexagonal, les deux rondelles, la pièce d'espacement et la roue des deux côtés du châssis des chenilles. Retirer la roue et la pièce d'espacement vers le bas en direction du sol.



Figure 43 - Retirer la roue et la pièce d'espacement vers le bas en direction du sol

3. Retourner les deux chenilles afin que les petites dents internes soient à l'extérieur. Placer les chenilles sur le châssis des chenilles pour disposer d'un support de ponçage.

Remarque : Des chenilles neuves doivent être montées si le cordage interne est exposé sur les surfaces d'usure.

4. Colorer au marqueur indélébile une dent de la chenille comme repère de début/fin du ponçage.



Figure 44 - Marquer une dent de chenille aux fins de référence

RECONDITIONNEMENT DE CHENILLES - SUITE

5. Avec un bloc de ponçage et du papier de verre de grain 50, poncer les deux surfaces d'usure sur les bords externes de chaque chenille. L'objectif est de rendre la surface de la chenille juste assez rugueuse pour faire disparaître les zones brillantes causées par l'usure normale. Ne pas trop poncer les chenilles.

AVERTISSEMENT

Ne pas poncer les dents des chenilles. Toute déformation des dents peut causer un fonctionnement imprévu de la chaise et des blessures aux opérateurs et/ou au patient.

6. Éliminer tous les débris de ponçage des chenilles et du châssis des chenilles.
7. Retourner les deux chenilles de manière à ce que les grandes dents soient à l'extérieur.
8. Replacer le boulon à tête hexagonale, l'écrou hexagonal, les deux rondelles, la pièce d'espacement et la roue des deux côtés du châssis des chenilles.

9. Utiliser deux clés de 7/16 po pour tendre correctement les chenilles et les serrer fermement.

Remarque : Pour vérifier la tension, tirer le centre de la chenille vers le haut jusqu'à ce qu'il soit tendu. L'écartement entre la chenille et le châssis des chenilles doit mesurer entre 1 et 2,5 cm, comme le montre la Figure 48.

10. Faire tourner les chenilles pour vérifier qu'elles roulent librement.



Figure 45 - Poncer les surfaces d'usure

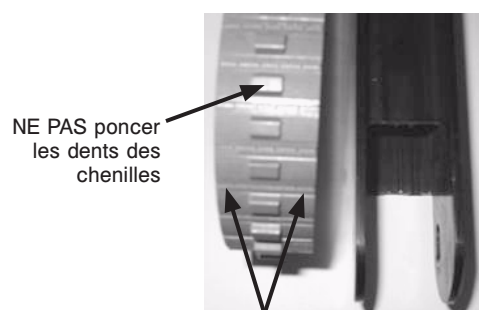

Figure 46 - Surfaces de chenilles à poncer



Figure 47 - Utiliser les clés pour tendre la chenille

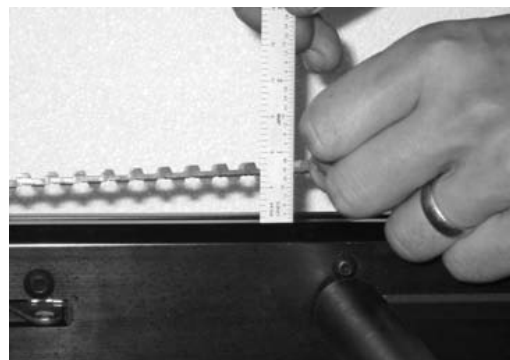

Figure 48 - Tension de chenille appropriée

[Retour à la table des matières](#)

Informations relatives au service

REPLACEMENT DU CÂBLE DE LA POIGNÉE DE COMMANDE SUPÉRIEURE

Outils requis :

- Clé de 5/8 po.

Procédure :

1. Tirer le câble et tirer la poignée de commande supérieure extensible jusqu'en position complètement étirée.
2. Avec une clé de 5/8 po, retirer un côté du câble.
3. Placer la rondelle sur l'extrémité du nouveau câble.
4. Avec une clé de 5/8 po, fixer un côté du nouveau câble au châssis de la chaise, dans le trou de l'ancien câble.
5. Répéter les étapes 2 à 4 pour l'autre extrémité du câble.



Figure 49 - Soulever la poignée extensible



Figure 50 - Retirer un côté du câble



Figure 51 - Placer la rondelle sur le nouveau câble



Figure 52 - Fixer un côté du nouveau câble

Garantie

Stryker EMS, une division de Stryker Corporation, offre deux options de garantie distinctes aux États-Unis :

Un (1) an – pièces et main-d'œuvre. Au titre de cette option, Stryker EMS garantit à l'acheteur initial que ses produits seront exempts de toute non-conformité de fabrication affectant la performance du produit et la satisfaction du client pendant une période d'un (1) an après la date de livraison. Pour tout produit reconnu par Stryker comme défectueux à sa discrétion, l'obligation de Stryker au titre de cette garantie se limite expressément à la fourniture de pièces de rechange et de main-d'œuvre ou à son remplacement, à son choix.

Deux (2) ans – pièces. Au titre de cette option, Stryker EMS garantit à l'acheteur initial que les éléments non consommables de ses produits seront exempts de toute non-conformité de fabrication affectant la performance du produit et la satisfaction du client, pendant une période de deux (2) ans après la date de livraison. Pour tout produit reconnu par Stryker comme défectueux à sa discrétion, l'obligation de Stryker au titre de cette garantie se limite expressément à la fourniture de pièces de rechange ou à son remplacement, à son choix. Les éléments consommables, c'est-à-dire les matelas, dispositifs de retenue, supports de perfusion, filets de rangement, poches de rangement, sangles O₂ et autres composants souples, ont une garantie limitée d'un (1) an avec cette option.

Sous l'une ou l'autre option de garantie, la chaise d'évacuation Stryker sont conçus pour une durée de vie utile prévue de 15 ans dans des conditions d'utilisation normale, et avec un entretien périodique adapté comme décrit dans le manuel d'entretien de chaque dispositif.

À la demande de Stryker, tout produit ou pièce faisant l'objet d'une réclamation de garantie de la part d'un acheteur initial doit être retourné en port payé à l'usine de Stryker.

Tout usage incorrect ou toute modification ou réparation effectuée par un prestataire de services non agréé qui, selon l'avis de Stryker, a un effet matériel et indésirable sur le produit, annule la présente garantie. Toute réparation de produits Stryker effectuée avec des pièces non fournies ou non agréées par Stryker annule cette garantie. Aucun employé ou représentant de Stryker n'est autorisé à modifier la présente garantie de quelque manière que ce soit.

Cette déclaration constitue l'intégralité de la garantie offerte par Stryker EMS relativement à l'équipement susdit. STRYKER NE FAIT AUCUNE AUTRE GARANTIE OU DÉCLARATION EXPRESSE OU IMPLICITE, SAUF DISPOSITIONS CONTRAIRES CI-APRÈS. AUCUNE GARANTIE N'EST FAITE QUANT À LA QUALITÉ MARCHANDE OU L'ADÉQUATION À UN USAGE PARTICULIER. EN AUCUN CAS STRYKER NE PEUT ÊTRE TENUE RESPONSABLE, AU TITRE DES PRÉSENTES, DE TOUT DOMMAGE ACCESSOIRE OU INDIRECT RÉSULTANT DE, OU LIÉ DE TOUTE AUTRE MANIÈRE À LA VENTE OU À L'UTILISATION D'UN TEL ÉQUIPEMENT.

Français

Garantie

Français

RÉGLEMENTATION DE STRYKER EMS RELATIVE AUX RENVOIS

Les civières, les chaises-civière, les chaises d'évacuation Stryker, les dispositifs de fixation de civière et les accessoires de rechange peuvent être renvoyés dans les 180 jours après leur réception s'ils satisfont aux critères suivants :

Avant 30 jours

- Garantie de remboursement sous 30 jours en vigueur
- Tous les frais sont à la charge de Stryker EMS
- Le renvoi d'articles modifiés ne sera pas autorisé

Avant 90 jours

- Le produit doit être **non utilisé, non endommagé** et dans son emballage d'origine
- L'acheteur est responsable de frais de restockage de 10 %

Avant 180 jours

- Le produit doit être **non utilisé, non endommagé** et dans son emballage d'origine
- L'acheteur est responsable de frais de restockage de 25 %

AUTORISATION DE RENVOI

Le renvoi de produits ne peut pas être effectué sans l'accord du service clientèle de Stryker. Le numéro d'autorisation qui sera fourni doit être inscrit sur le produit renvoyé. Stryker se réserve le droit de facturer des frais d'expédition et de restockage pour les articles renvoyés.

LES ARTICLES SPÉCIAUX, MODIFIÉS OU N'ÉTANT PLUS SUIVIS NE PEUVENT PAS FAIRE L'OBJET D'UN RENVOI.

PRODUITS ENDOMMAGÉS

La réglementation ICC (Interstate Commerce Commission) exige que les réclamations relatives aux produits endommagés soient remises au transporteur dans les quinze (15) jours suivant la réception de la marchandise. NE PAS ACCEPTER DE LIVRAISONS ENDOMMAGÉES À MOINS QUE LESDITS DOMMAGES NE SOIENT SIGNALÉS SUR LE BORDEREAU DE LIVRAISON AU MOMENT DE LA RÉCEPTION. Dès la réception de la notification prompt, Stryker soumettra une réclamation au transporteur approprié pour les dommages encourus. Le montant de la réclamation sera limité au coût de remplacement réel. Si cette information n'est pas reçue par Stryker dans les quinze (15) jours suivant la livraison du produit, ou que les dommages ne sont pas signalés sur le bordereau de livraison au moment de la réception, le client reste redevable du paiement intégral de la facture d'origine.

Les réclamations pour livraison incomplète doivent être déposées dans les trente (30) jours suivant la date de la facture.

CLAUSE DE GARANTIE INTERNATIONALE

La présente garantie reflète les dispositions en vigueur aux États-Unis. Hors des États-Unis, la garantie peut différer selon le pays. Contacter le représentant Stryker Medical local pour obtenir plus d'informations.

INFORMATIONS SUR LES BREVETS

Les produits Stryker sont couverts par un ou plusieurs des brevets suivants :

États-Unis 6,648,343 D527,103

Autres brevets en instance

Inhaltsverzeichnis

Symbole und Definitionen	3-3
Symbole	3-3
Definition der Begriffe Warnung / Vorsicht / Hinweis	3-3
Einführung	3-4
Produktbeschreibung	3-4
Verwendung des Produkts	3-4
Technische Daten	3-4
Bestandteile des Stuhls	3-5
Zusammenfassung der Sicherheitsvorkehrungen	3-6
Einsatzvorbereitung	3-7
Anweisungen	3-8
Bedienungsanleitung	3-9
Bedienungsrichtlinien	3-9
Ausklappen des Stuhls	3-10
Zusammenklappen des Stuhls	3-10
Umlagern des Patienten auf den Stryker Evakuierungsstuhl	3-11
Verwendung der Haltegurte	3-12
Richtige Hebetekniken	3-15
Transportieren des Patienten auf ebenen Flächen	3-16
Transportieren des Patienten eine Treppe hinunter	3-17
Transportieren des Patienten eine Treppe hinauf	3-19
Betätigen der Radsperrn	3-20
Verwenden der Kopfstütze	3-21
Einsatz zusätzlicher Helfer	3-22
Anbringen der optionalen Wandaufbewahrungshalterung	3-23
Anbringen des optionalen Schrankes	3-24
Anbringen der optionalen Abdeckung	3-25
Entfernen der optionalen Abdeckung	3-25
Reinigung	3-26
Reinigungsverfahren	3-26
Beim Waschen zu beachtende Einschränkungen	3-26
Vorbeugende Wartung	3-28
Checkliste	3-29
Wartungsnachweis	3-30
Schulungsnachweis	3-31
Kurzgefasste Ersatzteilliste	3-32
Serviceinformationen	3-33
Einstellen der Sperrstärke	3-33
Aufarbeiten der Schienenriemen	3-34
Austausch des Seilzugs für den oberen Steuergriff	3-36

Inhaltsverzeichnis

Herstellergarantie	3-37
Stryker-EMS-Rückgaberichtlinien	3-38
Rückgabeberechtigung.	3-38
Beschädigte Artikel	3-38
Internationale Garantieklausel	3-38
Patentangaben	3-38

Deutsch

Symbole und Definitionen

SYMBOLE



Warnung/Vorsicht: Begleitdokumentation lesen



Maximales Gewicht



Ölen Sie nicht



Hersteller

Deutsch

DEFINITION DER BEGRIFFE WARNUNG / VORSICHT / HINWEIS

Die Wörter WARNUNG, VORSICHT und HINWEIS haben jeweils eigene Bedeutung und erfordern aufmerksame Beachtung.

WARNUNG

Warnt den Leser vor einer Situation, welche bei Nichtvermeiden zu schwerer Verletzung oder zum Tod führen könnte. Hierunter können auch mögliche schwere Nebenwirkungen oder Sicherheitsrisiken beschrieben werden.

VORSICHT

Warnt den Leser vor einer möglichen gefährlichen Situation, welche bei Nichtvermeiden zu leichten oder mittelschweren Verletzungen des Benutzers oder des Patienten oder zu Beschädigung der Ausrüstung oder anderer Gegenstände führen könnte. Dies beinhaltet auch die nötigen besonderen Vorsichtsmaßnahmen zur sicheren und effektiven Benutzung des Geräts und die nötigen Vorsichtsmaßnahmen, um Beschädigungen des Geräts zu vermeiden, die als Ergebnis des Gebrauchs oder der unsachgemäßen Benutzung auftreten könnten.

HINWEIS

Hinweise enthalten Informationen, die die Wartung erleichtern oder wichtige Anweisungen verdeutlichen.

Einführung

Dieses Handbuch enthält Anleitungen zur Bedienung und Wartung des Stryker Evakuierungsstuhls, Modell 6254. Bitte gründlich durchlesen, bevor Sie das Produkt verwenden oder Wartungsmaßnahmen daran durchführen. Um einen sicheren Betrieb dieses Geräts zu gewährleisten, wird empfohlen, Schulungsmethoden und -verfahren einzurichten, um das Personal im sicheren Betrieb dieses Stretchers zu Evakuierungsstuhls.

PRODUKTBESCHREIBUNG

Des Evakuierungsstuhls, Modell 6254, von Stryker ist für die Evakuation von arbeitsunfähigen Personen von multilevel Einrichtungen benutzt.

Deutsch

VERWENDUNG DES PRODUKTS

Des Evakuierungsstuhls, Modell 6254, von Stryker ist eine Hand getragene Vorrichtung, die aus einem leichten Gewichtrahmen besteht, auf dem eine Person getragen werden kann. Es wird vorgehabt, im Transport von Passagieren nach oben zu unterstützen, bzw. eine Treppe hinunter in einer Evakuationslage. Die Spuren erlauben einem einzelnen Bediener, Passagiere zu evakuieren, zu 200 Pfund abzuwägen. Zwei Bediener können Passagiere bis zu 500 Pfund verwalten.

TECHNISCHE DATEN

Maximales Gewicht ¹		500 Pfund	228 kg
Höhe		45 Zoll	114 cm
Breite		20,5 Zoll	52 cm
Tiefe ²		28 Zoll	71 cm
Zusammengeklappt: Tiefe		11 Zoll	28 cm
Gewicht		34 Pfund	15,5 kg

Gemessen von den Außenkanten des Hauptrahmens. Angaben gerundet. Angaben wurden erst umgerechnet und dann auf- bzw. abgerundet.

¹ Die maximale Tragfähigkeit entspricht dem Gesamtgewicht, das sich entsprechend der menschlichen Grundanatomie verteilt. Zur Bestimmung des Gesamtgewichts muss das Gewicht des Patienten, der Ausrüstung und des Zubehörs berücksichtigt werden.

² Die Tiefenmaße werden bei eingezogenen ausziehbaren Griffen genommen.

Stryker behält sich das Recht vor, technische Daten ohne Vorankündigung zu ändern.

Einführung

BESTANDTEILE DES STUHLS

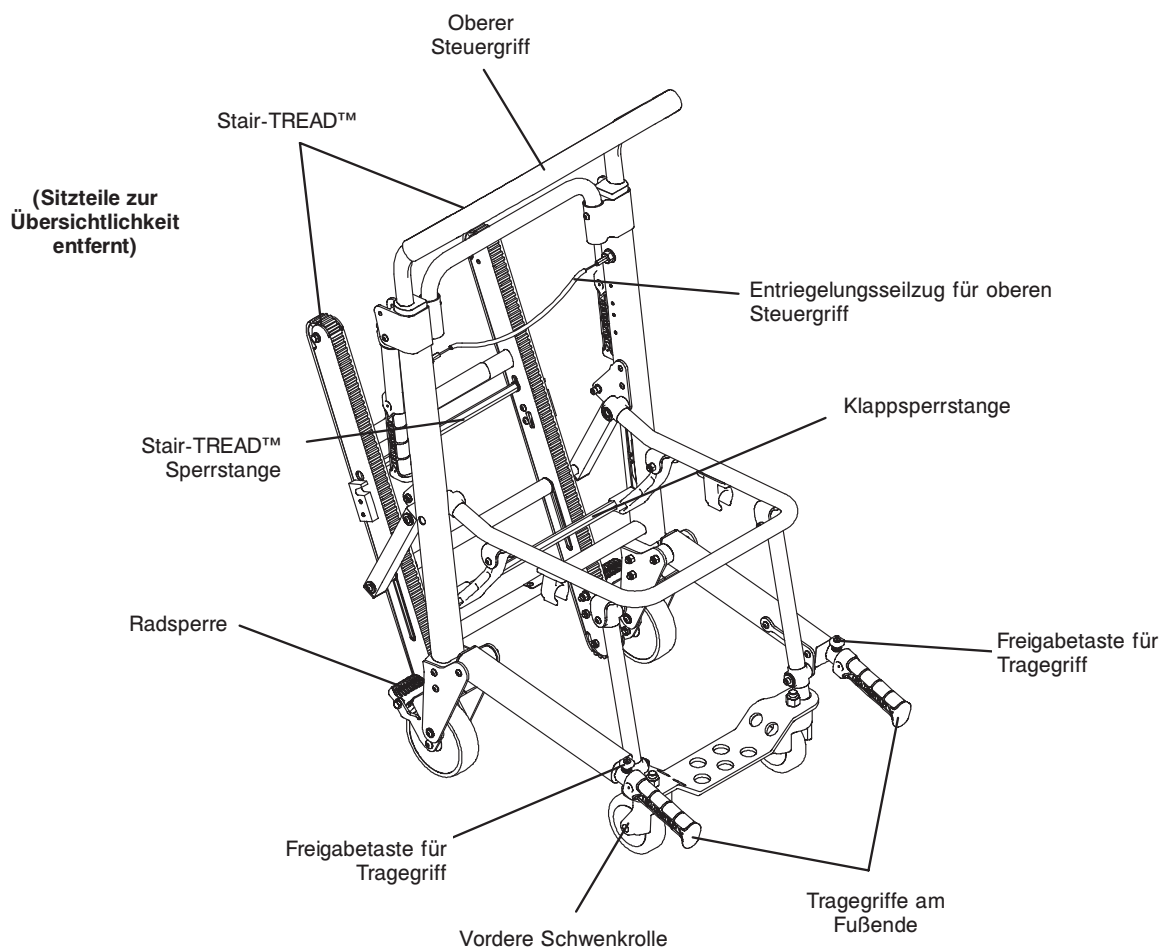

Deutsch

Zusammenfassung der Sicherheitsvorkehrungen

Die folgende Liste führt Sicherheitsvorkehrungen auf, die bei Verwendung oder Wartung des Produkts befolgt werden müssen. Die Sicherheitsvorkehrungen werden an entsprechenden Stellen im gesamten Handbuch wiederholt. Die Liste aufmerksam durchlesen, bevor Sie das Produkt verwenden oder warten.

WARNUNG

- Unsachgemäßer Gebrauch des Stryker Evakuierungsstuhls kann zu Verletzungen beim Patienten oder Bediener führen. Den Stryker Evakuierungsstuhl nur wie in diesem Handbuch beschrieben verwenden.
- Den Stryker Evakuierungsstuhl nicht verändern. Veränderungen am Stuhl können dessen Eigenschaften unvorhersehbar beeinträchtigen, was zur Verletzung des Patienten oder Bedieners führen kann. Veränderungen am Stuhl lassen außerdem die Garantieansprüche erlöschen.
- Unsachgemäße Wartung kann zu Verletzungen führen oder das System beschädigen. Den Stryker Evakuierungsstuhl nur wie in diesem Handbuch beschrieben warten. Nur von Stryker zugelassene Teile und Wartungsmaßnahmen einsetzen. Der Einsatz von nicht zugelassenen Teilen und Wartungsmaßnahmen kann zu unvorhersehbaren Funktionsstörungen und/oder Verletzungen führen und lässt die Produktgarantie erlöschen.
- Keine ungeschulten Helfer zur Bedienung des Stryker Evakuierungsstuhls hinzuziehen. Ungeschulte Helfer bzw. Rettungsassistenten können sich oder den Patienten verletzen.
- Ein unverriegelter Stuhl kann während des Gebrauchs zusammenklappen und Patient oder Bediener verletzen. Vor Gebrauch stets sicherstellen, dass der Stuhl im ausgeklappten Zustand verriegelt ist.
- Zur Vermeidung von Verletzungen stets kontrollieren, ob die Tragegriffe verriegelt sind, bevor der Stuhl damit angehoben wird.
- Zur Sicherung des Patienten auf der Trage immer alle Haltegurte benutzen. Ein nicht durch Haltegurte gesicherter Patient kann aus dem Stuhl fallen und sich verletzen.
- Einen Patienten niemals unbeaufsichtigt auf dem Stuhl belassen, da sonst Verletzungsgefahr besteht. Den Stuhl gut festhalten, während ein Patient darin sitzt.
- Von der Verwendung des Stryker Evakuierungsstuhls bei einer möglichen Hals-, Rückenmark- oder Bruchverletzung wird abgeraten.
- Wenn ein Patient mit einem Gewicht von über 90 kg im Stuhl sitzt, den Stuhl mit mindestens zwei Bedienern die Treppe hinauf- oder hinuntertragen, um Verletzungen zu vermeiden. Werden für die sichere Steuerung des Stuhls mehr Bediener benötigt, siehe [Seite 3-22](#) für die korrekte Positionierung jedes Helfers.
- Die Radsperrn nur verwenden, wenn kein Patient im Stuhl sitzt oder der Patient im Stuhl Platz nimmt oder ihn verlässt. Wird der Stuhl mit angezogenen Radsperrn bewegt, könnte er kippen und so den Patienten oder Bediener verletzen und/oder den Stuhl beschädigen.
- Eine Radsperrn niemals an einem Stuhl mit übermäßig verschlissenen Rädern verwenden. Die Verwendung einer Radsperrn an einem Rad mit weniger als 12,7 cm Durchmesser könnte die Haltefähigkeit der Radsperrn beeinträchtigen. Dadurch kann der Patient oder Bediener verletzt werden oder der Stuhl und/oder andere Einrichtungsgegenstände können beschädigt werden.
- Um Verletzungen zu vermeiden, stets sicherstellen, dass der Stair-TREAD™ System sicher verriegelt ist, bevor der Patient transportiert wird.
- Wasser, Eis und Rückstände auf den Stufen können die Gehfähigkeit des Bedieners und den einwandfreien Betrieb des Stair-TREAD™ Systems beeinträchtigen. Um Verletzungen zu vermeiden, den Weg frei machen oder einen anderen Weg wählen.
- Kondensation, Wasser, Eis und/oder Rückstände am Stair-TREAD™ System können zu unvorhersehbaren Betriebsstörungen führen und eine plötzliche Verlagerung des Gewichts bewirken, das von den Bedienern gehalten werden muss. Um Verletzungen zu vermeiden und den einwandfreien Betrieb des Stair-TREAD™ Systems zu gewährleisten, vor dem Transport des Patienten kontrollieren, ob die Gurte sauber und trocken sind.
- Das Stair-TREAD™ System niemals schmieren. Durch Schmieren des Systems kann es zu unvorhersehbaren Betriebsstörungen kommen, was zur Verletzung des Patienten oder Bedieners führen kann.
- Um Verletzungen der Bediener bzw. des Patienten zu vermeiden, sollten die Bediener niemals mehr Gewicht zu transportieren versuchen, als sie sicher heben können.
- Nicht die Schienenzähne schleifen. Werden die Zähne beschädigt oder verformt, kann sich der Stuhl unberechenbar verhalten, wodurch die Bediener und/oder der Patient verletzt werden können.

VORSICHT

- Die Schwenkrollen eignen sich nicht für alle Flächen. Jederzeit Vorsicht walten lassen.
- Die Radsperrn dienen nur dazu, den leeren Stuhl am Wegrollen zu hindern, wenn dieser unbeaufsichtigt ist oder ein Patient auf dem Stuhl Platz nimmt oder diesen verlässt. Die Radsperrn bieten eventuell nicht genügend Widerstand auf allen Flächen oder unter Belastung.
- Die rote Schienentriegelungsstange lösen, bevor das Stair-TREAD™ System in der gesperrten Position einrastet. Wird diese Anweisung nicht beachtet, kann es passieren, dass die Schiene nicht einwandfrei verriegelt wird. Vor dem Hinuntersteigen einer Treppe stets überprüfen, ob das Stair-TREAD™ System verriegelt ist, indem versucht wird, es einzuklappen.

[Zurück zum Inhaltsverzeichnis](#)

Einsatzvorbereitung

Die Kartons auspacken und alle Artikel auf einwandfreie Funktion überprüfen. Der Stryker Evakuierungsstuhl muss ordnungsgemäß funktionieren, bevor er in Betrieb genommen wird. Den Stuhl vor der Inbetriebnahme anhand der folgenden Liste und Bedienungsanleitung von einem qualifizierten Wartungstechniker überprüfen lassen.

- Alle Befestigungen (siehe alle Montagezeichnungen) sind fest angezogen
- Alle Schweißnähte sind intakt, ohne Risse oder Brüche
- Keine verbogenen oder gebrochenen Rohre oder Bleche
- Keine Fremdkörper in den Rädern
- Alle Räder sind befestigt und rollen ungehindert
- Der Stuhl kann einwandfrei ausgeklappt und verriegelt werden
- Keine Schlitze oder Risse in Sitz oder Rückenlehne
- Haltegurte für den Patienten sind intakt und funktionieren einwandfrei
- Radsperren funktionieren einwandfrei
- Tragegriffe am Fußende lassen sich einwandfrei ausziehen und verriegeln
- Tragegriffe am Kopfende lassen sich ein- und ausklappen
- Schwenkrollen sind sicher befestigt, rollen und schwenken einwandfrei
- Oberer Steuergriff lässt sich in beiden Positionen ausziehen und verriegeln
- Stair-TREAD™ System lässt sich ausklappen und verriegeln
- Schienenriemen rollen einwandfrei
- Optionales Zubehör ist intakt und funktioniert einwandfrei



WARNUNG

- Unsachgemäßer Gebrauch des Stryker Evakuierungsstuhls kann zu Verletzungen beim Patienten oder Bediener führen. Den Stryker Evakuierungsstuhl nur wie in diesem Handbuch beschrieben verwenden.
 - Den Stryker Evakuierungsstuhl nicht verändern. Veränderungen am Stuhl können dessen Eigenschaften unvorhersehbar beeinträchtigen, was zur Verletzung des Patienten oder Bediener führen kann. Veränderungen am Stuhl lassen außerdem die Garantieansprüche erlöschen.
-

Anweisungen

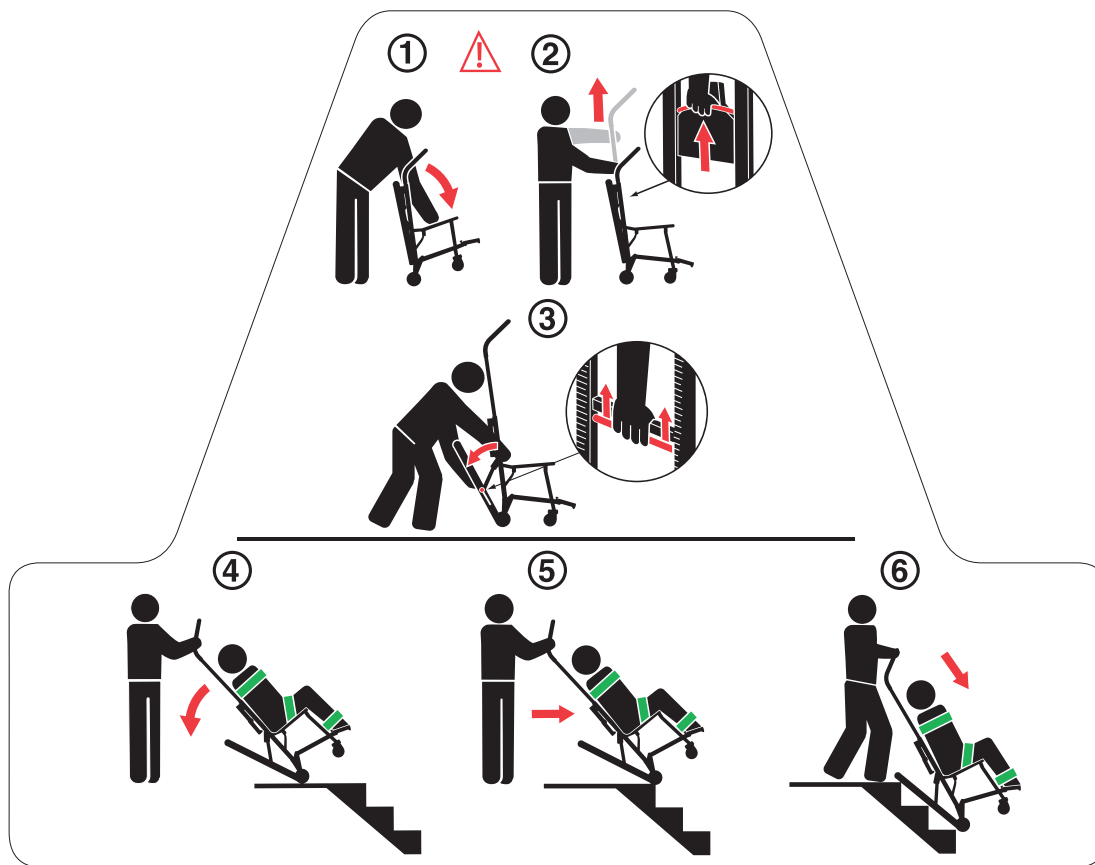

Deutsch

1. Sich hinter den Stuhl stellen. Rückenlehne und ausziehbaren Griff auseinander ziehen.

WARNUNG

Ein unverriegelter Stuhl kann während des Gebrauchs zusammenklappen und Patient oder Bediener verletzen. Vor Gebrauch stets sicherstellen, dass der Stuhl im ausgeklappten Zustand verriegelt ist.

2. Mit einer Hand den Entriegelungsseilzug des roten oberen Steuergriffs ziehen und mit der anderen Hand den Griff nach oben vollständig ausziehen. Den Seilzug loslassen und prüfen, ob der Griff auf beiden Seiten in der vollständig ausgezogenen Position verriegelt ist.
3. Die rote Schienenentriegelungsstange gegen das schwarze Querrohr drücken. Den Griff um die Entriegelungsstange lockern und das Stair-TREAD™ System mit aller Kraft vollständig herausziehen, bis beide Seiten sicher verriegelt sind. Stets überprüfen, dass beide Seiten des Stair-TREAD™ Systems verriegelt sind; dazu versuchen, es wieder einzuklappen.

VORSICHT

Die rote Schienenentriegelungsstange lösen, bevor das Stair-TREAD™ System in der gesperrten Position einrastet. Wird diese Anweisung nicht beachtet, kann es passieren, dass die Schiene nicht einwandfrei verriegelt wird. Vor dem Hinuntersteigen einer Treppe stets überprüfen, ob das Stair-TREAD™ System verriegelt ist, indem versucht wird, es einzuklappen.

4. Den Stuhl gerade so weit zurückneigen, dass das Stair-TREAD™ System den Fußboden berührt.
5. Unter Beibehaltung des Winkels den Stryker Evakuierungsstuhl über die Treppenkante lenken, bis Stair-TREAD™
6. Die Treppe hinuntergleiten, bis die Laufkränze an den Kanten von zwei oder drei Stufen ausgerichtet sind.

BEDIENUNGSRICHTLINIEN

- Den Stryker Evakuierungsstuhl nur wie in diesem Handbuch beschrieben verwenden.
- Vor Gebrauch des Stuhls sämtliche Etiketten und Anweisungen am Stuhl lesen.
- Den Stuhl nicht rollen oder die Treppe hinauf- oder hinuntertragen, ohne den Patienten vorher davon zu informieren. Beim Patienten bleiben und den Stuhl stets unter Kontrolle halten.
- Die Radsperren nur verwenden, wenn kein Patient im Stuhl sitzt oder der Patient im Stuhl Platz nimmt oder ihn verlässt.
- Stets die Haltegurte verwenden, wenn ein Patient auf dem Stuhl sitzt.
- Wenn nötig, ordnungsgemäß geschulte Helfer verwenden, um Stuhl und Patient unter Kontrolle zu halten.
- Emmagasiner la Chaise d'Evacuation dans un frais, sèche l'environnement qui est au-dessus de la température glaciale et de la lumière du soleil directe.

WARNUNG

- Zur Sicherung des Patienten auf der Trage immer alle Haltegurte benutzen. Ein nicht durch Haltegurte gesicherter Patient kann aus dem Stuhl fallen und sich verletzen.
 - Die Radsperren nur verwenden, wenn kein Patient im Stuhl sitzt oder der Patient im Stuhl Platz nimmt oder ihn verlässt. Wird der Stuhl mit angezogenen Radsperren bewegt, könnte er kippen und so den Patienten oder Bediener verletzen und/oder den Stuhl beschädigen.
 - Kondensation, Wasser, Eis und/oder Rückstände am Stair-TREAD™ System können zu unvorhersehbaren Betriebsstörungen führen und eine plötzliche Verlagerung des Gewichts bewirken, das von den Bedienern gehalten werden muss. Um Verletzungen zu vermeiden und den einwandfreien Betrieb des Stair-TREAD™ Systems zu gewährleisten, vor dem Transport des Patienten kontrollieren, ob die Gurte sauber und trocken sind.
 - Wasser, Eis und Rückstände auf den Stufen können die Gehfähigkeit des Bedieners und den einwandfreien Betrieb des Stair-TREAD™ Systems beeinträchtigen. Um Verletzungen zu vermeiden, den Weg frei machen oder einen anderen Weg wählen.
 - Keine ungeschulten Helfer zur Bedienung des Stryker Evakuierungsstuhls hinzuziehen. Ungeschulte Helfer bzw. Rettungsassistenten können sich oder den Patienten verletzen.
 - Wenn ein Patient mit einem Gewicht von über 90 kg im Stuhl sitzt, den Stuhl mit mindestens zwei Bedienern die Treppe hinauf- oder hinuntertragen, um Verletzungen zu vermeiden. Werden für die sichere Steuerung des Stuhls mehr Bediener benötigt, siehe [Seite 3-22](#) für die korrekte Positionierung jedes Helfers.
 - Um Verletzungen der Bediener bzw. des Patienten zu vermeiden, sollten die Bediener niemals mehr Gewicht zu transportieren versuchen, als sie sicher heben können.
-

Bedienungsanleitung

AUSKLAPPEN DES STUHLIS

Ausklappen des Stuhls:

1. Sich hinter den Stuhl stellen.
2. Radsperren anziehen (falls gewünscht).
3. Rückenlehne und ausziehbaren Griff auseinander ziehen. Die Verriegelungsvorrichtung rastet automatisch ein, wenn der Stuhl vollständig ausgeklappt ist.
4. Durch Hochziehen am Sitz kontrollieren, ob die Verriegelung eingerastet ist. Der Stuhl klappt nicht ein, wenn die Verriegelung einwandfrei eingerastet ist.

WARNUNG

Ein unverriegelter Stuhl kann während des Gebrauchs zusammenklappen und Patient oder Bediener verletzen. Vor Gebrauch stets sicherstellen, dass der Stuhl im ausgeklappten Zustand verriegelt ist.



Abbildung 1 - Ausklappen/Zusammenklappen des Stuhls

ZUSAMMENKLAPPEN DES STUHLIS

Zusammenklappen des Stuhls:

1. Radsperren anziehen (falls gewünscht). Die Haltegurte schließen und sorgfältig falten, damit sie ein einwandfreies Zusammenklappen des Stuhls nicht verhindern. Den Gurt der Kopfstütze hinter dem Stuhlrahmen befestigen.
2. Sich neben den Stuhl stellen.
3. Die rote Sperrstange an der Rückseite des Stuhls hochziehen.
4. Den Stuhl nach vorne neigen.
5. Den Sitz nach oben zur Rückenlehne klappen, bis die Vorderfüße in den Klammern am Boden des Sitzrohrs verriegelt werden.

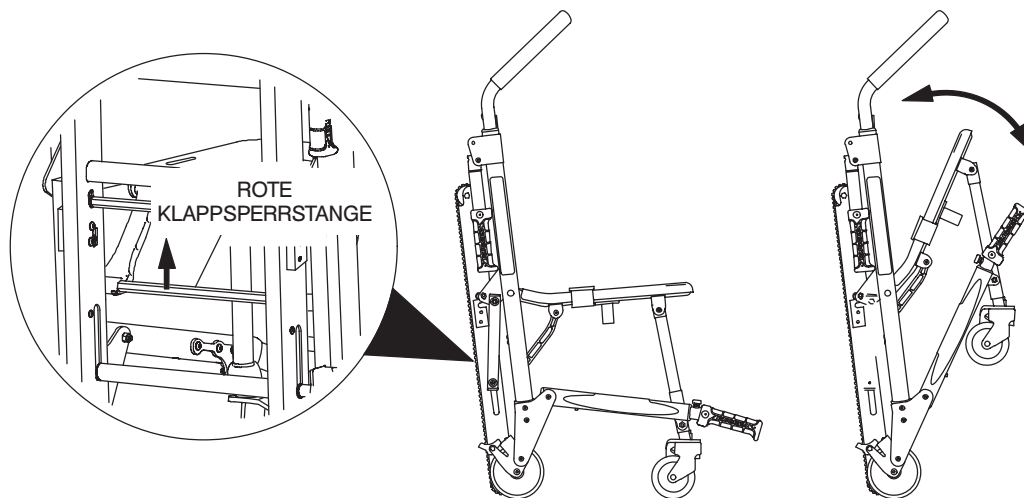
Hinweis: Die vorderen Schwenkrollen so schwenken, dass sie das Zusammenklappen des Stuhls nicht behindern.

Emmagasiner la Chaise d'Evacuation dans un frais, sèche l'environnement qui est au-dessus de la température glaciale et de la lumière du soleil directe.

UMLAGERN DES PATIENTEN AUF DEN STRYKER EVAKUIERUNGSSTUHL

Den Patienten auf den Stuhl umlagern:

1. Den Stuhl neben dem Patienten aufstellen.
2. Die Radsperren betätigen, um den Stuhl am Wegrollen zu hindern.
3. Die Haltegurte öffnen.
4. Den oberen Steuergriff ausziehen.
5. Den Patienten unter Anwendung anerkannter Rettungsdienstverfahren auf die Trage umlagern.
6. Den Patienten mit allen Haltegurten auf dem Stuhl sichern ([Seite 3-12](#)).
7. Radsperren vor dem Transport lösen.

 **WARNUNG**

Von der Verwendung des Stryker Evakuierungsstuhls bei einer möglichen Hals-, Rückenmark- oder Bruchverletzung wird abgeraten.

Bedienungsanleitung

VERWENDUNG DER HALTEGURTE

Deutsch



Abbildung 2 - Gurtbefestigungspunkte
Vorderansicht

Abbildung 3 - Befestigungspunkte des Beckengurts
Draufsicht

WARNUNG

Zur Sicherung des Patienten auf der Trage immer alle Haltegurte benutzen. Ein nicht durch Haltegurte gesicherter Patient kann aus dem Stuhl fallen und sich verletzen.

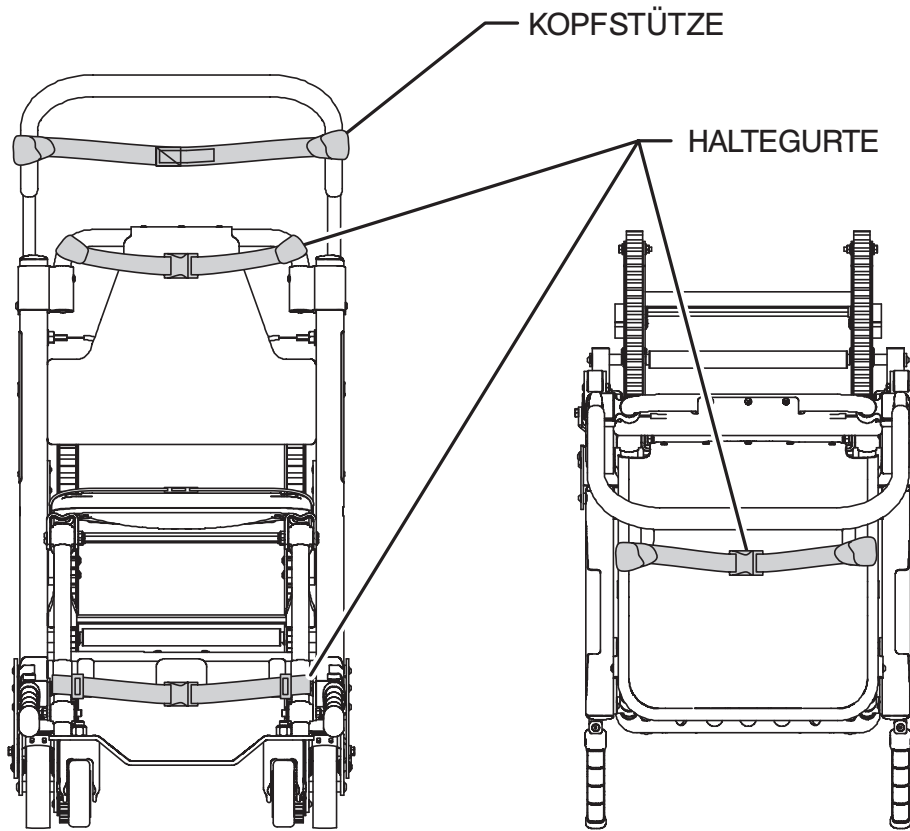
Den Patienten stets mit allen Haltegurten auf dem Stuhl sichern. Einen Haltegurt über der Brust des Patienten und den anderen über dem Becken schließen. Den Fußgurt über den Beinen des Patienten schließen.

Um Beschädigung der Gurtschlösser und Gurte zu vermeiden, die Haltegurte geschlossen halten, wenn kein Patient im Stuhl sitzt.

Beim Anbringen der Haltegurte am Stuhl berücksichtigen, dass die Befestigungspunkte eine kräftige Verankerung und einwandfreie Rückhalteposition bieten müssen, ohne die Ausrüstung und Zubehörteile zu behindern.

VERWENDUNG DER HALTEGURTE - FORTSETZUNG

Befestigung der Brustgurte:

1. Jeden Gurt um den Stuhlrahmen wickeln, das Ende mit dem Verschluss durch die Schlaufe am anderen Ende des Gurts führen und festziehen.
2. Den Gurt über die Brust des Patienten ziehen und die erforderliche Länge einstellen.
3. Den Gurt schließen.
4. Den Gurt durch Ziehen am losen Ende um den Patienten festziehen.
5. Den Vorgang für den zweiten Gurt und Beckengurt wiederholen.



Abbildung 4 - Das Ende durch die Schlaufe ziehen



Abbildung 5 - Den Gurt festziehen



Abbildung 6 - Die erforderliche Länge des Gurts einstellen



Abbildung 7 - Den Gurt schließen



Abbildung 8 - Den Gurt gut festziehen

Bedienungsanleitung

VERWENDUNG DER HALTEGURTE - FORTSETZUNG

Anbringen des Fußgurts:

1. Die drei Kunststoffteile vom Gurt entfernen.
2. Den Gurt durch eine der Kunststoff-Schiebeschellen fädeln und die Schnalle bis zum weißen Etikett nach unten zum Ende des Gurts führen.
3. Den Gurt um das Vorderbein des Stuhls legen und das lose Ende des Gurts durch die Schiebeschelle ziehen. Ziehen, bis die Schnalle auf dem Rohr der Fußauflage ruht.
4. Den Gurt durch die andere Schiebeschelle führen.
5. Den Gurt um das andere Vorderbein des Stuhls legen und das lose Ende des Gurts durch die Schlaufe ziehen. Ziehen, bis die Schiebeschelle auf dem Rohr der Fußauflage ruht.



6. Das Schlossteckteil am Gurt anbringen.

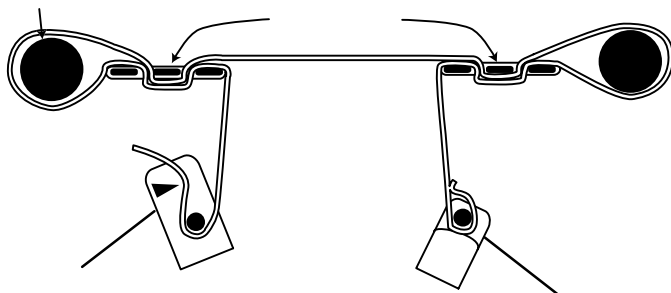

Abbildungen 9-17 - Anbringen des Beingurts

VERWENDUNG DER HALTEGURTE - FORTSETZUNG

- **Um den Gurt zu verlängern**, das Schloss greifen, in einem Winkel zum Gurtband drehen und herausziehen. Ein Saum am Ende des Gurtbands verhindert, dass das Schloss vom Gurt abfällt.
- **Um den Gurt zu verkürzen**, den Saum greifen und das Gurtband zurück durch das Schloss ziehen, bis die erforderliche Spannung erreicht wurde.
- Bei Inbetriebnahme des Stuhls die Haltegurte öffnen und zu beiden Seiten des Stuhls auslegen, bis der Patient auf dem Stuhl Platz genommen hat. Den Gurt verlängern, über dem Patienten schließen und bis zur erforderlichen Spannung kürzen, um den Patienten einwandfrei zu sichern.
- **Zum Öffnen des Gurts** die Zungen seitlich am Schloss zusammendrücken um das Schloss zu entriegeln und den Gurtstecker aus der Aufnahme ziehen.
- **Zum Schließen des Gurts** den Gurtstecker in die Aufnahme drücken, bis ein Klickgeräusch hörbar ist.
- Beim Sichern des Patienten mit einem Gurt stets darauf achten, dass der Gurtstecker verriegelt ist und das überstehende Gurtband sich nicht im Stuhl verfangen hat oder lose herabhängt.
- Die Haltegurte sollten mindestens einmal monatlich überprüft werden (bei starkem Gebrauch häufiger). Dabei u.a. auf verbogene oder gebrochene Gurtschlösser bzw. -stecker sowie gerissene oder verschlissene Gurtbänder achten. Haltegurte, die verschlissen sind oder nicht einwandfrei funktionieren, sind sofort auszutauschen.

Deutsch

RICHTIGE HEBETECHNIKEN

Beim Anheben des Stryker Evakuierungsstuhls mit dem Patienten die folgenden fünf Basisrichtlinien beachten:

- Hände nahe am Körper halten.
- Rücken gerade halten.
- Bewegungen mit dem Partner abstimmen und mit den Beinen anheben.
- Verdrehen vermeiden.
- Den Stryker Evakuierungsstuhl stets wie in diesem Handbuch beschrieben bedienen.

Bedienungsanleitung

TRANSPORTIEREN DES PATIENTEN AUF EBENEN FLÄCHEN

WARNUNG

Um das Risiko der geduldiger Verletzung oder Geräteschaden zu vermeiden, erlaubt dem Patienten nicht, auf der Fußstütze zu stehen.

Deutsch



Abbildung 18 - Transportieren des Patienten

Zum Schieben des Stryker Evakuierstuhls über ebene Flächen hinter den Patienten stellen und den Stuhl entweder mit den Tragegriffen am Kopfende oder der Rückenlehnenstange schieben und lenken. Den Stuhl mithilfe der Tragegriffe am Kopf- und Fußende über und um Hindernisse heben.

Zusätzlich zu den Tragegriffen am Kopfende kann der ausziehbare obere Steuergriff zum Schieben und Lenken des Stuhls in jeglicher Position verwendet werden. Den oberen Steuergriff durch Ziehen am roten Entriegelungsseilzug mit einer Hand und Hochziehen mit der anderen Hand ausziehen. Den Seilzug lösen, um den Griff in der teilweise oder vollständig ausgezogenen Position zu arretieren. Den Stuhl mithilfe der Tragegriffe am Kopf- und Fußende über und um Hindernisse heben.

VORSICHT

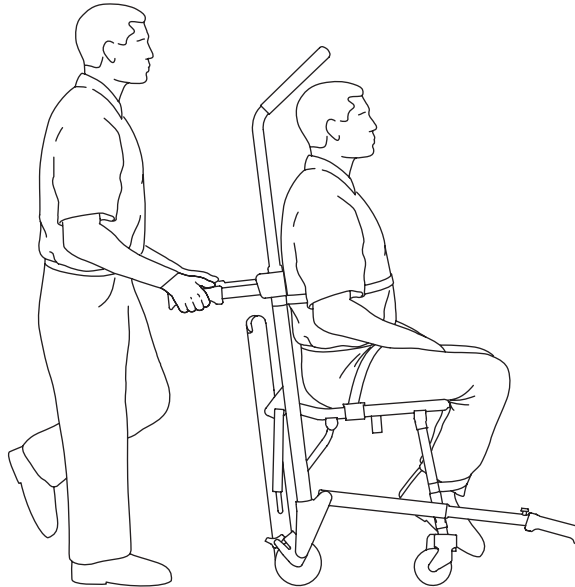
Die Schwenkrollen eignen sich nicht für alle Flächen. Jederzeit Vorsicht walten lassen.

Bedienungsanleitung

TRANSPORTIEREN DES PATIENTEN EINE TREPPE HINUNTER

WARNUNG

- Um Verletzungen zu vermeiden, stets sicherstellen, dass das Stair-TREAD™ System verriegelt ist, bevor der Patient transportiert wird.
- Wenn ein Patient mit einem Gewicht von über 90 kg im Stuhl sitzt, den Stuhl mit mindestens zwei Bedienern die Treppe hinauf- oder hinuntertragen, um Verletzungen zu vermeiden. Werden für die sichere Steuerung des Stuhls mehr Bediener benötigt, siehe [Seite 3-22](#) für die korrekte Positionierung jedes Helfers.
- Zur Vermeidung von Verletzungen stets kontrollieren, ob die Tragegriffe verriegelt sind, bevor der Stuhl damit angehoben wird.

1. Den Stuhl zur Treppe rollen und rechtwinklig zur Kante der ersten Stufe ausrichten.
2. Bediener am Fußende (falls nötig) - Die Tragegriffe am Fußende durch Drücken der roten Freigabetasten bis zum Anschlag herausziehen. Die Tasten loslassen und kontrollieren, ob die Griffe verriegelt sind.
3. Bediener am Kopfende - Mit einer Hand den Entriegelungsseilzug des roten oberen Steuergriffs ziehen und mit der anderen Hand den Griff nach oben vollständig ausziehen. Den Seilzug loslassen und prüfen, ob der Griff auf beiden Seiten in der vollständig ausgezogenen Position verriegelt ist.
4. Bediener am Kopfende - Die rote Schienenentriegelungsstange gegen das schwarze Querrohr drücken. Den Griff um die Entriegelungsstange lockern und das Stair-TREAD™ System mit aller Kraft vollständig herausziehen, bis beide Seiten sicher verriegelt sind. Stets überprüfen, dass beide Seiten des Stair-TREAD™ Systems verriegelt sind; dazu versuchen, es wieder einzuklappen.

VORSICHT

Die rote Schienenentriegelungsstange lösen, bevor das Stair-TREAD™ System in der gesperrten Position einrastet. Wird diese Anweisung nicht beachtet, kann es passieren, dass die Schiene nicht einwandfrei verriegelt wird. Vor dem Hinuntersteigen einer Treppe stets überprüfen, ob das Stair-TREAD™ System verriegelt ist, indem versucht wird, es einzuklappen.

5. Beim Hinuntersteigen der Treppe blicken die Bediener einander an.
6. Bediener am Kopfende - Den Stuhl gerade so weit zurückneigen, dass das Stair-TREAD™ System den Fußboden berührt.



Abbildung 19 - Tragegriffe am Fußende



Abbildung 20 - Entriegelungsseilzug für oberen Steuergriff

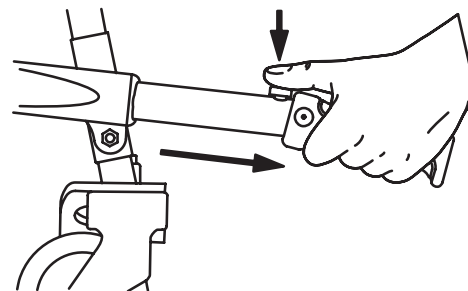

Abbildung 21 - Rote Schienenentriegelungsstange

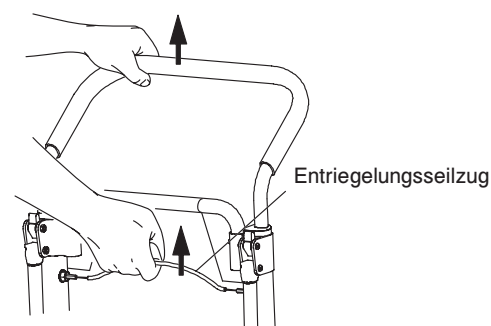

Abbildung 22 - Kippen des Stuhls

Deutsch

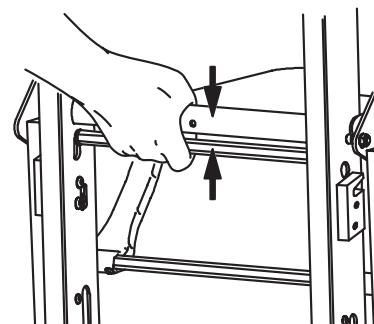
Bedienungsanleitung

TRANSPORTIEREN DES PATIENTEN EINE TREPPE HINUNTER - FORTSETZUNG

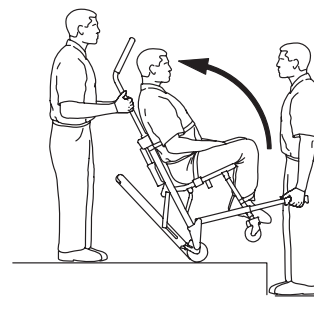
7. Beide Bediener - Unter Beibehaltung des Winkels den Stryker Evakuierungsstuhl über die Treppenkante lenken, bis Stair-TREAD™ System die erste Stufe berührt.
8. Beide Bediener - Die Treppe hinuntergleiten, bis die Laufkränze an den Kanten von zwei oder drei Stufen ausgerichtet sind.
9. Bediener am Kopfende - Den ausziehbaren oberen Steuergriff leicht nach unten drücken, während der Bediener am Fußende die Tragegriffe am Fußende leicht nach oben drückt, damit der Stuhl beim Hinuntergleiten der Treppe nicht nach vorne kippt.

WARNUNG

- Das Stair-TREAD™ System funktioniert eventuell nicht bei allen Treppenflächen und unter allen Umgebungsbedingungen gleich. Je nach Situation kann unterschiedlicher Widerstand auftreten. Keinen Schmutz oder andere Hindernisse in die Schienen gelangen lassen. Wasser, Eis und/oder Rückstände auf den Stufen können die Gehfähigkeit des Bedieners und den einwandfreien Betrieb des Stair-TREAD™ Systems beeinträchtigen. Um Verletzungen zu vermeiden, den Weg frei machen oder einen anderen Weg wählen. Kondensation, Wasser, Eis und/oder Rückstände am Stair-TREAD™ System können zu unvorhersehbaren Betriebsstörungen führen und eine plötzliche Verlagerung des Gewichts bewirken, das von den Bedienern gehalten werden muss.
- Um Verletzungen zu vermeiden und den einwandfreien Betrieb des Stair-TREAD™ Systems zu gewährleisten, vor dem Transport des Patienten kontrollieren, ob die Gurte sauber und trocken sind.
- Um Verletzungen der Bediener bzw. des Patienten zu vermeiden, sollten die Bediener niemals mehr Gewicht zu transportieren versuchen, als sie sicher heben können.

10. Bediener am Fußende (falls nötig) - Erreicht die Schiene die letzte Stufe, die vorderen Griffe loslassen. Bediener am Kopfende - Den Stuhl nach vorne neigen, bis alle vier Räder auf dem Boden sind. Den Stuhl wie auf [Seite 3-16](#) beschrieben rollen.
11. Um das Stair-TREAD™ System zusammenzuklappen, die rote Schienenentriegelungsstange zur schwarzen Querstange ziehen und die Schiene zum Stuhl hochklappen. Sicherstellen, dass das Stair-TREAD™ System verriegelt ist.

VORSICHT

Die rote Schienenentriegelungsstange lösen, bevor das Stair-TREAD™ System in der gesperrten Position einrastet. Wird diese Anweisung nicht beachtet, kann es passieren, dass die Schiene nicht einwandfrei verriegelt wird. Vor dem Hinuntersteigen einer Treppe stets überprüfen, ob das Stair-TREAD™ System verriegelt ist, indem versucht wird, es einzuklappen.

Wenn beim Hinuntersteigen der Treppe einer der Bediener pausieren muss, den Stuhl so weit nach vorne neigen, dass die Hinterräder auf der Treppenstufe ruhen. Um die Ruheposition zu verlassen und die Treppe weiter hinunter zu steigen, übt der Bediener am Kopfende einen leichten Abwärtsdruck auf den oberen Steuergriff aus, während der Bediener am Fußende einen leichten Aufwärtsdruck liefert, um den Stuhl zurückzuneigen, damit das Stair-TREAD™ System die Treppenkanten berührt.



Abbildung 23 - Schiene berührt erste Stufe



Abbildung 24 - Transportieren eine Treppe hinunter

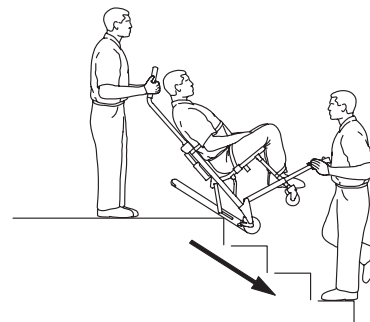

Abbildung 25 - „Ruheposition“

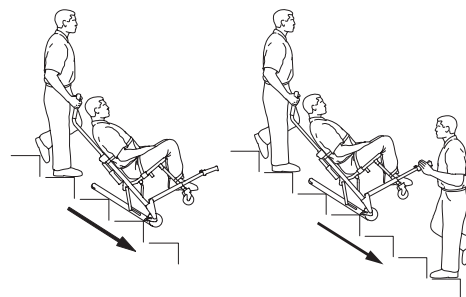

Abbildung 26 - Treppenanatz

Bedienungsanleitung

TRANSPORTIEREN DES PATIENTEN EINE TREPPE HINAUF

WARNUNG

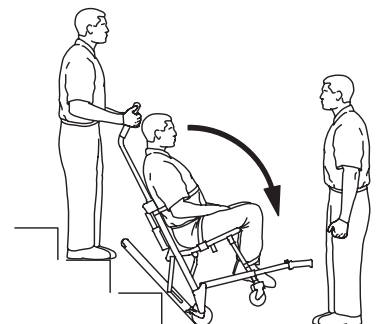
- Wenn ein Patient mit einem Gewicht von über 90 kg im Stuhl sitzt, den Stuhl mit mindestens zwei Bedienern die Treppe hinauf- oder hinuntertragen, um Verletzungen zu vermeiden. Werden für die sichere Steuerung des Stuhls mehr Bediener benötigt, siehe [Seite 3-22](#) für die korrekte Positionierung jedes Helfers.
- Zur Vermeidung von Verletzungen stets kontrollieren, ob die Tragegriffe verriegelt sind, bevor der Stuhl damit angehoben wird.

1. Den Stuhl mit dem Rücken des Patienten nach vorne zum Ansatz der Treppe rollen.
2. Bediener am Fußende - Die Tragegriffe am Fußende durch Drücken der roten Freigabetasten bis zum Anschlag herausziehen. Die Taste loslassen und kontrollieren, ob der Griff verriegelt ist.
3. Bediener am Kopfende - Die Tragegriffe am Kopfende ausklappen.
4. Der Bediener am Fußende blickt in Treppenrichtung. Der Bediener am Kopfende kann entweder zur besseren Patientenüberwachung nach hinten oder zur besseren Sicht auf die Treppe und einfacheren Umgehung von Hindernissen nach vorne blicken.

Hinweis: Obwohl der Bediener am Kopfende beim Tragen in jede Richtung blicken kann, sollten maßgebliche Protokolle zum Tragen von Stühlen eingehalten werden.

5. Beide Bediener - Den Stuhl an den Tragegriffen am Kopf- und Fußende unter Anwendung der richtigen Hebetechiken gleichzeitig anheben (siehe [Seite 3-15](#)). Den Stuhl langsam die Treppe hinauftragen und jegliche Hindernisse vermeiden.



Abbildung 27 - Tragegriffe am Fußende



Abbildung 28 - Tragegriffe am Kopfende

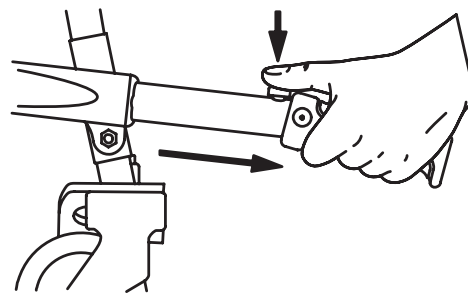

Abbildung 29 - Eine Treppe hinauf transportieren

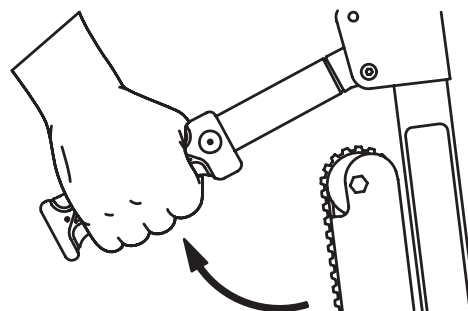

Abbildung 30 - Eine Treppe hinauf transportieren

Deutsch

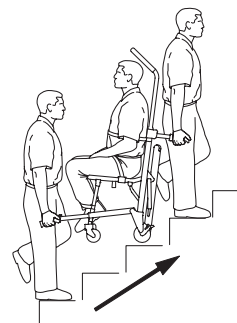
BETÄTIGEN DER RADSPERREN

Deutsch

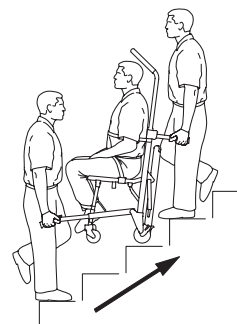

Abbildung 31 - Radsperren

Aktivieren der Radsperren:

1. Die Pedale (A) bis zum Anschlag herunterdrücken.
2. Zum Lösen der Radsperren das Pedal von oben mit dem Fuß niedertreten oder mit der Fußspitze von unten anheben. Wenn die Radsperre gelöst ist, liegt der obere Teil des Pedals am Rahmen des Stuhls auf.

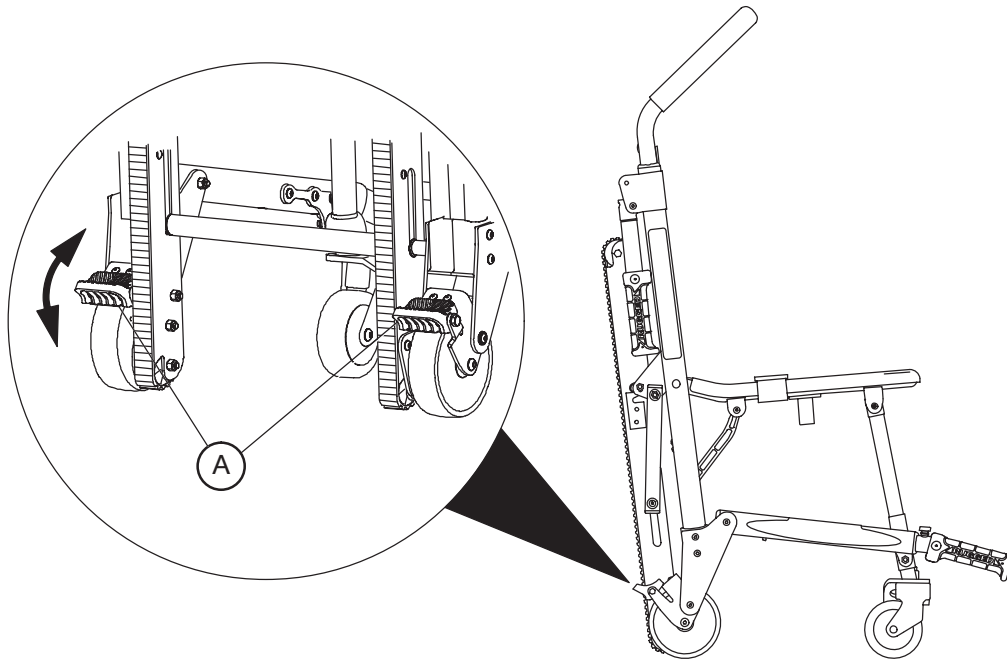

WARNUNG

- Die Radsperren nur verwenden, wenn kein Patient im Stuhl sitzt oder der Patient im Stuhl Platz nimmt oder ihn verlässt. Wird der Stuhl mit angezogenen Radsperren bewegt, könnte er kippen und so den Patienten oder Bediener verletzen und/oder den Stuhl beschädigen.
- Die Radsperren dienen nur dazu, den leeren Stuhl am Wegrollen zu hindern, wenn dieser unbeaufsichtigt ist oder ein Patient auf dem Stuhl Platz nimmt oder diesen verlässt. Radsperren bieten eventuell nicht auf allen Flächen bzw. unter jeder Belastung genügend Widerstand.
- Einen Patienten niemals unbeaufsichtigt auf dem Stuhl belassen, da sonst Verletzungsgefahr besteht. Den Stuhl gut festhalten, während ein Patient darin sitzt.
- Eine Radsperre niemals an einem Stuhl mit übermäßig verschlissenen Rädern verwenden. Die Verwendung einer Radsperre an einem Rad mit weniger als 12,7 cm Durchmesser könnte die Haltefähigkeit der Radsperre beeinträchtigen. Dadurch kann der Patient oder Bediener verletzt werden oder der Stuhl und/oder andere Einrichtungsgegenstände können beschädigt werden.

VERWENDEN DER KOPFSTÜTZE



Deutsch

DRAUFSICHT

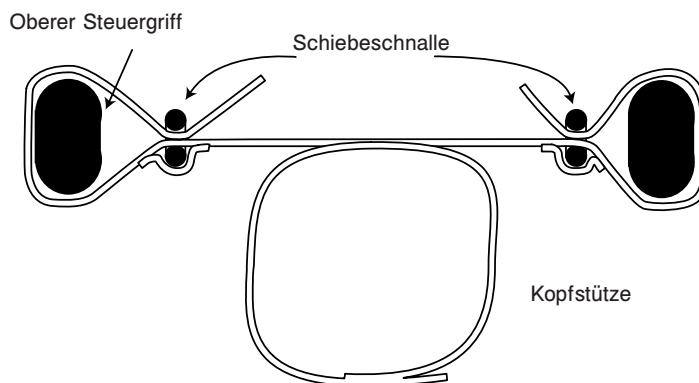

Abbildungen 32-34 - Anbringen und Verwenden der Kopfstütze

WARNUNG

Von der Verwendung des Stryker Evakuierungsstuhls bei einer möglichen Hals-, Rückenmark- oder Bruchverletzung wird abgeraten.

Vor Verwendung der Kopfstütze muss der obere Steuergriff ausgezogen werden. Zuerst den roten Entriegelungsseilzug des oberen Steuergriffs mit einer Hand ziehen. Dann mit der anderen Hand den Griff hochziehen. Den Seilzug loslassen und sicherstellen, dass der Griff fest in eine der beiden verfügbaren Positionen eingerastet ist.

Anbringen der Kopfstütze an den ausziehbaren oberen Steuergriff:

1. Die losen Enden des Gurts um die senkrechten Teile des Griffs legen und durch die Kunststoffschlaufen führen.
2. Festziehen und den Gurt an sich selbst befestigen.
3. Die Höhe justieren, indem der Gurt gelöst, in die gewünschte Position gebracht und wieder festgezogen wird.

Um den Kopf des Patienten zu stützen, an der Schädelbasis positionieren. Den Kopf von bewusstlosen oder halb-bewussten Patienten mit den beiden anderen Teilen des Gurts sichern. Den Gurt um den Kopf des Patienten legen und bis zur gewünschten Spannung festziehen. Bei Nichtgebrauch können diese Gurte zurück um den Griff gewickelt und an der Rückseite der Stütze befestigt werden.

Bedienungsanleitung

EINSATZ ZUSÄTZLICHER HELFER

! WARNUNG

Wenn ein Patient mit einem Gewicht von über 90 kg im Stuhl sitzt, den Stuhl mit mindestens zwei Bedienern die Treppe hinauf- oder hinuntertragen, um Verletzungen zu vermeiden.

Deutsch

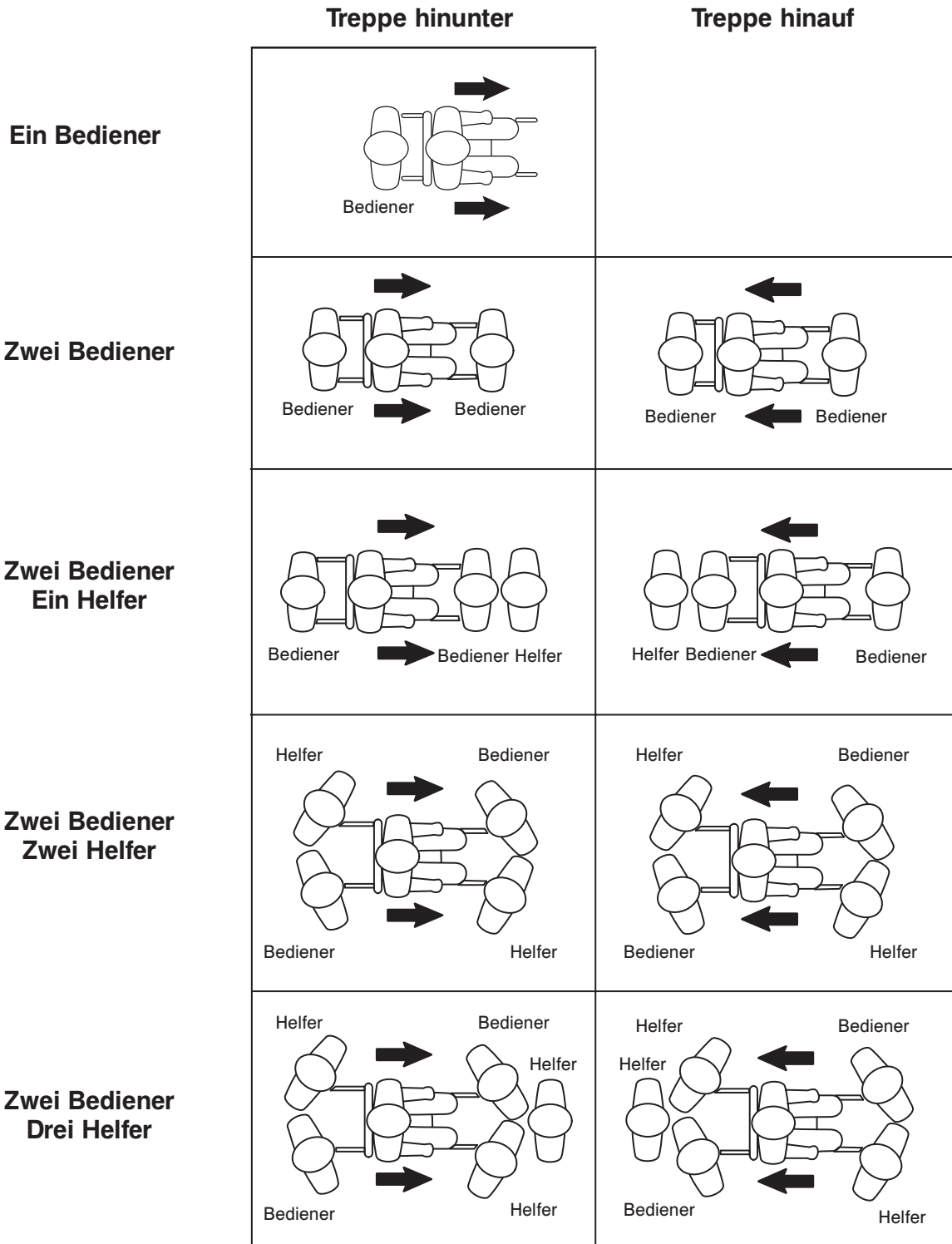

Bedienungsanleitung

ANBRINGEN DER OPTIONALEN WANDAUFBEWAHRUNGSHALTERUNG

Anbringen der optionalen Wandaufbewahrungshalterung:

1. Die Halterung als Schablone verwenden, um die Lage der Befestigungslöcher in dem Bereich zu markieren, in dem die Wandhalterung angebracht werden soll. Bei Auswahl und Markierung des Aufbewahrungsbereiches die Abmessungen des Stuhls berücksichtigen. Der Abstand der Halterung vom Boden sollte ca. 152 cm betragen.
2. Die Halterung mit Befestigungselementen (nicht mitgeliefert) entsprechend der Wandbeschaffenheit an mindestens vier Befestigungslöchern anbringen.
3. Den Stuhl mit dem oberen Steuergriff an der Halterung aufhängen.



Abbildung 35 - Abmessungen der Aufbewahrungshalterung



Abbildung 36 - In Halterung aufbewahrter Stuhl

Deutsch

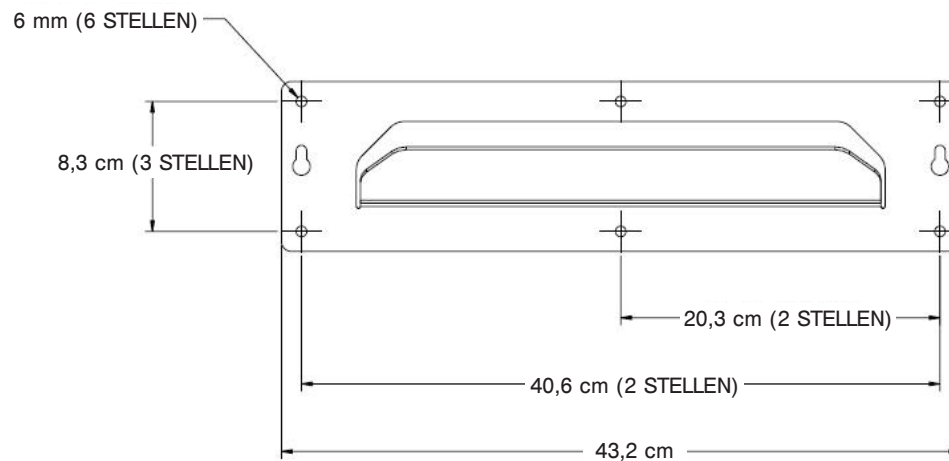
Bedienungsanleitung

ANBRINGEN DES OPTIONALEN SCHRANKS

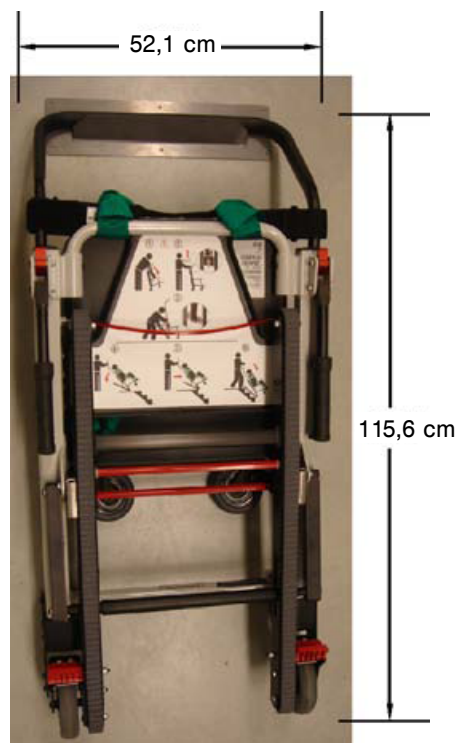
Anbringen des optionalen Schrankes:

1. Die Halterung als Schablone verwenden, um die Lage der Befestigungslöcher in dem Bereich zu markieren, in dem der Schrank angebracht werden soll. Bei Auswahl und Markierung des Aufbewahrungsbereiches die Abmessungen des Schrankes berücksichtigen. Der ungefähre Abstand des Schrankbodens vom Fußboden sollte mindestens 30,5 cm betragen.
2. Den Schrank mit Befestigungselementen (nicht mitgeliefert) entsprechend der Wandbeschaffenheit an mindestens vier Befestigungslöchern anbringen.
3. Den Stuhl mit dem oberen Steuergriff an der Halterung aufhängen.

Deutsch



Abbildung 37 - Abmessungen des Schrankes



Abbildung 38 - In Schrank aufbewahrter Stuhl

Bedienungsanleitung

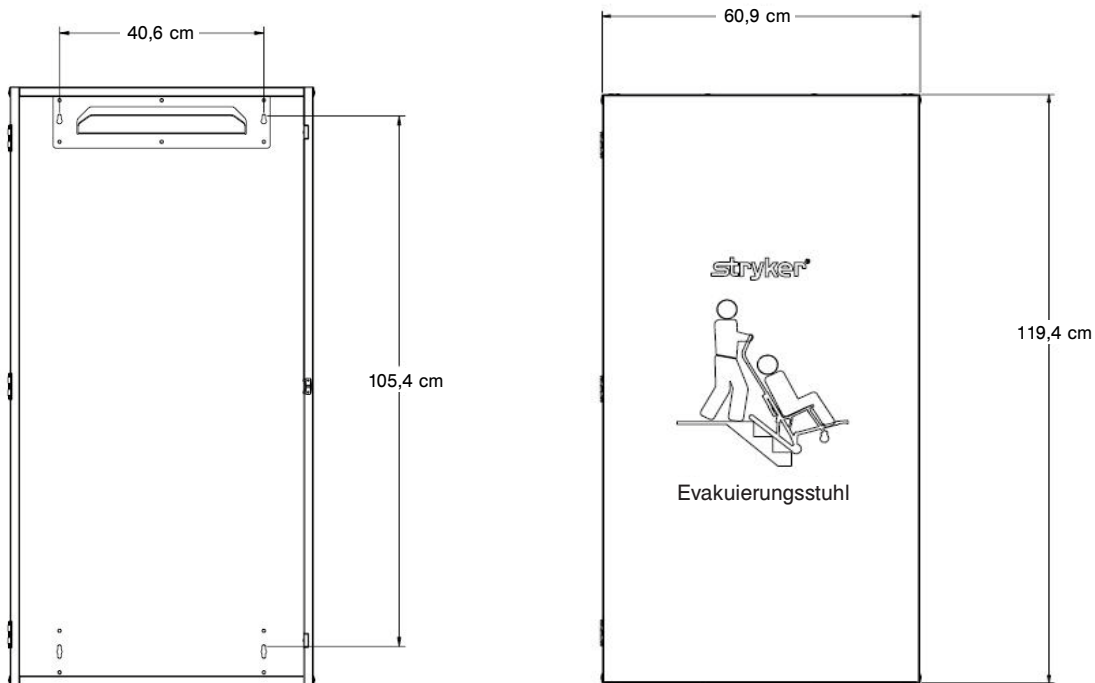
ANBRINGEN DER OPTIONALEN ABDECKUNG

Hinweis: Die Abdeckung lässt sich am leichtesten anbringen, wenn der Stuhl aufgehängt ist.

Anbringen der optionalen Abdeckung aus Vinyl:

1. Den unteren Teil der Abdeckung über die Räder ziehen.
2. Die Seitenlaschen um den Stuhlrahmen wickeln.
3. Die obere Lasche zwischen die Stangen des oberen Steuergriffs und über den Kopfstützengurt nach unten ziehen.
4. Die Klettverschlüsse anbringen.
5. Den roten Griffstreifen mit dem Klettverschluss an der Vorderseite der Abdeckung verbinden.

ENTFERNEN DER OPTIONALEN ABDECKUNG

Entfernen der optionalen Abdeckung aus Vinyl:

1. Am roten Griffstreifen ziehen.
2. Die Abdeckung vom Stuhl abfallen lassen.

Deutsch



Abbildung 39 - Die untere Tasche der Abdeckung über die Räder ziehen



Abbildung 40 - Abdeckung vollständig über Stuhl gezogen

Reinigung

Die Stryker Evakuierungsstühle, Modell 6253, wurden für die Hochdruckwäsche konstruiert. Der Stuhl kann durch häufiges Waschen einige Anzeichen von Oxidation oder Verfärbung aufweisen. Durch die Hochdruckwäsche wird die Leistungsfähigkeit des Stuhls jedoch auf keinen Fall beeinflusst, solange sachgerecht vorgegangen wird.

REINIGUNGSVERFAHREN

- Die Angaben des Herstellers der Reinigungslösung bzgl. der empfohlenen Verdünnung exakt einhalten.
- Stryker Medical empfiehlt für die Hochdruckreinigung der Treppenrollstühle die Verwendung der Standardreinigungsanlage für Chirurgie-Gerätewagen oder eines Handgeräts mit Waschlance.

BEIM WASCHEN ZU BEACHTENDE EINSCHRÄNKUNGEN

WARNUNG

Geeignete Schutzkleidung (Schutzbrille, Atemmaske usw.) tragen, um das Risiko zu vermeiden, dass Krankheitskeime eingeatmet werden. Beim Gebrauch von Druckwaschgeräten können Kontaminationen, die sich beim Gebrauch des Stuhls angesammelt haben, in die Luft gelangen.

VORSICHT

- DAS PRODUKT NICHT MIT DAMPF ODER ULTRASCHALL REINIGEN.
 - Die maximale Wassertemperatur darf 82 °C/180 °F nicht überschreiten. Erlauben Sie, trocken zu lüften.
 - Der maximale Wasserdruck darf 1500 psi/130,5 bar nicht überschreiten. Bei Verwendung eines Handgeräts mit Waschlance muss die Druckdüse mindestens 61 cm vom Produkt entfernt gehalten werden.
 - Nichtbefolgen dieser Anweisungen kann bestimmte oder alle Garantieleistungen außer Kraft setzen.
-

Falls Fremdstoffe zwischen den Riemen des Stair-TREAD™ Systems und den Schienenrahmen geraten, muss der Schienenrahmen gereinigt werden.

1. Die Schienenriemen lösen und die Hinterräder entfernen (siehe [Seite 3-34](#) für Anweisungen).
2. Den Schienenrahmen vollständig mit Alkohol reinigen.
3. Die Riemen unter dem Wasserstrahl aus dem Hochdruckgerät (siehe oben) abspülen. Unbedingt sowohl die Innenseite als auch die Außenflächen des Gurts reinigen.
4. Die Gurte vor der Remontage vollständig trocknen lassen.
5. Die Schienenriemen und Hinterräder wieder montieren (siehe [Seite 3-34](#) für Anweisungen).
6. Die Leistung des Stuhls unter Beachtung der jeweiligen Vorsichts- und Warnhinweise mit einem simulierten Patientengewicht beim Herabsteigen einer Treppe prüfen.
7. Falls sich keine normale Leistung erreichen lässt, müssen die Riemen eventuell aufgearbeitet oder ausgetauscht werden.

Reinigung

Bei Verwendung in den vom Hersteller empfohlenen Konzentrationen können im Allgemeinen Desinfektionsmittel auf Phenolbasis oder auf Basis quaternärer Ammoniumverbindungen (**außer Virex® TB**) verwendet werden. Desinfektionsmittel auf Iodophorbasis werden nicht empfohlen, da Verfärbungen auftreten können.

Empfohlene Reiniger:

- Reiniger auf Basis von quartären Verbindungen (Wirkstoff – Ammoniumchlorid)
- Phenolreiniger (Wirkstoff – o-Phenylphenol)
- Chlorierte Bleichelösung (5,25% – weniger als 1 Teil Bleiche auf 100 Teile Wasser)

Eine Übersättigung vermeiden und darauf achten, dass das Produkt nicht länger nass bleibt als in den Richtlinien des Chemikalienherstellers zur sachgemäßen Desinfektion angegeben.

 **WARNUNG**

- EINIGE REINIGUNGSMITTEL WIRKEN KORRODIEREND UND KÖNNEN DAS PRODUKT BEI UNSACHGEMÄSSER ANWENDUNG BESCHÄDIGEN. Sollten die oben beschriebenen Produkte zur Reinigung von Stryker-Ausstattungen zur Patientenversorgung verwendet werden, müssen Maßnahmen getroffen werden, um sicherzustellen, dass die Stühle mit einem in sauberem Wasser getränktem Tuch abgewischt und nach der Reinigung gründlich getrocknet werden.
- Werden die Stühle nicht einwandfrei ab gespült und abgetrocknet, bleibt ein korrosiver Rückstand auf deren Oberfläche zurück, der eine vorzeitige Korrosion kritischer Teile verursachen kann.

Hinweis: Nichtbefolgen der obigen Anweisungen beim Gebrauch dieser Reiniger kann zum Garantieverlust für dieses Produkt führen.

Deutsch

Vorbeugende Wartung

Betrieb	Häufigkeit	Vorgehensweise
Reinigung und Desinfektion	Bei jedem Gebrauch	Siehe Seite 3-27
Inspektion	Den Stuhl alle 6 Monate inspizieren	Siehe Checkliste unten
Aufarbeitung des Riemens des Stair-TREAD™ Systems	Nach dem Einsatz an ca. 500 Treppen oder wenn die Leistung des Stair-TREAD™-Systems nachlässt	Siehe Seite 3-34

Deutsch

Hinweis: Die Wartungsnachweise mithilfe des Wartungsnachweisformulars auf [Seite 3-30](#) stets auf dem neuesten Stand halten.



WARNUNG

- Unsachgemäße Wartung kann zu Verletzungen führen oder das System beschädigen. Den Stryker Evakuierungsstuhl nur wie in diesem Handbuch beschrieben warten. Nur von Stryker zugelassene Teile und Wartungsmaßnahmen einsetzen. Der Einsatz von nicht zugelassenen Teilen und Wartungsmaßnahmen kann zu unvorhersehbaren Funktionsstörungen und/oder Verletzungen führen und lässt die Produktgarantie erlöschen.
- Das Stair-TREAD™ System niemals schmieren. Durch Schmieren des Systems kann es zu unvorhersehbaren Betriebsstörungen kommen, was zur Verletzung des Patienten oder Bedieners führen kann.

Ersatzteile, Kundendienst oder technische Hilfe

Wenden Sie sich an den Kundendienst von Stryker unter 1-800-327-0770 (USA) oder Stryker Medical
3800 E. Centre Ave. Portage, MI 49002 USA
ATTN: Customer Service

Vorbeugende Wartung

CHECKLISTE

- Alle Befestigungen (siehe alle Montagezeichnungen) sind fest angezogen
- Alle Schweißnähte sind intakt, ohne Risse oder Brüche
- Keine verbogenen oder gebrochenen Rohre oder Bleche
- Keine Fremdkörper in den Rädern
- Alle Räder sind befestigt und rollen ungehindert
- Vordere Schwenkrollen sind sicher befestigt, rollen und schwenken einwandfrei
- Radsperren halten bei Betätigung sicher die Räder und behindern diese nicht, wenn sie gelöst sind
- Der Stuhl kann einwandfrei ausgeklappt und verriegelt werden
- Keine Schlitze oder Risse in Sitz oder Rückenlehne
- Haltegurte sind intakt und funktionieren einwandfrei
- Tragegriffe am Fußende lassen sich einwandfrei ausziehen und verriegeln
- Tragegriffe am Kopfende lassen sich ein- und ausklappen
- Oberer Steuergriff lässt sich in allen Positionen ausziehen und verriegeln
- Der Ausklapp- und Verriegelungsmechanismus des Stair-TREAD™ Systems funktioniert einwandfrei
- Der Riemen des Stair-TREAD™ Systems rollt einwandfrei
- Die Innenzüge des Gurts des Stair-TREAD™ Systems sind nicht sichtbar, falls erforderlich, austauschen
- Stair-TREAD™ System funktioniert wie gewünscht. Riemen, falls erforderlich, aufarbeiten (siehe [Seite 3-34](#))
- Keine Schmiermittel auf den Riemen des Stair-TREAD™ Systems oder den Oberflächen des Schienerrahmens
- Seilzug des oberen Entriegelungsgriffs nicht abgenutzt oder verschlissen, falls erforderlich, auswechseln
- Optionales Zubehör ist intakt und funktioniert einwandfrei

Deutsch

Seriennummer:		

Durchgeführt von: _____ Datum: _____

Kurzgefasste Ersatzteilliste

Die auf dieser Seite aufgeführten Ersatz- und Zubehörteile sind gegenwärtig alle zum Kauf erhältlich. Einige der in den Montagezeichnungen dieses Handbuchs gekennzeichneten Teile sind möglicherweise nicht einzeln zum Kauf erhältlich. Fragen zu Erhältlichkeit und Preisen beantwortet gerne der Stryker-Kundendienst unter der Nummer 1-800-327-0770 (option 2) (USA).

Teilebezeichnung	Teilenummer
Abdeckung, Stuhlaufbewahrung	6253-001-027
Ausbesserungslack (Grün)	7000-001-369
Ausbesserungslack (Schwarz)	6060-199-011
Haltegurt, Brust, grün	6250-001-125
Haltegurt, Brust, schwarz	6250-001-126
Haltegurt, Fußgelenk	6250-001-127
Haltegurtsystem, Polypropylen	6250-160-000
Haltegurtsystem, Vinyl	6250-001-019
Halterung, Wandaufbewahrung des Stuhls	6254-001-026
Handgriff	6250-001-089
Radsperrpedal	6080-300-030
Riemen, Schiene	6252-001-085
Riemen, Schiene	6252-001-083
Rückenlehne	6250-001-116
Schwenkrolle	6251-001-083
Seilzug, Entriegelung oberer Griff	6252-001-016
Sitz	6250-001-115

Deutsch

EINSTELLEN DER SPERRSTÄRKE

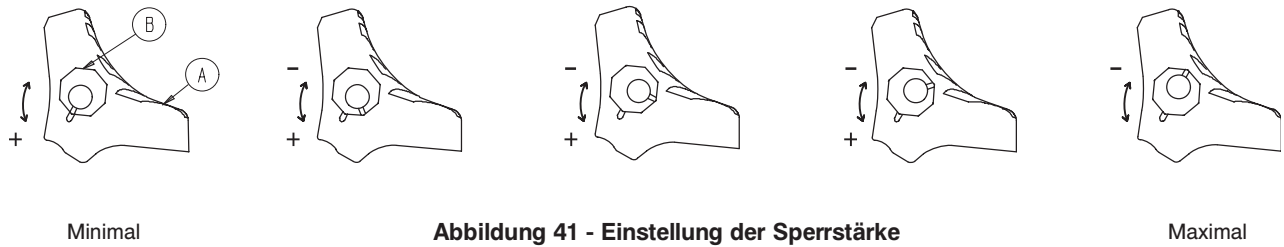

Deutsch

Einstellen der Sperrstärke:

1. Die Schraube aus der Mitte des Sperrpedals entfernen.
2. Die Achtkantmanschette (B) vom Pedal (A) abnehmen.
3. Die Achtkantmanschette zur Erhöhung der Sperrstärke des Pedals im Gegenuhrzeigersinn und zur Verringerung im Uhrzeigersinn drehen.
4. Die Achtkantmanschette (B) in das Pedal (A) einführen.
5. Die Schraube wieder in der Mitte des Sperrpedals anbringen.
6. Die Sperrstärke des Pedals auf festen Sitz überprüfen, bevor der Stuhl wieder in Betrieb genommen wird.

Hinweis: Sperrt das Pedal nach der Einstellung das Rad noch nicht richtig, das Rad austauschen.

AUFARBEITEN DER SCHIENENRIEMEN

Erforderliches Werkzeug:

- (2) 7/16-Zoll-Schraubenschlüssel
- Permanentmarker
- 50er-Sandpapier
- Schleifklotz

Vorgehen:

1. Den oberen Steuergriff ausziehen, die Schienen des Stair-TREAD™ Systems öffnen und den Stuhl nach vorne neigen, bis er auf dem Griff und dem Sitzteil ruht, wie in Abbildung 42 dargestellt.



Abbildung 42 - Den Stuhl nach vorne neigen

2. Sechskantkopfschraube, Sechskantmutter, zwei Unterlegscheiben, Abstandhalter und Rad von beiden Seiten des Schienenrahmens mit zwei 7/16-Zoll-Schraubenschlüsseln entfernen. Rad und Abstandhalter zum Fußboden hin entfernen.



Abbildung 43 - Radabstandhalter zum Fußboden hin entfernen

3. Beide Riemen umdrehen, sodass die kleinen Innenzähne nach außen weisen. Die Riemen zum Schleifen auf den Schienenrahmen legen.

Hinweis: Neue Schienenriemen müssen angebracht werden, wenn die Innenzüge sich auf den Verschleißflächen zeigen.

4. Einen Zahn auf dem Riemen mit einem Permanentmarker farblich markieren, um einen Anfangs-/Endpunkt zum Schleifen zu definieren.



Abbildung 44 - Einen Riemenzahn zu Referenzzwecken markieren

AUFARBEITEN DER SCHIENENRIEMEN - FORTSETZUNG

5. Beide Verschleißflächen an den Außenkanten jedes Riemens mit einem Schleifklotz und 50er-Sandpapier schleifen. Ziel ist es, die Oberfläche des Riemens gerade so weit aufzurauen, dass die Glanzstellen verschwinden, die durch normalen Verschleiß entstehen. Die Riemen nicht übermäßig abschleifen.

WARNUNG

Nicht die Schienenzähne schleifen. Werden die Zähne beschädigt oder verformt, kann sich der Stuhl unberechenbar verhalten, wodurch die Bediener und/oder der Patient verletzt werden können.

6. Alle Schleifrückstände von den Riemen und dem Schienenrahmen entfernen.
7. Beide Riemen wieder umdrehen, sodass die großen Zähne nach außen weisen.
8. Sechskantkopfschraube, Sechskantmutter, zwei Unterlegscheiben, Abstandhalter und Rad an beiden Seiten des Schienenrahmens wieder anbringen.

9. Jeden Riemen mit zwei 7/16-Zoll-Schraubenschlüsseln wie gewünscht spannen und sicher festziehen.

Hinweis: Zur Prüfung der Spannung die Mitte des Riemens nach oben ziehen, bis er spannt. Der Zwischenraum zwischen Riemen und Schienenrahmen sollte, wie in Abbildung 48 gezeigt, zwischen 1 cm und 2,5 cm betragen.

10. Kontrollieren, dass die Riemen ungehindert umlaufen.



Abbildung 45 - Die Verschleißflächen schleifen



Abbildung 46 - Schleifflächen des Riemens



Abbildung 47 - Riemen mit Schraubenschlüsseln spannen

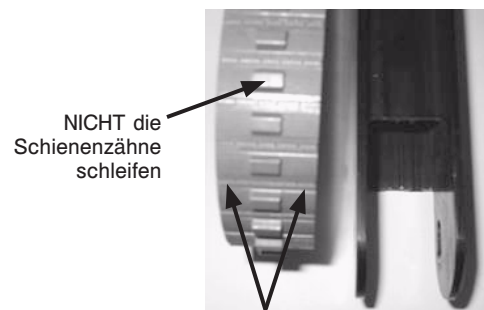

Abbildung 48 - Korrekte Riemenspannung

Deutsch

AUSTAUSCH DES SEILZUGS FÜR DEN OBEREN STEUERGRIFF

Erforderliches Werkzeug:

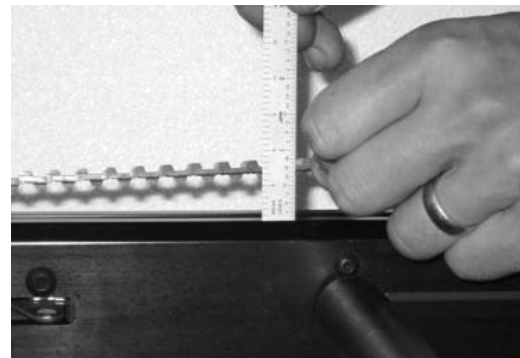
- 5/8-Zoll-Schraubenschlüssel

Vorgehen:

1. Am Seilzug ziehen und den ausziehbaren oberen Steuergriff ganz ausziehen.
2. Eine Seite des Seilzugs mit einem 5/8-Zoll-Schraubenschlüssel entfernen.
3. Die Unterlegscheibe auf das Ende des neuen Seilzugs aufschieben.
4. Eine Seite des neuen Seilzugs mit einem 5/8-Zoll-Schraubenschlüssel in dem Loch am Stuhlrahmen befestigen, wo der alte Seilzug entfernt wurde.
5. Schritte 2-4 für das andere Ende des Seilzugs wiederholen.



Abbildung 49 - Den ausziehbaren Griff anheben



Abbildung 50 - Eine Seite des Kabels entfernen



Abbildung 51 - Die Unterlegscheibe auf den neuen Seilzug schieben



Abbildung 52 - Eine Seite des neuen Seilzugs befestigen

Herstellergarantie

Stryker EMS, ein Geschäftszweig der Stryker Corporation, bietet zwei verschiedene Garantieoptionen in den Vereinigten Staaten:

Ein (1) Jahr Garantie auf Teile und Arbeitszeit. Unter dieser Option garantiert Stryker EMS dem ursprünglichen Käufer für eine Dauer von einem (1) Jahr nach Auslieferung, dass seine Produkte frei von Herstellungsfehlern sind, die die Produktleistung und Kundenzufriedenheit beeinträchtigen können. Diese Garantie von Stryker beschränkt sich ausdrücklich auf Ersatzteile und Arbeitszeit für bzw. nach eigenem Ermessen auf den Ersatz des Produkts, das von Stryker unabhängig als defekt befunden wurde.

Zwei (2) Jahre Garantie auf Teile. Unter dieser Option garantiert Stryker EMS dem ursprünglichen Käufer für eine Dauer von zwei (2) Jahren nach Auslieferung, dass die verschleißfreien Bestandteile seiner Produkte frei von Herstellungsfehlern sind, die die Produktleistung und Kundenzufriedenheit beeinträchtigen können. Diese Garantie von Stryker beschränkt sich ausdrücklich auf Ersatzteile für bzw. nach eigenem Ermessen auf den Ersatz des Produkts, das von Stryker unabhängig als defekt befunden wurde. Auf Verbrauchsteile, wie Matratzen, Haltegurte, Infusionsständer, Aufbewahrungsnetze, Aufbewahrungsbeutel, Sauerstoffgurte und andere Weichartikel, gibt es unter dieser Option eine einjährige (1-jährige) beschränkte Garantie.

Bei beiden Garantieoptionen gilt, dass der Stryker Evakuierungsstuhl auf eine erwartete Einsatzdauer von 15 Jahren ausgelegt sind, normalen Gebrauch, normale Bedingungen und geeignete regelmäßige Wartung wie im Wartungshandbuch für jedes Produkt beschrieben vorausgesetzt.

Bei Inanspruchnahme der Garantie durch den ursprünglichen Käufer hat dieser das Produkt bzw. das Teil auf Verlangen von Stryker unter Vorauszahlung der Frachtkosten ans Werk von Stryker einzusenden.

Unsachgemäße Verwendung oder Veränderung oder Reparatur durch unberechtigte Serviceanbieter, die das Produkt nach Einschätzung von Stryker wesentlich beeinträchtigt, lässt diese Garantie erlöschen. Reparaturen von Stryker-Produkten unter Verwendung von Teilen, die nicht von Stryker geliefert oder genehmigt sind, führen zum Verlust der Garantieansprüche. Kein Mitarbeiter oder Vertreter von Stryker ist berechtigt, diese Garantiebestimmungen auf irgendeine Weise zu ändern.

Diese Ausführungen umfassen die gesamten Garantieleistungen von Stryker EMS bezüglich der vorgenannten Ausrüstung. STRYKER ERTEILT KEINE WEITEREN GARANTIEEN ODER ZUSICHERUNGEN, WEDER AUSDRÜCKLICH NOCH STILLSCHWEIGEND, AUSSER DEN HIER DARGELEGTEN. ES BESTEHT KEINE GARANTIE AUF MARKTGÄNGIGKEIT ODER EIGNUNG FÜR EINEN BESTIMMTEN ZWECK. KEINESFALLS IST STRYKER HAFTBAR FÜR BEGLEIT- ODER FOLGESCHÄDEN ODER ANDERE SCHÄDEN DURCH DEN VERKAUF ODER DIE VERWENDUNG DIESER PRODUKTE.

Deutsch

Herstellergarantie

STRYKER-EMS-RÜCKGABERICHTLINIEN

Tragen, Treppenrollstühle, Stryker Evakuierungsstühle, Tragenbefestigungen und Extrazubehör können bis zu 180 Tage nach Erhalt zurückgegeben werden, wenn die folgenden Bedingungen erfüllt sind:

Bis zu 30 Tagen nach Erhalt

- Es gilt eine 30-tägige Geld-zurück-Garantie
- Stryker EMS trägt alle Kosten
- Veränderte Artikel werden nicht zurückgenommen

Bis zu 90 Tagen nach Erhalt

- Das Produkt darf **nicht gebraucht** und **nicht beschädigt** sein und muss sich in der Originalverpackung befinden
- Der Kunde zahlt eine Rückgabegebühr von 10%

Bis zu 180 Tagen nach Erhalt

- Das Produkt darf **nicht gebraucht** und **nicht beschädigt** sein und muss sich in der Originalverpackung befinden
- Der Kunde zahlt eine Rückgabegebühr von 25%

RÜCKGABEBERECHTIGUNG

Artikel können nur nach Genehmigung durch den Stryker-Kundendienst zurückgegeben werden. Es wird eine Warenrücksendungsautorisierungsnummer vergeben, die auf dem retournierten Artikel vermerkt werden muss. Stryker behält sich das Recht vor, für zurückgegebene Artikel Versand- und Reinventarisierungsgebühren zu verlangen. **SPEZIELLE, MODIFIZIERTE ODER NICHT MEHR GEFÜHRTE ARTIKEL KÖNNEN NICHT ZURÜCKGEGEBEN WERDEN.**

BESCHÄDIGTE ARTIKEL

Die Vorschriften der ICC (Interstate Commerce Commission) verlangen, dass Ansprüche wegen beschädigter Artikel innerhalb von fünfzehn (15) Tagen nach Erhalt des Artikels beim Spediteur erhoben werden müssen. **KEINE BESCHÄDIGTE LIEFERUNG ENTGEGENNEHMEN, SOFERN DIE BESCHÄDIGUNG NICHT ZUM ZEITPUNKT DES EMPFANGS AUF DER ZUSTELLQUITTUNG VERMERKT WURDE.** Nach umgehender Benachrichtigung fordert Stryker vom betreffenden Spediteur Schadensersatz. Der Anspruch beschränkt sich auf die tatsächlichen Ersatzkosten. Falls Stryker diese Angaben nicht innerhalb von fünfzehn (15) Tagen nach Zustellung des Artikels erhält oder die Beschädigung nicht beim Empfang auf der Empfangsquittung vermerkt wurde, ist der Käufer für die vollständige Bezahlung der Originalrechnung verantwortlich.

Ansprüche wegen fehlender Teile in der Lieferung müssen innerhalb von dreißig (30) Tagen ab Rechnungsdatum erhoben werden.

INTERNATIONALE GARANTIEKLAUSEL

Diese Garantie beruht auf der US-amerikanischen Gesetzgebung. Garantieleistungen außerhalb der USA können je nach Land verschieden ausfallen. Wenden Sie sich zwecks weiterer Informationen bitte an Ihre örtliche Vertretung von Stryker Medical.

PATENTANGABEN

Stryker-Produkte sind durch eines oder mehrere der folgenden Patente geschützt:

USA 6,648,343 D527,103

Weitere Patente angemeldet

Inhoudsopgave

Symbolen en definities	4-3
Symbolen	4-3
Definitie van Waarschuwing / Let op / Opmerking	4-3
Inleiding	4-4
Productomschrijving	4-4
Beoogd gebruik van het product	4-4
Specificaties	4-4
Identificatie van de onderdelen	4-5
Samenvatting van de veiligheidsmaatregelen	4-6
Installatieprocedures	4-7
Instructies	4-8
Bedieningshandleiding	4-9
Richtlijnen voor gebruik	4-9
De stoel openvouwen	4-10
De stoel dichtvouwen	4-10
De passagier naar de Stryker-evacuatiestoel overbrengen	4-11
Veiligheidsriemen gebruiken	4-12
Juiste heftechnieken	4-15
De patiënt over vlakke oppervlakken vervoeren	4-16
De passagier via de trap naar beneden vervoeren	4-17
De passagier via de trap omhoog vervoeren	4-19
De wielvergrendeling bedienen	4-20
De hoofdsteun gebruiken	4-21
Bijkomende hulp gebruiken	4-22
De optionele opbergbeugel voor aan de wand installeren	4-23
De optionele kast installeren	4-24
De optionele hoes installeren	4-25
De optionele hoes verwijderen	4-25
Reiniging	4-26
Wasprocedure	4-26
Wasbeperkingen	4-26
Preventief onderhoud	4-28
Checklist	4-29
Onderhoudsdocument	4-30
Trainingsdocument	4-31
Naslaglijst vervangingsonderdelen	4-32
Service-informatie	4-33
De kracht van de wielvergrendeling regelen	4-33
Herconditioneren van de rupsband	4-34
Vervanging van de kabel van het bovenste bedieningshandvat	4-36

Nederlands

Inhoudsopgave

Garantie	4-37
Retourbeleid van Stryker EMS	4-38
Retourautorisatie	4-38
Beschadigde goederen	4-38
Internationale garantieclausule	4-38
Informatie over octrooien	4-38

Nederlands

Symbolen en definities

SYMBOLLEN



Waarschuwing/Let op: raadpleeg de begeleidende documentatie



Maximaal gewicht



Smeer niet



Fabrikant

Nederlands

DEFINITIE VAN WAARSCHUWING / LET OP / OPMERKING

De woorden WAARSCHUWING, LET OP en OPMERKING hebben een speciale betekenis en dienen aandachtig te worden bestudeerd.

WAARSCHUWING

Vestigt de aandacht van de lezer op een situatie die, indien niet vermeden, overlijden of ernstig letsel tot gevolg kan hebben. Een waarschuwing kan ook betrekking hebben op mogelijke ernstige ongewenste voorvallen en veiligheidsrisico's.

LET OP

Vestigt de aandacht van de lezer op een mogelijk gevaarlijke situatie die, indien niet vermeden, licht of matig letsel bij de gebruiker of de passagier of schade aan de apparatuur of andere materiële schade tot gevolg kan hebben. Dit omvat speciale aandacht nodig voor het veilige en effectieve gebruik van de apparatuur en de aandacht nodig om schade aan de apparatuur te vermijden die kan optreden als gevolg van gebruik of verkeerd gebruik.

OPMERKING

Een opmerking geeft speciale informatie die het onderhoud vergemakkelijkt of belangrijke instructies verduidelijkt.

Inleiding

Deze handleiding is samengesteld om u te helpen bij de bediening en het onderhoud van de Stryker-evacuatiestoel model 6254. Lees de handleiding zorgvuldig voordat u de apparatuur gebruikt of er onderhoud aan uitvoert. Teneinde veilige werking van deze apparatuur te verzekeren, verdient het aanbeveling methoden en procedures vast te leggen voor de opleiding en training van het personeel in de veilige werking van deze evacuatiestoel.

PRODUCTOMSCHRIJVING

De Stryker-evacuatiestoel model 6254 is voor de evacuatie van gehandicapte personen van multilevele faciliteiten gebruikt.

BEOOGD GEBRUIK VAN HET PRODUCT

De Stryker-evacuatiestoel model 6254 is een hand gedragen apparaat, dat uit een lichte gewichtomlijsting bestaat, waarop een persoon kan gedragen worden. Het wordt gepland in het vervoer van passagiers op te helpen en/of Beneden in een vlucht van trap in een evacuatiestoestand. De wegen staan toe dat een enkele bedieningsman passagiers te evacueren om tot 200 ponden te overwegen. Twee bedieningslieden kunnen passagiers tot 500 ponden leiden.

SPECIFICATIES

Maximaal gewicht ¹		500 lb.	228 kg
Hoogte		45 inch	114 cm
Breedte		20,5 inch	52 cm
Diepte ²		28 inch	71 cm
Diepte wanneer dichtgevouwen		11 inch	28 cm
Gewicht		34 lb.	15,5 kg

De afmetingen zijn genomen vanaf de buitenste randen van het hoofdframe. Specificaties zijn afgerond. Conversies gebeuren vóór het afronden.

¹ Het maximale laadvermogen is het totale gewicht, verdeeld volgens de normale anatomie van de mens. Bij het bepalen van de totale belasting op het product moeten de bedieners rekening houden met het gewicht van de passagier, de apparatuur en de accessoires.

² De diepteafmetingen worden vastgesteld met de uitschuifbare handvatten ingetrokken.

Stryker behoudt zich het recht voor om de specificaties zonder kennisgeving te wijzigen.

Inleiding

IDENTIFICATIE VAN DE ONDERDELEN

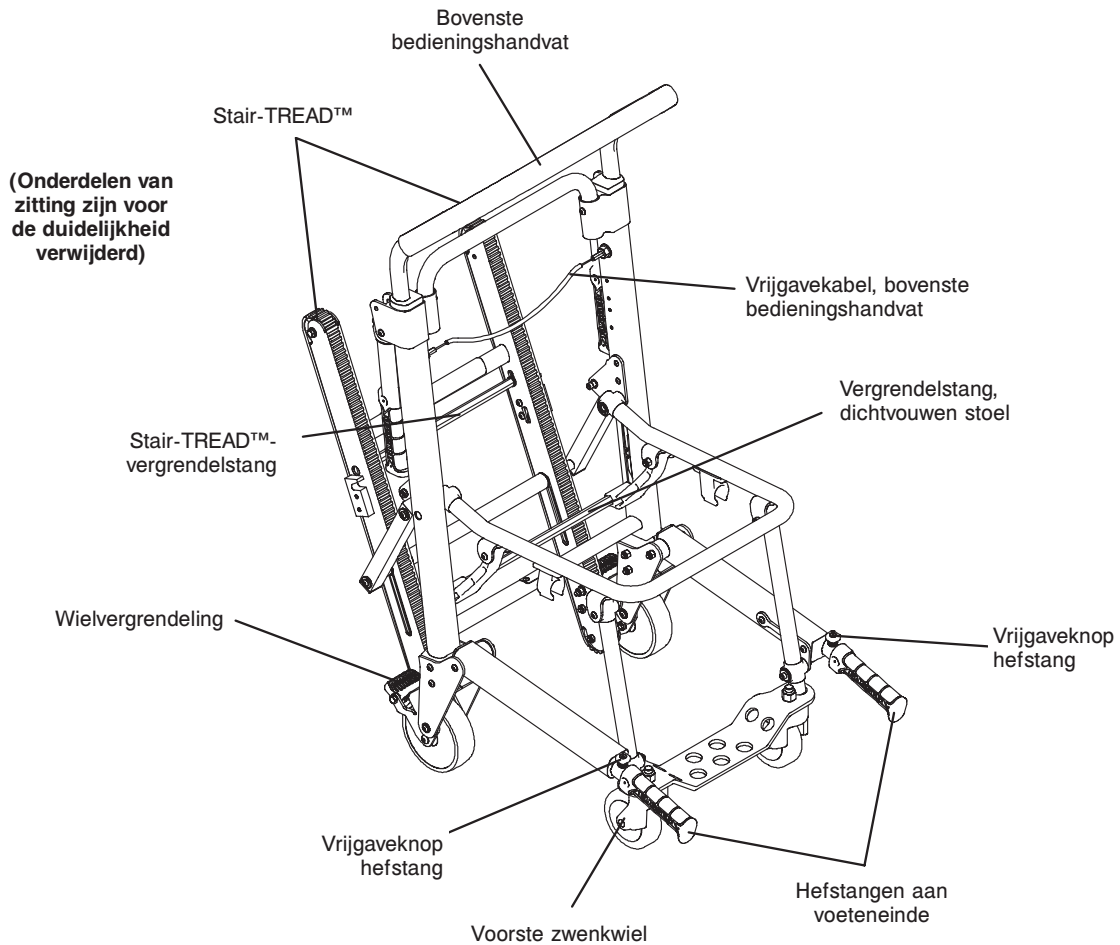

Nederlands

Samenvatting van de veiligheidsmaatregelen

Deze veiligheidsmaatregelen moeten in acht worden genomen bij het bedienen en onderhouden van dit apparaat. De voorzorgen worden, waar van toepassing, in de handleiding herhaald. Lees deze lijst aandachtig voordat u het apparaat gebruikt of er onderhoud aan uitvoert.

WAARSCHUWING

- Onjuist gebruik van de Stryker-evacuatiestoel kan leiden tot letsel bij de passagier of de bediener. Bedien de Stryker-evacuatiestoel uitsluitend zoals in deze handleiding is beschreven.
- Breng geen wijzigingen aan de Stryker-evacuatiestoel aan. Het wijzigen van de stoel kan tot een onvoorspelbare werking leiden en de passagier of de bediener verwonden. Het wijzigen van de stoel doet ook de garantie teniet.
- Onjuist onderhoud kan tot verwondingen leiden of het apparaat beschadigen. Onderhoud de Stryker-evacuatiestoel zoals in deze handleiding is beschreven. Gebruik uitsluitend door Stryker goedgekeurde onderdelen en onderhoudsprocedures. Gebruik van niet-goedgekeurde onderdelen en procedures kan een onvoorspelbare werking tot gevolg hebben en/of verwondingen veroorzaken en doet de productgarantie teniet.
- Sta niet toe dat niet-getrainde helpers helpen bij de bediening van de Stryker-evacuatiestoel. Niet-getrainde technici/helpers kunnen de passagier of zichzelf verwonden.
- Een onvergrendelde stoel kan dichtvouwen terwijl hij in gebruik is en de passagier of de bediener verwonden. Ga vóór gebruik altijd na of de stoel in de opengevouwen stand is vergrendeld.
- Controleer altijd of de hefstanden vergrendeld zijn voordat u ze gebruikt om de stoel op te heffen, om verwondingen te vermijden.
- Gebruik altijd alle veiligheidsriemen om de passagier op de stoel vast te zetten. Een niet-beveiligde passagier kan van de stoel vallen en gewond raken.
- Laat nooit een passagier zonder toezicht op de stoel achter: dit kan tot verwondingen leiden. Houd de stoel stevig vast terwijl een passagier op de stoel zit.
- De Stryker-evacuatiestoel wordt niet aanbevolen voor gebruik bij vermoede letsels van de nek of ruggengraat of fracturen.
- Wanneer een passagier van meer dan 90 kg op de stoel zit, moeten er, om letsel te voorkomen, minimaal twee bedieners worden gebruikt bij vervoer via trappen. Als er meer mensen nodig zijn om de stoel op veilige wijze te gebruiken, dient u de tabel op [pagina 4-22](#) te raadplegen voor informatie over de juiste positionering van elke helper.
- Gebruik de wielvergrendelingen uitsluitend tijdens het overbrengen van een passagier van en naar de stoel of wanneer er geen passagier op de stoel zit. Als de stoel wordt verplaatst terwijl de wielvergrendeling is ingeschakeld, kan hij kantelen, waardoor de passagier of de bediener verwond kan raken en/of de stoel beschadigd kan worden.
- Gebruik nooit een wielvergrendeling op een stoel met zeer versleten wielen. Gebruik van een wielvergrendeling op een wiel met een diameter van minder dan 12,7 cm kan de klemkracht van de wielvergrendeling in gevaar brengen, en mogelijk tot verwonding van de passagier of de bediener en/of beschadiging van de stoel of andere apparatuur leiden.
- Om letsel te voorkomen, moet altijd worden gecontroleerd of het Stair-TREAD™-systeem stevig op zijn plaats is vergrendeld voordat de passagier wordt vervoerd.
- Water, ijs en vuil op de trappen kunnen het gaan voor de bediener bemoeilijken en de juiste werking van het Stair-TREAD™-systeem beïnvloeden. Maak de route vrij of neem een andere weg, om letsels te vermijden.
- Condensatie, water, ijs en/of vuil op het Stair-TREAD™-systeem kunnen een onvoorspelbare werking veroorzaken en tot een plotse verandering leiden in het gewicht dat de bedieners moeten ondersteunen. Om letsel te voorkomen en de juiste werking van het Stair-TREAD™-systeem te bevorderen, dient u ervoor te zorgen dat de banden schoon en droog zijn voordat u de passagier vervoert.
- Smeer het Stair-TREAD™-systeem nooit. Smering van het systeem kan tot onregelmatige werking leiden en mogelijk verwonding van de passagier of de bediener veroorzaken.
- Om letsel bij de gebruikers en/of de passagier te voorkomen, mogen de bedieners nooit proberen om een passagier te vervoeren die zwaarder is dan wat zij veilig kunnen tillen.
- De tanden niet schuren. Vervorming van de tanden kan tot onvoorspelbare werking van de stoel leiden en letsel bij de bedieners en/of de passagier veroorzaken.

LET OP

- Zwenkwielen zijn niet voor alle oppervlakken geschikt. Wees altijd voorzichtig.
- De wielvergrendeling dient uitsluitend om te voorkomen dat de lege stoel weggrolt terwijl hij onbeheerd is en om het overbrengen van de passagier te vergemakkelijken. Het is mogelijk dat de wielvergrendeling niet voldoende weerstand verschaft op alle oppervlakken of onder lasten.
- Laat de rode bandvrijgavestang los alvorens het Stair-TREAD™-systeem in de vergrendelde stand te klikken. Het niet volgen van deze procedure kan tot gevolg hebben dat de band niet wordt vergrendeld. Controleer altijd of het Stair-TREAD™-systeem vergrendeld is door te proberen hem dicht te vouwen alvorens de trappen af te gaan.

Installatieprocedures

Haal alles uit de kartonverpakking en kijk of alles naar behoren werkt. Het is van belang dat de Stryker-evacuatiestoel naar behoren werkt voordat hij in gebruik wordt genomen. Geef deze lijst en de gebruiksaanwijzing aan een bevoegde onderhoudspersoon om de stoel na te kijken voordat hij in gebruik wordt genomen.

- Alle bevestigingen zitten goed vast (raadpleeg alle montagetekeningen)
- Alle lasnaden zijn intact, niet gebarsten of gebroken
- Geen gebogen of gebroken buizen of bladmetaal
- Geen afval in de wielen
- Alle wielen zijn goed beveiligd en rollen zoals het hoort
- De stoel vouwt open en dicht zoals het hoort
- Geen scheuren of barsten in de zitting of de rugsteun
- De veiligheidsriemen voor de passagier zijn intact en werken zoals het hoort
- De wielvergrendeling werkt zoals het hoort
- De hefstanden aan het voeteneinde schuiven uit en vergrendelen zoals het hoort
- De hefstanden aan het hoofdeinde vouwen in en uit
- De zwenkwielen zijn goed beveiligd, rollen en zwenken zoals het hoort
- Het bovenste bedieningshandvat kan in beide standen worden uitgeschoven en vergrendeld
- Het Stair-TREAD™-systeem vouwt uit en wordt vergrendeld
- De rupsbanden rollen zoals het hoort
- De optionele accessoires zijn intact en werken op juiste wijze

WAARSCHUWING

- Onjuist gebruik van de Stryker-evacuatiestoel kan leiden tot letsel bij de passagier of de bediener. Bedien de Stryker-evacuatiestoel uitsluitend zoals in deze handleiding is beschreven.
 - Breng geen wijzigingen aan de Stryker-evacuatiestoel aan. Het wijzigen van de stoel kan tot een onvoorspelbare werking leiden en de passagier of de bediener verwonden. Het wijzigen van de stoel doet ook de garantie teniet.
-

Nederlands

Instructies

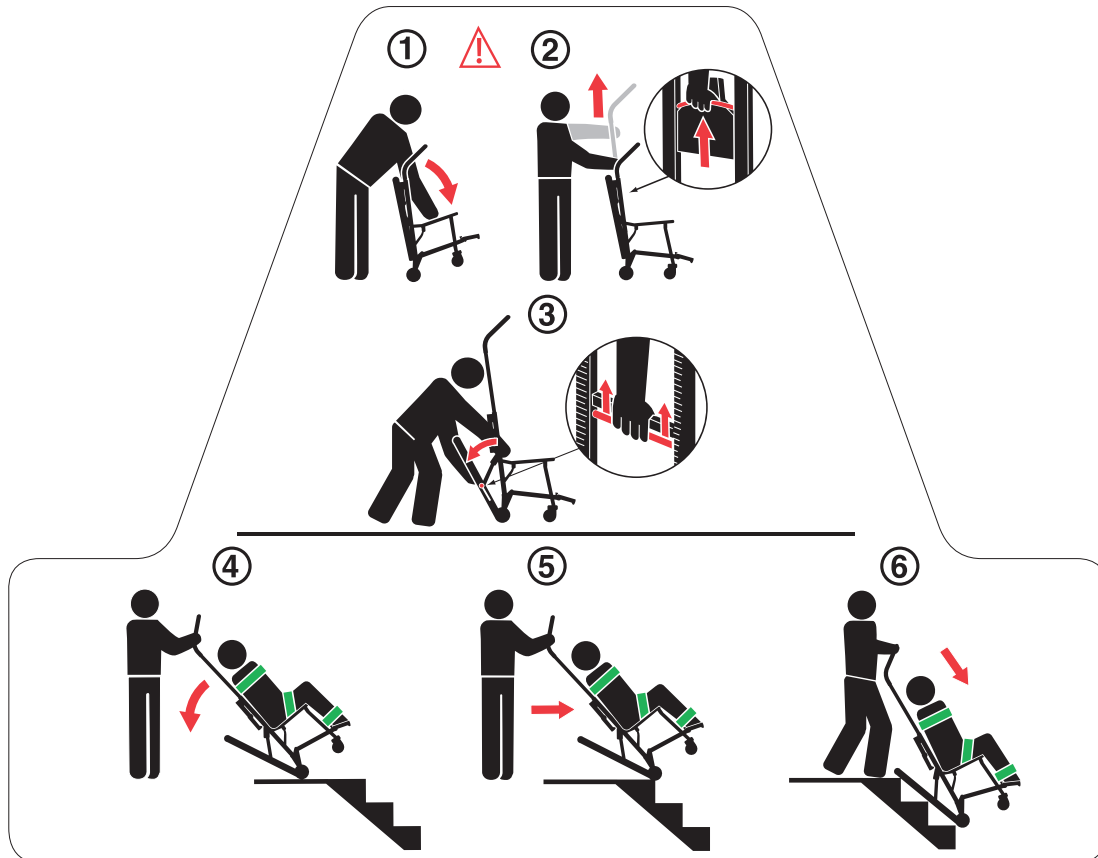

1. Sta achter de stoel. Trek de rugsteun en het verlengingshandvat uiteen.

WAARSCHUWING

Een onvergrendelde stoel kan dichtvouwen terwijl hij in gebruik is en de passagier of de bediener verwonden. Ga vóór gebruik altijd na of de stoel in de opengevouwde stand is vergrendeld.

2. Trek met de ene hand aan de rode vrijgavekabel van het bovenste bedieningshandvat en gebruik de andere hand om het handvat omhoog te trekken en volledig uit te schuiven. Laat de kabel los en controleer of het handvat aan beide zijden in de volledig uitgeschoven positie is vergrendeld.
3. Pers de rode bandvrijgavestang tegen de zwarte kruisstang. Laat uw greep op de vrijgavestang verslappen en trek het Stair-TREAD™-systeem krachtig in de volledig uitgeschoven stand totdat beide zijden goed vergrendeld zijn. Kijk altijd na of beide zijden van het Stair-TREAD™-systeem zijn vergrendeld door te proberen het opnieuw dicht te vouwen.

LET OP

Laat de rode bandvrijgavestang los alvorens het Stair-TREAD™-systeem in de vergrendelde stand te klikken. Het niet volgen van deze procedure kan tot gevolg hebben dat de band niet wordt vergrendeld. Controleer altijd of het Stair-TREAD™-systeem vergrendeld is door te proberen hem dicht te vouwen alvorens de trappen af te gaan.

4. Kantel de stoel net ver genoeg achterover dat het Stair-TREAD™-systeem contact maakt met de vloer.
5. Terwijl de hoek onveranderd blijft, leidt u de Stryker-evacuatiestoel over de rand van de trap, zodat het Stair-TREAD™-systeem met de eerste trede in aanraking komt.
6. Schuif de trap af totdat het loopvlak op de randen van twee of drie treden rust.

Bedieningshandleiding

RICHTLIJNEN VOOR GEBRUIK

- Gebruik de Stryker-evacuatiestoel uitsluitend zoals in deze handleiding is beschreven.
- Lees alle labels en instructies op de stoel voordat u de stoel gaat gebruiken.
- Verrol de stoel niet en ga geen trappen op of af zonder de passagier te waarschuwen. Blijf altijd bij de patiënt en houd de stoel altijd onder controle.
- Gebruik de wielvergrendelingen uitsluitend tijdens het overbrengen van een passagier van en naar de stoel of wanneer er geen passagier op de stoel zit.
- Gebruik altijd de veiligheidsriemen wanneer er een passagier op de stoel zit.
- Gebruik wanneer nodig goed getrainde helpers om de stoel en de passagier onder controle te houden.
- Sla de Evacuatie Stoel in een koel op, droog omgeving die boven het vriezen van temperatuur is en uit rechtstreeks zonlicht.

WAARSCHUWING

- Gebruik altijd alle veiligheidsriemen om de passagier op de stoel vast te zetten. Een niet-beveiligde passagier kan van de stoel vallen en gewond raken.
- Gebruik de wielvergrendelingen uitsluitend tijdens het overbrengen van een passagier van en naar de stoel of wanneer er geen passagier op de stoel zit. Als de stoel wordt verplaatst terwijl de wielvergrendeling is ingeschakeld, kan hij kantelen, waardoor de passagier of de bediener verwond kan raken en/of de stoel beschadigd kan worden.
- Condensatie, water, ijs en/of vuil op het Stair-TREAD™-systeem kunnen een onvoorspelbare werking veroorzaken en tot een plotse verandering leiden in het gewicht dat de bedieners moeten ondersteunen. Om letsel te voorkomen en de juiste werking van het Stair-TREAD™-systeem te bevorderen, dient u ervoor te zorgen dat de banden schoon en droog zijn voordat u de passagier vervoert.
- Water, ijs en vuil op de trappen kunnen het gaan voor de bediener bemoeilijken en de juiste werking van het Stair-TREAD™-systeem beïnvloeden. Maak de route vrij of neem een andere weg, om letsels te vermijden.
- Sta niet toe dat niet-getrainde helpers helpen bij de bediening van de Stryker-evacuatiestoel. Niet-getrainde technici/helpers kunnen de passagier of zichzelf verwonden.
- Wanneer een passagier van meer dan 90 kg op de stoel zit, moeten er, om letsel te voorkomen, minimaal twee bedieners worden gebruikt bij vervoer via trappen. Als er meer mensen nodig zijn om de stoel op veilige wijze te gebruiken, dient u de tabel op [pagina 4-22](#) te raadplegen voor informatie over de juiste positionering van elke helper.
- Om letsel bij de gebruikers en/of de passagier te voorkomen, mogen de bedieners nooit proberen om een passagier te vervoeren die zwaarder is dan wat zij veilig kunnen tillen.

Nederlands

DE STOEL OPENVOUWEN

De stoel openvouwen:

1. Sta achter de stoel.
2. Schakel de wielvergrendeling in (indien gewenst).
3. Trek de rugsteun en het verlengingshandvat uiteen. Het grendelmechanisme wordt automatisch ingeschakeld wanneer de stoel volledig opgevouwen is.
4. Controleer of de vergrendeling is ingeschakeld door de zitting omhoog te trekken. Als de vergrendeling naar behoren is ingeschakeld, kan de stoel zich niet dichtvouwen.

WAARSCHUWING

Een onvergrendelde stoel kan dichtvouwen terwijl hij in gebruik is en de passagier of de bediener verwonden. Ga vóór gebruik altijd na of de stoel in de opgevouwen stand is vergrendeld.

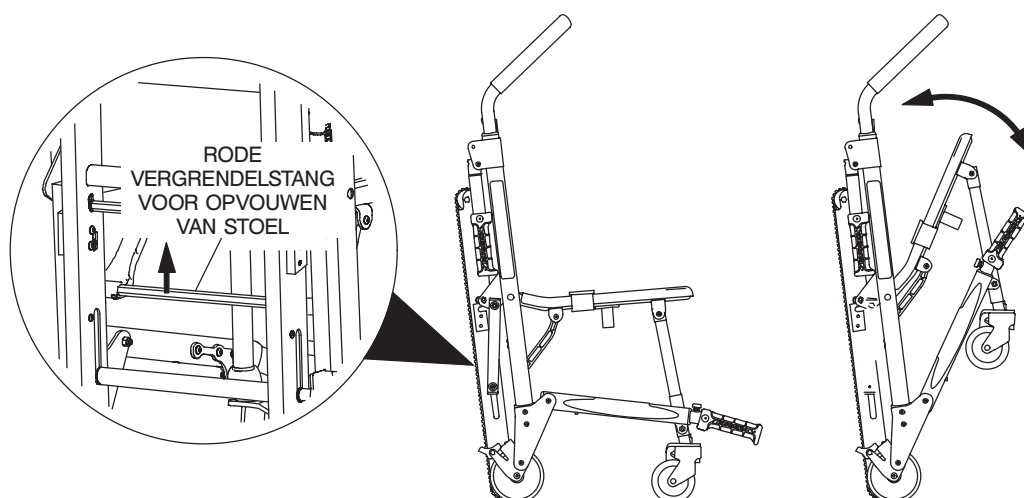

Figuur 1 - De stoel openvouwen/dichtvouwen

DE STOEL DICHTVOUWEN

De stoel dichtvouwen:

1. Schakel de wielvergrendeling in (indien gewenst). Gesp de veiligheidsriemen vast en vouw ze netjes op zodat ze het dichtvouwen van de stoel niet belemmeren. Zet de riem van de hoofdsteun achter het stoelframe vast.
2. Ga langs de zijkant van de stoel staan.
3. Trek de rode vergrendelstang aan de achterkant van de stoel omhoog.
4. Kantel de stoel voorover.
5. Vouw de zitting omhoog naar de rugsteun toe, totdat de voorste wielen in de clips onderaan de stang van de zitting worden vergrendeld.

Opmerking: Draai de voorste zwenkwielen zodat ze het dichtvouwen van de stoel niet belemmeren.

Sla de Evacuatie Stoel in een koel op, droog omgeving die boven het vriezen van temperatuur is en uit rechtstreeks zonlicht.

Bedieningshandleiding

DE PASSAGIER NAAR DE STRYKER-EVACUATIESTOEL OVERBRENGEN

De passagier naar de stoel overbrengen:

1. Plaats de stoel naast de passagier.
2. Schakel de wielvergrendeling in zodat de stoel niet kan bewegen.
3. Open de veiligheidsriemen.
4. Schuif het bovenste bedieningshandvat uit.
5. Breng de passagier over naar de stoel.
6. Gebruik alle veiligheidsriemen om de passagier op de stoel vast te zetten ([pagina 4-12](#)).
7. Schakel de wielvergrendeling uit alvorens de patiënt te vervoeren.

WAARSCHUWING

De Stryker-evacuatiestoel wordt niet aanbevolen voor gebruik bij vermoede letsels van de nek of ruggengraat of fracturen.

Nederlands

Bedieningshandleiding

VEILIGHEIDSRIEMEN GEBRUIKEN

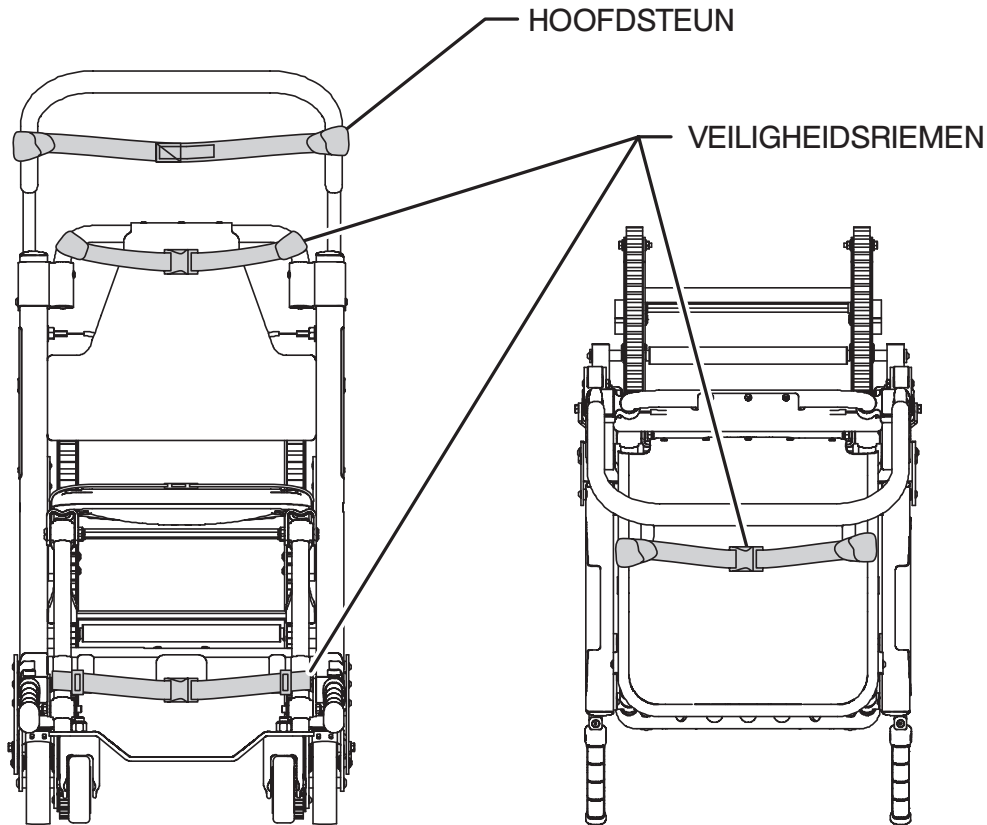

Figuur 2 - Hechtpunten voor veiligheidsriemen
Vooraanzicht

Figuur 3 - Hechtpunten voor veiligheidsriemen voor schoot
Bovenaanzicht

WAARSCHUWING

Gebruik altijd alle veiligheidsriemen om de passagier op de stoel vast te zetten. Een niet-beveiligde passagier kan van de stoel vallen en gewond raken.

Gebruik altijd alle veiligheidsriemen om de passagier op de stoel te beveiligen. Breng een veiligheidsriem over de borst en de andere over de schoot van de passagier aan. Breng de enkelriem over de benen van de passagier aan.

Om beschadiging van gespen en veiligheidsriemen te voorkomen, moeten de veiligheidsriemen worden vastgegespt wanneer de stoel niet met een passagier wordt gebruikt.

Bij het vastmaken van de veiligheidsriemen aan de stoel dient u er rekening mee te houden dat de hechtpunten voor een goede verankering moeten zorgen en de patiënt in de juiste positie moeten beveiligen en dat zij geen belemmering mogen vormen voor de apparatuur en accessoires.

VEILIGHEIDSRIEMEN GEBRUIKEN - VERVOLG

De riemen voor de borst:

1. Wikkel iedere riem rond het stoelframe, steek het gespuiteinde door de lus aan het andere uiteinde van de riem en trek strak aan.
2. Trek de riem over de borst van de passagier en maak de riem zo nodig langer.
3. Gesp de riem vast.
4. Trek aan het losse uiteinde van de riem om hem goed rond de passagier aan te halen.
5. Herhaal dit met de tweede riem en de schootriem.



Figuur 4 - Het uiteinde door de lus steken



Figuur 5 - De riem strak trekken



Figuur 6 - De riem zo nodig langer maken



Figuur 7 - De riem vastgespen



Figuur 8 - De riem goed aanhalen

Nederlands

VEILIGHEIDSRIEMEN GEBRUIKEN - VERVOLG

De enkelriem vastmaken:

1. Verwijder de drie kunststof stukjes van de riem.
2. Steek de riem door een van de kunststof "D" ringen en schuif de ring omlaag naar het uiteinde van de riem toe, tot aan het witte label.

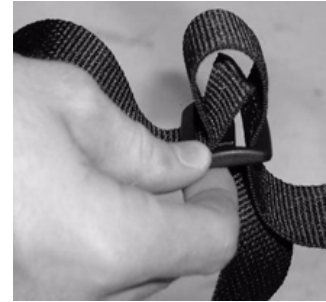

3. Maak met de riem een lus rond de voorste poot van de stoel en trek het losse uiteinde van de riem door de ring. Trek aan het uiteinde totdat de ring tegen de buis van de benensteun rust.



4. Steek de riem door de andere "D" ring.
5. Maak met de riem een lus rond de andere poot van de stoel en trek het losse uiteinde van de riem door de lus. Trek aan het uiteinde totdat de "D" ring tegen de buis van de benensteun rust.



6. Bevestig tenslotte de "mannelijke" eindclip op de riem.

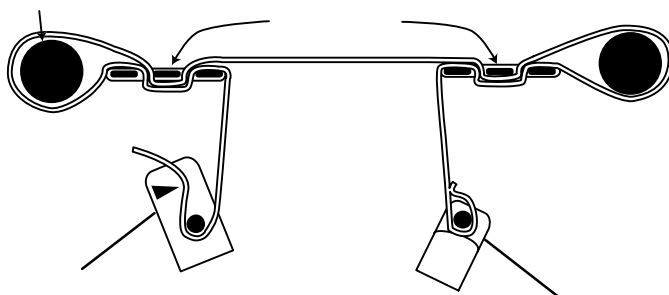

Figuur 9-17 - De beenriem aanbrengen

VEILIGHEIDSRIEMEN GEBRUIKEN - VERVOLG

- **Om de veiligheidsriem langer te maken**, grijpt u de gesp, houdt u hem in een hoek ten opzichte van de riemstof en trekt u hem naar buiten. Een omzoomd lipje aan het uiteinde van de riemstof voorkomt dat de gesp van de riem komt.
- **Om de veiligheidsriem korter te maken**, grijpt u het omzoomde lipje en trekt u de riemstof terug door de gesp totdat de riem zo strak is als gewenst.
- Open, wanneer de stoel in gebruik wordt genomen, de veiligheidsriemen en plaats ze aan weerszijden van de stoel totdat de passagier op de stoel zit. Maak de veiligheidsriem langer, maak hem rond de passagier vast en maak hem korter totdat de riem strak genoeg zit om de passagier naar behoren te beveiligen.
- **Om de veiligheidsriem te openen**, drukt u op de lipjes aan de zijkant van de gesp om de gesp vrij te maken en trekt u de tong uit het slot.
- **Om de veiligheidsriem te sluiten**, drukt u de tong in het slot totdat u een klikgeluid hoort.
- Wanneer een veiligheidsriem om een passagier wordt vastgegespt, moet de bediener zich ervan vergewissen dat de tong in het slot vergrendeld is en dat de extra riemstof niet in de stoel verstrikt is of loshangt.
- De inspectie van de veiligheidsriemen moet minstens een keer per maand (of vaker bij zwaar gebruik van de stoel) worden uitgevoerd. De inspectie omvat een controle op gebogen of gebroken sloten en tongen, gescheurde of gerafelde riemstof enz. Een veiligheidsriem die tekenen van slijtage vertoont of die niet naar behoren werkt, dient onmiddellijk te worden vervangen.

Nederlands

JUISTE HEFTECHNIEKEN

Bij het opheffen van de Stryker-evacuatiestoel en de passagier moeten deze vijf fundamentele richtlijnen in acht worden genomen:

- Houd de handen dicht bij het lichaam.
- Houd uw rug recht.
- Coördineer uw bewegingen met die van uw partner en hef met de benen.
- Vermijd draaibewegingen.
- Gebruik de Stryker-evacuatiestoel altijd zoals in deze handleiding is beschreven.

Bedieningshandleiding

DE PATIËNT OVER VLAKKE OPPERVLAKKEN VERVOEREN

WAARSCHUWING

Om het risico van geduldige verwonding of uitrustingschade te vermijden, staat niet toe dat de patiënt op de voetsteun te staan.

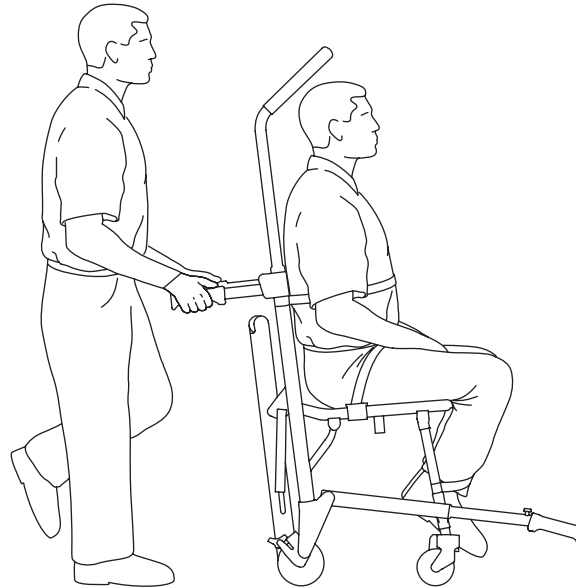

Figuur 18 - De passagier vervoeren

Om de Stryker-evacuatiestoel over vlakke oppervlakken te verrollen, duwt en leidt u de stoel vanaf de achterkant van de passagier en gebruikt u ofwel de hefstangen aan het hoofdeinde of de buis van de rugsteun. Til de stoel over en rond obstructies met behulp van de hefstangen aan het hoofdeinde en het voeteneinde.

Naast de hefstangen aan het hoofdeinde kan het uitschuifbare bovenste bedieningshandvat in om het even welke positie worden gebruikt om de stoel te leiden en te verrollen. Schuif het bovenste bedieningshandvat volledig uit door met de ene hand aan de rode vrijgavekabel te trekken en met de andere hand het bedieningshandvat omhoog te trekken. Laat de kabel los om het handvat in de tussenstand of de volledig uitgeschoven stand te vergrendelen. Til de stoel over en rond obstructies met behulp van de hefstangen aan het hoofdeinde en het voeteneinde.

LET OP

Zwenkwieken zijn niet voor alle oppervlakken geschikt. Wees altijd voorzichtig.

DE PASSAGIER VIA DE TRAP NAAR BENEDEN VERVOEREN

WAARSCHUWING

- Om letsel te voorkomen, moet altijd worden gecontroleerd of het Stair-TREAD™-systeem op zijn plaats is vergrendeld voordat de passagier wordt vervoerd.
- Wanneer een passagier van meer dan 90 kg op de stoel zit, moeten er, om letsel te voorkomen, minimaal twee bedieners worden gebruikt bij vervoer via trappen. Als er meer mensen nodig zijn om de stoel op veilige wijze te gebruiken, dient u de tabel op [pagina 4-22](#) te raadplegen voor informatie over de juiste positionering van elke helper.
- Controleer altijd of de hefstangen vergrendeld zijn voordat u ze gebruikt om de stoel op te heffen, om verwondingen te vermijden.

1. Rol de stoel naar de trap en breng hem parallel met de rand van de eerste trede.
2. Bediener aan voeteneinde (indien nodig) - schuif de hefstangen aan het voeteneinde uit door op de rode vrijgaveknoppen te drukken en aan de handvatten te trekken totdat zij stoppen. Laat de knoppen los en kijk na of de handvatten vergrendeld zijn.
3. Bediener aan hoofdeinde - trek met de ene hand aan de rode vrijgavekabel van het bovenste bedieningshandvat en gebruik de andere hand om het handvat omhoog te trekken en volledig uit te schuiven. Laat de kabel los en controleer of het handvat aan beide zijden in de volledig uitgeschoven positie is vergrendeld.
4. Bediener aan hoofdeinde - pers de rode bandvrijgavestang tegen de zwarte kruisstang. Laat uw greep op de vrijgavestang verslappen en trek het Stair-TREAD™-systeem krachtig in de volledig uitgeschoven stand totdat beide zijden goed vergrendeld zijn. Kijk altijd na of beide zijden van het Stair-TREAD™-systeem zijn vergrendeld door te proberen het opnieuw dicht te vouwen.

LET OP

Laat de rode bandvrijgavestang los alvorens het Stair-TREAD™-systeem in de vergrendelde stand te klikken. Het niet volgen van deze procedure kan tot gevolg hebben dat de band niet wordt vergrendeld. Controleer altijd of het Stair-TREAD™-systeem vergrendeld is door te proberen hem dicht te vouwen alvorens de trappen af te gaan.

5. Tijdens het trap aflopen zijn de bedieners naar elkaar gericht.
6. Bediener aan hoofdeinde - kantel de stoel net ver genoeg achterover dat het Stair-TREAD™-systeem contact maakt met de vloer.

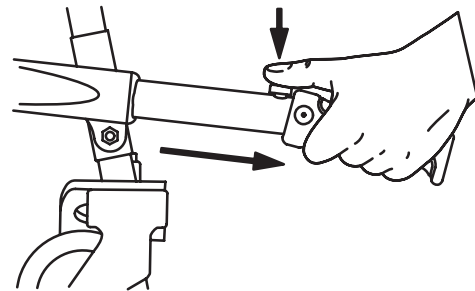

Figuur 19 - Hefstangen aan voeteneinde

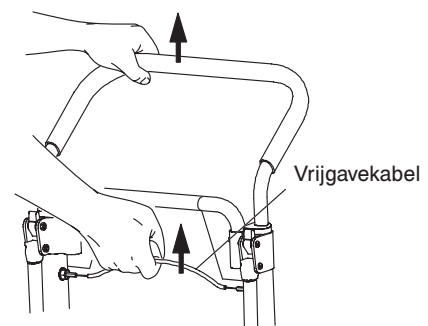

Figuur 20 - Vrijgavekabel bovenste bedieningshandvat

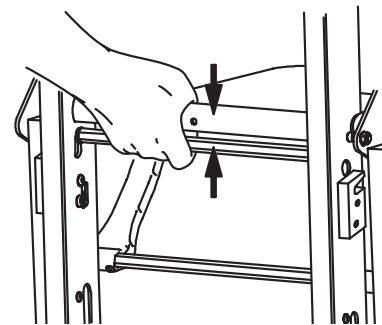

Figuur 21 - Rode bandvrijgavestang

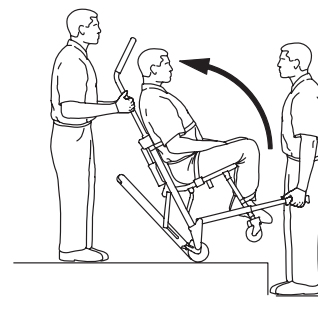

Figuur 22 - De stoel kantelen

DE PASSAGIER VIA DE TRAP NAAR BENEDEN VERVOEREN - VERVOLG

7. Beide bedieners - terwijl de hoek onveranderd blijft, leidt u de Stryker-evacuatiestoel over de rand van de trap, zodat het Stair-TREAD™-systeem met de eerste trede in aanraking komt.
8. Beide bedieners - schuif de trap af totdat het loopvlak op de randen van twee of drie treden rust.
9. Bediener aan hoofdeinde - oefen enige neerwaartse druk uit op het uitschuifbare bovenste bedieningshandvat terwijl de bediener aan het voeteneinde enige opwaartse druk op de hefstanden aan het voeteneinde uitoefent om te voorkomen dat de stoel naar voren beweegt terwijl hij de trap af schuift.

WAARSCHUWING

- Het Stair-TREAD™-systeem werkt mogelijk niet op dezelfde wijze op alle trede-oppervlakken en in alle omgevingscondities. De ondervonden weerstand kan verschillen naargelang de condities. Vermijd dat vuil of andere obstructies in de banden binnendringt. Water, ijs en/of vuil op de trappen kunnen het gaan voor de bediener bemoeilijken en de juiste werking van het Stair-TREAD™-systeem beïnvloeden. Maak de route vrij of neem een andere weg, om letsels te vermijden. Condensatie, water, ijs en/of vuil op het Stair-TREAD™-systeem kunnen een onvoorspelbare werking veroorzaken en tot een plotse verandering leiden in het gewicht dat de bedieners moeten ondersteunen.
- Om letsel te voorkomen en de juiste werking van het Stair-TREAD™-systeem te bevorderen, dient u ervoor te zorgen dat de banden schoon en droog zijn voordat u de passagier vervoert.
- Om letsel bij de gebruikers en/of de passagier te voorkomen, mogen de bedieners nooit proberen om een passagier te vervoeren die zwaarder is dan wat zij veilig kunnen tillen.

10. Bediener aan voeteneinde (indien nodig) - laat, wanneer de band de laatste trede bereikt, de voorste handvatten los. Bediener aan hoofdeinde - kantel de stoel voorover totdat alle vier wielen op de grond staan. Verrol de stoel zoals beschreven op [pagina 4-16](#).
11. Om het Stair-TREAD™-systeem dicht te vouwen, trekt u de rode bandvrijgavestang naar de zwarte kruisstang en vouwt u de band omhoog naar de stoel toe. Controleer of het Stair-TREAD™-systeem op zijn plaats is vergrendeld.

LET OP

Laat de rode bandvrijgavestang los alvorens het Stair-TREAD™-systeem in de vergrendelde stand te klikken. Het niet volgen van deze procedure kan tot gevolg hebben dat de band niet wordt vergrendeld. Controleer altijd of het Stair-TREAD™-systeem vergrendeld is door te proberen hem dicht te vouwen alvorens de trappen af te gaan.

Indien een van de bedieners tijdens het afgaan van de trappen moet pauzeren of rusten, kantel de stoel dan net voldoende voorover zodat de achterwielen op het vlakke deel van een trede rusten. Om vanuit de ruststand de trap verder af te gaan, oefent de bediener aan het hoofdeinde lichte neerwaartse druk uit op het bovenste bedieningshandvat terwijl de bediener aan het voeteneinde lichte opwaartse druk uitoefent om de stoel achterover te kantelen en het Stair-TREAD™-systeem in te schakelen.

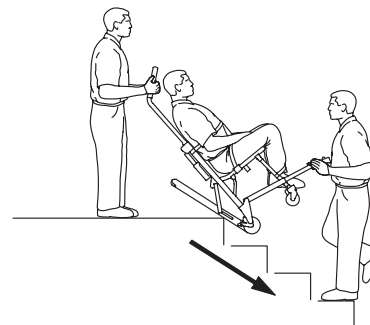

Figuur 23 - De band neemt de eerste stap

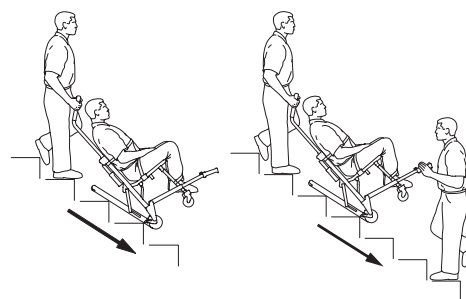

Figuur 24 - De patiënt via de trap naar beneden vervoeren



Figuur 25 - "Ruststand"

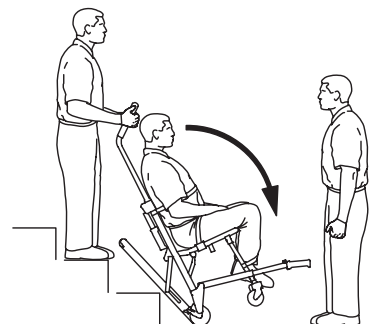

Figuur 26 - Onderaan de trap

DE PASSAGIER VIA DE TRAP OMHOOG VERVOEREN

WAARSCHUWING

- Wanneer een passagier van meer dan 90 kg op de stoel zit, moeten er, om letsel te voorkomen, minimaal twee bedieners worden gebruikt bij vervoer via trappen. Als er meer mensen nodig zijn om de stoel op veilige wijze te gebruiken, dient u de tabel op [pagina 4-22](#) te raadplegen voor informatie over de juiste positionering van elke helper.
- Controleer altijd of de hefstangen vergrendeld zijn voordat u ze gebruikt om de stoel op te heffen, om verwondingen te vermijden.

1. Rol de stoel naar de voet van de trap, met de rug van de passagier naar de trap gericht.
2. Bediener aan voeteneinde - schuif de hefstangen aan het voeteneinde uit door op de rode knoppen te drukken en aan de handvatten te trekken totdat zij stoppen. Laat de knop los en kijk na of het handvat vergrendeld is.
3. Bediener aan hoofdeinde - vouw de hefstangen aan het hoofdeinde uit.
4. De bediener aan het voeteneinde is naar de trap toe gekeerd. De bediener aan het hoofdeinde kan met de rug naar de trap toe gekeerd zijn om de passagier beter in het oog te kunnen houden, of hij kan naar de trap toe gekeerd zijn om een beter zicht te hebben op de trap en gemakkelijker rond hindernissen te manoeuvreren.

Opmerking: Hoewel de bediener aan het hoofdeinde tijdens het dragen in een van beide richtingen kan kijken, moeten de van toepassing zijnde protocollen voor het dragen van stoelen worden gevolgd.

5. Beide bedieners - hef tegelijkertijd de stoel, gebruik de hefstangen aan het hoofd- en voeteneinde en neem de juiste heftechnieken in acht (zie [pagina 4-15](#)). Draag de stoel langzaam de trap op en vermijd alle blokkeringen.

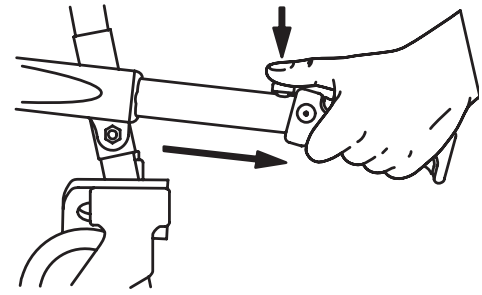

Figuur 27 - Hefstangen aan voeteneinde

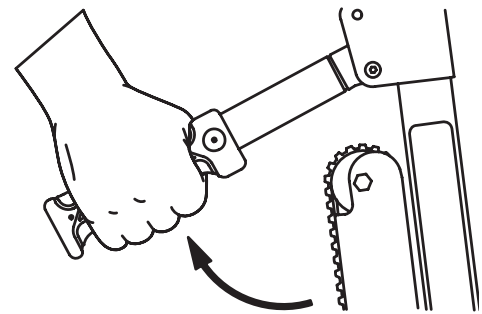

Figuur 28 - Hefstangen aan hoofdeinde

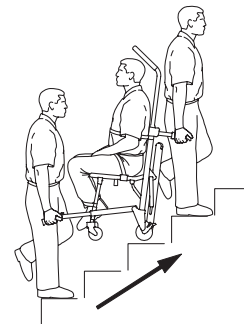

Figuur 29 - Via de trap omhoog vervoeren

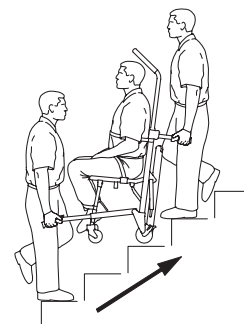

Figuur 30 - Via de trap omhoog vervoeren

DE WIELVERGENDELING BEDIENEN

Nederlands

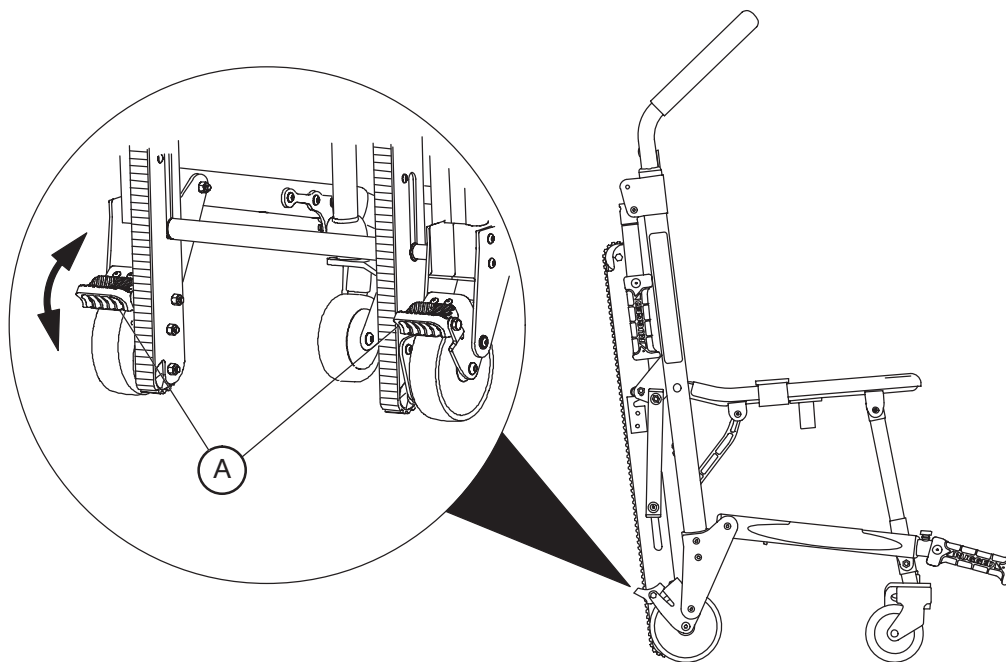

Figuur 31 - Wielvergrendeling

De wielvergrendeling activeren:

1. Druk de pedalen (A) in totdat zij stoppen.
2. Om de wielvergrendeling uit te schakelen, drukt u met de voet op de bovenkant van het pedaal of tilt u het pedaal met uw tenen op. Het bovenste deel van het pedaal rust tegen het stoelframe wanneer de wielvergrendeling uitgeschakeld is.

WAARSCHUWING

- Gebruik de wielvergrendelingen uitsluitend tijdens het overbrengen van een passagier van en naar de stoel of wanneer er geen passagier op de stoel zit. Als de stoel wordt verplaatst terwijl de wielvergrendeling is ingeschakeld, kan hij kantelen, waardoor de passagier of de bediener verwond kan raken en/of de stoel beschadigd kan worden.
- De wielvergrendeling dient uitsluitend om te voorkomen dat de lege stoel weggrolt terwijl hij onbeheerd is en om het overbrengen van de passagier te vergemakkelijken. Het is mogelijk dat een wielvergrendeling niet voldoende weerstand verschaft op alle oppervlakken of onder lasten.
- Laat nooit een passagier zonder toezicht op de stoel achter: dit kan tot verwondingen leiden. Houd de stoel stevig vast terwijl een passagier op de stoel zit.
- Gebruik nooit een wielvergrendeling op een stoel met zeer versleten wielen. Gebruik van een wielvergrendeling op een wiel met een diameter van minder dan 12,7 cm kan de klemkracht van de wielvergrendeling in gevaar brengen, en mogelijk tot verwonding van de passagier of de bediener en/of beschadiging van de stoel of andere apparatuur leiden.

DE HOOFDSTEUN GEBRUIKEN



BOVENAANZICHT

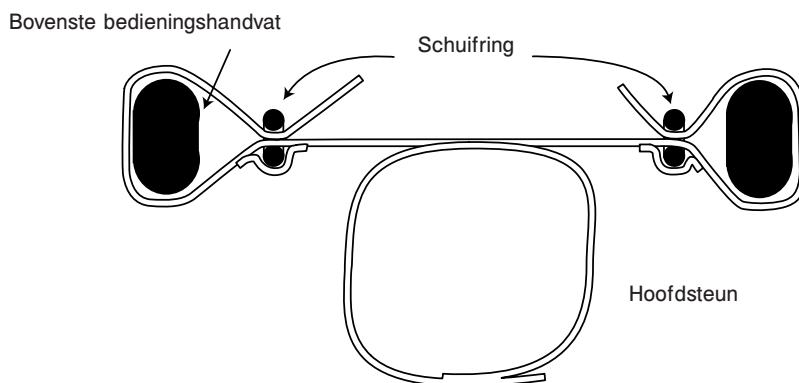

Figuur 32-34 - De hoofdsteun aanbrengen en gebruiken

WAARSCHUWING

De Stryker-evacuatiestoel wordt niet aanbevolen voor gebruik bij vermoede letsels van de nek of ruggengraat of fracturen.

Voordat de hoofdsteun wordt gebruikt, moet het bovenste bedieningshandvat uitgeschoven zijn. Trek eerst met de ene hand aan de rode vrijgavekabel van het bovenste bedieningshandvat. Trek vervolgens met de andere hand het handvat omhoog. Laat de kabel los en controleer of het handvat stevig in een van de twee beschikbare standen is vergrendeld.

De hoofdsteun op het uitschuifbare bovenste bedieningshandvat aanbrengen:

1. Wikkel de losse uiteinden van de riem om de verticale gedeelten van het handvat en leid ze vervolgens door de kunststof lussen.
2. Trek strak en maak de riem aan de riem zelf vast.
3. Regel de hoogte door de riem losser te maken, naar de gewenste plaats te verplaatsen en vervolgens opnieuw aan te halen.

Om het hoofd van de passagier te ondersteunen, plaatst u de riem aan de onderkant van het hoofd. Bij bewusteloze of half bij bewustzijn zijnde passagiers beveilig u het hoofd met de andere twee delen van de riem. Wikkel om het hoofd van de passagier en laat de riemen overlappen totdat ze voldoende strak zitten om het hoofd te beveiligen. Wanneer de riemen niet in gebruik zijn, kunnen zij achteraan rond het handvat worden gewikkeld en aan de achterkant van de steun worden bevestigd.

Bedieningshandleiding

BIJKOMENDE HULP GEBRUIKEN

WAARSCHUWING

Wanneer een passagier van meer dan 90 kg op de stoel zit, moeten er, om letsel te voorkomen, minimaal twee bedieners worden gebruikt bij vervoer via trappen.

Nederlands

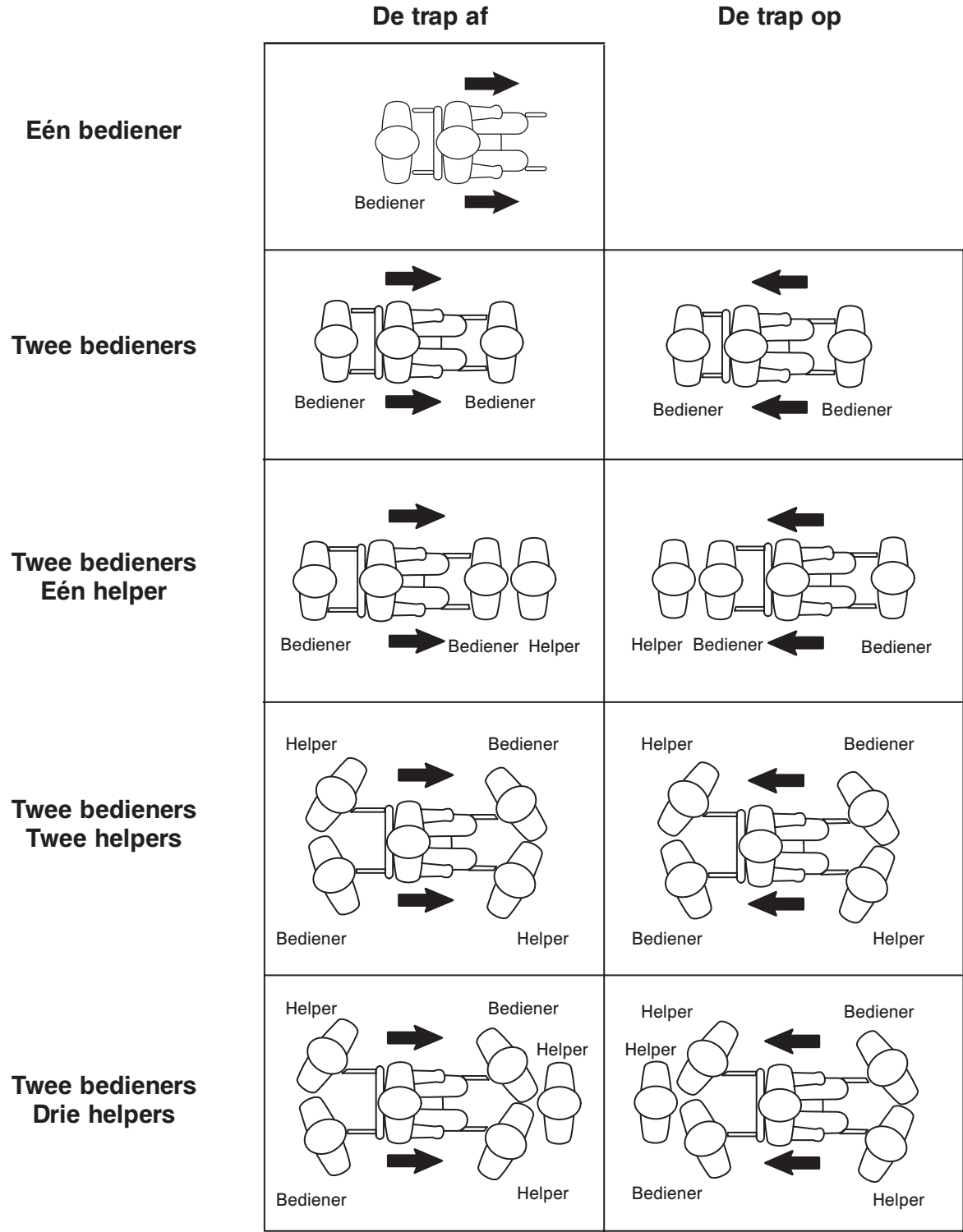

Bedieningshandleiding

DE OPTIONELE OPBERGBEUGEL VOOR AAN DE WAND INSTALLEREN

De optionele opbergbeugel voor aan de wand installeren:

1. Gebruik de beugel als sjabloon om de bevestigingsopeningen te markeren op de plaats waar de muurbeugel zal worden geïnstalleerd. Houd bij het markeren en bij het kiezen van de plaats rekening met de afmetingen van de stoel. De beugel moet op een hoogte van ongeveer 152 cm van de vloer worden aangebracht.
2. Gebruik aan het soort wand aangepaste bevestigingsmiddelen (niet meegeleverd), installeer de beugel en gebruik daarbij minstens vier van de bevestigingsopeningen.
3. Hang de stoel met het bovenste bedieningshandvat aan de beugel.

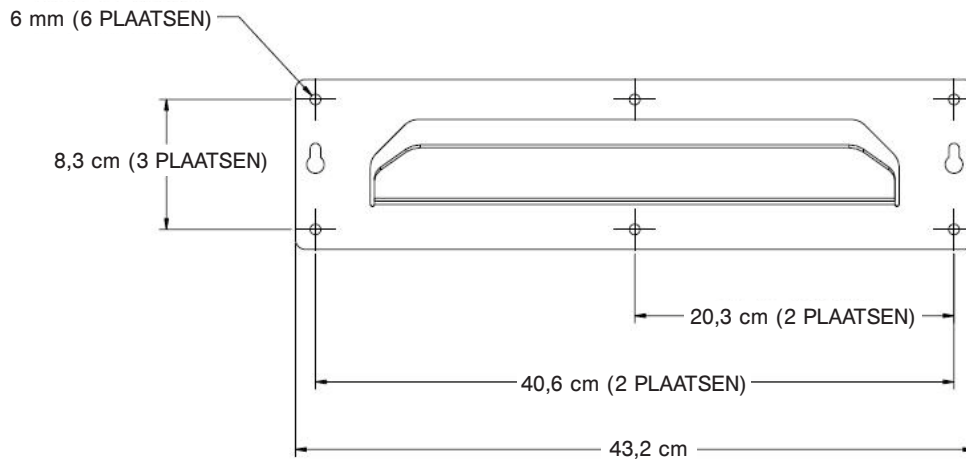

Figuur 35 - Afmetingen van opbergbeugel

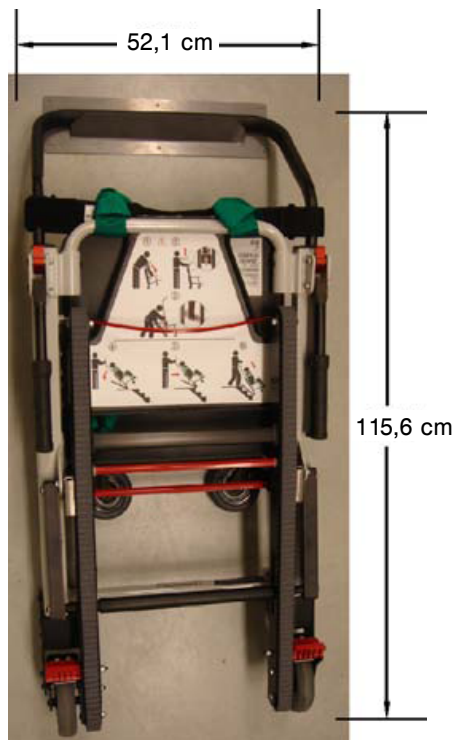

Figuur 36 - Stoel aan de beugel opgeborgen

DE OPTIONELE KAST INSTALLEREN

De optionele kast installeren:

1. Gebruik de beugel als sjabloon om de bevestigingsopeningen te markeren op de plaats waar de kast zal worden geïnstalleerd. Houd bij het markeren en bij het kiezen van de plaats rekening met de afmetingen van de kast. De onderkant van de kast moet zich op een hoogte van ongeveer 30,5 cm van de vloer bevinden.
2. Gebruik aan het soort wand aangepaste bevestigingsmiddelen (niet meegeleverd), installeer de kast en gebruik daarbij minstens vier van de bevestigingsopeningen.
3. Hang de stoel met het bovenste bedieningshandvat aan de beugel.

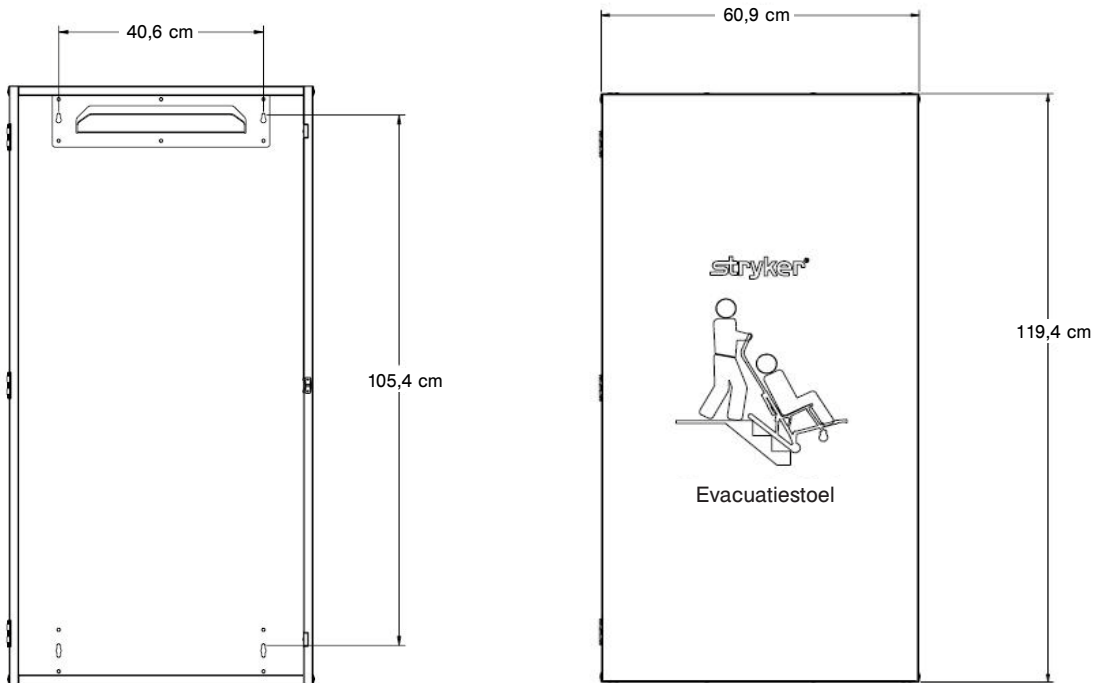

Figuur 37 - Afmetingen van kast



Figuur 38 - Stoel in de kast opgeborgen

Bedieningshandleiding

DE OPTIONELE HOES INSTALLEREN

Opmerking: Het aanbrengen van de hoes is gemakkelijkst wanneer de stoel aan de muur hangt.

De optionele vinylhoes installeren:

1. Schuif de onderste hoek over de wielen.
2. Wikkel de zijkanten rond het stoelframe.
3. Trek de bovenste klep omlaag tussen de stangen van het bovenste bedieningshandvat en over de riem van de hoofdsteun.
4. Bevestig de Velcro® klittenbanden.
5. Bevestig de klittenband van het rode handvat aan de Velcro® op de voorkant van de hoes.

DE OPTIONELE HOES VERWIJDEREN

De optionele vinylhoes verwijderen:

1. Trek aan de klittenband van het rode handvat.
2. Laat de hoes omlaag hangen van de stoel.

Nederlands



Figuur 39 - De onderste hoek over de wielen schuiven



Figuur 40 - Hoes volledig op de stoel geïnstalleerd

Reiniging

De Stryker-evacuatiestoelen model 6254 zijn zodanig ontworpen dat ze met een hogedrukreiniger kunnen worden gereinigd. Het apparaat kan als gevolg van herhaaldelijk wassen enkele tekenen van oxidatie of verkleuring vertonen; dit tast echter de prestaties of de functionaliteit van de stoel niet aan zolang bij het krachtsproeien de juiste procedures worden gevolgd.

WASPROCEDURE

- Volg de aanbevelingen van de fabrikant van de reinigingsvloeistof betreffende verdunning precies op.
- De methode die de voorkeur wegdraagt en die door Stryker Medical wordt aanbevolen voor het hogedrukreinigen van trapstoelen is de sproeier die in ziekenhuizen wordt gebruikt voor het wassen van chirurgische wagentjes of de handsproeier.

WASBEPERKINGEN

WAARSCHUWING

Gebruik alle geschikte persoonlijke veiligheidsuitrusting (veiligheidsbril, ademhalingstoestel enz.) om het gevaar van besmetting door inademing te vermijden. Door het gebruik van hogedrukreinigers kan de contaminatie die tijdens het gebruik van de stoel werd opgevangen in de lucht worden verspreid.

LET OP

- HET APPARAAT NIET MET STOOM OF ULTRASOON REINIGEN.
 - De maximale watertemperatuur mag niet meer dan 82 °C/180 °F bedragen. Sta toe om droog te luchten.
 - De maximale waterdruk mag niet meer dan 1500 psi/130,5 bar bedragen. Indien een handsproeier wordt gebruikt om het apparaat te wassen, moet er een afstand zijn van minstens 61 centimeter tussen de neus en het apparaat.
 - Het niet naleven van deze instructies kan alle garanties tenietdoen.
-

Als er vreemd materiaal terecht komt tussen de riem van het Stair-TREAD™-systeem en het bandframe, moet het bandframe worden gereinigd.

1. Maak de rupsbanden losser en verwijder de achterwielen (zie [pagina 4-34](#) voor instructies).
2. Reinig het bandframe volledig met ontsmettingsalcohol.
3. Gebruik water onder hoge druk (zie hierboven) om de banden te reinigen. Reinig de bandoppervlakken zowel aan de binnenkant als aan de buitenkant.
4. Laat de banden volledig opdrogen alvorens het geheel opnieuw ineen te zetten.
5. Zet de rupsbanden en de achterwielen opnieuw ineen (zie [pagina 4-34](#) voor instructies).
6. Volg de van toepassing zijnde aandachtspunten en waarschuwingen en test de werking van de stoel met behulp van een gesimuleerd passagiergewicht terwijl u een trap afloopt.
7. Als de prestatie niet tot het normale peil terugkeert, moet u de banden wellicht herconditioneren of vervangen.

Reiniging

Wanneer gebruikt in de door de fabrikant aanbevolen concentraties, kunnen ontsmettingsmiddelen van het fenol- of quaternaire type (**uitgezonderd Virex® TB**) in het algemeen worden gebruikt. Jodofoor bevattende ontsmettingsmiddelen worden niet aanbevolen omdat deze vlekken kunnen veroorzaken.

Aanbevolen reinigingsmiddelen:

- Quaternaire reinigingsmiddelen (werkzame stof – ammoniumchloride)
- Reinigingsmiddelen op basis van fenol (werkzame stof – o-fenylfenol)
- Oplossing van chloorhoudend bleekmiddel (5,25% – minder dan 1 deel bleekmiddel op 100 delen water)

Vermijd oververzadiging en zorg dat het product niet langer nat blijft dan nodig is voor goede desinfectie volgens de richtlijnen van de fabrikant van het chemische middel.

WAARSCHUWING

- SOMMIGE REINIGINGSMIDDELEN ZIJN CORROSIEF EN KUNNEN BIJ VERKEERD GEBRUIK SCHADE AAN HET PRODUCT VEROORZAKEN. Als de hierboven beschreven producten worden gebruikt voor het reinigen van Stryker apparatuur voor passagierszorg, moeten er maatregelen worden genomen om te garanderen dat de stoelen worden afgenomen met een in schoon water gedrenkte doek en na reiniging grondig worden afgedroogd.
- Als de stoelen niet goed worden afgespoeld en afgedroogd, blijft een corrosief residu op het oppervlak van de stoelen achter waardoor cruciale componenten voortijdig kunnen corroderen.

Opmerking: Als de hierboven vermelde aanwijzingen niet in acht worden genomen bij gebruik van deze typen reinigingsmiddelen, kan dit de garantie van dit product tenietdoen.

Preventief onderhoud

Werking	Frequentie	Procedure
Reiniging en desinfectie	Bij ieder gebruik.	Zie pagina 4-27
Inspectie	Inspecteert u de stoel om de 6 maanden	Zie onderstaande checklist
Herconditioneren van de banden van het Stair-TREAD™-systeem	Na gebruik op ongeveer 500 trappen of als de werking van het Stair-TREAD™-systeem traag is	Zie pagina 4-34

Opmerking: Houd actuele onderhoudsdossiers bij met behulp van het formulier Onderhoudsdocument op [pagina 4-30](#).



WAARSCHUWING

- Onjuist onderhoud kan tot verwondingen leiden of het apparaat beschadigen. Onderhoud de Stryker-evacuatiestoel zoals in deze handleiding is beschreven. Gebruik uitsluitend door Stryker goedgekeurde onderdelen en onderhoudsprocedures. Gebruik van niet-goedgekeurde onderdelen en procedures kan een onvoorspelbare werking tot gevolg hebben en/of verwondingen veroorzaken en doet de productgarantie teniet.
- Smeer het Stair-TREAD™-systeem nooit. Smering van het systeem kan tot onregelmatige werking leiden en mogelijk verwonding van de passagier of de bediener veroorzaken.

Onderdelen, service of technische bijstand

Neem contact op met Stryker klantenservice op 1-800-327-0770 (VS) of Stryker Medical
3800 E. Centre Ave. Portage, MI 49002 VS
ATTN: Customer Service

Preventief onderhoud

CHECKLIST

- Alle bevestigingen zitten goed vast (raadpleeg alle montagetekeningen)
- Alle lasnaden zijn intact, niet gebarsten of gebroken
- Geen gebogen of gebroken buizen of bladmetaal
- Geen afval in de wielen
- Alle wielen zijn goed beveiligd en rollen zoals het hoort
- De voorste zwenkwielen zijn goed beveiligd, rollen en zwenken zoals het hoort
- De wielvergrendeling klemt de wielen goed vast wanneer ingeschakeld en zet de wielen vrij wanneer uitgeschakeld
- De stoel vouwt open en dicht zoals het hoort
- Geen scheuren of barsten in de zitting of de rugsteun
- De veiligheidsriemen zijn intact en werken zoals het hoort
- De draagstangen aan het voeteneinde schuiven uit en vergrendelen zoals het hoort
- De hefstangen aan het hoofdeinde vouwen open en dicht
- Het bovenste bedieningshandvat kan in alle standen worden uitgeschoven en vergrendeld
- Het mechanisme van het Stair-TREAD™-systeem kan worden uitgevouwen en vergrendeld zoals het hoort
- De band van het Stair-TREAD™-systeem rolt zoals het hoort
- De binnenste snaren van de band van het Stair-TREAD™-systeem zijn niet te zien – vervang ze zo nodig
- Het Stair-TREAD™-systeem werkt zoals beoogd – herconditioneer de banden zo nodig (zie [pagina 4-34](#))
- Geen smeermiddelen aanwezig op de banden van het Stair-TREAD™-systeem of de oppervlakken van het bandframe
- De kabel van de bovenste vrijgavehendel is niet versleten of gerafeld – vervang deze zo nodig
- Optionele accessoires zijn intact en werken zoals het hoort

Nederlands

Serienummer:		

Ingevuld door: _____ Datum: _____

Naslaglijst vervangingsonderdelen

De op deze pagina vermelde onderdelen en accessoires zijn momenteel allemaal leverbaar voor verkoop. Sommige van de op de montagetekening geïdentificeerde onderdelen kunnen mogelijk niet voor afzonderlijke verkoop leverbaar zijn. Bel de klantenservice van Stryker op nr. (800) 327-0770 (optie 2) (VS), voor verkrijgbaarheid en prijzen.

Naam van onderdeel	Onderdeelnummer
Band, rups	6252-001-085
Band, rups	6252-001-083
Beugel, opbergbeugel voor stoel	6254-001-026
Handgreep	6250-001-089
Hoek, opbergen stoel	6253-001-027
Kabel, vrijgave bovenste handvat	6252-001-016
Pedaal wielvergrendeling	6080-300-030
Retoucheerverf (groen)	7000-001-369
Retoucheerverf (zwart)	6060-199-011
Rugsteun	6250-001-116
Set veiligheidsriemen, polypropyleen	6250-160-000
Set veiligheidsriemen, vinyl	6250-001-019
Veiligheidsriem, borst, groen	6250-001-125
Veiligheidsriem, borst, zwart	6250-001-126
Veiligheidsriem, enkel	6250-001-127
Zitting	6250-001-115
Zwenkwiel	6251-001-083

Nederlands

DE KRACHT VAN DE WIELVERGREDELING REGELEN



De kracht van de wielvergrendeling regelen:

1. Verwijder de schroef uit het midden van het vergrendelingspedaal.
2. Verwijder de achthoekige huls (B) uit het pedaal (A).
3. Draai de achthoekige huls tegen de wijzers van de klok in om de vergrendelingskracht van het pedaal te verhogen, of met de wijzers van de klok mee om de vergrendelingskracht te verminderen.
4. Steek de achthoekige huls (B) in het pedaal (A).
5. Breng de schroef weer in het midden van het vergrendelingspedaal aan.
6. Test de vergrendelingskracht van het pedaal en controleer of het pedaal het wiel op juiste wijze op zijn plaats houdt voordat u de stoel opnieuw in gebruik neemt.

Opmerking: Als het pedaal nadat het aangepast is het wiel nog steeds niet op juiste wijze op zijn plaats houdt, vervangt u het wiel.

HERCONDITIONEREN VAN DE RUPS BAND

Benodigd gereedschap:

- (2) 7/16-inch moersleutels
- Onuitwisbare markeerstift
- Schuurpapier, grofte 50
- Schuurblok

Procedure:

1. Schuif het bovenste bedieningshandvat uit, open de banden van het Stair-TREAD™-systeem en kantel de stoel voorover totdat hij op het handvat en de stoelsectie rust zoals geïllustreerd in figuur 42.



Figuur 42 - De stoel voorover kantelen

2. Gebruik twee 7/16-inch moersleutels om de zeskante bout, zeskante moer, twee ringen, het afstandstuk en het wiel van beide kanten van het bandframe te verwijderen. Verwijder het wiel en het afstandstuk naar beneden toe, in de richting van de vloer.



Figuur 43 - Het wiel en het afstandstuk in de richting van de vloer verwijderen

3. Keer beide banden om zodat de kleine binnenste tanden aan de buitenkant komen te liggen. Leg de banden op het bandframe ter ondersteuning terwijl u ze schuurt.

Opmerking: Er moeten nieuwe rupsbanden worden geïnstalleerd als de binnenste snaren te zien zijn op de versleten oppervlakken.

4. Gebruik een onuitwisbare markeerstift om een tand van de rupsband te kleuren die als begin-/eindpuntreferentie zal dienen bij het schuren.



Figuur 44 - Een tand ter referentie markeren

HERCONDITIONEREN VAN DE RUPS BAND - VERVOLG

5. Gebruik een schuurblok met schuurpapier grofte 50 om beide slijtageoppervlakken op de buitenste randen van elke rupsband te schuren. Het doel is het oppervlak van de rupsband net voldoende ruw te maken om de glanzende vlekken die door normale slijtage worden veroorzaakt, te verwijderen. Schuur de banden niet te veel.

WAARSCHUWING

De tanden niet schuren. Vervorming van de tanden kan tot onvoorspelbare werking van de stoel leiden en letsel bij de bedieners en/of de passagier veroorzaken.



Figuur 45 - De versleten oppervlakken schuren

6. Verwijder alle door het schuren veroorzaakte vuil van de banden en het bandframe.
7. Keer beide banden om zodat de grote tanden aan de buitenkant liggen.
8. Plaats de zeskante bout, zeskante moer, twee ringen, het afstandstuk en het wiel aan beide kanten van het bandframe terug.

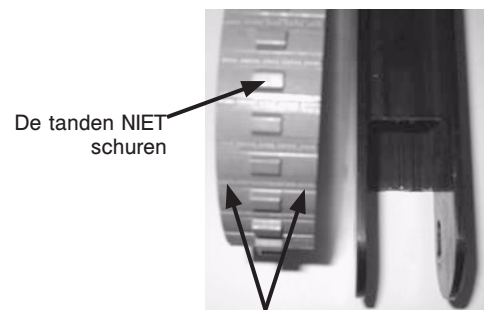

Figuur 46 - De schuurvlakken van de band

9. Gebruik twee 7/16-inch moersleutels om elke rupsband onder de gewenste spanning te zetten en zet deze goed vast.



Figuur 47 - Moersleutels gebruiken om de band onder spanning te zetten

Opmerking: Om de spanning te controleren, trekt u aan het midden van de rupsband omhoog totdat deze strak is. De ruimte tussen de rupsband en het bandframe moet 1 cm-2,5 cm bedragen, zoals geïllustreerd in figuur 48.

10. Laat de banden draaien om te controleren of ze onbelemmerd rollen.

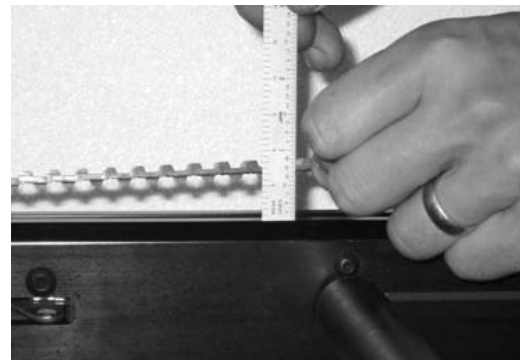

Figuur 48 - De juiste bandspanning

[Terugkeren naar de inhoudsopgave](#)

VERVANGING VAN DE KABEL VAN HET BOVENSTE BEDIENINGSHANDVAT

Benodigd gereedschap:

- 5/8-inch moersleutel

Procedure:

1. Trek aan de kabel en plaats het uitschuifbare bovenste bedieningshandvat in de volledig uitgeschoven stand.
2. Gebruik een 5/8-inch moersleutel om één kant van de kabel los te maken.
3. Plaats de ring op het uiteinde van de nieuwe kabel.
4. Gebruik een 5/8-inch moersleutel om één kant van de nieuwe kabel aan het stoelframe te bevestigen in de opening waaruit de oude kabel werd verwijderd.
5. Herhaal stap 2-4 voor het andere uiteinde van de kabel.



Figuur 49 - Het uitschuifbare handvat omhoog brengen



Figuur 50 - Eén kant van de kabel verwijderen



Figuur 51 - De sluitring op de nieuwe kabel plaatsen



Figuur 52 - Eén kant van de nieuwe kabel aanbrengen

Garantie

Stryker EMS, een afdeling van Stryker Corporation, verleent twee verschillende garantieopties in de Verenigde Staten:

Eén (1) jaar op onderdelen en werk. Bij deze optie garandeert Stryker EMS ten overstaan van de oorspronkelijke koper dat haar producten vrij zijn van afwijkingen in fabricage die een negatieve invloed hebben op de prestatie van het product en op de tevredenheid van de klant; deze garantie geldt gedurende één (1) jaar na de leveringsdatum. Onder deze garantie is de verplichting van Stryker uitdrukkelijk beperkt tot het leveren van vervangingsonderdelen en werk voor het product of - naar de keus van Stryker - tot het vervangen van een product dat volgens Stryker defect is.

Twee (2) jaar voor onderdelen. Bij deze optie garandeert Stryker EMS ten overstaan van de oorspronkelijke koper dat de niet-vervangbare onderdelen van haar producten vrij zijn van afwijkingen in fabricage die een negatieve invloed hebben op de prestatie van het product en op de tevredenheid van de klant; deze garantie geldt gedurende twee (2) jaar na de leveringsdatum. Onder deze garantie is de verplichting van Stryker uitdrukkelijk beperkt tot het leveren van vervangingsonderdelen voor het product of - naar de keus van Stryker - tot het vervangen van een product dat volgens Stryker defect is. Bij deze optie rust op vervangbare onderdelen zoals matrassen, veiligheidsriemen, infuuspalen, opbergnetten, opbergzakken, zuurstofriemen en andere soft goods een beperkte garantie van één (1) jaar.

Bij beide garantieopties zijn de Stryker-evacuatiestoel ontworpen voor een verwachte levensduur van 15 jaar bij normaal gebruik en onder normale omstandigheden en met passend periodiek onderhoud zoals beschreven in de onderhoudshandleiding voor elk hulpmiddel.

Indien Stryker om producten of onderdelen verzoekt waarop een oorspronkelijke koper een garantieclaim doet gelden, dient de koper het product of het onderdeel franco naar de fabriek van Stryker te sturen.

Onjuist gebruik of wijzigingen of reparaties uitgevoerd door niet-erkende dienstverleners op een wijze die volgens Stryker het product wezenlijk en negatief aantast, doen deze garantie teniet. Reparaties van Stryker-producten met onderdelen die niet door Stryker zijn geleverd of goedgekeurd leiden tot vervallen van deze garantie. Geen enkele werknemer of vertegenwoordiger van Stryker is bevoegd om deze garantie op welke wijze dan ook te wijzigen.

Deze verklaring vormt de volledige garantie van Stryker EMS in verband met het bovenvermelde product. STRYKER VERLEENT GEEN ENKELE ANDERE UITDRUKKELIJKE OF STILZWIJGENDE GARANTIE OF VOORSTELLING DAN WAT HIERIN IS VERMELD. ER IS GEEN GARANTIE VAN VERKOOPBAARHEID EN ER ZIJN GEEN GARANTIES VAN GESCHIKTHEID VOOR EEN BEPAALD DOEL. STRYKER IS IN GEEN GEVAL AANSPRAKELIJK VOOR INCIDENTELE OF GEVOLGSCHADE DIE VOORTVLOEIT UIT OF OP WELKE WIJZE DAN OOK VERBAND HOUDT MET DE VERKOOP OF HET GEBRUIK VAN DERGELIJKE PRODUCTEN.

Garantie

RETOURBELEID VAN STRYKER EMS

Brancards, trapstoelen, Stryker-evacuatiestoelen, brancardbevestigingen en nevenaccessoires kunnen tot 180 dagen na ontvangst worden geretourneerd als zij aan de volgende voorwaarden voldoen:

Vóór 30 dagen

- De gedurende 30 dagen geldende “geld terug garantie” is van kracht
- Stryker EMS is verantwoordelijk voor alle kosten
- Retours op gemodificeerde items worden niet goedgekeurd

Vóór 90 dagen

- Het product moet **ongebruikt en onbeschadigd** zijn en zich in de oorspronkelijke verpakking bevinden
- De klant dient een vergoeding van 10% te betalen voor heropslag

Vóór 180 dagen

- Het product moet **ongebruikt en onbeschadigd** zijn en zich in de oorspronkelijke verpakking bevinden
- De klant dient een vergoeding van 25% te betalen voor heropslag

RETOURAUTORISATIE

Zonder goedkeuring van de afdeling klantenservice van Stryker kunnen de goederen niet worden geretourneerd. U krijgt een autorisatienummer dat op de geretourneerde goederen moet worden vermeld. Stryker behoudt zich het recht voor om een vergoeding voor verzending en heropslag van geretourneerde artikelen aan te rekenen.

SPECIALE, GEMODIFICEERDE OF NIET LANGER VERVAARDIGDE ITEMS KUNNEN NIET WORDEN GERETOURNEERD.

BESCHADIGDE GOEDEREN

De ICC (Interstate Commerce Commission)-bepalingen vereisen dat claims voor beschadigde goederen binnen vijftien (15) dagen na ontvangst van de goederen bij de expediteur worden ingediend. **AANVAARD GEEN BESCHADIGDE ZENDINGEN, BEHALVE INDIEN DE SCHADE TEN TIJDE VAN DE ONTVANGST OP HET AFGIFTEBEWIJS WORDT GENOTEERD.** Na de prompte kennisgeving zal Stryker bij de betreffende expediteur een claim indienen voor de opgelopen schade. Het bedrag van de claim is beperkt tot de werkelijke vervangingskosten. Indien deze informatie niet door Stryker wordt ontvangen binnen vijftien (15) dagen na levering van de goederen of indien de schade op het moment van ontvangst van de goederen niet op het afgiftebewijs is genoteerd, is de klant verantwoordelijk voor de volledige betaling van de oorspronkelijke factuur.

Claims voor onvolledige zendingen moeten binnen dertig (30) dagen na factuurdatum worden ingediend.

INTERNATIONALE GARANTIECLAUSULE

Deze garantie weerspiegelt het Amerikaanse interne beleid. De garantie buiten de Verenigde Staten kan van land tot land verschillen. Neem voor nadere informatie contact op met uw plaatselijke vertegenwoordiger van Stryker Medical.

INFORMATIE OVER OCTROOIEN

Stryker-producten worden gedekt door een of meer van de volgende octrooien:

Verenigde Staten 6,648,343 D527,103

Andere octrooien aangevraagd

Indice

Simboli e definizioni	5-3
Simboli	5-3
Definizione dei termini Avvertenza, Attenzione e Nota	5-3
Introduzione	5-4
Descrizione del prodotto	5-4
Uso previsto del prodotto	5-4
Caratteristiche tecniche	5-4
Identificazione dei componenti	5-5
Riepilogo delle precauzioni di sicurezza	5-6
Procedure di approntamento	5-7
Istruzioni	5-8
Guida all'utilizzo	5-9
Linee guida operative	5-9
Apertura della sedia	5-10
Chiusura della sedia	5-10
Trasferimento del passeggero alla sedia per evacuazione Stryker	5-11
Uso delle cinghie di contenimento	5-12
Tecniche di sollevamento corrette	5-15
Trasporto del passeggero su superfici piane	5-16
Trasporto del passeggero giù per le scale	5-17
Trasporto del passeggero su per le scale	5-19
Funzionamento dei fermaruote	5-20
Uso del poggiatesta	5-21
Uso di ulteriore personale di trasporto	5-22
Installazione della staffa opzionale per l'aggancio a parete	5-23
Installazione dell'armadietto opzionale	5-24
Installazione della custodia opzionale	5-25
Rimozione della custodia opzionale	5-25
Pulizia	5-26
Procedura di lavaggio	5-26
Limitazioni relative al lavaggio	5-26
Manutenzione preventiva	5-28
Elenco di controllo	5-29
Registro di manutenzione	5-30
Modulo di addestramento	5-31
Elenco delle parti di ricambio per la consultazione rapida	5-32
Informazioni per l'assistenza tecnica	5-33
Regolazione della forza di blocco della ruota	5-33
Revisione dei cingoli	5-34
Sostituzione del cavo del maniglione superiore	5-36

Indice

Garanzia	5-37
Politica di restituzione di Stryker EMS.	5-38
Autorizzazione alla restituzione.	5-38
Merce danneggiata	5-38
Clausola di garanzia internazionale	5-38
Informazioni sui brevetti	5-38

Italiano

Simboli e definizioni

SIMBOLI



Avvertenza/Attenzione – consultare la documentazione allegata



Peso massimo



Non lubrificare



Fabbricante

DEFINIZIONE DEI TERMINI AVVERTENZA, ATTENZIONE E NOTA

I termini AVVERTENZA, ATTENZIONE e NOTA indicano condizioni particolari a cui occorre prestare attenzione.

AVVERTENZA

Avvisa il lettore di una situazione che, se non viene evitata, potrebbe causare la morte o lesioni gravi. Può anche descrivere potenziali gravi reazioni indesiderate e pericoli per la sicurezza.

ATTENZIONE

Avvisa il lettore di una situazione potenzialmente pericolosa che, se non viene evitata, può provocare lesioni minori o moderate all'operatore o al passeggero, oppure danni all'apparecchiatura o ad altri oggetti. Comprende anche le informazioni sulle cure speciali necessarie per l'uso efficiente e sicuro del dispositivo e per evitare danni causati dall'uso, sia corretto che improprio, del dispositivo.

NOTA

Fornisce informazioni speciali per facilitare le operazioni di manutenzione o per chiarire istruzioni importanti.

Italiano

Introduzione

Il presente manuale ha lo scopo di assistere l'utilizzatore della sedia per evacuazione Stryker modello 6254 nelle operazioni d'uso e manutenzione. Prima di usare l'attrezzatura o di eseguire qualsiasi operazione di manutenzione su di essa, leggere attentamente il presente manuale. Per garantire un funzionamento sicuro di questa apparecchiatura, si consiglia di istituire metodi e procedure per istruire e addestrare il personale all'utilizzo di questa sedia in condizioni di sicurezza.

DESCRIZIONE DEL PRODOTTO

La sedia Stryker modello 6254 evacuazione è usata per l'evacuazione di persone state incapati dalle facilità a più livelli.

USO PREVISTO DEL PRODOTTO

La sedia Stryker modello 6254 evacuazione è una mano un dispositivo portato, consistendo in una cornice di peso leggera, su cui una persona può essere portata. È inteso aiutare nel trasporto di passeggeri su e/o giù un volo di scale in una situazione di evacuazione. Le piste consentono che un operatore solo evacuare dei passeggeri che soppesano a 200 libbre. Due operatori possono gestire dei passeggeri fino a 500 libbre.

CARATTERISTICHE TECNICHE

Peso massimo ¹		500 libbre	228 kg
Altezza		45 poll	114 cm
Larghezza		20,5 poll	52 cm
Profondità ²		28 poll	71 cm
Profondità sedia chiusa		11 poll	28 cm
Peso		34 libbre	15,5 kg

Le dimensioni sono state misurate dai bordi più esterni del telaio principale. I valori delle caratteristiche tecniche sono arrotondati. Le conversioni sono state effettuate prima dell'arrotondamento.

¹ La capacità massima di carico è il peso totale distribuito secondo le caratteristiche anatomiche di base. Per stabilire il carico totale sul prodotto, gli operatori devono prendere in considerazione il peso del passeggero, dell'apparecchiatura e degli accessori.

² Le dimensioni in profondità sono misurate con le maniglie allungabili retratte.

Stryker si riserva il diritto di modificare le caratteristiche tecniche senza preavviso.

Introduzione

IDENTIFICAZIONE DEI COMPONENTI

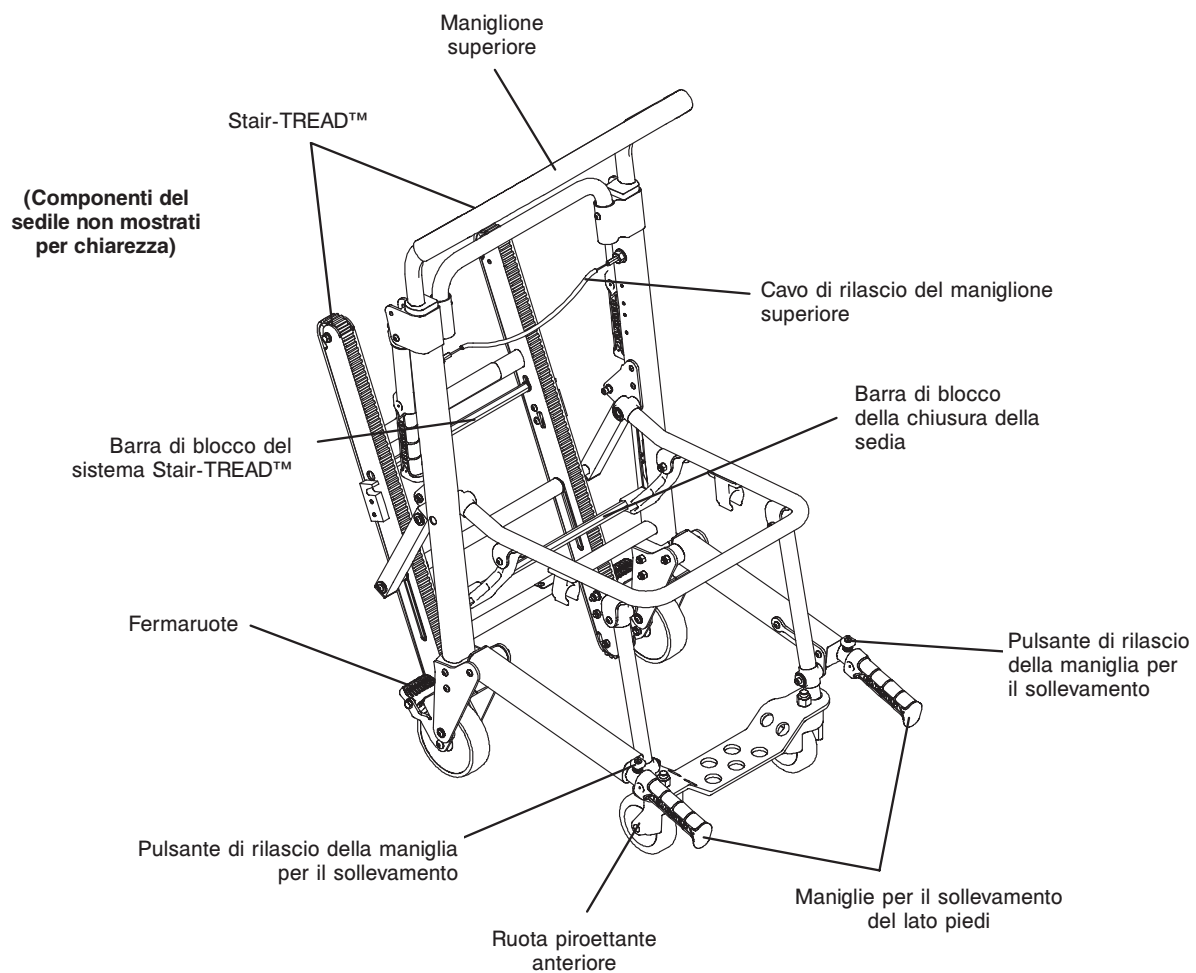

Italiano

Riepilogo delle precauzioni di sicurezza

Le seguenti precauzioni di sicurezza devono essere osservate durante l'impiego o la manutenzione di questa unità. Le precauzioni vengono ripetute dove pertinente nel manuale. Prima di usare o riparare l'unità, leggere attentamente questo elenco.

AVVERTENZA

- L'uso improprio della sedia per evacuazione Stryker può causare lesioni al passeggero o all'operatore. Usare la sedia per evacuazione Stryker esclusivamente nel modo descritto nel presente manuale.
- Non modificare la sedia per evacuazione Stryker. La modifica della sedia può causare un funzionamento imprevedibile e provocare lesioni al passeggero o all'operatore. Inoltre, le modifiche apportate alla sedia ne invalidano la garanzia.
- Una manutenzione non corretta può causare lesioni o danneggiare l'unità. Eseguire la manutenzione della sedia per evacuazione Stryker come descritto nel presente manuale. Usare solo le parti e le procedure di manutenzione approvate da Stryker. L'uso di parti e di procedure di manutenzione non approvate può causare un funzionamento imprevedibile e/o lesioni, e invalida la garanzia.
- Non consentire a personale inesperto di prestare aiuto durante l'uso della sedia per evacuazione Stryker. Tecnici/aiutanti inesperti possono provocare lesioni al paziente o a se stessi.
- Una sedia non bloccata può chiudersi durante l'uso e provocare lesioni al passeggero o all'operatore. Prima dell'uso, accertarsi sempre che la sedia sia bloccata nella posizione aperta.
- Per evitare lesioni, verificare sempre che le maniglie di sollevamento siano bloccate prima di usarle per sollevare la sedia.
- Usare sempre tutte le cinghie di contenimento per fissare il passeggero alla sedia. Un passeggero senza cinghie di contenimento può cadere dalla sedia e subire lesioni.
- Per evitare lesioni, non lasciare mai incustodito un passeggero sulla sedia. Tenere saldamente la sedia quando su di essa è seduto un passeggero.
- Non si raccomanda l'uso della sedia per evacuazione Stryker in caso di sospette lesioni cervicali, spinali o fratture.
- Per evitare lesioni, quando sulla sedia è seduto un passeggero con peso superiore a 90 kg impegnare almeno due operatori per il trasporto su scale. Se, per controllare la sedia in modo sicuro, fossero necessarie più persone, vedere a [pagina 5-22](#) per il corretto posizionamento di ciascun aiutante.
- Usare i fermaruote soltanto durante il trasferimento del passeggero o quando la sedia è vuota. Se la sedia viene spostata mentre sono applicati i fermaruote, potrebbe ribaltarsi e causare lesioni al passeggero o all'operatore e/o danneggiarsi.
- Non usare mai un fermaruote su una sedia con ruote eccessivamente usurate. L'uso del fermaruote su una ruota con diametro inferiore a 12,7 cm può compromettere la tenuta del fermaruote e causare lesioni al passeggero o all'operatore e/o danni alla sedia o ad altre apparecchiature.
- Per evitare lesioni, verificare sempre che il sistema Stair-TREAD™ sia saldamente bloccato prima del trasporto del passeggero.
- La presenza di acqua, ghiaccio e detriti sulle scale può influenzare l'equilibrio dell'operatore e l'adeguato funzionamento del sistema Stair-TREAD™. Per evitare lesioni, sgombrare il percorso o prendere in considerazione un percorso alternativo.
- La presenza di condensa, acqua, ghiaccio e/o detriti sul sistema Stair-TREAD™ può causare prestazioni imprevedibili e provocare un'improvvisa variazione del peso che gli operatori devono sostenere. Per evitare lesioni e facilitare il corretto impiego del sistema Stair-TREAD™, accertarsi che i cingoli siano puliti e asciutti prima del trasporto del passeggero.
- Non lubrificare mai il sistema Stair-TREAD™. La lubrificazione del sistema può causare un funzionamento irregolare e possibili lesioni al passeggero o all'operatore.
- Per evitare lesioni agli operatori e/o ai passeggeri, gli operatori non devono mai tentare di trasportare passeggeri con peso superiore a quello che possono sollevare in sicurezza.
- Non carteggiare i denti dei cingoli. La deformazione dei denti può causare prestazioni imprevedibili della sedia e provocare lesioni agli operatori e/o al paziente.

ATTENZIONE

- Le ruote piroettanti non sono adatte a tutte le superfici, occorre pertanto usare sempre cautela.
- I fermaruote servono soltanto a impedire che la sedia vuota si sposti mentre non è presidiata e ad agevolare il trasferimento del passeggero. È possibile che il fermaruote non fornisca una forza sufficiente su tutte le superfici o sotto tutti i carichi.
- Rilasciare la barra rossa di rilascio dei pattini prima di far scattare il sistema Stair-TREAD™ nella posizione bloccata. La mancata osservanza di questa procedura potrebbe causare il mancato blocco del pattino. Prima di scendere le scale, cercare di chiudere il sistema Stair-TREAD™ per verificare che sia bloccato.

[Ritorna all'indice](#)

Procedure di approntamento

Estrarre tutti i componenti dalle scatole di cartone e controllare che funzionino correttamente. Prima di mettere in servizio la sedia per evacuazione Stryker, è importante verificare che funzioni correttamente. Prima di mettere in servizio la sedia, farla controllare da personale qualificato di assistenza tecnica, in base all'elenco seguente e alle istruzioni per l'uso.

- Tutti i dispositivi di fissaggio sono ben saldi (fare riferimento ai disegni di assemblaggio)
- Tutte le saldature sono intatte, senza incrinature o rotture
- Non vi sono piegature o rotture a carico di tubi e lamiere
- Non vi sono detriti sulle ruote.
- Tutte le ruote sono montate saldamente e funzionano correttamente
- La sedia si apre e si blocca correttamente
- Non vi sono incrinature sul sedile o sullo schienale
- Le cinghie di contenimento del passeggero sono intatte e funzionano correttamente
- I fermaruote funzionano correttamente
- Le maniglie per il sollevamento del lato piedi si allungano e si bloccano correttamente
- Le maniglie per il sollevamento del lato testa si chiudono e si aprono
- Le ruote piroettanti sono ben fissate, ruotano e si orientano in modo adeguato
- Il maniglione superiore si allunga e si blocca in entrambe le posizioni
- Il sistema Stair-TREAD™ si apre e si blocca
- I cingoli girano correttamente
- Gli accessori opzionali sono intatti e funzionano correttamente

AVVERTENZA

- L'uso improprio della sedia per evacuazione Stryker può causare lesioni al passeggero o all'operatore. Usare la sedia per evacuazione Stryker esclusivamente nel modo descritto nel presente manuale.
- Non modificare la sedia per evacuazione Stryker. La modifica della sedia può causare un funzionamento imprevedibile e provocare lesioni al passeggero o all'operatore. Inoltre, le modifiche apportate alla sedia ne invalidano la garanzia.

Italiano

Istruzioni

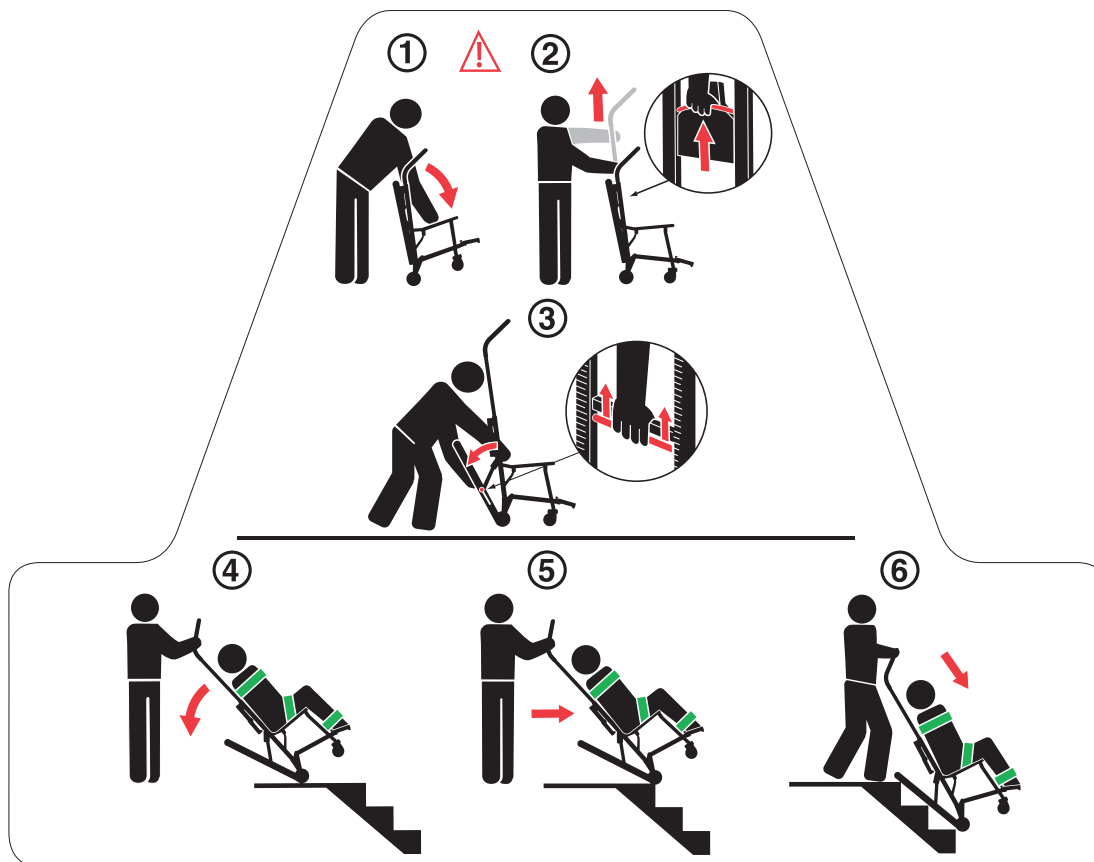

Italiano

1. Mettersi dietro la sedia. Tirare per separare lo schienale e la maniglia di estensione.

AVVERTENZA

Una sedia non bloccata può chiudersi durante l'uso e provocare lesioni al passeggero o all'operatore. Prima dell'uso, accertarsi sempre che la sedia sia bloccata nella posizione aperta.

2. Usare una mano per tirare il cavo rosso di rilascio del maniglione superiore e l'altra mano per tirare verso l'alto e allungare completamente il maniglione. Rilasciare il cavo e verificare che il maniglione sia bloccato a entrambi i lati in posizione completamente estesa.
3. Premere la barra rossa di rilascio dei pattini contro il tubo trasversale nero. Allentare la presa sulla barra di rilascio e tirare con forza il sistema Stair-TREAD™ fino alla posizione completamente estesa, con entrambi i lati bloccati saldamente. Provare sempre a chiudere il sistema Stair-TREAD™ per confermare che entrambi i lati siano bloccati.

ATTENZIONE

Rilasciare la barra rossa di rilascio dei pattini prima di far scattare il sistema Stair-TREAD™ nella posizione bloccata. La mancata osservanza di questa procedura potrebbe causare il mancato blocco del pattino. Prima di scendere le scale, cercare di chiudere il sistema Stair-TREAD™ per verificare che sia bloccato.

4. Inclinare all'indietro la sedia quanto basta per consentire al sistema Stair-TREAD™ di toccare il pavimento.
5. Mantenendo l'angolazione, guidare la sedia per evacuazione Stryker sul bordo delle scale, consentendo al sistema Stair-TREAD™ di impegnare il primo gradino.
6. Far scivolare la sedia giù per le scale fino a quando i cingoli sono posizionati sui bordi di due o tre gradini.

LINEE GUIDA OPERATIVE

- Usare la sedia per evacuazione Stryker esclusivamente nel modo descritto nel presente manuale.
- Prima di usarla, leggere tutte le targhette e le istruzioni relative alla sedia.
- Non movimentare la sedia né salire o scendere le scale senza avvisare il passeggero. Rimanere con il passeggero e controllare sempre la sedia.
- Usare i fermaruote soltanto durante il trasferimento del passeggero o quando la sedia è vuota.
- Usare sempre le cinghie di contenimento quando un passeggero è seduto sulla sedia.
- Per controllare la sedia e il passeggero, avvalersi di aiutanti debitamente addestrati.
- Immagazzinare la Sedia di Evacuazione in un fresco, asciugare l'ambiente che è al di sopra della temperatura di congelamento e fuori da di luce diretta del sole.

AVVERTENZA

- Usare sempre tutte le cinghie di contenimento per fissare il passeggero alla sedia. Un passeggero senza cinghie di contenimento può cadere dalla sedia e subire lesioni.
- Usare i fermaruote soltanto durante il trasferimento del passeggero o quando la sedia è vuota. Se la sedia viene spostata quando sono applicati i fermaruote potrebbe ribaltarsi e causare lesioni al passeggero o all'operatore e/o danneggiarsi.
- La presenza di condensa, acqua, ghiaccio e/o detriti sul sistema Stair-TREAD™ può causare prestazioni imprevedibili e provocare un'improvvisa variazione del peso che gli operatori devono sostenere. Per evitare lesioni e facilitare il corretto impiego del sistema Stair-TREAD™, accertarsi che i cingoli siano puliti e asciutti prima del trasporto del passeggero.
- La presenza di acqua, ghiaccio e detriti sulle scale può influenzare l'equilibrio dell'operatore e l'adeguato funzionamento del sistema Stair-TREAD™. Per evitare lesioni, sgombrare il percorso o prendere in considerazione un percorso alternativo.
- Non consentire a personale inesperto di prestare aiuto durante l'uso della sedia per evacuazione Stryker. Tecnici/ aiutanti inesperti possono provocare lesioni al paziente o a se stessi.
- Per evitare lesioni, quando sulla sedia è seduto un passeggero con peso superiore a 90 kg impegnare almeno due operatori per il trasporto su scale. Se, per controllare la sedia in modo sicuro, fossero necessarie più persone, vedere a [pagina 5-22](#) per il corretto posizionamento di ciascun aiutante.
- Per evitare lesioni agli operatori e/o ai passeggeri, gli operatori non devono mai tentare di trasportare passeggeri con peso superiore a quello che possono sollevare in sicurezza.

APERTURA DELLA SEDIA

Apertura della sedia

1. Mettersi dietro la sedia.
2. Inserire i fermaruote (se lo si desidera).
3. Tirare per separare lo schienale e la maniglia di estensione. Il meccanismo di fermo si inserisce automaticamente quando la sedia è completamente aperta.
4. Verificare che il fermo sia inserito tirando verso l'alto il sedile. Se il fermo è correttamente inserito, la sedia non si chiude.

AVVERTENZA

Una sedia non bloccata può chiudersi durante l'uso e provocare lesioni al passeggero o all'operatore. Prima dell'uso, accertarsi sempre che la sedia sia bloccata nella posizione aperta.



Figura 1 - Apertura/chiusura della sedia

CHIUSURA DELLA SEDIA

Chiusura della sedia

1. Inserire i fermaruote (se lo si desidera). Allacciare bene le cinghie di contenimento e piegarle accuratamente per evitare che interferiscano con la corretta chiusura della sedia. Fissare la cinghia del poggiatesta dietro al telaio della sedia.
2. Mettersi al lato della sedia.
3. Tirare verso l'alto la barra di blocco rossa situata sul retro della sedia.
4. Inclinare in avanti la sedia.
5. Ripiegare il sedile verso lo schienale, fino a quando le gambe anteriori si bloccano nelle clip situate sul fondo del tubolare del sedile.

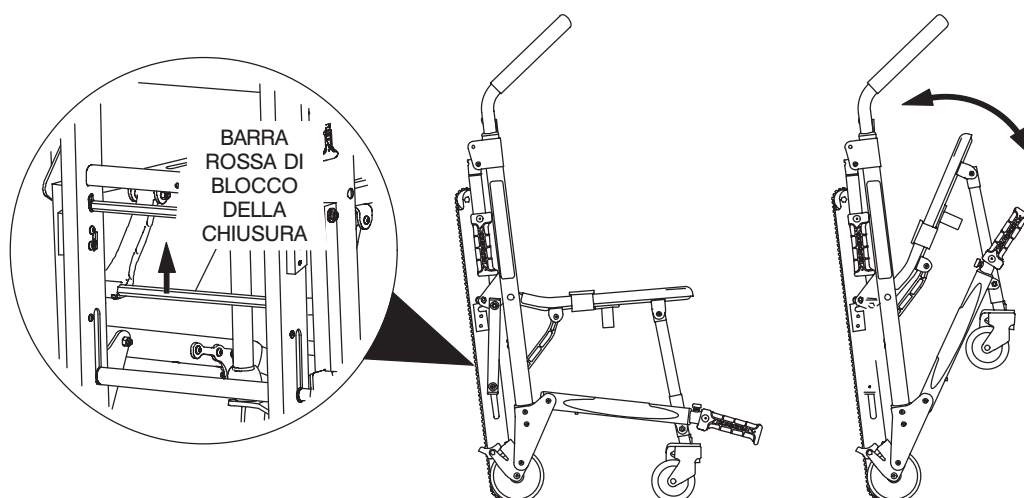
Nota – Ruotare le ruote piroettanti anteriori in modo che non interferiscano con la chiusura della sedia.

Immagazzinare la Sedia di Evacuazione in un fresco, asciugare l'ambiente che è al di sopra della temperatura di congelamento e fuori da di luce diretta del sole.

TRASFERIMENTO DEL PASSEGGERO ALLA SEDIA PER EVACUAZIONE STRYKER

Trasferimento del passeggero alla sedia

1. Collocare la sedia accanto al passeggero.
2. Inserire i fermaruote per impedire alla sedia di spostarsi.
3. Aprire le cinghie di contenimento.
4. Allungare il maniglione superiore.
5. Trasferire il passeggero alla sedia.
6. Usare tutte le cinghie di contenimento per fissare il passeggero alla sedia ([pagina 5-12](#)).
7. Disinserire i fermaruote prima del trasporto.

AVVERTENZA

Non si raccomanda l'uso della sedia per evacuazione Stryker in caso di sospette lesioni cervicali, spinali o fratture.

USO DELLE CINGHIE DI CONTENIMENTO



Figura 2 - Punti di applicazione delle cinghie
Vista anteriore

Figura 3 - Punti di applicazione della cinghia di
contenimento per il grembo
Vista dall'alto

AVVERTENZA

Usare sempre tutte le cinghie di contenimento per fissare il passeggero alla sedia. Un passeggero senza cinghie di contenimento può cadere dalla sedia e subire lesioni.

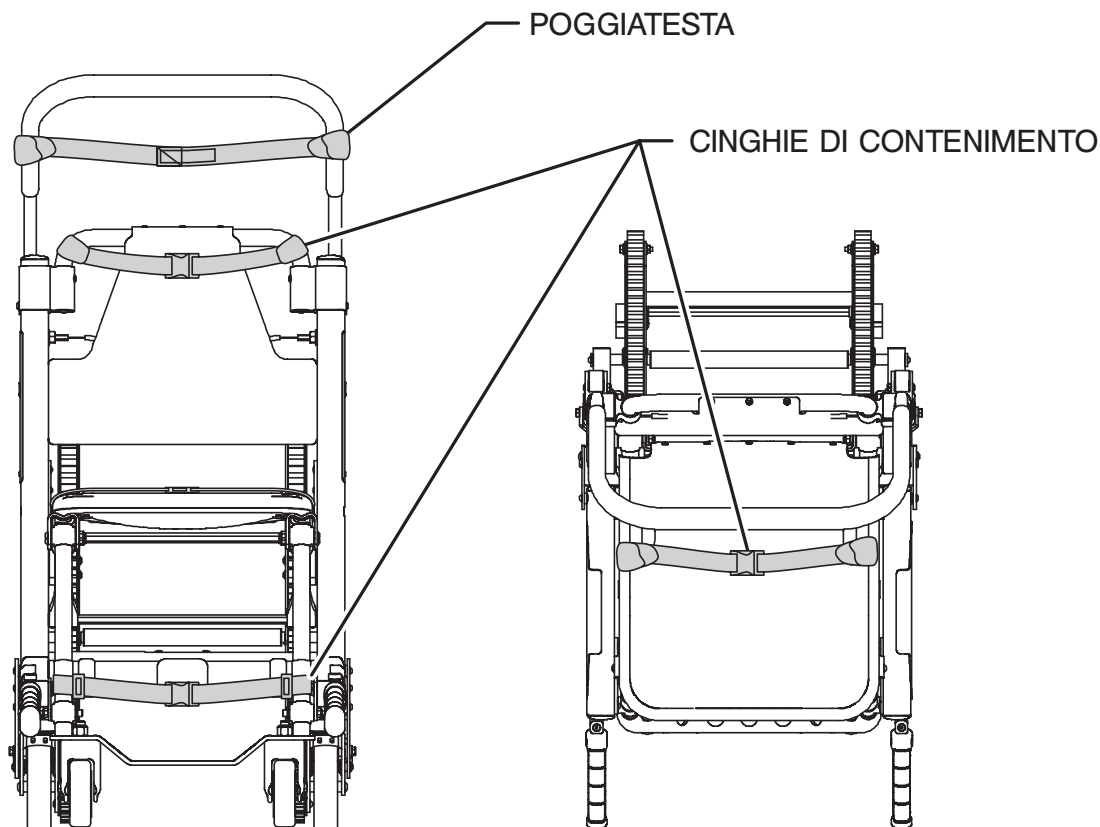
Usare sempre tutte le cinghie di contenimento per fissare il passeggero alla sedia. Allacciare una cinghia di contenimento sul torace del passeggero e l'altra sul suo grembo. Allacciare la cinghia per le caviglie sulle gambe del passeggero.

Per evitare di danneggiare le fibbie e le cinghie, tenere allacciate le cinghie di contenimento quando la sedia non viene utilizzata con un passeggero.

Quando si applicano le cinghie di contenimento alla sedia, ricordare che i punti di fissaggio devono fornire un saldo ancoraggio e un'adeguata posizione di contenimento, e al contempo non devono interferire con l'apparecchiatura e gli accessori.

USO DELLE CINGHIE DI CONTENIMENTO (SEGUE)

Fissaggio delle cinghie per il torace

1. Avvolgere ciascuna cinghia intorno al telaio della sedia, inserire l'estremità con la fibbia attraverso il passante situato sull'altra estremità della cinghia e tirare per stringere.
2. Tirare la cinghia sul torace del passeggero, allungandola come necessario.
3. Allacciare la fibbia.
4. Tirare l'estremità libera della cinghia in modo da stringerla saldamente intorno al passeggero.
5. Ripetere l'operazione con la seconda cinghia e allacciare la cinghia per il grembo.



Figura 4 - Inserimento dell'estremità attraverso il passante



Figura 5 - Serraggio della cinghia



Figura 6 - Allungamento della cinghia alla misura desiderata



Figura 7 - Allacciamento della fibbia



Figura 8 - Tensionamento della cinghia

USO DELLE CINGHIE DI CONTENIMENTO (SEGUE)

Applicazione della cinghia per le caviglie

1. Rimuovere le tre parti in plastica dalla cinghia.
2. Infilare la cinghia attraverso uno degli anelli a "D" in plastica e far scorrere l'anello verso il basso, verso l'estremità della cinghia, fino all'etichetta bianca.



3. Avvolgere la cinghia intorno alla gamba anteriore della sedia e tirare l'estremità libera della cinghia attraverso l'anello. Tirare fino a quando l'anello si appoggia sul tubolare poggiatesta.



4. Infilare la cinghia attraverso l'altro anello a "D".
5. Avvolgere la cinghia intorno all'altra gamba anteriore della sedia e tirare l'estremità libera della cinghia attraverso il passante. Tirare fino a quando l'anello a "D" si appoggia sul tubolare poggiatesta.

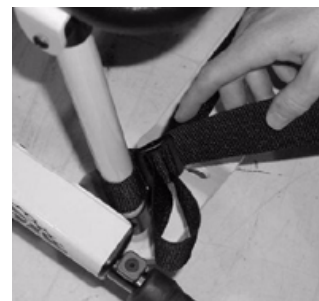

6. Collegare la clip dell'estremità "maschio" alla cinghia.



Figura 9-17 - Fissaggio della cinghia per le gambe

USO DELLE CINGHIE DI CONTENIMENTO (SEGUE)

- **Per allungare la cinghia**, afferrare la fibbia, ruotarla ad angolo rispetto alla cinghia e tirarla verso l'esterno. Un'orlatura all'estremità della cinghia impedisce che si sfilì dalla fibbia.
- **Per accorciare la cinghia**, afferrare l'orlatura e tirare la cinghia attraverso la fibbia fino a stringerla quanto necessario.
- Prima dell'uso, aprire le cinghie e collocarle ai lati della sedia fino a quando il passeggero si siede. Allungare la cinghia di contenimento, allacciarla intorno al passeggero e accorciarla stringendola quanto necessario per contenere correttamente il passeggero.
- **Per aprire la cinghia**, premere le alette ai lati della fibbia per liberarla ed estrarre la linguetta dall'attacco.
- **Per chiudere la cinghia**, spingere la linguetta della fibbia nell'attacco fino ad avvertire uno scatto.
- Quando si allaccia la cinghia di contenimento intorno al passeggero, la persona che presta assistenza deve verificare che la linguetta sia bloccata e che la cinghia in eccesso non sia impigliata alla sedia o penzoli liberamente.
- Le cinghie devono essere esaminate almeno una volta al mese (più spesso in caso di uso intensivo). Si deve verificare che la linguetta e l'attacco di chiusura della fibbia non siano piegati o rotti, che la cinghia non sia logorata o sfilacciata, ecc. Le cinghie che presentano segni di usura o che non funzionano correttamente devono essere immediatamente sostituite.

Italiano

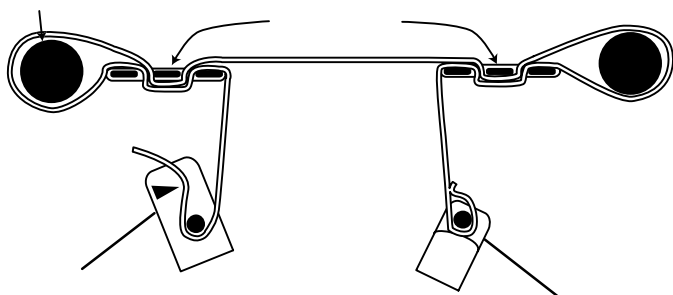
TECNICHE DI SOLLEVAMENTO CORRETTE

Durante il sollevamento della sedia per evacuazione Stryker, ricordare le cinque seguenti direttive fondamentali.

- Tenere le mani vicino al corpo.
- Tenere diritta la schiena.
- Coordinare i movimenti con il partner e sollevare facendo leva sulle gambe.
- Evitare le torsioni.
- Usare sempre la sedia per evacuazione Stryker come descritto nel presente manuale.

Guida all'utilizzo

TRASPORTO DEL PASSEGGERO SU SUPERFICI PIANE

AVVERTENZA

Per evitare il rischio di danno di ferita o apparecchiatura paziente, non consentire che il paziente stia in piedi sul poggiatesta.



Figura 18 - Trasporto del passeggero

Per movimentare la sedia per evacuazione Stryker sulle superfici piane, spingerla e guidarla da dietro il paziente, usando le maniglie del lato testa o il tubo dello schienale. Quando si incontrano ostacoli, aggirarli sollevando la sedia dalle maniglie di sollevamento del lato testa e del lato piedi.

Oltre alle maniglie di sollevamento del lato testa, per spostare e guidare la sedia è possibile usare il maniglione superiore telescopico in una delle sue posizioni. Per allungare il maniglione superiore, tirare con una mano il cavo di rilascio rosso e, con l'altra mano, tirare verso l'alto il maniglione. Rilasciare il cavo per bloccare il maniglione in posizione intermedia o completamente estesa. Quando si incontrano ostacoli, aggirarli sollevando la sedia dalle maniglie di sollevamento del lato testa e del lato piedi.

ATTENZIONE

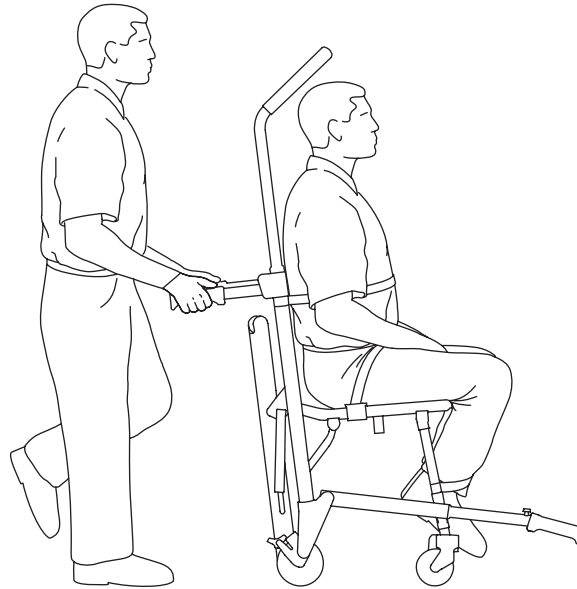
Le ruote piroettanti non sono adatte a tutte le superfici, occorre pertanto usare sempre cautela.

TRASPORTO DEL PASSEGGERO GIÙ PER LE SCALE

AVVERTENZA

- Per evitare lesioni, verificare sempre che il sistema Stair-TREAD™ sia bloccato prima di trasportare il passeggero.
- Per evitare lesioni, quando sulla sedia è seduto un passeggero con peso superiore a 90 kg impegnare almeno due operatori per il trasporto su scale. Se, per controllare la sedia in modo sicuro, fossero necessarie più persone, vedere a [pagina 5-22](#) per il corretto posizionamento di ciascun aiutante.
- Per evitare lesioni, verificare sempre che le maniglie di sollevamento siano bloccate prima di usarle per sollevare la sedia.

1. Spingere la sedia fino alle scale e allinearla diritta con il bordo del primo gradino.
2. Operatore del lato piedi (se necessario) - Allungare le maniglie di sollevamento del lato piedi premendo i pulsanti di rilascio rossi e tirando le maniglie fino all'arresto. Rilasciare i pulsanti e verificare che le maniglie siano bloccate.
3. Operatore del lato testa - Usare una mano per tirare il cavo rosso di rilascio del maniglione superiore e l'altra mano per tirare verso l'alto e allungare completamente il maniglione. Rilasciare il cavo e verificare che il maniglione sia bloccato a entrambi i lati in posizione completamente estesa.
4. Operatore del lato testa - Premere la barra rossa di rilascio dei pattini contro il tubo trasversale nero. Allentare la presa sulla barra di rilascio e tirare con forza il sistema Stair-TREAD™ fino alla posizione completamente estesa, con entrambi i lati bloccati saldamente. Provare sempre a chiudere il sistema Stair-TREAD™ per confermare che entrambi i lati siano bloccati.

ATTENZIONE

Rilasciare la barra rossa di rilascio dei pattini prima di far scattare il sistema Stair-TREAD™ nella posizione bloccata. La mancata osservanza di questa procedura potrebbe causare il mancato blocco del pattino. Prima di scendere le scale, cercare di chiudere il sistema Stair-TREAD™ per verificare che sia bloccato.

5. Mentre scendono le scale, gli operatori stanno uno di fronte all'altro.
6. Operatore del lato testa - Inclinare all'indietro la sedia quanto basta per consentire al sistema Stair-TREAD™ di toccare il pavimento.
7. Entrambi gli operatori - Mantenendo l'angolazione, guidare la sedia per evacuazione Stryker sul bordo delle scale, consentendo al sistema Stair-TREAD™ di impegnare il primo gradino.
8. Entrambi gli operatori - Far scivolare la sedia giù per le scale fino a quando i cingoli sono posizionati sui bordi di due o tre gradini.



Figura 19 - Maniglie per il sollevamento del lato piedi



Figura 20 - Cavo di rilascio del maniglione superiore

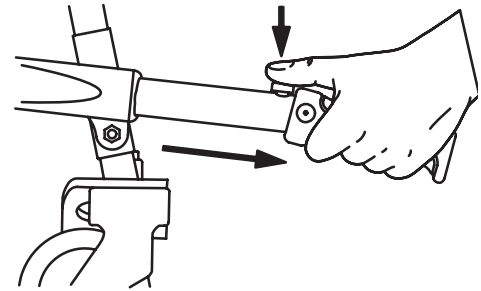

Figura 21 - Barra rossa di rilascio dei pattini

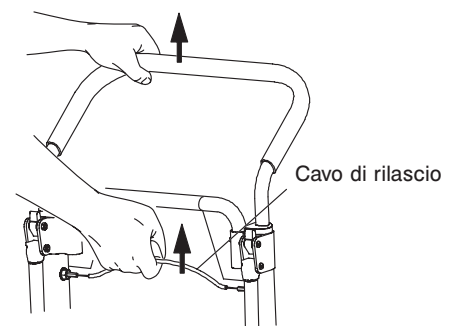

Figura 22 - Inclinazione della sedia

TRASPORTO DEL PASSEGGERO GIÙ PER LE SCALE (SEGUE)

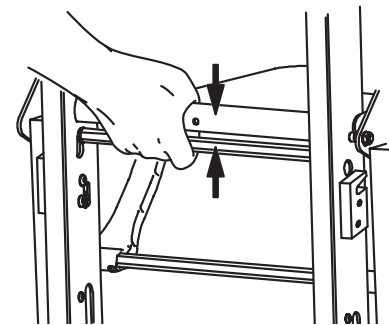
- Operatore del lato testa - Applicare una leggera pressione verso il basso sul maniglione superiore telescopico, mentre l'operatore del lato piedi applica una leggera pressione verso l'alto sulle maniglie di sollevamento del lato piedi per impedire che la sedia rotoli in avanti mentre scivola giù dalle scale.

AVVERTENZA

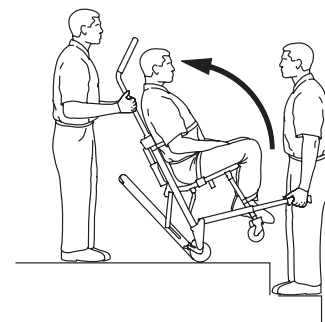
- Il sistema Stair-TREAD™ può non funzionare allo stesso modo su tutte le superfici delle scale e in tutte le condizioni ambientali, pertanto è possibile incontrare resistenza di intensità variabile. Evitare il deposito di sporcizia o altro materiale all'interno dei pattini. La presenza di acqua, ghiaccio e detriti sulle scale può influenzare l'equilibrio dell'operatore e l'adeguato funzionamento del sistema Stair-TREAD™. Per evitare lesioni, sgombrare il percorso o prendere in considerazione un percorso alternativo. La presenza di condensa, acqua, ghiaccio e/o detriti sul sistema Stair-TREAD™ può causare prestazioni imprevedibili e provocare un'improvvisa variazione del peso che gli operatori devono sostenere.
- Per evitare lesioni e facilitare il corretto impiego del sistema Stair-TREAD™, accertarsi che i cingoli siano puliti e asciutti prima del trasporto del passeggero.
- Per evitare lesioni agli operatori e/o ai passeggeri, gli operatori non devono mai tentare di trasportare passeggeri con peso superiore a quello che possono sollevare in sicurezza.

- Operatore del lato piedi (se necessario) - quando il pattino raggiunge l'ultimo gradino, rilasciare le maniglie anteriori. Operatore del lato testa - consentire alla sedia di inclinarsi in avanti fino a quando tutte e quattro le ruote toccano il pavimento. Movimentare la sedia come descritto a [pagina 5-16](#).
- Per chiudere il sistema Stair-TREAD™, tirare la barra rossa di rilascio dei pattini verso la barra trasversale nera e richiudere i pattini verso l'alto in direzione della sedia. Verificare che il sistema Stair-TREAD™ sia bloccato in posizione.

ATTENZIONE

Rilasciare la barra rossa di rilascio dei pattini prima di far scattare il sistema Stair-TREAD™ nella posizione bloccata. La mancata osservanza di questa procedura potrebbe causare il mancato blocco del pattino. Prima di scendere le scale, cercare di chiudere il sistema Stair-TREAD™ per verificare che sia bloccato.

Se, scendendo le scale, l'operatore ha bisogno di fare una pausa o di riposare, deve inclinare appena la sedia in avanti quanto basta per consentire alle ruote posteriori di poggiarsi sulla pedata del gradino. Per continuare a scendere le scale dalla posizione di riposo, l'operatore del lato testa esercita una leggera pressione verso il basso sul maniglione superiore mentre l'operatore del lato piedi applica una leggera pressione verso l'alto per inclinare la sedia all'indietro e inserire il sistema Stair-TREAD™.



Figura 23 - Pattino che impegna il primo gradino



Figura 24 - Trasporto giù dalle scale

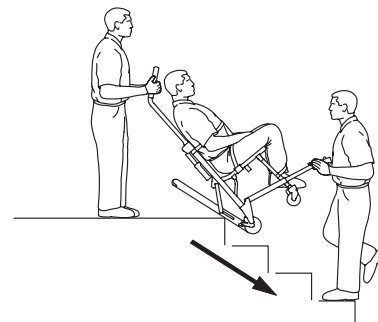

Figura 25 - Posizione di riposo

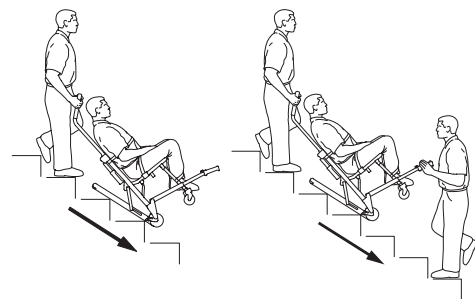

Figura 26 - Fondo delle scale

TRASPORTO DEL PASSEGGERO SU PER LE SCALE

AVVERTENZA

- Per evitare lesioni, quando sulla sedia è seduto un passeggero con peso superiore a 90 kg impegnare almeno due operatori per il trasporto su scale. Se, per controllare la sedia in modo sicuro, fossero necessarie più persone, vedere a [pagina 5-22](#) per il corretto posizionamento di ciascun aiutante.
- Per evitare lesioni, verificare sempre che le maniglie di sollevamento siano bloccate prima di usarle per sollevare la sedia.

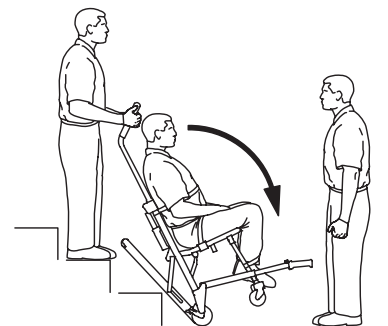
1. Spingere la sedia fino al fondo delle scale con la schiena del passeggero rivolta verso le scale.
2. Operatore del lato piedi - allungare le maniglie di sollevamento del lato piedi premendo i pulsanti rossi e tirando le maniglie fino a quando si arrestano. Rilasciare il pulsante e verificare che la maniglia sia bloccata.
3. Operatore del lato testa - aprire le maniglie per il sollevamento del lato piedi.
4. L'operatore del lato piedi è rivolto verso le scale. L'operatore del lato testa può essere rivolto all'indietro per consentire un migliore controllo del passeggero o in avanti per ottenere una migliore visuale delle scale e una maggiore capacità di manovra intorno agli ostacoli.

Nota – Benché l'operatore del lato testa possa rivolgersi in entrambe le direzioni mentre trasporta la sedia, dovrà seguire tutti i protocolli pertinenti per il trasporto delle sedie.

5. Entrambi gli operatori - sollevare simultaneamente la sedia, usando le maniglie per il sollevamento dei lati testa/piedi e seguendo le corrette tecniche di sollevamento (vedere a [pagina 5-15](#)). Salire le scale trasportando lentamente la sedia ed evitando eventuali ostruzioni.



Figura 27 - Maniglie per il sollevamento del lato piedi



Figura 28 - Maniglie per il sollevamento del lato testa

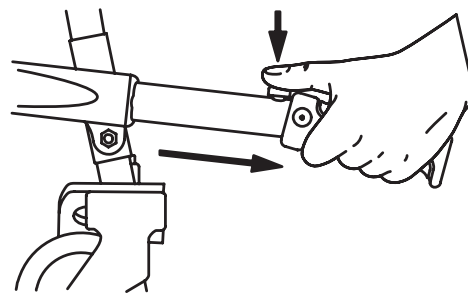

Figura 29 - Trasporto su per le scale

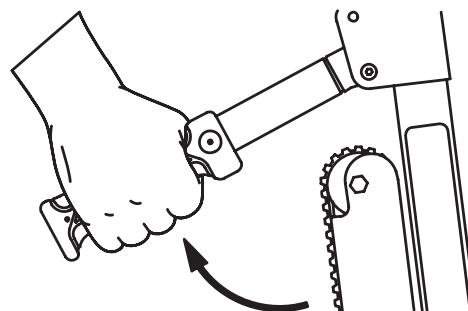

Figura 30 - Trasporto su per le scale

FUNZIONAMENTO DEI FERMARUOTE

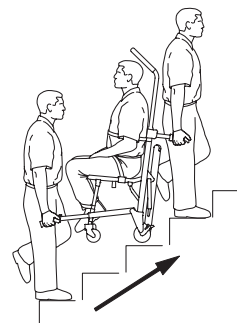

Figura 31 - Fermaruote

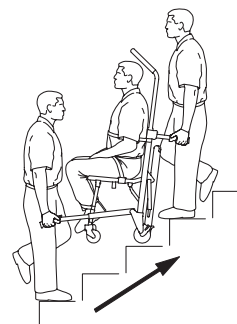
Attivazione dei fermaruote

1. Premere verso il basso i pedali (A) fino all'arresto.
2. Per rilasciare i fermaruote, premere la parte superiore del pedale con il piede o sollevarlo con la punta del piede sotto il pedale. Quando si rilascia il fermaruote, la parte superiore del pedale va ad appoggiarsi contro il telaio della sedia.

AVVERTENZA

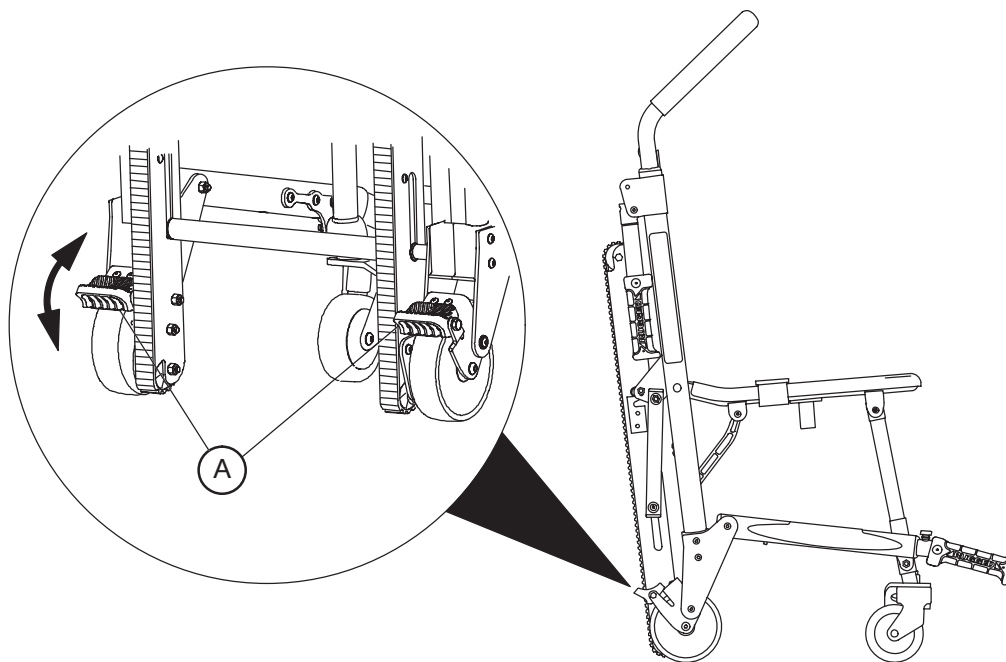
- Usare i fermaruote soltanto durante il trasferimento del passeggero o quando la sedia è vuota. Se la sedia viene spostata quando sono applicati i fermaruote potrebbe ribaltarsi e causare lesioni al passeggero o all'operatore e/o danneggiarsi.
- I fermaruote servono soltanto a impedire che la sedia vuota si sposti mentre non è presidiata e ad agevolare il trasferimento del passeggero. Il fermaruote può non fornire una resistenza sufficiente su tutte le superfici o sotto tutti i carichi.
- Per evitare lesioni, non lasciare mai incustodito un passeggero sulla sedia. Tenere saldamente la sedia quando su di essa è seduto un passeggero.
- Non usare mai un fermaruote su una sedia con ruote eccessivamente usurate. L'uso del fermaruote su una ruota con diametro inferiore a 12,7 cm può compromettere la tenuta del fermaruote e causare lesioni al passeggero o all'operatore e/o danni alla sedia o ad altre apparecchiature.

USO DEL POGGIATESTA

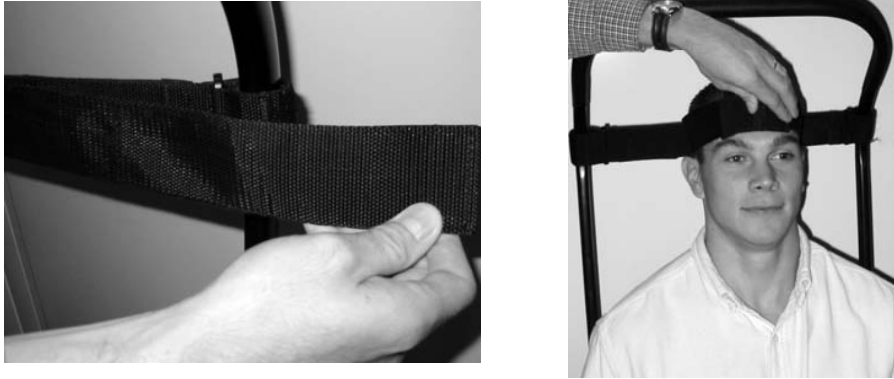

VISTA DALL'ALTO

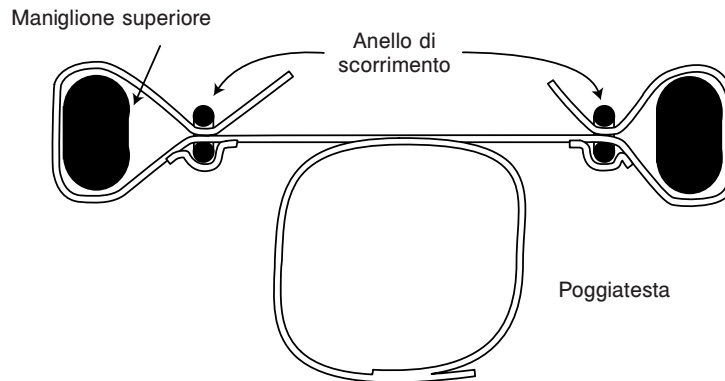

Figure 32-34 - Fissaggio e uso del poggiatesta

AVVERTENZA

Non si raccomanda l'uso della sedia per evacuazione Stryker in caso di sospette lesioni cervicali, spinali o fratture.

Prima di usare il poggiatesta, occorre allungare il maniglione superiore. Tirare prima con una mano il cavo di rilascio rosso del maniglione superiore e poi, con l'altra mano, tirare verso l'alto il maniglione. Rilasciare il cavo e verificare che il maniglione sia bloccato saldamente in una delle due posizioni disponibili.

Fissaggio del poggiatesta al maniglione superiore telescopico

1. Avvolgere le estremità libere della cinghia intorno ai segmenti verticali del maniglione, quindi infilarle nei passanti in plastica.
2. Tirare saldamente e fissare la cinghia.
3. Regolare l'altezza allentando la cinghia, spostandola nella posizione desiderata e serrandola nuovamente.

Per sostenere la testa del passeggero, posizionare il poggiatesta alla base della testa. Per i passeggeri incoscienti o semicoscienti, fissare la testa usando le altre due parti della cinghia. Avvolgere intorno alla testa del passeggero e sovrapporre le cinghie fino a stringerle nel modo desiderato. Quando non vengono usate, le cinghie possono essere avvolte intorno alla maniglia e fissate al retro del supporto.

Guida all'utilizzo

USO DI ULTERIORE PERSONALE DI TRASPORTO

AVVERTENZA

Per evitare lesioni, quando sulla sedia è seduto un passeggero con peso superiore a 90 kg impegnare almeno due operatori per il trasporto su scale.

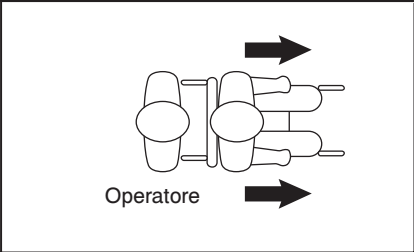
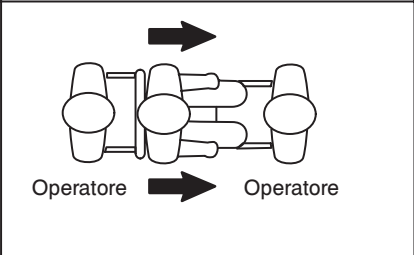
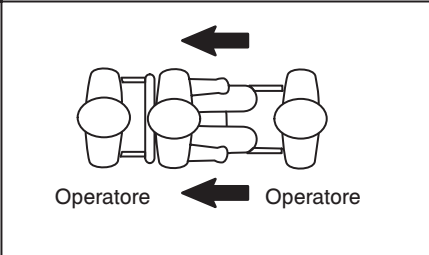
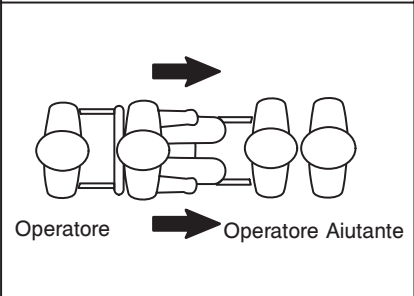
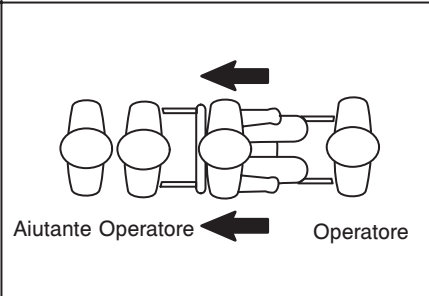
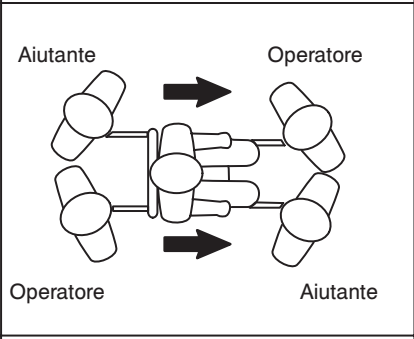
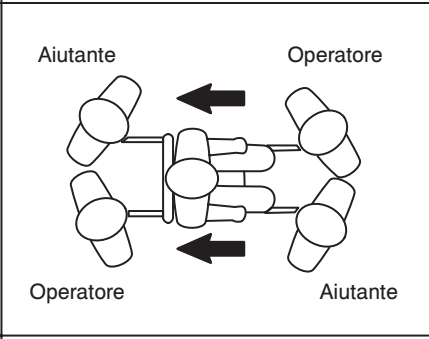
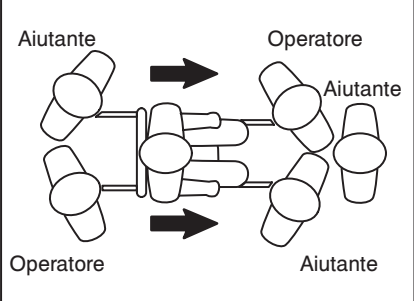
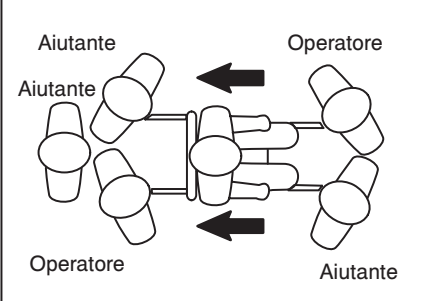
	Giù per le scale	Su per le scale
Un operatore	 <p>Operatore</p>	
Due barellieri	 <p>Operatore Operatore</p>	 <p>Operatore Operatore</p>
Due barellieri Un aiutante	 <p>Operatore Operatore Aiutante</p>	 <p>Aiutante Operatore Operatore</p>
Due barellieri Due aiutanti	 <p>Operatore Operatore Aiutante Aiutante</p>	 <p>Operatore Operatore Aiutante Aiutante</p>
Due barellieri Tre aiutanti	 <p>Operatore Operatore Aiutante Aiutante Aiutante</p>	 <p>Operatore Operatore Aiutante Aiutante Aiutante</p>

Italiano

INSTALLAZIONE DELLA STAFFA OPZIONALE PER L'AGGANCIAMENTO A PARETE

Installazione della staffa opzionale per l'aggancio a parete

1. Usare la staffa come sagoma per contrassegnare la posizione dei fori di montaggio in corrispondenza della zona in cui verranno installate le staffe per l'aggancio a parete. Quando si seleziona e si contrassegna la posizione, prendere in considerazione le dimensioni della sedia. L'altezza approssimativa della staffa dal pavimento deve essere di 152 cm.
2. Usando i dispositivi di fissaggio (non forniti) adeguati al tipo di parete, installare la staffa usando almeno quattro dei fori di montaggio.
3. Appendere il maniglione superiore della sedia alla staffa.



Figura 35 - Dimensioni della staffa di aggancio



Figura 36 - Sedia agganciata alla staffa

INSTALLAZIONE DELL'ARMADIETTO OPZIONALE

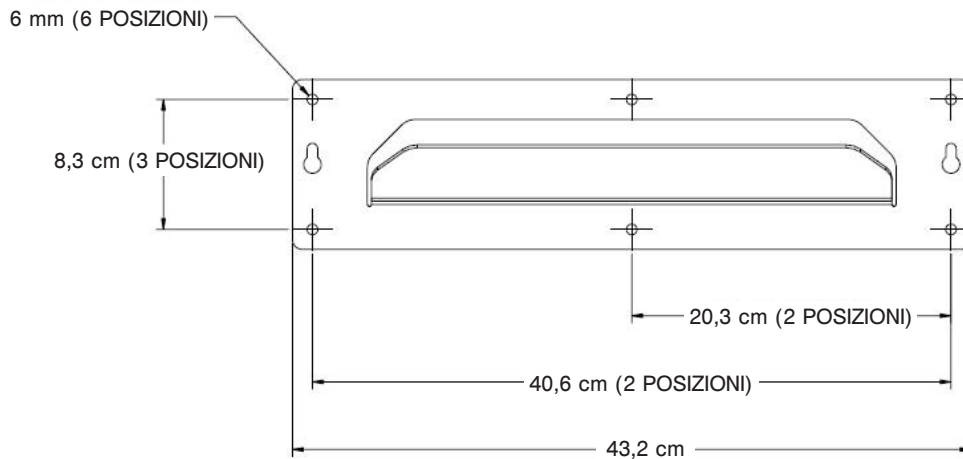
Installazione dell'armadietto opzionale

1. Usare la staffa come sagoma per contrassegnare la posizione dei fori di montaggio in corrispondenza della zona in cui verrà installato l'armadietto. Quando si seleziona e si contrassegna la posizione, prendere in considerazione le dimensioni dell'armadietto. L'altezza approssimativa della base dell'armadietto dal pavimento deve essere di almeno 30,5 cm.
2. Usando i dispositivi di fissaggio (non forniti) adeguati al tipo di parete, installare l'armadietto usando almeno quattro dei fori di montaggio.
3. Appendere il maniglione superiore della sedia alla staffa.

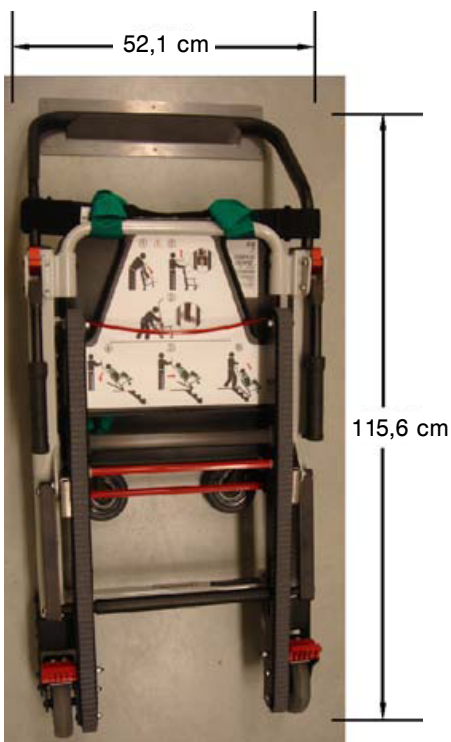

Figura 37 - Dimensioni dell'armadietto



Figura 38 - Sedia riposta nell'armadietto

INSTALLAZIONE DELLA CUSTODIA OPZIONALE

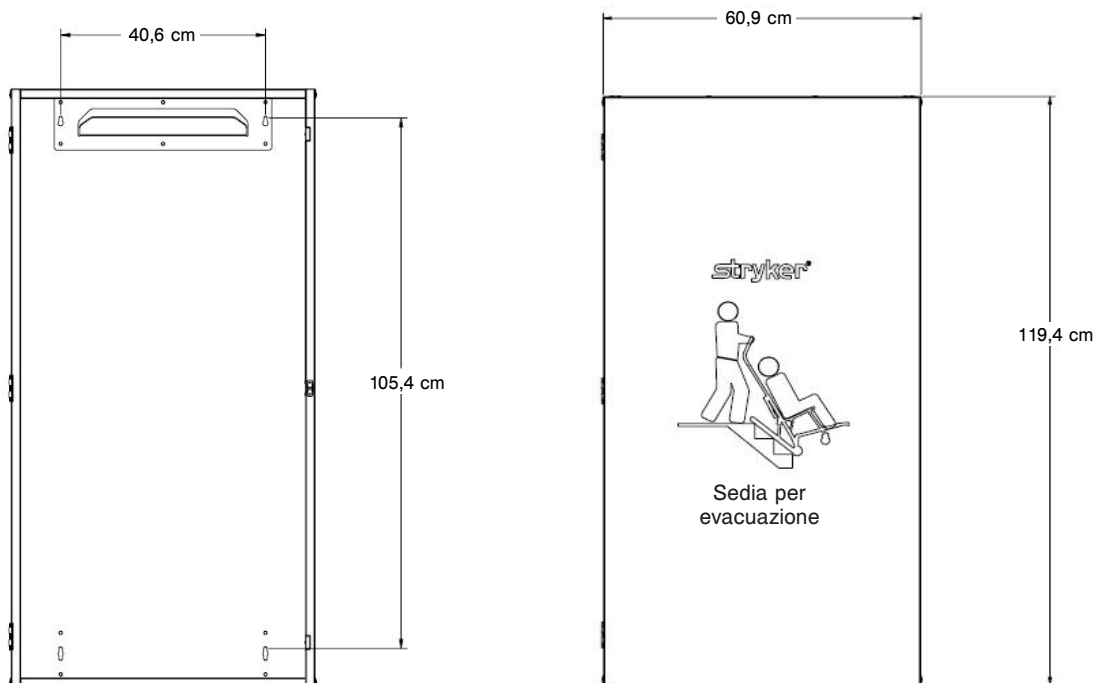
Nota – È più semplice installare la custodia quando la sedia è appesa.

Installazione della custodia in vinile opzionale

1. Infilare la tasca inferiore sulle ruote.
2. Avvolgere i lembi laterali intorno al telaio della sedia.
3. Tirare verso il basso il lembo superiore fra le barre del maniglione superiore e sulla cinghia del poggiatesta.
4. Collegare le striscette Velcro®.
5. Attaccare la striscetta rossa della maniglia al Velcro® sulla parte anteriore della custodia.

RIMOZIONE DELLA CUSTODIA OPZIONALE

Rimozione della custodia in vinile opzionale

1. Tirare la striscetta rossa della maniglia.
2. Lasciar cadere il fodero dalla sedia.



Figura 39 - Infilare la tasca inferiore sulle ruote



Figura 40 - Fodero completamente installato sulla sedia

Pulizia

Le sedie per evacuazione Stryker modello 6254 sono progettate per sopportare il lavaggio a pressione. L'unità può presentare alcuni segni di ossidazione o scolorimento dovuti al lavaggio continuo; tuttavia, le prestazioni e la funzionalità della sedia non saranno compromesse dal lavaggio a pressione a condizione che le corrette procedure vengano rispettate.

PROCEDURA DI LAVAGGIO

- Per la diluizione del detergente utilizzato, attenersi rigorosamente ai consigli del produttore.
- Il metodo preferenziale raccomandato da Stryker Medical per il lavaggio a pressione della sedia portantina è con una lavatrice ospedaliera standard per carrelli chirurgici o con un'unità portatile a lancia.

LIMITAZIONI RELATIVE AL LAVAGGIO

AVVERTENZA

Utilizzare tutto l'equipaggiamento di protezione personale necessario (occhiali di sicurezza, respiratore, ecc.) per evitare il rischio di contagio per inalazione. L'uso di apparecchiature di lavaggio mediante getto d'acqua pressurizzato può provocare la dispersione nell'aria dei contaminanti accumulatisi durante l'uso della sedia.

ATTENZIONE

- NON PULIRE L'UNITÀ CON VAPORE O ULTRASUONI.
 - La temperatura massima dell'acqua non deve superare gli 82 °C (180 °F). Consentire aerare secco.
 - La pressione massima dell'acqua non deve superare i 1500 psi/130,5 bar. Se per lavare l'unità viene usata una lancia, l'ugello di lavaggio a pressione deve essere tenuto ad almeno 61 cm dall'unità.
 - La mancata osservanza di queste istruzioni può invalidare le garanzie.
-

Se del materiale estraneo venisse a trovarsi fra il cingolo Stair-TREAD™ e il telaio del cingolo, occorre pulire quest'ultimo.

1. Allentare i cingoli e rimuovere le ruote posteriori (vedere le istruzioni a [pagina 5-34](#)).
2. Pulire completamente il telaio del cingolo con alcol isopropilico.
3. Per sciacquare i cingoli, usare acqua ad alta pressione (vedere sopra). Assicurarsi di pulire entrambe le superfici (interna ed esterna) del cingolo.
4. Lasciare asciugare completamente i cingoli prima del riassetto.
5. Riassetto i cingoli e le ruote posteriori (vedere le istruzioni a [pagina 5-34](#)).
6. Seguire le opportune precauzioni e avvertenze, e collaudare le prestazioni della sedia usando un peso che simuli quello del passeggero mentre si scende una rampa di scale.
7. Se non si ripristinano le normali condizioni di funzionamento, i cingoli devono essere revisionati o sostituiti.

Pulizia

In generale, se si usano le concentrazioni raccomandate dal produttore, si possono usare disinfettanti di tipo fenolico o quaternario (**escluso il Virex® TB**). Per evitare la formazione di macchie non si raccomanda l'uso di disinfettanti di tipo iodoforo.

Detergenti consigliati:

- detergenti quaternari (ingrediente attivo: cloruro di ammonio)
- detergenti fenolici (ingrediente attivo: orto-fenilfenolo)
- soluzione di candeggina (5,25% – meno di 1 parte di candeggina in 100 parti d'acqua)

Evitare un'eccessiva saturazione delle superfici e accertarsi che non rimangano bagnate per un periodo di tempo superiore a quello indicato dalle istruzioni del produttore per una disinfezione adeguata.

AVVERTENZA

- ALCUNI DETERGENTI SONO CORROSIVI E, SE NON USATI CORRETTAMENTE, POSSONO DANNEGGIARE IL PRODOTTO. Se si utilizzano i prodotti sopra descritti per la pulizia delle apparecchiature Stryker per la cura del paziente, è necessario accertarsi che le sedie vengano passate con un panno imbevuto di acqua pulita e asciugate completamente dopo la pulizia.
- Se non si sciacqua e si asciuga adeguatamente la sedia, sulla sua superficie rimangono residui corrosivi in grado di causare la corrosione prematura di componenti critici.

Nota – La mancata osservanza delle istruzioni indicate sopra durante l'uso di questo tipo di detergenti può invalidare la garanzia di questo prodotto.

Italiano

Manutenzione preventiva

Operazione	Programma	Procedura
Pulizia e disinfezione	Ciascun uso.	Vedere a pagina 5-27
Ispezione	Ispezionare la sedia ogni 6 mesi	Vedere sotto per l'elenco di controllo
Revisione dei cingoli del sistema Stair-TREAD™	Dopo l'utilizzo su circa 500 rampe di scale o se le prestazioni del sistema Stair-TREAD™ sono carenti	Vedere a pagina 5-34

Nota – Mantenere aggiornati i registri di manutenzione utilizzando il modulo riportato a [pagina 5-30](#).

AVVERTENZA

- Una manutenzione non corretta può causare lesioni o danneggiare l'unità. Eseguire la manutenzione della sedia per evacuazione Stryker come descritto nel presente manuale. Usare solo le parti e le procedure di manutenzione approvate da Stryker. L'uso di parti e di procedure di manutenzione non approvate può causare un funzionamento imprevedibile e/o lesioni, e invalida la garanzia.
- Non lubrificare mai il sistema Stair-TREAD™. La lubrificazione del sistema può causare un funzionamento irregolare e possibili lesioni al passeggero o all'operatore.

Parti, manutenzione o assistenza tecnica

Contattare l'assistenza clienti al numero verde U.S.A. +1-800-327-0770 o all'indirizzo seguente

Stryker Medical

3800 E. Centre Ave. Portage, MI 49002, U.S.A.

ATTN: Customer Service

Italiano

Manutenzione preventiva

ELENCO DI CONTROLLO

- _____ Verificare che tutti i dispositivi di fissaggio siano ben saldi (fare riferimento ai disegni di assemblaggio)
- _____ Tutte le saldature sono intatte, senza incrinature o rotture
- _____ Non vi sono piegature o rotture a carico di tubi e lamiere
- _____ Non vi sono detriti sulle ruote
- _____ Tutte le ruote sono ben fissate e funzionano correttamente
- _____ Le ruote piroettanti sono ben fissate, ruotano e si orientano in modo adeguato
- _____ I fermaruote fissano saldamente le ruote quando sono inseriti e le liberano quando sono disinseriti
- _____ La sedia si apre e si blocca correttamente
- _____ Non vi sono incrinature sul sedile o sullo schienale
- _____ Le cinghie di contenimento sono intatte e funzionano correttamente
- _____ Le maniglie per il trasporto del lato piedi si allungano e si bloccano correttamente
- _____ Le maniglie per il trasporto del lato testa si chiudono e si aprono
- _____ Il maniglione superiore si allunga e si blocca in tutte le posizioni
- _____ Il meccanismo del sistema Stair-TREAD™ si apre e si blocca correttamente
- _____ I cingoli del sistema Stair-TREAD™ girano correttamente
- _____ La tela interna dei cingoli del sistema Stair-TREAD™ non è visibile – sostituire, se necessario
- _____ Il sistema Stair-TREAD™ si comporta come previsto – se necessario, revisionare i cingoli (vedere a [pagina 5-34](#))
- _____ Non sono presenti lubrificanti sui cingoli o sulle superfici del telaio dei cingoli del sistema Stair-TREAD™
- _____ Il cavo della maniglia di rilascio superiore non è usurato né sfilacciato – sostituire, se necessario
- _____ Gli accessori opzionali sono intatti e funzionano adeguatamente

Italiano

Numero di serie		

Compilato da: _____ Data: _____

Elenco delle parti di ricambio per la consultazione rapida

Le parti e gli accessori elencati in questa sede sono tutti attualmente disponibili per l'acquisto. Alcune delle parti identificate nei disegni di assemblaggio contenuti in questo manuale possono non essere singolarmente disponibili per l'acquisto. Per la disponibilità e i prezzi, rivolgersi all'assistenza clienti Stryker al numero verde U.S.A. +1-(800)-327-0770 (opzione 2).

Nome parte	Numero di parte
Cavo di rilascio del maniglione superiore	6252-001-016
Cinghia per le caviglie	6250-001-127
Cinghia per torace, nera	6250-001-126
Cinghia per torace, verde	6250-001-125
Cingolo	6252-001-085
Cingolo	6252-001-083
Custodia della sedia	6253-001-027
Impugnatura	6250-001-089
Pedale fermaruote	6080-300-030
Ruota piroettante	6251-001-083
Schienale	6250-001-116
Sedile	6250-001-115
Set cinghie di contenimento in polipropilene	6250-160-000
Set cinghie in vinile	6250-001-019
Staffa per l'aggancio a parete della sedia	6254-001-026
Vernice da ritocco (verde)	7000-001-369
Vernice da ritocco (nera)	6060-199-011

Italiano

REGOLAZIONE DELLA FORZA DI BLOCCO DELLA RUOTA



Regolazione della forza di blocco della ruota

1. Rimuovere la vite dal centro del pedale di blocco.
2. Rimuovere la boccia ottagonale (B) dal pedale (A).
3. Ruotare la boccia ottagonale in senso antiorario per aumentare la forza di blocco del pedale e in senso orario per ridurla.
4. Inserire la boccia ottagonale (B) nel pedale (A).
5. Reinstallare la vite al centro del pedale di blocco.
6. Verificare la forza di blocco del pedale e controllare che sia sufficiente prima di rimettere in servizio la sedia.

Nota – Se, in seguito alla regolazione, il pedale non bloccasse correttamente la ruota, sostituire la ruota.

REVISIONE DEI CINGOLI

Attrezzi necessari

- (2) chiavi da 7/16 poll.
- Pennarello indelebile
- Carta vetrata grana 50
- Blocchetto per carteggiatura

Procedura

1. Allungare il maniglione superiore, aprire i pattini del sistema Stair-TREAD™ e inclinare in avanti la sedia fino a farla appoggiare sul maniglione e sulla parte della seduta (Figura 42).



Figura 42 - Inclinazione della sedia in avanti

2. Usando due chiavi da 7/16 poll., rimuovere il bullone a testa esagonale, il dado esagonale, le due rondelle, il distanziatore e la ruota da entrambi i lati del telaio del cingolo. Rimuovere la ruota e il distanziatore verso il basso in direzione del pavimento.



Figura 43 - Rimozione del distanziatore della ruota in direzione del pavimento

3. Rivoltare entrambi i cingoli in modo che i piccoli denti interni si trovino sulla parte esterna. Porre i cingoli sul telaio in modo da sostenerli durante la carteggiatura.

Nota – I cingoli devono essere sostituiti quando la tela interna è esposta sulle superfici di usura.

4. Usare un pennarello indelebile per contrassegnare un dente del cingolo come punto di riferimento iniziale/fine durante la procedura di carteggiatura.



Figura 44 - Marcatura di un dente del cingolo come riferimento

REVISIONE DEI CINGOLI (SEGUE)

5. Con un blocchetto per carteggiatura con carta vetrata di grana 50, carteggiare entrambe le superfici di usura sui bordi esterni di ciascun cingolo al fine di irruvidire la superficie del cingolo quanto basta per rimuovere le macchie lucide causate dalla normale usura. Non carteggiare eccessivamente i cingoli.

AVVERTENZA

Non carteggiare i denti dei cingoli. La deformazione dei denti può causare prestazioni imprevedibili della sedia e provocare lesioni agli operatori e/o al paziente.



Figura 45 - Carteggiatura delle superfici di usura

6. Rimuovere tutti i residui della carteggiatura dai cingoli e dal telaio dei cingoli.
7. Rivoltare nuovamente entrambi i cingoli in modo che i denti larghi si trovino sulla parte esterna.
8. Riposizionare il bullone a testa esagonale, il dado esagonale, le due rondelle, il distanziatore e la ruota su entrambi i lati del telaio dei cingoli.



Figura 46 - Superfici del cingolo da carteggiare

9. Usare due chiavi da 7/16 poll. per applicare la tensione desiderata e serrare saldamente ciascun cingolo.

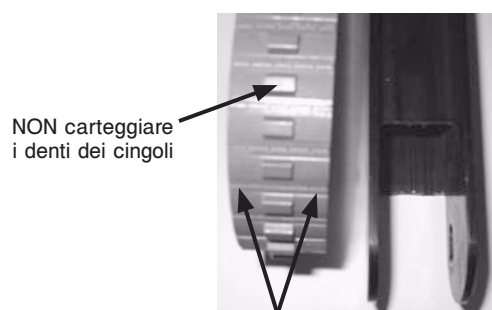

Figura 47 - Uso delle chiavi per mettere in tensione il cingolo

Nota – Per controllare la tensione, sollevare la parte centrale della cinghia finché non sia tesa. La distanza fra il cingolo e il suo telaio deve essere compresa fra 1 cm e 2,5 cm (Figura 48).

10. Far girare i cingoli per verificare che ruotino senza impedimenti.



Figura 48 - Tensione corretta del cingolo

SOSTITUZIONE DEL CAVO DEL MANIGLIONE SUPERIORE

Attrezzi necessari

- Chiave da 5/8 poll.

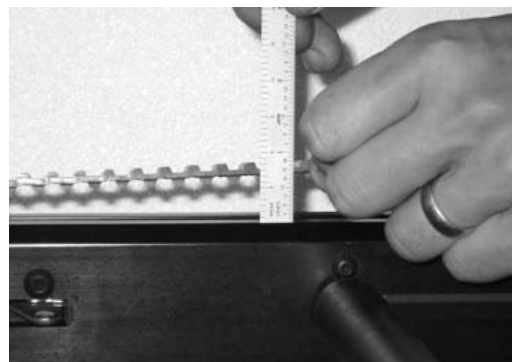
Procedura

1. Tirare il cavo e sollevare il maniglione superiore telescopico fino alla massima estensione.
2. Usando una chiave da 5/8 poll., rimuovere un'estremità del cavo.
3. Collocare la rondella sull'estremità del nuovo cavo.
4. Usando una chiave da 5/8 poll., collegare un'estremità del nuovo cavo al telaio della sedia nel foro dal quale è stato rimosso il cavo precedente.
5. Ripetere i punti 2-4 per l'altra estremità del cavo.



Figura 49 - Allungamento del maniglione telescopico



Figura 50 - Rimozione di un lato del cavo



Figura 51 - Posizionamento della rondella sul nuovo cavo



Figura 52 - Collegamento di un'estremità del nuovo cavo

Garanzia

Stryker EMS, una divisione di Stryker Corporation, offre negli U.S.A. due distinte opzioni di garanzia.

Un (1) anno per parti e manodopera. In base a questa opzione di garanzia, Stryker EMS garantisce all'acquirente originale, per il periodo di un (1) anno dalla data di consegna, che i suoi prodotti sono privi di difetti di produzione che influenzano le prestazioni del prodotto e la soddisfazione del cliente. L'obbligo di Stryker ai sensi di questa garanzia si limita espressamente alla fornitura di parti di ricambio e di manodopera o alla sostituzione, a sua esclusiva discrezione, dei prodotti che risultino difettosi.

Due (2) anni per sole parti. In base a questa opzione di garanzia, Stryker EMS garantisce all'acquirente originale, per il periodo di due (2) anni dalla data di consegna, che i componenti non consumabili dei suoi prodotti sono privi di difetti di produzione che influenzano le prestazioni del prodotto e la soddisfazione del cliente. L'obbligo di Stryker ai sensi di questa garanzia si limita espressamente alla fornitura di parti di ricambio o alla sostituzione, a sua esclusiva discrezione, dei prodotti che risultino difettosi. In base a questa opzione, i componenti consumabili, cioè materassi, cinghie di contenimento, aste portaflebo, reti portaoggetti, borse portaoggetti, fasce per ossigeno e altri articoli morbidi, sono coperti da una garanzia limitata di un (1) anno.

Sia in base all'una che all'altra opzione di garanzia, i per evacuazione Stryker sono previsti per avere una durata di servizio di 15 anni in condizioni e uso normali, se sottoposti all'idonea manutenzione periodica come descritto nel manuale di manutenzione di ciascun dispositivo.

Se Stryker ne fa richiesta, l'acquirente deve restituire alla Stryker, con spese di trasporto prepagate, i prodotti o le parti oggetto del reclamo in garanzia.

Qualsiasi uso improprio, alterazione o riparazione eseguiti da tecnici non autorizzati e che, a parere di Stryker, influiscano sostanzialmente e negativamente sul prodotto, invalidano la presente garanzia. La riparazione dei prodotti Stryker effettuata con parti non fornite o non autorizzate da Stryker invalida la presente garanzia. Nessun dipendente o rappresentante di Stryker è autorizzato a modificare in alcun modo questa garanzia.

Questa dichiarazione costituisce l'intera garanzia di Stryker EMS relativamente all'attrezzatura sopra indicata. STRYKER NON OFFRE ALCUNA ALTRA GARANZIA O DICHIARAZIONE, SIA ESSA ESPLICITA O IMPLICITA, OLTRE A QUANTO DELINEATO IN QUESTA SEDE. NON VIENE FORNITA ALCUNA GARANZIA DI COMMERCIALIZZABILITÀ E DI IDONEITÀ A UNO SCOPO PARTICOLARE. IN NESSUN CASO STRYKER SARÀ RESPONSABILE, IN BASE AL PRESENTE DOCUMENTO, DI DANNI ACCIDENTALI O INDIRETTI DERIVANTI O IN QUALSIASI MODO CORRELATI ALLA VENDITA O ALL'USO DI QUALSIASI ATTREZZATURA DI QUESTO TIPO.

Italiano

Garanzia

POLITICA DI RESTITUZIONE DI STRYKER EMS

Le barelle, le sedie portantine, le sedie per evacuazione Stryker, i dispositivi di ancoraggio per barella e gli accessori after-market possono essere restituiti entro 180 giorni dal ricevimento se conformi alle seguenti linee guida.

Prima di 30 giorni

- È valida la garanzia di rimborso entro 30 giorni
- Stryker EMS è responsabile di tutte le spese
- Non è consentita la restituzione di prodotti modificati

Prima di 90 giorni

- Il prodotto **non deve essere stato utilizzato, non deve essere danneggiato** e deve essere contenuto nella confezione originale
- Il cliente è responsabile di una penale (“restocking fee”) pari al 10% del valore dei prodotti

Prima di 180 giorni

- Il prodotto **non deve essere stato utilizzato, non deve essere danneggiato** e deve essere contenuto nella confezione originale
- Il cliente è responsabile di una penale (“restocking fee”) pari al 25% del valore dei prodotti

AUTORIZZAZIONE ALLA RESTITUZIONE

La merce non può essere restituita senza l'approvazione dell'assistenza clienti Stryker. Verrà fornito un numero di autorizzazione che dovrà essere indicato sulla merce restituita. Stryker si riserva il diritto di addebitare le spese di spedizione e l'importo della penale (“restocking fee”) per gli articoli restituiti.

GLI ARTICOLI SPECIALI, MODIFICATI O NON PIÙ IN PRODUZIONE NON POSSONO ESSERE RESTITUITI.

MERCE DANNEGGIATA

In base alle normative della Interstate Commerce Commission (ICC), i reclami relativi alla merce danneggiata devono essere inoltrati allo spedizioniere entro quindici (15) giorni dal ricevimento della merce. **NON ACCETTARE SPEDIZIONI DANNEGGIATE SE TALI DANNI NON SONO STATI ANNOTATI SULLA RICEVUTA DI CONSEGNA AL MOMENTO DEL RICEVIMENTO.** Se notificata tempestivamente, Stryker invierà allo spedizioniere una richiesta di risarcimento per i danni verificatisi durante il trasporto. L'ammontare del risarcimento sarà limitato al costo corrente di sostituzione. Se queste informazioni non vengono ricevute da Stryker entro quindici (15) giorni dalla consegna della merce o se il danno non è stato annotato sulla ricevuta di consegna al momento del ricevimento, il cliente sarà responsabile del pagamento dell'intero importo della fattura originale.

I reclami per le spedizioni incomplete devono essere inoltrati entro trenta (30) giorni dalla fatturazione.

CLAUSOLA DI GARANZIA INTERNAZIONALE

La presente garanzia è quella in vigore negli U.S.A. La garanzia al di fuori degli Stati Uniti può variare in base al Paese. Per ulteriori informazioni, contattare il rappresentante Stryker Medical di zona.

INFORMAZIONI SUI BREVETTI

I prodotti Stryker sono coperti da uno o più dei seguenti brevetti:

U.S.A. 6,648,343 D527,103

Altri brevetti in corso di registrazione

Índice

Símbolos y definiciones	6-3
Símbolos	6-3
Definición de advertencia, precaución y nota	6-3
Introducción	6-4
Descripción del producto	6-4
Uso para el que se ha concebido el producto	6-4
Especificaciones	6-4
Identificación de componentes	6-5
Resumen de las precauciones de seguridad	6-6
Procedimientos de instalación	6-7
Instrucciones	6-8
Guía de uso	6-9
Pautas de uso	6-9
Despliegue de la silla	6-10
Plegado de la silla	6-10
Transferencia del pasajero a la silla de evacuación Stryker	6-11
Utilización de las correas de sujeción	6-12
Técnicas de elevación adecuadas	6-15
Transporte del pasajero sobre superficies planas	6-16
Transporte del pasajero escaleras abajo	6-17
Transporte del pasajero escaleras arriba	6-19
Uso de los frenos de las ruedas	6-20
Utilización del soporte para la cabeza	6-21
Utilización de ayuda adicional	6-22
Instalación del soporte opcional de almacenamiento de pared	6-23
Instalación del armario opcional	6-24
Instalación de la cubierta opcional	6-25
Retirada de la cubierta opcional	6-25
Limpieza	6-26
Procedimiento de lavado	6-26
Limitaciones del lavado	6-26
Mantenimiento preventivo	6-28
Lista de control	6-29
Registro de mantenimiento	6-30
Registro de formación	6-31
Lista de referencia rápida de piezas de repuesto	6-32
Información de reparaciones	6-33
Ajuste de la fuerza de bloqueo de las ruedas	6-33
Reacondicionamiento de guías	6-34
Sustitución del cable de la manija de control superior	6-36

Índice

Garantía	6-37
Política de devolución de Stryker EMS	6-38
Autorización de devolución.	6-38
Mercancía dañada.	6-38
Cláusula de garantía internacional	6-38
Información sobre la patente	6-38

Símbolos y definiciones

SÍMBOLOS



Advertencia/Precaución: consulte la documentación adjunta



Peso máximo



Non lubrificare



Fabricante

DEFINICIÓN DE ADVERTENCIA, PRECAUCIÓN Y NOTA

Las palabras ADVERTENCIA, PRECAUCIÓN y NOTA tienen un significado especial y deberán considerarse detenidamente.

ADVERTENCIA

Las advertencias advierten al lector sobre situaciones que, si no se evitan, podrían producir la muerte o lesiones graves. También pueden describir posibles reacciones adversas graves y peligros para la seguridad.

PRECAUCIÓN

Las precauciones advierten al lector sobre situaciones potencialmente peligrosas que, si no se evitan, pueden producir lesiones leves o moderadas al usuario o al pasajero, o daños al equipo u otros objetos. Incluyen cuidados especiales necesarios para el uso seguro y eficaz del dispositivo y para evitar dañarlo con el uso o el mal uso.

NOTA

Las notas ofrecen información especial que facilita el mantenimiento o aclara instrucciones importantes.

Español

Introducción

INTRODUCCIÓN

Este manual está concebido para facilitarle el uso y mantenimiento de la silla de evacuación Stryker modelo 6254. Léalo detenidamente antes de utilizar el equipo o realizar cualquier tipo de mantenimiento. Para garantizar el uso seguro de este equipo, se recomienda que se establezcan métodos y procedimientos para formar al personal sobre el uso seguro de esta silla.

DESCRIPCIÓN DEL PRODUCTO

La silla evacuación modelo 6254 de Strykeres utilizado para la evacuación de personas discapacitadas de facilidades de varios niveles.

USO PARA EL QUE SE HA CONCEBIDO EL PRODUCTO

La silla evacuación modelo 6254 de Stryker es una mano dispositivo llevado, consistiendo en un marco ligero de peso, en que una persona puede ser llevada. Es pensado ayudar en el transporte de pasajeros arriba y/o por unas escaleras en una situación de evacuación. Los vestigios permiten a un operario único evacuar a pasajeros que pesan hasta 200 libras. Dos operarios pueden manejar

ESPECIFICACIONES

Peso máximo ¹		500 libras	228 kg
Altura		45 pulgadas	114 cm
Anchura		20,5 pulgadas	52 cm
Profundidad ²		28 pulgadas	71 cm
Profundidad plegada		11 pulgadas	28 cm
Peso		34 libras	15,5 kg

Las dimensiones se toman desde los bordes más salientes de la estructura central. Las especificaciones se han redondeado. Las conversiones se han hecho antes del redondeo.

¹ La capacidad de carga máxima corresponde al peso total distribuido de acuerdo con la configuración anatómica humana básica. Los operadores deberán tener en cuenta el peso del pasajero, del equipo y de los accesorios al determinar la carga total sobre el producto.

² Las dimensiones de profundidad se toman con las manijas extensibles retraídas.

Stryker se reserva el derecho de cambiar las especificaciones sin previo aviso.

Introducción

IDENTIFICACIÓN DE COMPONENTES

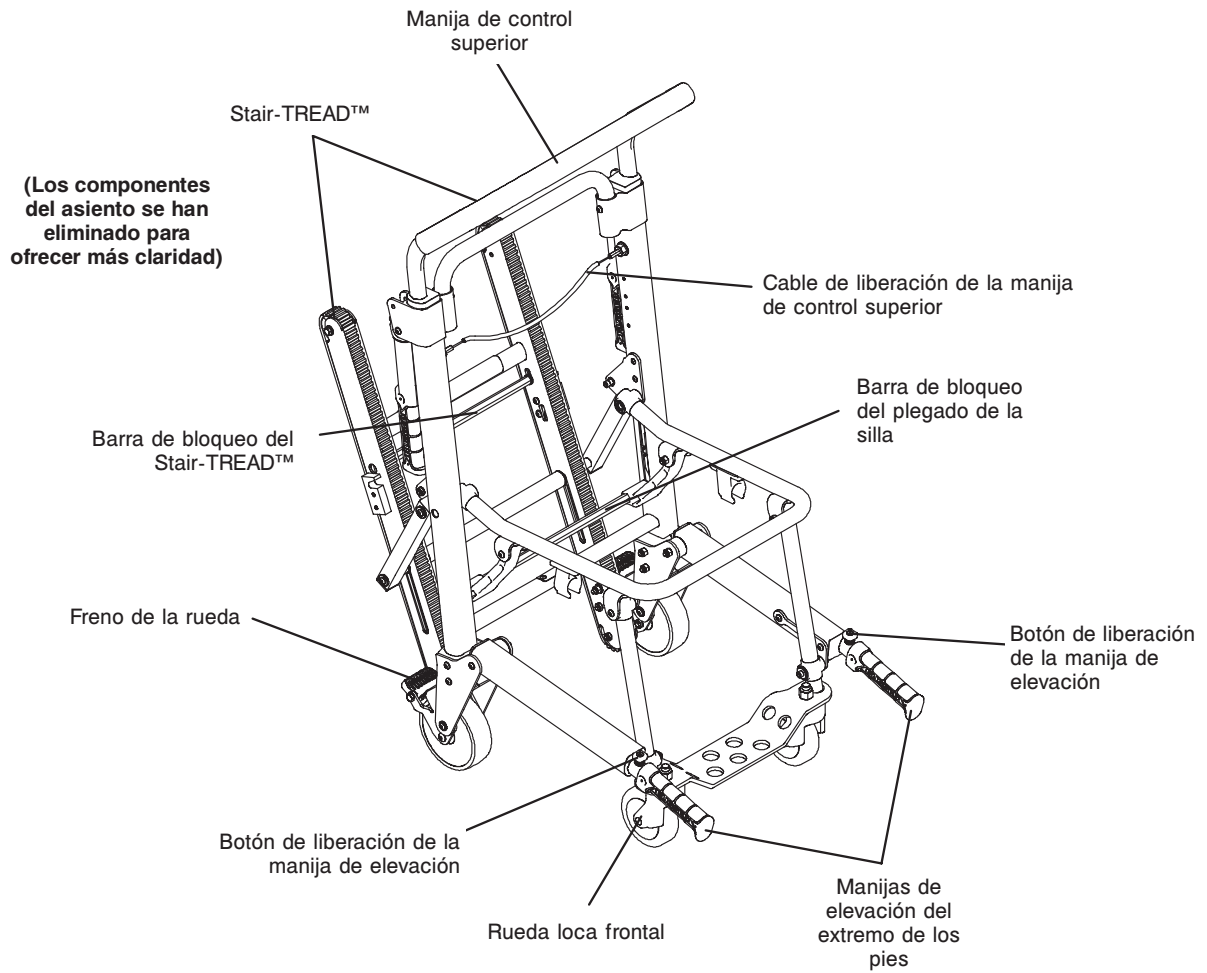

Español

[Volver al índice](#)

Resumen de las precauciones de seguridad

La siguiente lista de medidas de precaución debe tenerse en cuenta al utilizar o reparar esta unidad. Las medidas de precaución se repetirán a lo largo del manual, siempre que sea oportuno. Lea detenidamente la lista antes de empezar a utilizar el equipo o hacerle cualquier reparación.

ADVERTENCIA

- El uso inadecuado de la silla de evacuación Stryker podría provocar lesiones al pasajero o al operador. Utilice la silla de evacuación Stryker sólo de la manera descrita en este manual.
- No modifique la silla de evacuación Stryker. La modificación de la silla podría ocasionar un comportamiento impredecible que podría llegar a provocar lesiones al pasajero o al operador. La modificación de la silla también anulará la garantía.
- El mantenimiento inadecuado puede ocasionar lesiones o daños a la unidad. Mantenga la silla de evacuación Stryker de la manera descrita en este manual. Utilice sólo piezas y procedimientos de mantenimiento aprobados por Stryker. La utilización de piezas o procedimientos no aprobados podría dar lugar a un funcionamiento impredecible o lesiones, además de anular la garantía.
- No permita que ayudantes sin la formación adecuada ayuden a utilizar la silla de evacuación Stryker. Los técnicos y ayudantes sin la formación adecuada pueden provocar lesiones al pasajero y a ellos mismos.
- Una silla no bloqueada podría plegarse durante su uso y causar lesiones al pasajero o al operador. Asegúrese siempre de que la silla esté bloqueada en la posición desplegada antes de utilizarla.
- Para evitar lesiones, compruebe siempre que las manijas de elevación estén fijadas en su sitio antes de utilizarlas para levantar la silla.
- Utilice siempre todas las correas de sujeción para asegurar al pasajero en la silla. Un pasajero que no esté sujeto a la silla podría caerse y lesionarse.
- No deje nunca a un pasajero desatendido en la silla, ya que podría sufrir lesiones. Sujete firmemente la silla cuando haya un pasajero sentado en ella.
- La silla de evacuación Stryker no está recomendada para utilizarse con pacientes que se sospeche que sufran lesiones cervicales, espinales o de fracturas.
- Para evitar lesiones, cuando el pasajero de la silla pese más de 90 kilos, utilice un mínimo de dos operadores para el transporte por escaleras. Si se necesita a más gente para controlar la silla de manera segura, consulte la [página 6-22](#) como referencia para situar adecuadamente a cada ayudante.
- Utilice los frenos de las ruedas solamente durante el transporte del pasajero o con la silla vacía. La silla podría volcarse si se intenta mover con los frenos de las ruedas echados, con el riesgo de provocar lesiones al pasajero o al operador, y daños a la silla.
- No utilice nunca los frenos en una silla con las ruedas excesivamente desgastadas. La utilización de los frenos en una rueda con un diámetro inferior a 12,7 cm de diámetro podría poner en peligro la capacidad de retención de los frenos, con el riesgo de provocar lesiones al pasajero o al operador, y daños a la silla u otros equipos.
- Para evitar lesiones, compruebe siempre que el sistema Stair-TREAD™ esté firmemente fijado en su lugar antes de transportar al pasajero.
- La presencia de agua, hielo o residuos en las escaleras podría dificultar los movimientos del operador y afectar al correcto funcionamiento del sistema Stair-TREAD™. Para evitar lesiones, despeje el camino o considere una ruta alternativa.
- La presencia de condensación, agua, hielo o residuos en el sistema Stair-TREAD™ podría causar un comportamiento impredecible y producir un cambio brusco del peso que los operadores deben soportar. Asegúrese de que las guías estén limpias y secas antes de transportar al pasajero para evitar lesiones y para favorecer el correcto funcionamiento del sistema Stair-TREAD™.
- No lubrique nunca el sistema Stair-TREAD™. La lubricación del sistema podría ocasionar un funcionamiento irregular que posiblemente produzca lesiones en el pasajero o el operador.
- Para evitar lesiones a los operadores o al pasajero, los operadores nunca deberán tratar de levantar cargas mayores de las que puedan levantar de manera segura.
- No lije los dientes de las guías. La deformación de los dientes podría causar un funcionamiento impredecible de la silla que provoque lesiones en el operador o el pasajero.

PRECAUCIÓN

- Las ruedas locas no son apropiadas para todas las superficies. Sea precavido en todo momento.
- Los frenos de las ruedas están diseñados exclusivamente para ayudar a evitar que la silla vacía se desplace cuando esté desatendida y para facilitar el transporte de pasajeros. Es posible que los frenos de las ruedas no tengan la resistencia suficiente en todas las superficies o con peso.
- Suelte la barra roja de liberación de las guías antes de colocar el sistema Stair-TREAD™ en la posición bloqueada. Si no sigue este procedimiento es posible que la guía no quede fijada. Compruebe siempre que el Stair-TREAD™ esté bloqueado intentando plegarlo antes de bajar las escaleras.

[Volver al índice](#)

Procedimientos de instalación

Abra las cajas y compruebe que todos los elementos funcionen correctamente. Antes de comenzar a utilizarla, es importante que la silla de evacuación Stryker funcione correctamente. Asegúrese de que un técnico cualificado compruebe la silla con la siguiente lista y las instrucciones de uso antes de comenzar a utilizarla.

- Todas las sujeciones están bien aseguradas (consulte todos los dibujos de montaje)
- Todas las soldaduras están intactas, sin fisuras ni roturas
- Ningún tubo o lámina de metal está doblado o roto
- No hay suciedad en las ruedas
- Todas las ruedas están bien fijadas y giran correctamente
- La silla se despliega y se bloquea correctamente
- No hay grietas en el asiento ni en el respaldo
- Las correas de sujeción del pasajero están intactas y funcionan correctamente
- Los frenos de las ruedas funcionan correctamente
- Las manijas de elevación del extremo de los pies se extienden y se fijan correctamente
- Las manijas de elevación del extremo de la cabeza se pliegan y despliegan
- Las ruedas locas están bien fijadas, y giran y pivotan correctamente
- La manija de control superior se extiende y se fija en ambas posiciones
- El sistema Stair-TREAD™ se despliega y se bloquea
- Las guías giran correctamente
- Los accesorios opcionales están intactos y funcionan correctamente

ADVERTENCIA

- El uso inadecuado de la silla de evacuación Stryker podría provocar lesiones al pasajero o al operador. Utilice la silla de evacuación Stryker sólo de la manera descrita en este manual.
 - No modifique la silla de evacuación Stryker. La modificación de la silla podría ocasionar un comportamiento impredecible que podría llegar a provocar lesiones al pasajero o al operador. La modificación de la silla también anulará la garantía.
-

Instrucciones

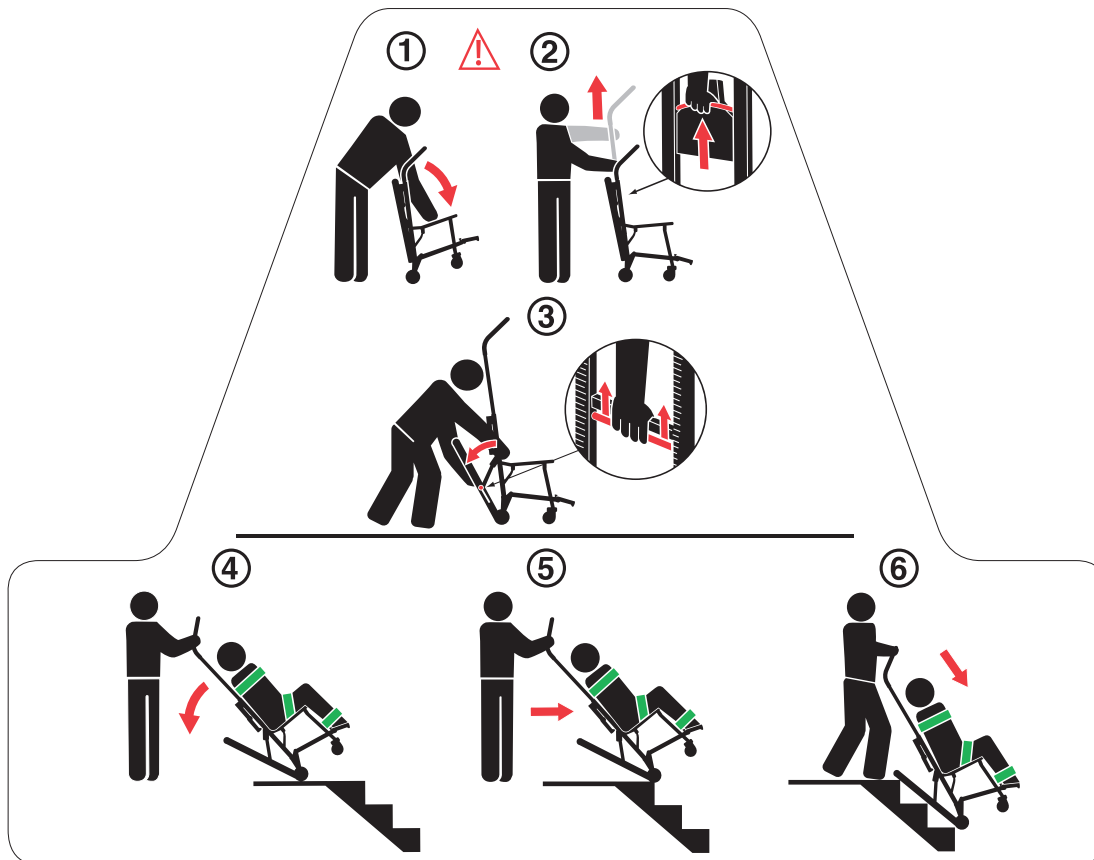

1. Colóquese de pie detrás de la silla. Separe el respaldo de la manija de extensión.

ADVERTENCIA

Una silla no bloqueada podría plegarse durante su uso y causar lesiones al pasajero o al operador. Asegúrese siempre de que la silla esté bloqueada en la posición desplegada antes de utilizarla.

2. Utilice una mano para tirar del cable rojo de liberación de la manija de control superior mientras utiliza la otra mano para tirar de la manija y extenderla por completo. Suelte el cable y compruebe que la manija esté bloqueada en ambos lados en la posición totalmente extendida.
3. Apriete la barra roja de liberación de las guías contra el tubo negro cruzado. Disminuya la presión ejercida sobre la barra de liberación y tire con fuerza del sistema Stair-TREAD™ hasta la posición totalmente extendida y hasta que ambos lados queden firmemente fijados. Compruebe siempre que los dos lados del sistema Stair-TREAD™ estén bloqueados intentando plegarlos hacia atrás.

PRECAUCIÓN

Suelte la barra roja de liberación de las guías antes de colocar el sistema Stair-TREAD™ en la posición bloqueada. Si no sigue este procedimiento es posible que la guía no quede fijada. Compruebe siempre que el Stair-TREAD™ esté bloqueado intentando plegarlo antes de bajar las escaleras.

4. Inclíne la silla hacia atrás lo justo para permitir que el sistema Stair-TREAD™ toque el suelo.
5. Manteniendo el ángulo, dirijan la silla de evacuación Stryker por encima del borde de las escaleras, permitiendo que el sistema Stair-TREAD™ toque el primer escalón.
6. Deslícnlo por las escaleras hasta que los peldaños estén nivelados con los bordes de dos o tres escalones.

PAUTAS DE USO

- Utilice la silla de evacuación Stryker sólo de la manera descrita en este manual.
- Lea todas las etiquetas e instrucciones de la silla antes de comenzar a utilizarla.
- No mueva la silla ni suba o baje las escaleras sin comunicárselo al pasajero. Permanezca con el pasajero y controle la silla en todo momento.
- Utilice los frenos de las ruedas solamente durante el transporte del pasajero o con la silla vacía.
- Utilice siempre las correas de sujeción cuando haya un pasajero en la silla.
- Utilice ayudantes formados adecuadamente cuando sea necesario para controlar la silla y al pasajero.
- Almacene la Silla de Evacuación en un fresco, seca ambiente que está encima de temperatura helada y fuera de luz directa del sol.

ADVERTENCIA

- Utilice siempre todas las correas de sujeción para asegurar al pasajero en la silla. Un pasajero que no esté sujeto a la silla podría caerse y lesionarse.
- Utilice los frenos de las ruedas solamente durante el transporte del pasajero o con la silla vacía. La silla podría volcarse si se intenta mover con los frenos de las ruedas echados, con el riesgo de provocar lesiones al pasajero o al operador, y daños a la silla.
- La presencia de condensación, agua, hielo o residuos en el sistema Stair-TREAD™ podría causar un comportamiento impredecible y producir un cambio brusco del peso que los operadores deben soportar. Asegúrese de que las guías estén limpias y secas antes de transportar al pasajero para evitar lesiones y para favorecer el correcto funcionamiento del sistema Stair-TREAD™.
- La presencia de agua, hielo o residuos en las escaleras podría dificultar los movimientos del operador y afectar al correcto funcionamiento del sistema Stair-TREAD™. Para evitar lesiones, despeje el camino o considere una ruta alternativa.
- No permita que ayudantes sin la formación adecuada ayuden a utilizar la silla de evacuación Stryker. Los técnicos y ayudantes sin la formación adecuada pueden provocar lesiones al pasajero y a ellos mismos.
- Para evitar lesiones, cuando el pasajero de la silla pese más de 90 kilos, utilice un mínimo de dos operadores para el transporte por escaleras. Si se necesita a más gente para controlar la silla de manera segura, consulte la [página 6-22](#) como referencia para situar adecuadamente a cada ayudante.
- Para evitar lesiones a los operadores o al pasajero, los operadores nunca deberán tratar de levantar cargas mayores de las que puedan levantar de manera segura.

DESPLIEGUE DE LA SILLA

Para desplegar la silla:

1. Colóquese de pie detrás de la silla.
2. Eche los frenos de las ruedas (si lo desea).
3. Separe el respaldo de la manija de extensión. El mecanismo de bloqueo se accionará automáticamente al desplegar por completo la silla.
4. Compruebe que el bloqueo esté echado tirando del asiento. Si el bloqueo está echado correctamente, la silla no se plegará.

ADVERTENCIA

Una silla no bloqueada podría plegarse durante su uso y causar lesiones al pasajero o al operador. Asegúrese siempre de que la silla esté bloqueada en la posición desplegada antes de utilizarla.



Figura 1 - Despliegue y plegado de la silla

PLEGADO DE LA SILLA

Para plegar la silla:

1. Eche los frenos de las ruedas (si lo desea). Abroche las correas de sujeción y dóblelas cuidadosamente para impedir que entorpezcan el plegado correcto de la silla. Asegure la correa del soporte para la cabeza detrás de la estructura de la silla.
2. Colóquese de pie a un lado de la silla.
3. Tire de la barra roja de bloqueo situada en la parte posterior de la silla.
4. Incline la silla hacia delante.
5. Pliegue el asiento hasta el respaldo de forma que las patas delanteras encajen en las pinzas de la parte inferior del tubo del asiento.

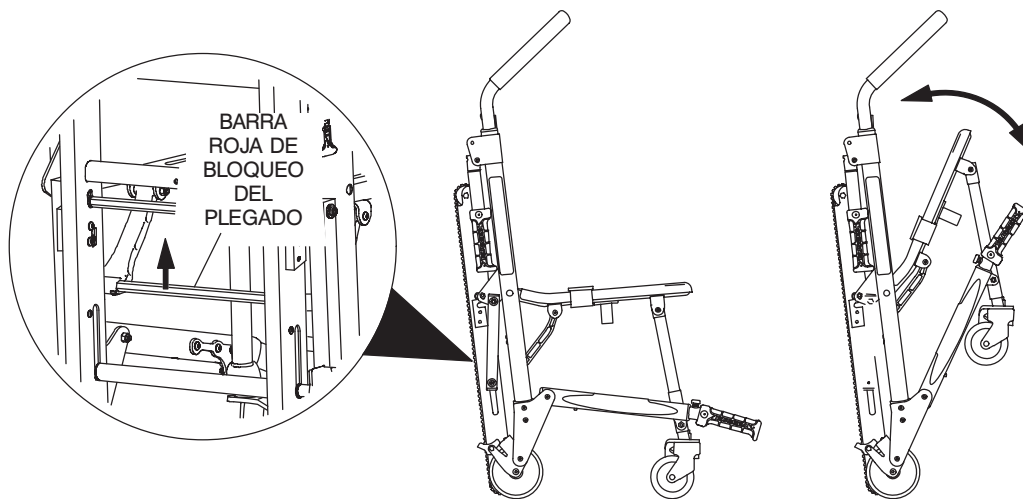
Nota: Gire las ruedas locas delanteras para que no interfieran al plegar la silla.

Almacene la Silla de Evacuación en un fresco, seca ambiente que está encima de temperatura helada y fuera de luz directa del sol.

TRANSFERENCIA DEL PASAJERO A LA SILLA DE EVACUACIÓN STRYKER

Para transferir el pasajero a la silla:

1. Coloque la silla junto al pasajero.
2. Eche los frenos de las ruedas para evitar que se mueva la silla.
3. Abra las correas de sujeción.
4. Extienda la manija superior de control.
5. Transfiera al pasajero a la silla.
6. Utilice todas las correas de sujeción para asegurar al pasajero en la silla ([página 6-12](#)).
7. Quite los frenos de las ruedas antes de transportar al pasajero.

ADVERTENCIA

La silla de evacuación Stryker no está recomendada para utilizarse con pacientes que se sospeche que sufran lesiones cervicales, espinales o de fracturas.

UTILIZACIÓN DE LAS CORREAS DE SUJECIÓN



Figura 2 - Puntos de unión de las correas
Vista frontal

Figura 3 - Puntos de unión de las correas del regazo
Vista desde arriba

ADVERTENCIA

Utilice siempre todas las correas de sujeción para asegurar al pasajero en la silla. Un pasajero que no esté sujeto a la silla podría caerse y lesionarse.

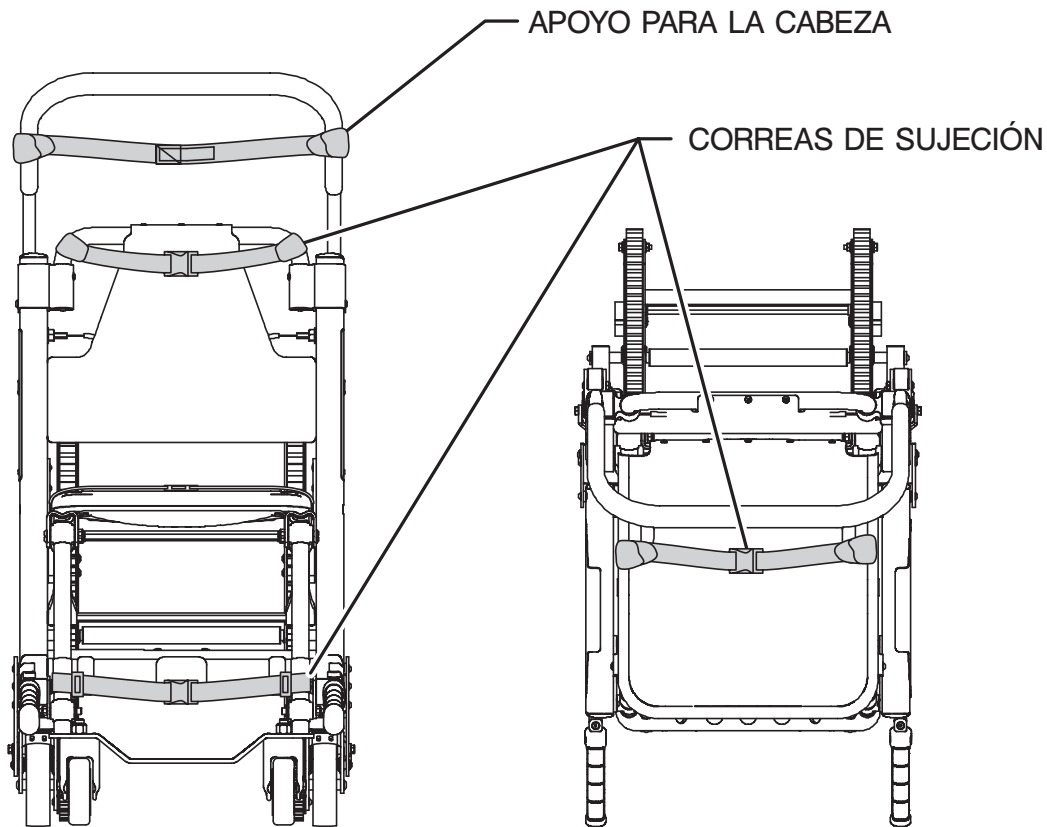
Utilice siempre todas las correas de sujeción para asegurar al pasajero a la silla. Abroche una correa de sujeción de manera que sujete el pecho del pasajero y la otra el regazo. Abroche la correa de los tobillos por las piernas del pasajero.

Para evitar daños a las hebillas y correas, mantenga estas últimas abrochadas cuando no se esté utilizando la silla con un pasajero.

Cuando sujete las correas de sujeción a la silla, recuerde que los puntos de unión deben proporcionar un anclaje fuerte y una posición correcta sin interferir con el equipo y los accesorios.

UTILIZACIÓN DE LAS CORREAS DE SUJECIÓN - CONTINUACIÓN

Para fijar las correas del pecho:

1. Enrolle cada correa alrededor de la estructura de la silla, inserte el extremo por el lazo situado al final de la correa y tire con fuerza.
2. Tire de la correa por el pecho del pasajero, alargándola tanto como sea necesario.
3. Abroche la correa.
4. Tire del extremo suelto de la correa para ajustarla alrededor del pasajero.
5. Repita el proceso con la segunda correa y con el cinturón del regazo.



Figura 4 - Introduzca el extremo a través del lazo



Figura 6 - Alargue la correa como sea necesario



Figura 7 - Abroche la correa



Figura 5 - Tire de la correa para ajustarla



Figura 8 - Ajuste firmemente la correa

UTILIZACIÓN DE LAS CORREAS DE SUJECIÓN - CONTINUACIÓN

Para sujetar la correa de los tobillos:

1. Quite las tres piezas de plástico de la correa.
2. Pase la correa a través de una de las anillas de plástico en forma de «D» y deslice la anilla hacia abajo hasta el final de la correa, hasta la etiqueta blanca.
3. Pase la correa alrededor de la pata delantera de la silla y tire del extremo suelto a través de la anilla. Tire hasta que la anilla descansa en el tubo de descanso para los pies.
4. Pase la correa a través de la otra anilla en forma de «D».
5. Pase la correa alrededor de la otra pata delantera de la silla y tire del extremo suelto a través del lazo. Tire hasta que la anilla en forma de «D» quede descansando en el tubo de descanso para los pies.
6. Sujete la pinza «macho» del extremo en la correa.

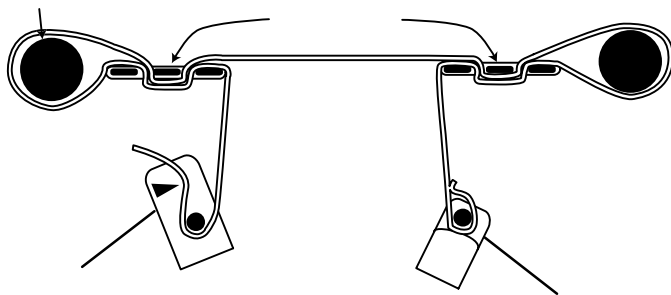

Figuras 9-17 - Fijación de la correa de las piernas

UTILIZACIÓN DE LAS CORREAS DE SUJECCIÓN - CONTINUACIÓN

- **Para alargar la correa**, agarre la hebilla, gírela en un ángulo con la cincha y tire. Una lengüeta al final de la cincha impide que la hebilla se salga de la correa.
- **Para acortar la correa**, agarre la lengüeta y tire de la cincha a través de la hebilla hasta lograr el ajuste deseado.
- Cuando comience a utilizar la silla, abra las correas y colóquelas en un lado de la silla hasta que el pasajero se haya colocado en el asiento. Alargue la correa, abróchela alrededor del pasajero y acórtela hasta conseguir el ajuste deseado para asegurar al pasajero correctamente.
- **Para abrir la correa**, apriete las lengüetas de los lados de la hebilla para liberar ésta y saque la espiga del receptor.
- **Para fijar la correa**, inserte la espiga en el receptor hasta escuchar un «clic».
- Cuando se abroche una correa a un pasajero, el asistente deberá asegurarse de que la espiga esté fijada y de que la cincha extra no esté enredada en la silla o suelta.
- Se recomienda realizar una revisión de las correas de sujeción al menos una vez al mes (con más frecuencia si se utilizan mucho). La revisión deberá incluir la comprobación de que no haya receptores o espigas doblados o rotos, cinchas desgastadas o deshilachadas, etc. Cualquier correa de sujeción que muestre desgaste o que no funcione correctamente deberá sustituirse inmediatamente.

TÉCNICAS DE ELEVACIÓN ADECUADAS

Al levantar la silla de evacuación Stryker y al pasajero, recuerde estas cinco pautas básicas:

- Mantenga las manos cerca del cuerpo.
- Mantenga la espalda recta.
- Coordine los movimientos con su compañero y levante con las piernas.
- Evite girarse.
- Utilice siempre la silla de evacuación Stryker de la manera descrita en este manual.

Guía de uso

TRANSPORTE DEL PASAJERO SOBRE SUPERFICIES PLANAS

ADVERTENCIA

Para evitar el riesgo de daño paciente de herida o equipo, no permite al paciente para pararse en el reposapiés.



Figura 18 - Transporte del pasajero

Español

Para desplazar la silla de evacuación Stryker sobre superficies planas, empuje y guíe la silla desde detrás del pasajero utilizando las manijas del extremo de la cabeza o el tubo del respaldo. Mueva la silla por encima y alrededor de los obstáculos con las manijas de elevación de los extremos de la cabeza y de los pies.

Además de las manijas de elevación del extremo de la cabeza, la manija de control extensible superior puede utilizarse en cualquier posición para empujar y dirigir la silla. Extienda la manija de control superior tirando del cable rojo de liberación con una mano y tirando hacia arriba de la manija de control con la otra. Suelte el cable para fijar la manija en la posición intermedia o totalmente extendida. Mueva la silla por encima y alrededor de los obstáculos con las manijas de elevación de los extremos de la cabeza y de los pies.

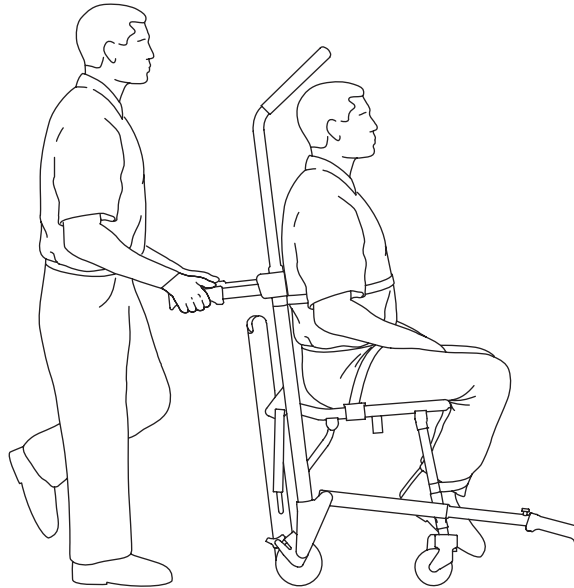
PRECAUCIÓN

Las ruedas locas no son apropiadas para todas las superficies. Sea precavido en todo momento.

TRANSPORTE DEL PASAJERO ESCALERAS ABAJO

ADVERTENCIA

- Para evitar lesiones, compruebe siempre que el sistema Stair-TREAD™ esté fijado en su lugar antes de transportar al pasajero.
- Para evitar lesiones, cuando el pasajero de la silla pese más de 90 kilos, utilice un mínimo de dos operadores para el transporte por escaleras. Si se necesita a más gente para controlar la silla de manera segura, consulte la [página 6-22](#) como referencia para situar adecuadamente a cada ayudante.
- Para evitar lesiones, compruebe siempre que las manijas de elevación estén fijadas en su sitio antes de utilizarlas para levantar la silla.

1. Empuje la silla hasta las escaleras y alinéela directamente con el borde del primer escalón.
2. Operador del extremo de los pies (si es necesario) - Extienda las manijas de elevación del extremo de los pies pulsando los botones rojos de liberación y tirando de las manijas hacia fuera hasta el tope. Suelte los botones y compruebe que las manijas estén fijadas.
3. Operador del extremo de la cabeza - Utilice una mano para tirar del cable rojo de liberación de la manija de control superior mientras utiliza la otra mano para tirar de la manija y extenderla por completo. Suelte el cable y compruebe que la manija esté bloqueada en ambos lados en la posición totalmente extendida.
4. Operador del extremo de la cabeza - Apriete la barra roja de liberación de las guías contra el tubo negro cruzado. Disminuya la presión ejercida sobre la barra de liberación y tire con fuerza del sistema Stair-TREAD™ hasta la posición totalmente extendida y hasta que ambos lados queden firmemente fijados. Compruebe siempre que los dos lados del sistema Stair-TREAD™ estén bloqueados intentando plegarlos hacia atrás.

PRECAUCIÓN

Suelte la barra roja de liberación de las guías antes de colocar el sistema Stair-TREAD™ en la posición bloqueada. Si no sigue este procedimiento es posible que la guía no quede fijada. Compruebe siempre que el Stair-TREAD™ esté bloqueado intentando plegarlo antes de bajar las escaleras.

5. Los operadores están mirando uno hacia el otro mientras descienden por las escaleras.
6. Operador del extremo de la cabeza - Incline la silla hacia atrás lo justo para permitir que el sistema Stair-TREAD™ toque el suelo.



Figura 19 - Manijas de elevación del extremo de los pies



Figura 20 - Cable de liberación de la manija de control superior

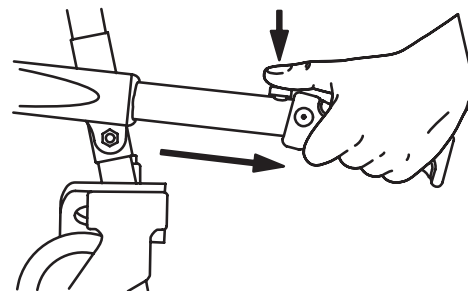

Figura 21 - Barra roja de liberación de las guías

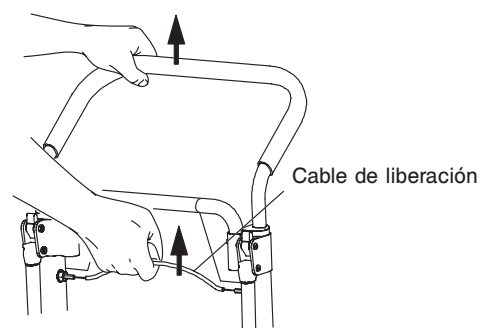

Figura 22 - Incline la silla

TRANSPORTE DEL PASAJERO ESCALERAS ABAJO - CONTINUACIÓN

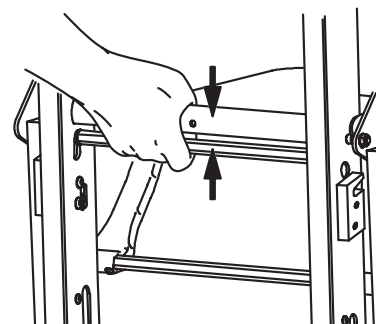
7. Ambos operadores - Manteniendo el ángulo, dirijan la silla de evacuación Stryker por encima del borde de las escaleras, permitiendo que el sistema Stair-TREAD™ toque el primer escalón.
8. Ambos operadores - Deslicenlo por las escaleras hasta que los peldaños estén nivelados con los bordes de dos o tres escalones.
9. Operador del extremo de la cabeza - Aplique una ligera presión hacia abajo sobre la manija de control superior extensible mientras el operador del extremo de los pies aplica una ligera presión hacia arriba sobre las manijas de elevación del extremo de los pies para evitar que la silla se balancee hacia delante mientras se desliza escaleras abajo.

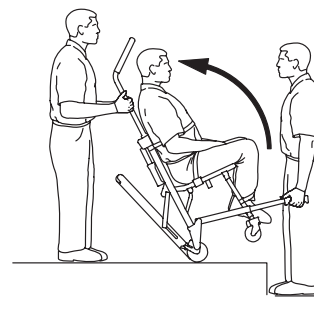

ADVERTENCIA

- Puede que el sistema Stair-TREAD™ no funcione igual en todas las superficies de escaleras ni en todas las condiciones ambientales. Según las condiciones, podrá encontrar mayor o menor resistencia. Evite que entre suciedad u otras obstrucciones en las guías. La presencia de agua, hielo o residuos en las escaleras podría dificultar los movimientos del operador y afectar al correcto funcionamiento del sistema Stair-TREAD™. Para evitar lesiones, despeje el camino o considere una ruta alternativa. La presencia de condensación, agua, hielo o residuos en el sistema Stair-TREAD™ podría causar un comportamiento impredecible y producir un cambio brusco del peso que los operadores deben soportar.
- Asegúrese de que las guías estén limpias y secas antes de transportar al pasajero para evitar lesiones y para favorecer el correcto funcionamiento del sistema Stair-TREAD™.
- Para evitar lesiones a los operadores o al pasajero, los operadores nunca deberán tratar de levantar cargas mayores de las que puedan levantar de manera segura.

10. Operador del extremo de los pies (si es necesario) - cuando la guía llegue al último escalón, libere las manijas frontales. Operador del extremo de la cabeza - permita que la silla se incline hacia adelante hasta que las cuatro ruedas estén en el suelo. Empuje la silla como se describe en la [página 6-16](#).
11. Para plegar el sistema Stair-TREAD™, tire de la barra roja de liberación de las guías hacia la barra negra cruzada y pliegue la guía hacia la silla. Compruebe que el sistema Stair-TREAD™ esté bloqueado en su sitio.



PRECAUCIÓN

Suelte la barra roja de liberación de las guías antes de colocar el sistema Stair-TREAD™ en la posición bloqueada. Si no sigue este procedimiento es posible que la guía no quede fijada. Compruebe siempre que el Stair-TREAD™ esté bloqueado intentando plegarlo antes de bajar las escaleras.

Si, mientras se bajan las escaleras, alguno de los operadores necesita detenerse o descansar, incline la silla hacia adelante lo suficiente como para permitir que las ruedas traseras descansen en las escaleras. Para continuar bajando las escaleras desde la posición de descanso, el operador del extremo de la cabeza deberá ejercer una ligera presión hacia abajo en la manija de control superior mientras el operador del extremo de los pies ejerce una ligera presión hacia arriba para inclinar la silla hacia atrás y accionar el sistema Stair-TREAD™.



Figura 23 - Guía tocando el primer escalón



Figura 24 - Transporte escaleras abajo

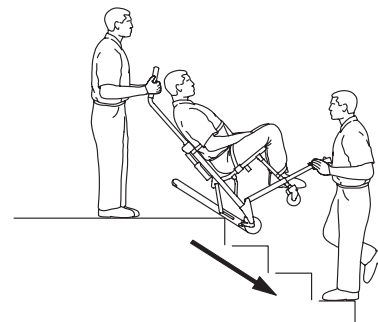

Figura 25 - «Posición de descanso»

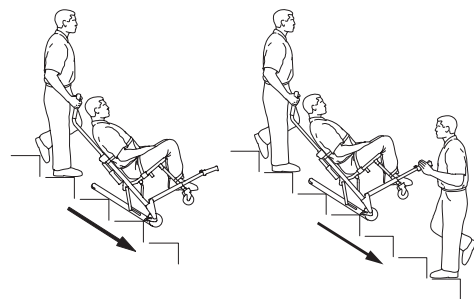

Figura 26 - Parte inferior de las escaleras

TRANSPORTE DEL PASAJERO ESCALERAS ARRIBA

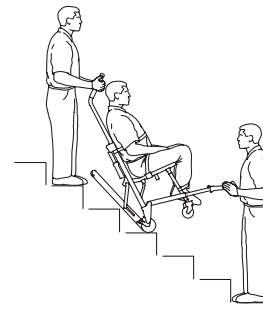
ADVERTENCIA

- Para evitar lesiones, cuando el pasajero de la silla pese más de 90 kilos, utilice un mínimo de dos operadores para el transporte por escaleras. Si se necesita a más gente para controlar la silla de manera segura, consulte la [página 6-22](#) como referencia para situar adecuadamente a cada ayudante.
- Para evitar lesiones, compruebe siempre que las manijas de elevación estén fijadas en su sitio antes de utilizarlas para levantar la silla.

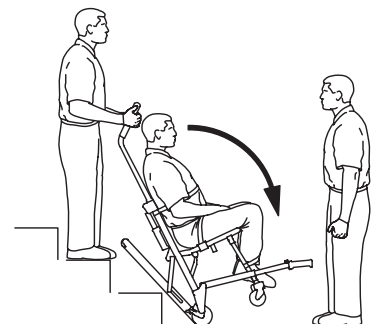
1. Empuje la silla hasta las escaleras con el pasajero de espaldas a las escaleras.
2. Operador del extremo de los pies - extienda las manijas de elevación del extremo de los pies pulsando los botones rojos y tirando de las manijas hasta el tope. Suelte el botón y compruebe que la manija esté fijada.
3. Operador del extremo de la cabeza - despliegue las manijas de elevación del extremo de la cabeza.
4. El operador del extremo de los pies se encuentra de cara a las escaleras. El operador del extremo de la cabeza puede mirar hacia el pasajero, para controlarlo mejor, o hacia adelante, para ver mejor las escaleras y sortear mejor los obstáculos.

Nota: Aunque el operador del extremo de la cabeza puede ponerse mirando en una u otra dirección durante el transporte, deben seguirse los protocolos aplicables para el transporte de sillas.

5. Ambos operadores - levanten a la vez la silla utilizando las manijas de elevación del extremo de la cabeza y de los pies y siguiendo las técnicas de elevación adecuadas (vea la [página 6-15](#)). Lleven la silla lentamente escaleras arriba, evitando los obstáculos.



Figura 27 - Manijas de elevación del extremo de los pies



Figura 28 - Manijas de elevación del extremo de la cabeza

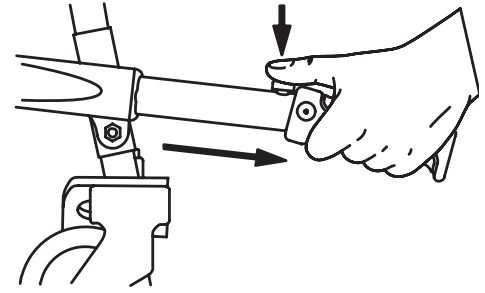

Figura 29 - Transporte escaleras arriba

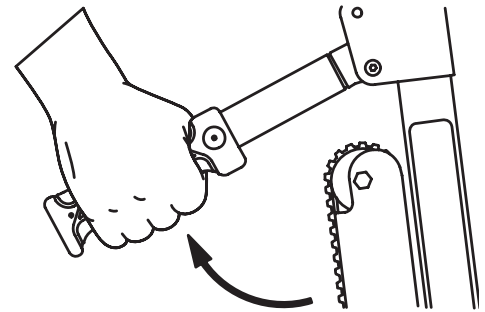

Figura 30 - Transporte escaleras arriba

USO DE LOS FRENOS DE LAS RUEDAS

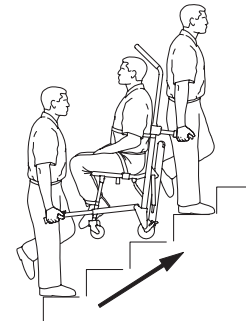

Figura 31 - Frenos de las ruedas

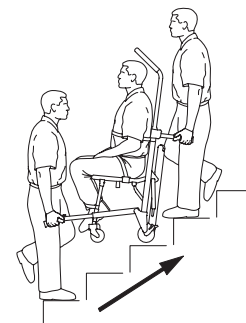
Español

Para activar los frenos de las ruedas:

1. Presione hacia abajo los pedales (A) hasta el tope.
2. Para soltar los frenos de las ruedas, presione la cara superior del pedal con el pie o levante el pedal con el dedo situado debajo de él. La parte superior del pedal descansará sobre la estructura de la silla cuando el freno esté quitado.

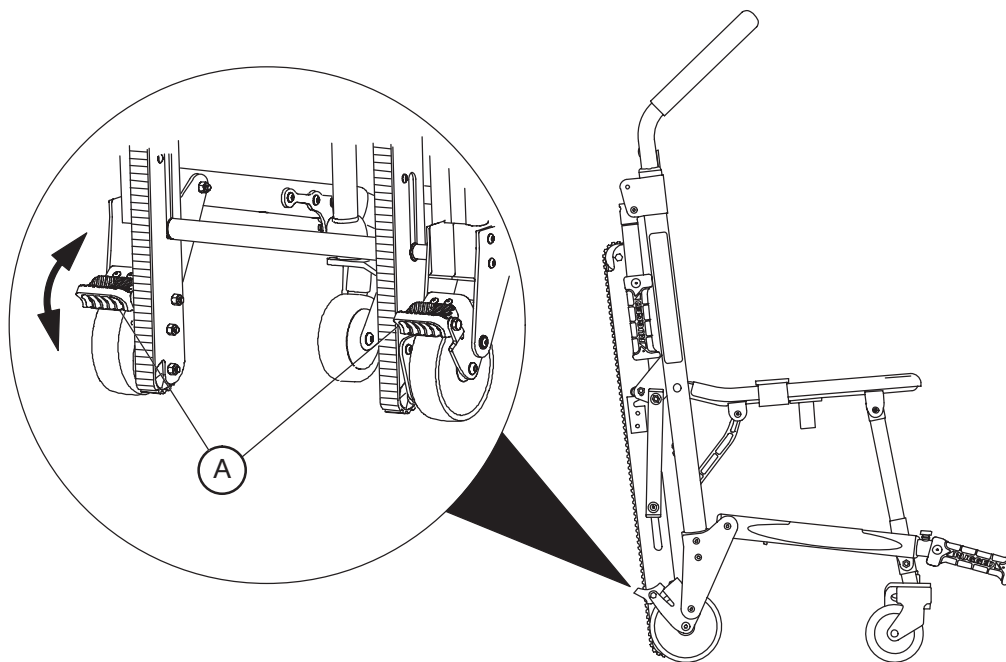
ADVERTENCIA

- Utilice los frenos de las ruedas solamente durante el transporte del pasajero o con la silla vacía. La silla podría volcarse si se intenta mover con los frenos de las ruedas echados, con el riesgo de provocar lesiones al pasajero o al operador, y daños a la silla.
- Los frenos de las ruedas están diseñados exclusivamente para ayudar a evitar que la silla vacía se desplace cuando esté desatendida y para facilitar el transporte de pasajeros. Es posible que los frenos de las ruedas no ofrezcan suficiente resistencia en todas las superficies o con pesos.
- No deje nunca a un pasajero desatendido en la silla, ya que podría sufrir lesiones. Sujete firmemente la silla cuando haya un pasajero sentado en ella.
- No utilice nunca los frenos en una silla con las ruedas excesivamente desgastadas. La utilización de los frenos en una rueda con un diámetro inferior a 12,7 cm de diámetro podría poner en peligro la capacidad de retención de los frenos, con el riesgo de provocar lesiones al pasajero o al operador, y daños a la silla u otros equipos.

UTILIZACIÓN DEL SOPORTE PARA LA CABEZA

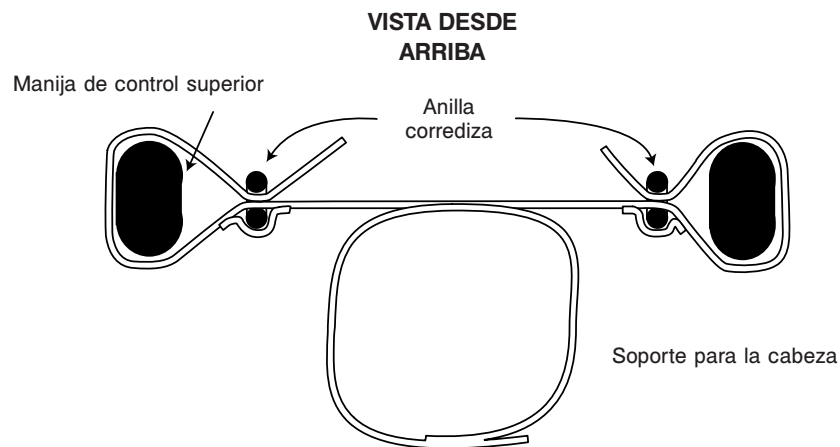
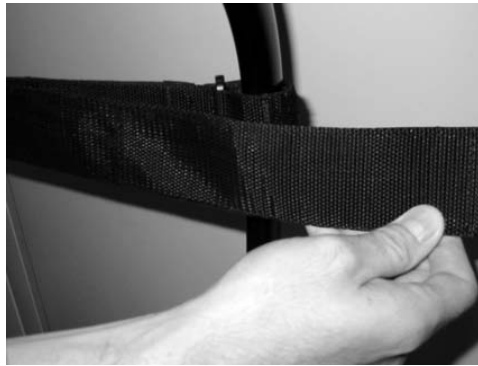

Figuras 32-34 - Fijación y uso del soporte para la cabeza

ADVERTENCIA

La silla de evacuación Stryker no está recomendada para utilizarse con pacientes que se sospeche que sufran lesiones cervicales, espinales o de fracturas.

Antes de utilizar el soporte para la cabeza, deberá extender la manija de control superior. En primer lugar, tire del cable rojo de liberación de la manija superior de control con una mano. A continuación, tire de la manija hacia arriba con la otra mano. Suelte el cable y compruebe que la manija esté firmemente fijada en una de las dos posiciones disponibles.

Para fijar el soporte para la cabeza a la manija de control superior extensible:

1. Enrolle los extremos sueltos de la correa alrededor de las partes verticales de la manija y, a continuación, introdúzcalos a través de los lazos de plástico.
2. Tire con fuerza y asegure la correa a sí misma.
3. Ajuste la altura aflojando la correa, moviéndola a la posición deseada y apretándola de nuevo.

Para apoyar la cabeza del paciente, coloque la correa en la base de la cabeza. Cuando el pasajero esté inconsciente o semiinconsciente, asegure la cabeza utilizando las otras dos partes de la correa. Enróllela alrededor de la cabeza del pasajero y haga coincidir las correas con la tensión deseada. Cuando no estén en uso, estas correas pueden enrollarse en la manija y fijarse a la parte trasera del soporte.

Guía de uso

UTILIZACIÓN DE AYUDA ADICIONAL

ADVERTENCIA

Para evitar lesiones, cuando el pasajero de la silla pese más de 90 kilos, utilice un mínimo de dos operadores para el transporte por escaleras.

Español

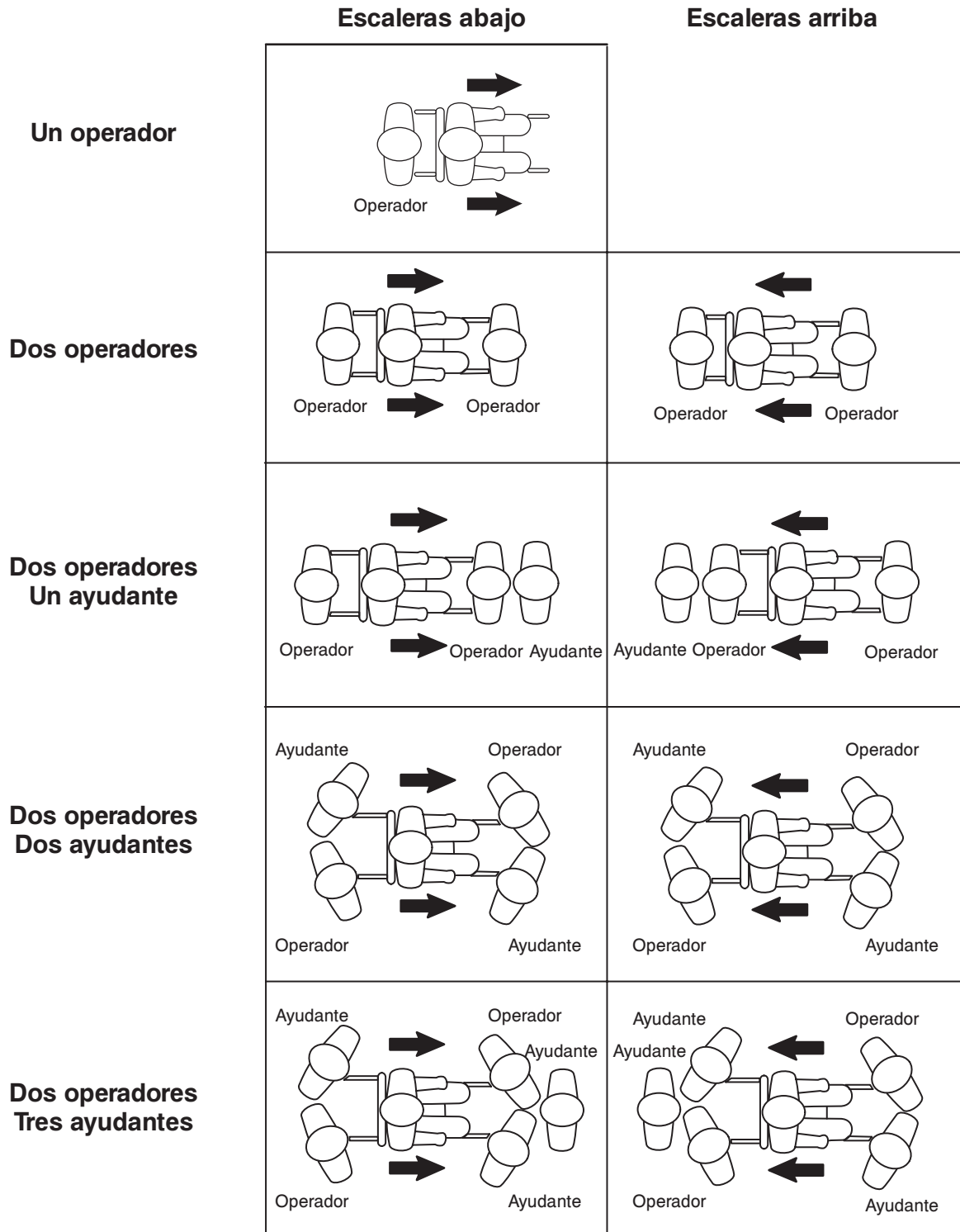

INSTALACIÓN DEL SOPORTE OPCIONAL DE ALMACENAMIENTO DE PARED

Para instalar el soporte de almacenamiento de pared opcional:

1. Utilice el soporte como plantilla para marcar la ubicación de los agujeros de montaje en la zona en la que se instalarán los soportes de pared. Tenga en cuenta las dimensiones de la silla cuando elija una ubicación. La altura aproximada del soporte con respecto al suelo debe ser de 152 cm.
2. Utilizando las sujeciones adecuadas para el tipo de pared (no incluidas), instale el soporte, utilizando al menos cuatro de los agujeros de montaje.
3. Cuelgue la silla en el soporte utilizando la manija de control superior.



Figura 35 - Dimensiones del soporte de almacenamiento



Figura 36 - Silla almacenada en el soporte

INSTALACIÓN DEL ARMARIO OPCIONAL

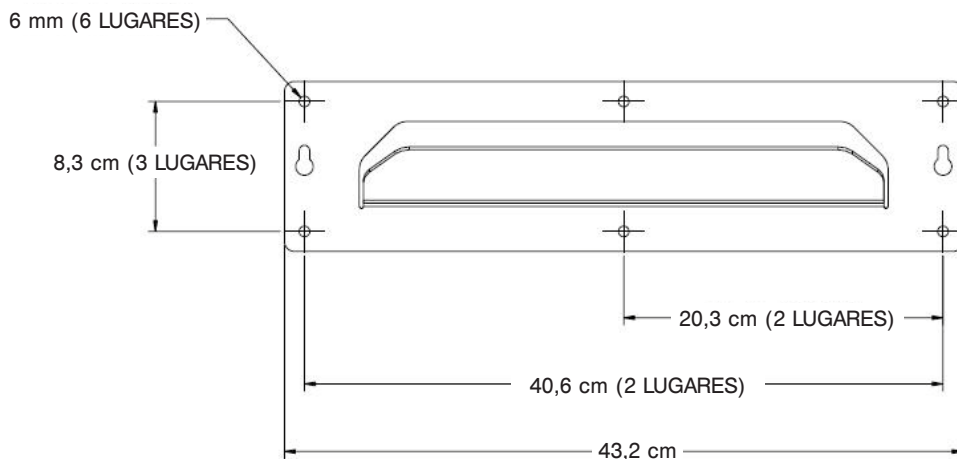
Para instalar el armario opcional:

1. Utilice el soporte como plantilla para marcar la ubicación de los agujeros de montaje en la zona en la que se instalará el armario. Tenga en cuenta las dimensiones del armario cuando elija y marque una ubicación. La altura aproximada de la parte inferior del armario con respecto al suelo debe ser de al menos 30,5 cm.
2. Utilizando las sujeciones adecuadas para el tipo de pared (no incluidas), instale el armario, utilizando al menos cuatro de los agujeros de montaje.
3. Cuelgue la silla en el soporte utilizando la manija de control superior.

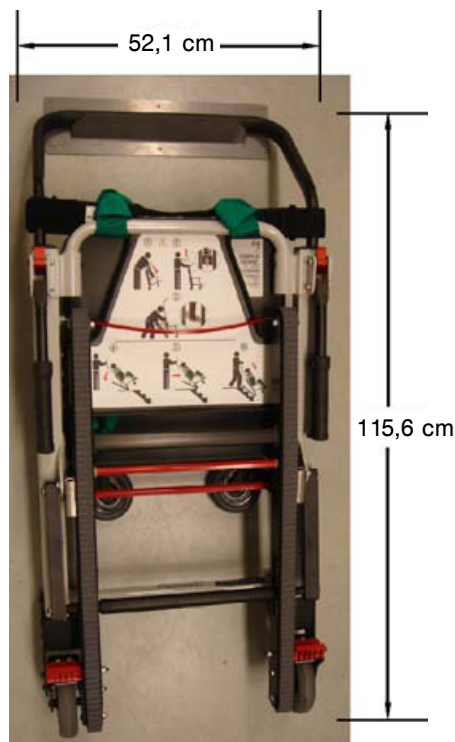

Figura 37 - Dimensiones del armario



Figura 38 - Silla almacenada en el armario

INSTALACIÓN DE LA CUBIERTA OPCIONAL

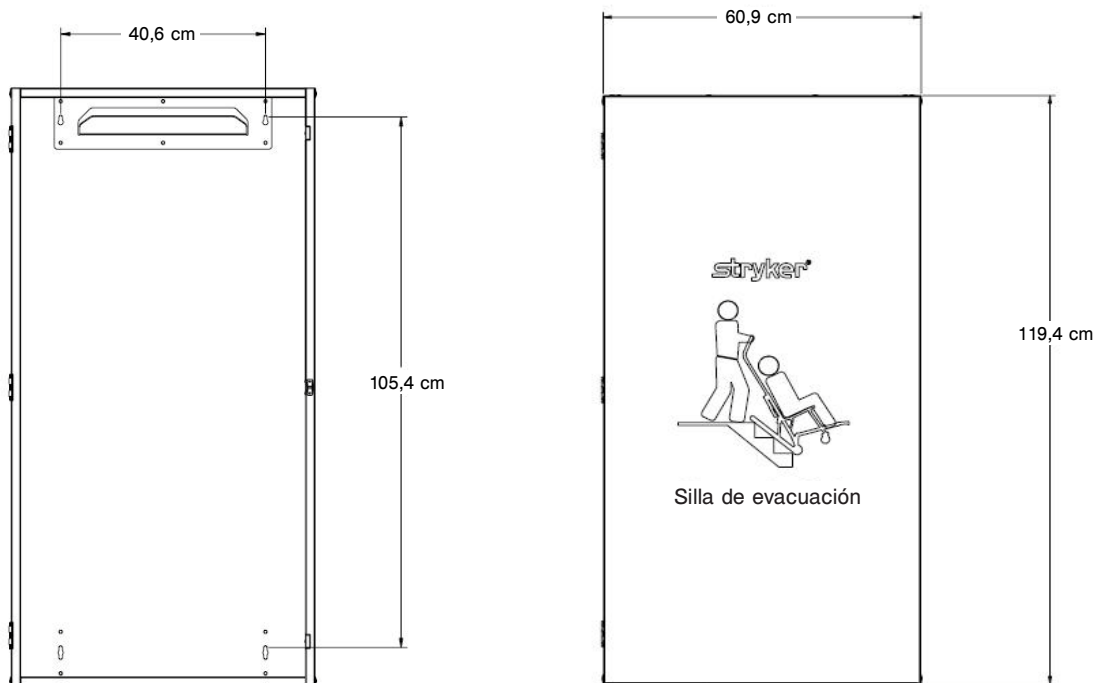
Nota: La cubierta es más fácil de colocar cuando la silla está colgada.

Para instalar la cubierta opcional de vinilo:

1. Deslice la parte inferior de la bolsa por encima de las ruedas.
2. Enrolle las lengüetas laterales alrededor del marco de la silla.
3. Tire de la lengüeta superior hacia abajo entre las barras de la manija de control superior y por encima de la correa del soporte para la cabeza.
4. Fije las tiras de Velcro®.
5. Fije la tira de la manija roja al Velcro® de la parte delantera de la cubierta.

RETIRADA DE LA CUBIERTA OPCIONAL

Para quitar la cubierta de vinilo opcional:

1. Tire del asa roja.
2. Deje que la cubierta se desprenda de la silla y caiga.



Figura 39 - Deslice la parte inferior de la bolsa por encima de las ruedas



Figura 40 - Cubierta totalmente instalada sobre la silla

Limpieza

Las sillas de evacuación modelo 6254 de Stryker están diseñadas para limpiarse con lavado a presión. Puede que la unidad muestre señales de oxidación o decoloración debido al lavado continuo; no obstante, siempre que se sigan los procedimientos adecuados, el lavado a presión no producirá ninguna degradación de las características de funcionamiento de la silla.

PROCEDIMIENTO DE LAVADO

- Siga al pie de la letra las recomendaciones de dilución del fabricante de la solución de limpieza.
- Stryker Medical recomienda lavar a presión la silla de evacuación utilizando el limpiador estándar de carritos quirúrgicos del hospital o con una unidad de manguera manual.

LIMITACIONES DEL LAVADO

ADVERTENCIA

Utilice el equipo de protección personal adecuado (gafas protectoras, mascarillas, etc.) para evitar inhalar organismos infecciosos. El uso de equipo de lavado a presión puede airear sustancias contaminantes acumuladas durante el uso de la silla.

PRECAUCIÓN

- NO LIMPIE LA UNIDAD CON VAPOR O ULTRASONIDO.
 - La temperatura máxima del agua no debe sobrepasar los 82 °C (180 °F). Permita ventilar seco.
 - La presión máxima del agua no debe exceder de 1500 psi/130,5 bar. Si la unidad se limpia a mano con una manguera, la boquilla a presión deberá mantenerse a 61 centímetros de la unidad.
 - El incumplimiento de estas instrucciones podría dar lugar a la anulación de algunas o todas las garantías.
-

Si se introdujera un cuerpo extraño entre la guía del sistema Stair-TREAD™ y el marco, deberá limpiarse el marco.

1. Afloje las guías y quite las ruedas traseras (consulte las instrucciones de la [página 6-34](#)).
2. Limpie el marco completamente con alcohol de fricción.
3. Utilice agua a alta presión (consulte las indicaciones anteriores) para enjuagar las guías. Asegúrese de limpiar las superficies interior y exterior de la guía.
4. Deje que las guías se sequen por completo antes de volver a montarlas.
5. Vuelva a montar las guías y las ruedas traseras (consulte las instrucciones de la [página 6-34](#)).
6. Tomando las precauciones adecuadas y teniendo en cuenta las advertencias pertinentes, baje un tramo de escaleras con la silla cargada con un simulador del peso de un pasajero para probar el funcionamiento de la silla.
7. Si no volviese a funcionar correctamente, deberá reacondicionar o reemplazar las guías.

Limpieza

En general, cuando se utilicen en las concentraciones recomendadas por el fabricante, podrán usarse desinfectantes fenólicos o cuaternarios (**excluyendo Virex® TB**). Los desinfectantes yodóforos no están recomendados porque podrían dejar manchas.

Productos de limpieza recomendados:

- Productos de limpieza cuaternarios (ingrediente activo: cloruro amónico)
- Productos de limpieza fenólicos (ingrediente activo: o-fenilfenol)
- Solución de lejía clorada (al 5,25%, menos de 1 parte de lejía por 100 partes de agua)

Evite la sobresaturación y asegúrese de que el producto no permanezca húmedo más del tiempo indicado para una desinfección adecuada según las pautas del fabricante del producto químico.

ADVERTENCIA

- ALGUNOS PRODUCTOS DE LIMPIEZA SON DE NATURALEZA CORROSIVA Y PUEDEN DAÑAR EL PRODUCTO SI SE USAN DE FORMA INCORRECTA. Si los productos descritos anteriormente se utilizan para limpiar el equipo de atención a pasajeros Stryker, deben tomarse medidas para asegurar que las sillas se limpien con un trapo impregnado con agua limpia y se sequen bien después de limpiarlas.
- Si no se enjuagan y se secan bien las sillas, quedarán residuos corrosivos sobre sus superficies, lo que es posible que cause corrosión prematura de componentes importantes.

Nota: El incumplimiento de las instrucciones anteriores al utilizar estos tipos de productos de limpieza podría anular la garantía.

Mantenimiento preventivo

Uso	Programa	Procedimiento
Limpieza y desinfección	Cada uso.	Vea la página 6-27
Inspección	Inspeccione la silla cada 6 meses	Vea la lista de control incluida más abajo
Reacondicionamiento de guías del sistema Stair-TREAD™	Después del uso en unos 500 tramos de escaleras o si el sistema Stair-TREAD™ no responde bien	Vea la página 6-34

Nota: Mantenga registros de mantenimiento actualizados empleando el formulario de registro de mantenimiento de la [página 6-30](#).



ADVERTENCIA

- El mantenimiento inadecuado puede ocasionar lesiones o daños a la unidad. Mantenga la silla de evacuación Stryker de la manera descrita en este manual. Utilice sólo piezas y procedimientos de mantenimiento aprobados por Stryker. La utilización de piezas o procedimientos no aprobados podría dar lugar a un funcionamiento impredecible o lesiones, además de anular la garantía.
- No lubrique nunca el sistema Stair-TREAD™. La lubricación del sistema podría ocasionar un funcionamiento irregular que posiblemente produzca lesiones en el pasajero o el operador.

Piezas, reparaciones o asistencia técnica

Póngase en contacto con el Servicio de Atención al Cliente de Stryker llamando al 1-800-327-0770 (EE.UU.) o Stryker Medical
3800 E. Centre Ave. Portage, MI 49002 EE.UU.
ATTN: Customer Service

Mantenimiento preventivo

LISTA DE CONTROL

- Todas las sujeciones están bien aseguradas (consulte todos los dibujos de montaje)
- Todas las soldaduras están intactas, sin fisuras ni roturas
- Ningún tubo o lámina de metal está doblado o roto
- No hay suciedad en las ruedas
- Todas las ruedas están bien fijadas y giran correctamente
- Las ruedas locas están bien fijadas, y giran y pivotan correctamente
- Los frenos de las ruedas fijan firmemente las ruedas cuando están echados y las dejan libres cuando no lo están
- La silla se despliega y se bloquea correctamente
- No hay grietas en el asiento ni en el respaldo
- Las correas de sujeción están intactas y funcionan correctamente
- Las manijas del extremo de los pies se extienden y fijan correctamente
- Las manijas del extremo de la cabeza se pliegan y despliegan
- La manija de control superior se extiende y se fija en todas las posiciones
- El mecanismo del sistema Stair-TREAD™ se despliega y se bloquea correctamente
- La guía del sistema Stair-TREAD™ gira correctamente
- Los cables internos de la guía del sistema Stair-TREAD™ no se ven: sustitúyalos si fuese necesario
- El sistema Stair-TREAD™ funciona de la forma deseada: reacondicione las guías si fuese necesario (vea la [página 6-34](#))
- Las guías del sistema Stair-TREAD™ o las superficies del marco no tienen lubricante
- Cable de liberación de la manija superior no desgastado ni deshilachado: sustitúyalo si fuese necesario
- Los accesorios opcionales están intactos y funcionan correctamente

Número de serie:		

Español

Rellenado por: _____ Fecha: _____

Registro de mantenimiento

Fecha	Operación de mantenimiento realizada	Por	Horas

Español

[Volver al índice](#)

Lista de referencia rápida de piezas de repuesto

Todas las piezas y accesorios citados en esta página están actualmente a la venta. Es posible que algunas de las piezas identificadas en las partes de los dibujos de montaje de este manual no se vendan por separado. Para obtener información sobre disponibilidad y precios, llame al Servicio de Atención al Cliente de Stryker al 1-800-327-0770 (opción 2) (EE.UU.).

Nombre de la pieza	Número de pieza
Apoyo para la espalda	6250-001-116
Asa de mano	6250-001-089
Asiento	6250-001-115
Cable de liberación de la manija superior	6252-001-016
Correa, pecho, negra	6250-001-126
Correa, pecho, verde	6250-001-125
Correa, tobillo	6250-001-127
Cubierta, almacenamiento de la silla	6253-001-027
Guía	6252-001-085
Guía	6252-001-083
Juego de correas de sujeción, polipropileno	6250-160-000
Juego de correas de sujeción, vinilo	6250-001-019
Pedal de freno	6080-300-030
Pintura para retoques (verde)	7000-001-369
Pintura para retoques (negra)	6060-199-011
Rueda loca	6251-001-083
Soporte, almacenamiento de la silla en la pared	6254-001-026

Español

AJUSTE DE LA FUERZA DE BLOQUEO DE LAS RUEDAS

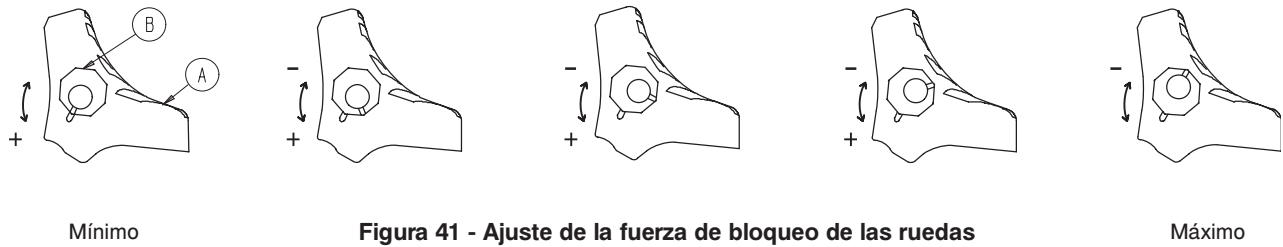

Para ajustar la fuerza de bloqueo de las ruedas:

1. Retire el tornillo del centro del pedal de freno.
2. Retire la pieza octogonal (B) del pedal (A).
3. Gire la pieza octogonal en sentido contrario al de las agujas del reloj para aumentar la fuerza de bloqueo del pedal, y en el sentido de las agujas del reloj para disminuir dicha fuerza.
4. Introduzca la pieza octogonal (B) en el pedal (A).
5. Vuelva a introducir el tornillo en el centro del pedal de freno.
6. Compruebe la fuerza de bloqueo del pedal y asegúrese de que se mantenga correctamente antes de volver a utilizar la silla.

Nota: Si, tras el ajuste, el pedal aún no mantiene la rueda correctamente, sustituya la rueda.

REACONDICIONAMIENTO DE GUÍAS

Herramientas requeridas:

- (2) llaves de 7/16 de pulgada
- Rotulador permanente
- Papel de lija de grano 50
- Bloque de lijado

Procedimiento:

1. Extienda la manija de control superior, abra las guías del Stair-TREAD™ e incline la silla hacia delante hasta que descansa sobre la manija y la sección del asiento, como se muestra en la figura 42.



Figura 42 - Incline la silla hacia delante

2. Utilizando dos llaves de 7/16 de pulgada, quite el perno de cabeza hexagonal, la tuerca hexagonal, las dos arandelas, el portaboquilla y la rueda de ambos lados del marco. Quite la rueda y el portaboquilla en la dirección del suelo.



Figura 43 - Quite la rueda y el portaboquilla en la dirección del suelo

3. Dé la vuelta a ambas guías para que los pequeños dientes internos queden hacia afuera. Ponga las guías en el marco para apoyarse mientras las lija.

Nota: Si los cables internos están al descubierto sobre las superficies de desgaste, deben instalarse guías nuevas.

4. Para tener un punto de referencia de comienzo y fin durante el lijado, marque un diente con un rotulador permanente.



Figura 44 - Marque un diente de la guía para utilizarlo de referencia

REACONDICIONAMIENTO DE GUÍAS - CONTINUACIÓN

5. Utilizando un bloque de lijado con papel de lija de grano 50, lije las dos superficies de desgaste de los bordes exteriores de cada guía. El objetivo consiste en lijar la superficie de la guía lo justo para quitar los puntos brillantes provocados por el desgaste normal. No lije demasiado las guías.

ADVERTENCIA

No lije los dientes de las guías. La deformación de los dientes podría causar un funcionamiento impredecible de la silla que provoque lesiones en el operador o el pasajero.



Figura 45 - Lije las superficies de desgaste

6. Quite los restos del lijado de las guías y del marco.
7. Dé la vuelta a ambas guías para que los dientes grandes queden hacia afuera.
8. Vuelva a colocar el perno de cabeza hexagonal, la tuerca hexagonal, las dos arandelas, el portaboquilla y la rueda de ambos lados del marco.



Figura 46 - Superficies de lijado de la guía

9. Utilice dos llaves de 7/16 de pulgada para aplicar la tensión deseada a cada guía y ajustarlas firmemente.

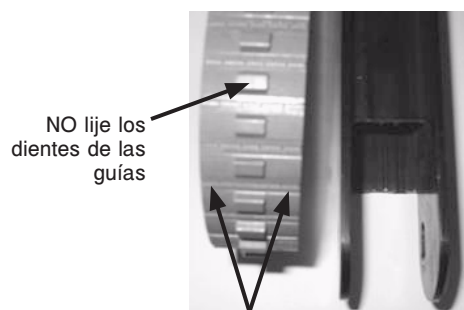

Figura 47 - Utilice llaves para aplicar tensión a la guía

Nota: Para comprobar la tensión, tire hacia arriba del centro de la guía hasta que quede tensa. El hueco entre la guía y el marco debe medir entre 1 y 2,5 cm, como se muestra en la figura 48.

10. Mueva las guías para comprobar que giran libremente.



Figura 48 - Tensión adecuada de la guía

Información de reparaciones

SUSTITUCIÓN DEL CABLE DE LA MANIJA DE CONTROL SUPERIOR

Herramientas requeridas:

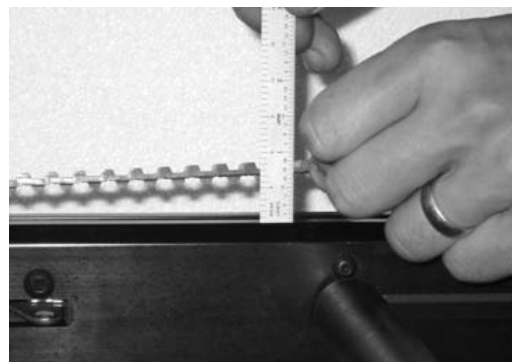
- Llave de 5/8 de pulgada

Procedimiento:

1. Tire del cable y levante la manija de control extensible superior hasta el tope.
2. Quite un lado del cable utilizando una llave de 5/8 de pulgada.
3. Coloque la arandela en el extremo del cable nuevo.
4. Fije un extremo del cable nuevo al marco de la silla en el agujero del que quitó el cable antiguo utilizando una llave de 5/8 de pulgada.
5. Repita los pasos del 2 al 4 para el otro extremo del cable.



Figura 49 - Levante la manija extensible



Figura 50 - Retire un lado del cable



Figura 51 - Coloque la arandela en el cable nuevo



Figura 52 - Fije un extremo del cable nuevo

Garantía

Stryker EMS, una división de Stryker Corporation, ofrece dos opciones distintas de garantía en Estados Unidos:

Un (1) año en piezas de repuesto y mano de obra. Con esta opción, Stryker EMS garantiza al comprador original que sus productos deberán estar libres de inadecuaciones de fabricación que afecten a la eficacia del producto y a la satisfacción del cliente durante un periodo de un (1) año después de la fecha de entrega. La obligación de Stryker bajo esta garantía está limitada de manera expresa a proporcionar piezas de repuesto y mano de obra o reemplazar cualquier producto que, bajo el criterio exclusivo de Stryker, pudiese estar defectuoso.

Dos (2) años en piezas de repuesto. Con esta opción, Stryker EMS garantiza al comprador original que los componentes no fungibles de sus productos deberán estar libres de inadecuaciones de fabricación que afecten a la eficacia del producto y a la satisfacción del cliente durante un periodo de dos (2) años después de la fecha de entrega. La obligación de Stryker bajo esta garantía está limitada de manera expresa a proporcionar piezas de repuesto o reemplazar cualquier producto que, bajo el criterio exclusivo de Stryker, pudiese estar defectuoso. Los componentes fungibles, es decir, colchones, correas de sujeción, soportes para líquidos intravenosos, redes de almacenamiento, bolsas de almacenamiento, correas para oxígeno y otros productos blandos, tendrán una garantía limitada de un (1) año con esta opción.

Bajo cualquiera de las opciones de garantía, la silla de evacuación Stryker están diseñados para proporcionar una vida útil de 15 años bajo condiciones normales de uso y con el mantenimiento periódico adecuado conforme a lo descrito en el manual de mantenimiento de cada dispositivo.

Si Stryker lo solicitara, las piezas o productos sobre los que el comprador original pudiera presentar una queja de garantía deberán ser remitidos a la fábrica de Stryker por el comprador a portes pagados.

Cualquier utilización indebida, alteración o reparación llevada a cabo por personas no autorizadas de forma que, en opinión de Stryker, pudiese afectar al producto de manera material y negativa, anulará esta garantía. Cualquier reparación de productos de Stryker utilizando piezas no suministradas o autorizadas por Stryker anulará esta garantía. Ningún empleado o representante de Stryker estará autorizado para alterar esta garantía de ninguna manera.

Esta declaración constituye toda la garantía de Stryker EMS con respecto al equipo que se ha descrito más arriba. STRYKER NO OFRECE NINGUNA OTRA GARANTÍA NI HACE NINGUNA DECLARACIÓN, NI EXPRESA NI IMPLÍCITA, APARTE DE LAS AQUÍ ESPECIFICADAS. NO SE OFRECE NINGUNA GARANTÍA DE APTITUD PARA LA COMERCIALIZACIÓN O PARA ALGÚN PROPÓSITO PARTICULAR. SEGÚN LA PRESENTE GARANTÍA, STRYKER NO SERÁ RESPONSABLE EN NINGUNA CIRCUNSTANCIA DE DAÑOS INCIDENTALES O CONSECUENTES DERIVADOS O RELACIONADOS DE ALGUNA MANERA CON LA VENTA O EL USO DE CUALQUIERA DE DICHOS EQUIPOS.

Español

Garantía

POLÍTICA DE DEVOLUCIÓN DE STRYKER EMS

Las camillas, las sillas para escaleras, las sillas de evacuación Stryker, las correas de sujeción de la camilla y los accesorios de postventa pueden devolverse hasta 180 días después de recibidos si cumplen las siguientes pautas:

Antes de los 30 días

- La garantía de devolución del dinero de los 30 días permanece activa
- Stryker EMS se hará cargo de todos los gastos
- No se aceptarán devoluciones de artículos modificados

Antes de los 90 días

- Los productos deben devolverse **sin usar, sin daños** y en el embalaje original
- El cliente será responsable de una tarifa de devolución de un 10%

Antes de los 180 días

- Los productos deben devolverse **sin usar, sin daños** y en el embalaje original
- El cliente será responsable de una tarifa de devolución de un 25%

AUTORIZACIÓN DE DEVOLUCIÓN

No se podrá devolver la mercancía sin la autorización del Departamento de Atención al Cliente de Stryker. Se proporcionará un número de autorización que deberá anotarse sobre la mercancía devuelta. Stryker se reserva el derecho de cargar los gastos de devolución y envío a los artículos devueltos.

LOS ARTÍCULOS ESPECIALES, MODIFICADOS O DEJADOS DE FABRICAR NO ESTÁN SUJETOS A DEVOLUCIÓN.

MERCANCÍA DAÑADA

Las normas de la ICC exigen que las reclamaciones por mercancía dañada se hagan con el servicio de transporte en un plazo de quince (15) días contados desde su recepción. **NO ACEPTE ENVÍOS DAÑADOS A MENOS QUE SE COMUNIQUE DICHO DAÑO EN EL RECIBO DE ENTREGA EN EL MOMENTO DE LA RECEPCIÓN.** Tras la notificación, Stryker presentará una reclamación al servicio de transporte apropiado por los daños producidos. La queja se limitará en cuanto a la cantidad al precio de sustitución. En el caso de que dicha información no fuese recibida por Stryker en un plazo de quince (15) días contados desde la entrega de la mercancía, o de que el daño no se haya registrado en el recibo de entrega en el momento de la recepción, el cliente será responsable del pago del recibo original en su totalidad.

Las reclamaciones de pedidos incompletos deberán efectuarse en un plazo de treinta (30) días contados desde la fecha de la factura.

CLÁUSULA DE GARANTÍA INTERNACIONAL

Esta garantía refleja la política interna de EE.UU. La garantía fuera de EE.UU. puede variar según el país. Póngase en contacto con su representante de Stryker Medical si desea más información.

INFORMACIÓN SOBRE LA PATENTE

Los productos Stryker están cubiertos por una o más de las siguientes patentes:

Estados Unidos 6,648,343 D527,103

Otras patentes en trámite

Índice

Símbolos e definições.	7-3
Símbolos	7-3
Definição de Advertência / Precaução / Nota	7-3
Introdução	7-4
Descrição do produto.	7-4
Utilização previsto do produto.	7-4
Especificações	7-4
Identificação dos componentes	7-5
Resumo das precauções de segurança.	7-6
Procedimentos de preparação	7-7
Instruções	7-8
Guia de utilização.	7-9
Indicações sobre o funcionamento	7-9
Abrir a cadeira.	7-10
Fechar a cadeira	7-10
Transferência de um passageiro para a cadeira de evacuação Stryker	7-11
Utilização das tiras de contenção.	7-12
Técnicas de elevação correctas	7-15
Transporte do passageiro em superfícies planas.	7-16
Descer escadas com um passageiro	7-17
Subir escadas com um passageiro	7-19
Utilização dos travões das rodas	7-20
Utilização do suporte de cabeça	7-21
Utilização de assistência adicional	7-22
Instalação do suporte de parede opcional para armazenamento	7-23
Instalação do armário opcional.	7-24
Instalação da cobertura opcional	7-25
Remoção da cobertura opcional.	7-25
Limpeza	7-26
Procedimento de lavagem	7-26
Limitações da lavagem.	7-26
Manutenção preventiva.	7-28
Lista de verificação	7-29
Registo de manutenção	7-30
Registo da acção de formação	7-31
Lista de peças de substituição de consulta rápida	7-32
Informações sobre actividades de manutenção	7-33
Regulação da força de travagem das rodas	7-33
Recuperação da correia dentada	7-34
Substituição do cabo da pega de controlo superior.	7-36

Português

Índice

Garantia	7-37
Política de devoluções da Stryker EMS	7-38
Autorização de devolução	7-38
Mercadoria danificada	7-38
Cláusula de garantia internacional	7-38
Informações sobre patentes	7-38

Português

Símbolos e definições

SÍMBOLOS



Advertência/Precaução: consultar documentos anexos



Peso máximo



Não lubrifique



Fabricante

DEFINIÇÃO DE ADVERTÊNCIA / PRECAUÇÃO / NOTA

Os termos ADVERTÊNCIA, PRECAUÇÃO e NOTA possuem significados especiais aos quais se deve prestar a devida atenção.

ADVERTÊNCIA

Alerta o leitor para uma situação que, se não for evitada, pode resultar em lesões graves ou morte. Pode igualmente descrever possíveis reacções adversas graves e perigos de segurança.

PRECAUÇÃO

Alerta o leitor para uma situação potencialmente perigosa que, se não for evitada, poderá provocar lesões ligeiras a moderadas no utilizador ou no passageiro, ou danos no equipamento ou noutros bens. Inclui os cuidados especiais necessários para uma utilização segura e eficaz do dispositivo e os cuidados necessários para evitar a possibilidade de danos no dispositivo em resultado da utilização correcta ou incorrecta do mesmo.

NOTA

Fornece informações especiais, que se destinam a facilitar a manutenção ou a explicar instruções importantes.

Português

Introdução

Este manual foi concebido para ajudar o operador na utilização e manutenção da cadeira de evacuação Stryker, modelo 6254. Antes de utilizar o equipamento ou iniciar qualquer actividade de manutenção, leia o manual na íntegra. Para assegurar a utilização segura deste equipamento, é recomendável a implementação de métodos e procedimentos para a aquisição de conhecimentos e a formação de pessoal sobre a utilização segura desta cadeira.

DESCRIÇÃO DO PRODUTO

A cadeira evacuação modelo 6254 da Stryker é usada para a evacuação de pessoas incapacitadas de instalações multiníveis.

UTILIZAÇÃO PREVISTO DO PRODUTO

A cadeira evacuação modelo 6254 da Stryker é uma mão dispositivo carregado, consistindo numa armação leve de peso, em que uma pessoa pode ser carregada. É pretendido ajudar no transporte de passageiros para cima e/ou abaixo uma escadaria numa situação de evacuação. As pistas permitem que um único operador evacue passageiros pesando até 200 libras. Dois operadores podem administrar passageiros até 500 libras.

ESPECIFICAÇÕES

Peso máximo ¹		500 lb	228 kg
Altura		45 polegadas	114 cm
Largura		20,5 polegadas	52 cm
Profundidade ²		28 polegadas	71 cm
Profundidade quando fechada		11 polegadas	28 cm
Peso		34 lb	15,5 kg

As dimensões foram obtidas medindo a partir dos bordos mais exteriores da estrutura principal. As especificações foram arredondadas. As conversões foram feitas antes do arredondamento.

¹ A capacidade de carga máxima corresponde ao peso total distribuído de acordo com a anatomia humana básica. Para determinar a carga total no produto, os operadores devem ter em consideração o peso do passageiro, o equipamento e os acessórios.

² As dimensões de profundidade foram medidas com as pegas extensíveis em posição retraída.

A Stryker reserva-se o direito de alterar as especificações sem aviso prévio.

Introdução

IDENTIFICAÇÃO DOS COMPONENTES

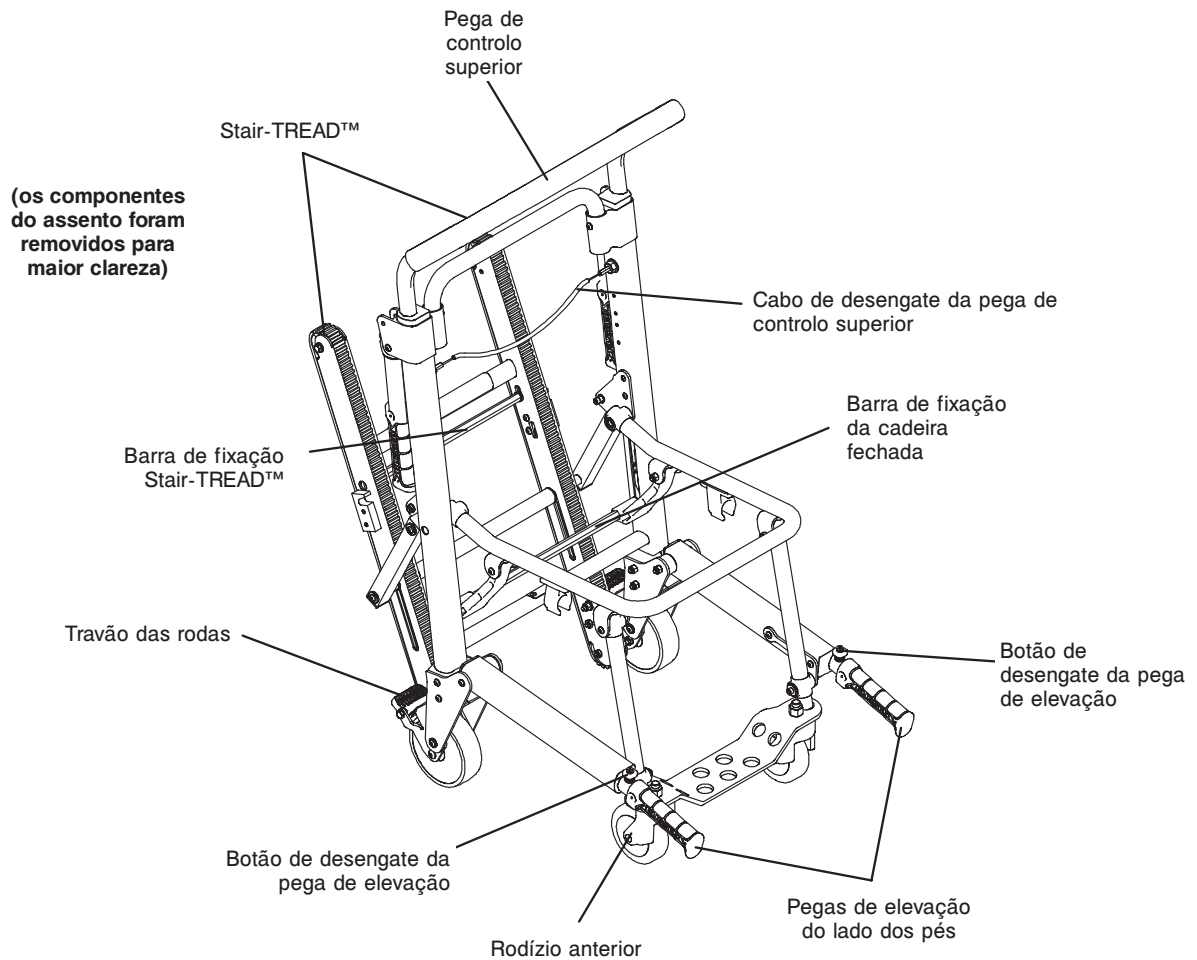

Português

Resumo das precauções de segurança

Em seguida, é apresentada uma lista das precauções de segurança que devem ser cumpridas durante a utilização da unidade ou realização de serviços de manutenção. As precauções são repetidas ao longo de todo o manual, sempre que se aplicar. Leia cuidadosamente esta lista antes de utilizar ou proceder à manutenção da unidade.



ADVERTÊNCIA

- A utilização incorrecta da cadeira de evacuação Stryker pode causar lesões no passageiro ou no operador. Utilize a cadeira de evacuação Stryker apenas como é descrito neste manual.
 - Não modifique a cadeira de evacuação Stryker. A modificação da cadeira poderá fazer com que esta funcione de forma imprevisível, provocando lesões no passageiro ou no operador. A modificação da cadeira anula a garantia.
 - A manutenção incorrecta pode danificar a unidade ou causar lesões. Efectue a manutenção da cadeira de evacuação Stryker tal como é descrito neste manual. Utilize apenas peças e procedimentos de manutenção aprovados pela Stryker. A utilização de peças ou procedimentos não aprovados poderá originar um funcionamento imprevisível e/ou lesões, e anula a garantia do produto.
 - Utilize a cadeira de evacuação Stryker apenas com a ajuda de auxiliares com a devida formação. Técnicos ou auxiliares sem formação adequada podem provocar lesões no passageiro ou neles próprios.
 - Uma cadeira não bloqueada poderá fechar-se durante a utilização e causar lesões no passageiro ou no operador. Antes de utilizar a cadeira, certifique-se de que está trancada na posição aberta.
 - Para evitar lesões, confirme sempre que as pegas de elevação estão trancadas antes de as utilizar para elevar a cadeira.
 - Utilize sempre todas as tiras de contenção para fixar o passageiro à cadeira. Um passageiro que não esteja preso à cadeira pode cair e magoar-se.
 - Nunca deixe um passageiro sem assistência na cadeira, pois poderão ocorrer lesões. Sempre que a cadeira tenha um passageiro deverá ser segurada com firmeza.
 - A cadeira de evacuação Stryker não é recomendada nos casos em que haja suspeita de traumatismos cervicais ou espinais, ou fracturas.
 - Durante o transporte de passageiros com mais de 90 kg são necessários, no mínimo, dois operadores para efectuar o transporte em escadas, de forma a evitar lesões. Caso haja necessidade de um maior número de pessoas para controlar a cadeira com segurança, consulte o posicionamento correcto de cada um dos auxiliares na [página 7-22](#).
 - Os travões das rodas apenas devem ser utilizados durante a transferência de passageiros ou quando não estiver nenhum passageiro na cadeira. Se o operador mover a cadeira enquanto os travões das rodas estiverem travados, a cadeira poderá inclinar-se e poderão ocorrer lesões no passageiro ou no operador e/ou danos na cadeira.
 - Nunca utilize um travão de rodas numa cadeira que tenha as rodas excessivamente gastas. A utilização do travão em rodas que tenham um diâmetro inferior a 12,7 cm pode comprometer a capacidade de travagem e poderá originar lesões no passageiro ou no operador e/ou danificar a cadeira ou outro equipamento.
 - Para evitar lesões, confirme sempre que o sistema Stair-TREAD™ está trancado em segurança antes de transportar um passageiro.
 - A presença de água, gelo ou detritos nas escadas pode afectar a deslocação do operador e o funcionamento correcto do sistema Stair-TREAD™. Para evitar lesões, limpe o caminho ou considere um caminho alternativo.
 - A presença de condensação, água, gelo e/ou detritos no sistema Stair-TREAD™ pode resultar num desempenho imprevisível, originando uma mudança súbita do peso suportado pelos operadores. Para evitar lesões e facilitar o correcto funcionamento do sistema Stair-TREAD™, certifique-se de que as correias dentadas estão limpas e secas antes de transportar o passageiro.
 - Nunca lubrifique o sistema Stair-TREAD™. A lubrificação do sistema poderá resultar num funcionamento inconsistente, que poderá provocar lesões no passageiro ou no operador.
 - Para evitar lesões nos operadores e/ou no doente, os operadores nunca deverão tentar transportar doentes com peso superior ao que pode ser levantado com segurança.
 - Não lixe os dentes da correia. A deformação dos dentes poderá fazer com que a cadeira funcione de forma imprevisível, provocando lesões no passageiro e/ou nos operadores.
-



PRECAUÇÃO

- Os rodízios não são adequados para todas as superfícies. Deve ter-se sempre muito cuidado.
 - Os travões das rodas destinam-se somente a impedir que uma cadeira vazia possa deslocar-se quando não estiver alguém por perto ou durante a transferência de passageiros. Os travões das rodas podem não ter uma resistência suficiente em todas as superfícies ou quando submetidos a cargas.
 - Solte a barra vermelha de desengate da correia dentada antes de o sistema Stair-TREAD™ ficar em posição trancada com um clique. O não cumprimento deste procedimento poderá resultar na falha de engate da correia dentada. Confirme sempre que ambos os lados do sistema Stair-TREAD™ estão trancados, tentando dobrá-lo antes de descer a escada.
-

[Voltar ao índice](#)

Procedimentos de preparação

Desembale as caixas e verifique se contêm todos os artigos necessários a um funcionamento correcto. É importante que a cadeira de evacuação Stryker esteja a funcionar correctamente antes de ser utilizada. Antes de utilizar a cadeira peça a um funcionário de assistência qualificado para a verificar, utilizando a lista apresentada a seguir e as instruções de funcionamento.

- Todos os elementos de fixação funcionam correctamente (consulte todos os esquemas dos conjuntos de peças)
- Todas as soldaduras estão intactas, sem rachas ou fracturas
- Nenhum tubo ou chapa metálica está dobrado ou partido
- As rodas não têm detritos
- Todas as rodas estão fixas e a rolar de forma correcta
- A cadeira abre-se e fecha-se correctamente
- Não existem rasgões ou gretas no assento ou no apoio de costas
- As tiras de contenção do passageiro estão intactas e a funcionar correctamente
- Os travões das rodas estão a funcionar de forma adequada
- As pegas de elevação do lado dos pés alongam-se e trancam-se correctamente
- As pegas de elevação do lado da cabeça dobram-se e desdobram-se
- Os rodízios estão bem fixos, a rolar e a girar correctamente
- A pega de controlo superior alonga-se e tranca-se em ambas as posições
- O sistema Stair-TREAD™ abre-se e tranca-se correctamente
- As correias dentadas rolam de forma adequada
- Os acessórios opcionais estão intactos e a funcionar correctamente

ADVERTÊNCIA

- A utilização incorrecta da cadeira de evacuação Stryker pode causar lesões no passageiro ou no operador. Utilize a cadeira de evacuação Stryker apenas como é descrito neste manual.
 - Não modifique a cadeira de evacuação Stryker. A modificação da cadeira poderá fazer com que esta funcione de forma imprevisível, provocando lesões no passageiro ou no operador. A modificação da cadeira anula a garantia.
-

Instruções

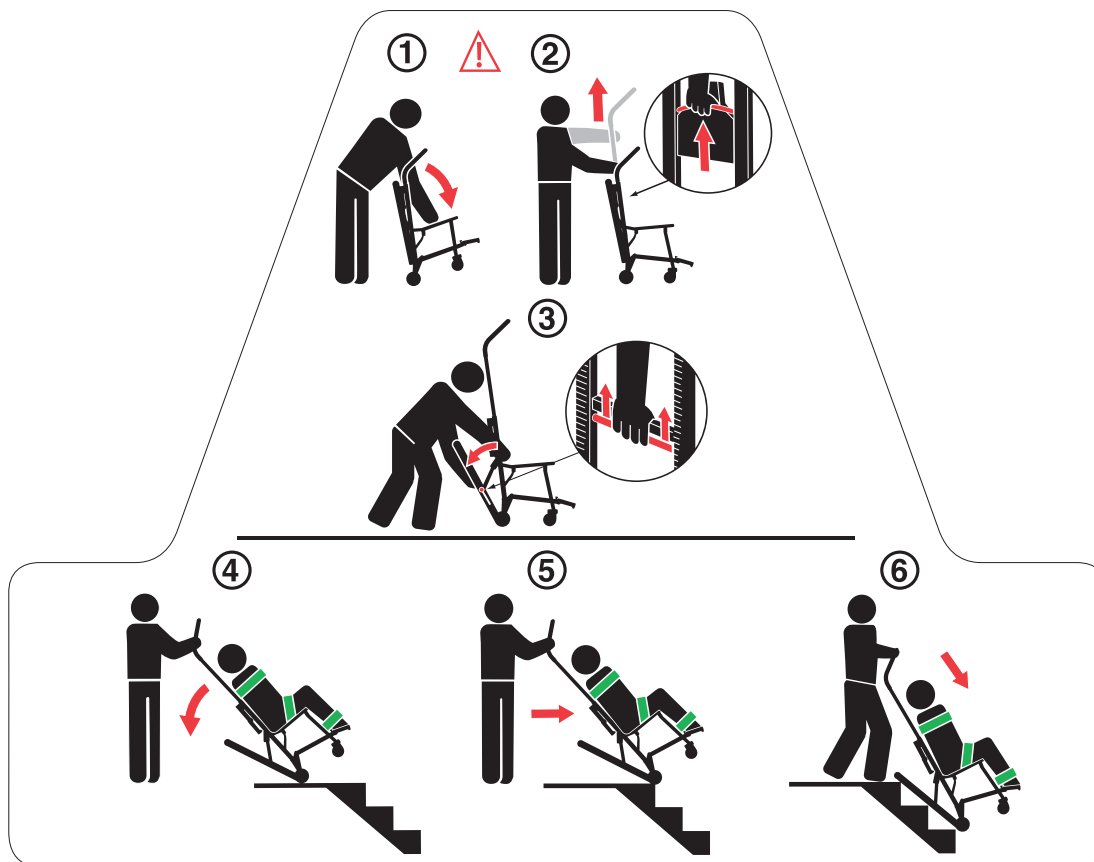

1. Posicione-se atrás da cadeira. Puxe o apoio de costas e a pega de extensão, afastando-os.

ADVERTÊNCIA

Uma cadeira não bloqueada poderá fechar-se durante a utilização e causar lesões no passageiro ou no operador. Antes de utilizar a cadeira, certifique-se de que está trancada na posição aberta.

2. Antes de colocar um doente na cadeira, puxe o cabo vermelho de desengate da pega de controlo superior, enquanto usa a outra mão para puxar a pega para cima e alongá-la até à sua extensão máxima. Solte o cabo e confirme que a pega está trancada em ambos os lados na posição de extensão máxima.
3. Aperte a barra vermelha de desengate da correia dentada contra o tubo transversal preto. Alivie a tensão exercida na barra de desengate e puxe energicamente o sistema Stair-TREAD™ até à posição de extensão máxima, até ambos os lados ficarem trancados em segurança. Confirme sempre que ambos os lados do sistema Stair-TREAD™ estão trancados antes de tentar dobrá-lo novamente.

PRECAUÇÃO

Solte a barra vermelha de desengate da correia dentada antes de o sistema Stair-TREAD™ ficar em posição trancada com um clique. O não cumprimento deste procedimento poderá resultar na falha de engate da correia dentada. Confirme sempre que ambos os lados do sistema Stair-TREAD™ estão trancados, tentando dobrá-lo antes de descer a escada.

4. Incline a cadeira para trás apenas o suficiente para permitir que o sistema Stair-TREAD™ contacte com o chão.
5. Mantendo o ângulo, guie a cadeira de evacuação Stryker sobre a esquina da escada, permitindo que o sistema Stair-TREAD™ encaixe no primeiro degrau.
6. Deslize para baixo na escada até a face de apoio ficar apoiada nas esquinas de dois ou três degraus.

Guia de utilização

INDICAÇÕES SOBRE O FUNCIONAMENTO

- Utilize a cadeira de evacuação Stryker tal como é descrito neste manual.
- Leia todas as instruções e etiquetas existentes na cadeira antes de a utilizar.
- Os travões das rodas apenas devem ser utilizados durante a transferência de passageiros ou quando não estiver nenhum passageiro na cadeira.
- Sempre que estiver um passageiro na cadeira, utilize as tiras de contenção.
- Quando necessário, peça a auxiliares com formação adequada para controlar a cadeira e o passageiro.
- Armazene a Cadeira de Evacuação num frio, seca ambiente que está acima de temperatura gelada e para fora de luz do sol directa.

ADVERTÊNCIA

- Utilize sempre todas as tiras de contenção para fixar o passageiro à cadeira. Um passageiro que não esteja preso à cadeira pode cair e magoar-se.
 - Os travões das rodas apenas devem ser utilizados durante a transferência de passageiros ou quando não estiver nenhum passageiro na cadeira. Se o operador mover a cadeira enquanto os travões das rodas estiverem travados, a cadeira poderá inclinar-se e poderão ocorrer lesões no passageiro ou no operador e/ou danos na cadeira.
 - A presença de condensação, água, gelo e/ou detritos no sistema Stair-TREAD™ pode resultar num desempenho imprevisível, originando uma mudança súbita do peso suportado pelos operadores. Para evitar lesões e facilitar o correcto funcionamento do sistema Stair-TREAD™, certifique-se de que as correias dentadas estão limpas e secas antes de transportar o passageiro.
 - A presença de água, gelo ou detritos nas escadas pode afectar a deslocação do operador e o funcionamento correcto do sistema Stair-TREAD™. Para evitar lesões, limpe o caminho ou considere um caminho alternativo.
 - Utilize a cadeira de evacuação Stryker apenas com a ajuda de auxiliares com a devida formação. Técnicos ou auxiliares sem formação adequada podem provocar lesões no passageiro ou neles próprios.
 - Durante o transporte de passageiros com mais de 90 kg são necessários, no mínimo, dois operadores para efectuar o transporte em escadas, de forma a evitar lesões. Caso haja necessidade de um maior número de pessoas para controlar a cadeira com segurança, consulte o posicionamento correcto de cada um dos auxiliares na [página 7-22](#).
 - Para evitar lesões nos operadores e/ou no doente, os operadores nunca deverão tentar transportar doentes com peso superior ao que pode ser levantado com segurança.
-

Guia de utilização

ABRIR A CADEIRA

Para abrir a cadeira:

1. Posicione-se atrás da cadeira.
2. Accione os travões das rodas (se desejar).
3. Puxe o apoio de costas e a pega de extensão, afastando-os. O mecanismo de fixação ficará automaticamente engatado quando a cadeira estiver totalmente aberta.
4. Confirme que o mecanismo de fixação está engatado, puxando o assento para cima. Se estiver correctamente engatado, a cadeira não se fechará.

ADVERTÊNCIA

Uma cadeira não bloqueada poderá fechar-se durante a utilização e causar lesões no passageiro ou no operador. Antes de utilizar a cadeira, certifique-se de que está trancada na posição aberta.



Figura 1 - Abertura/fecho da cadeira

Português

FECHAR A CADEIRA

Para fechar a cadeira:

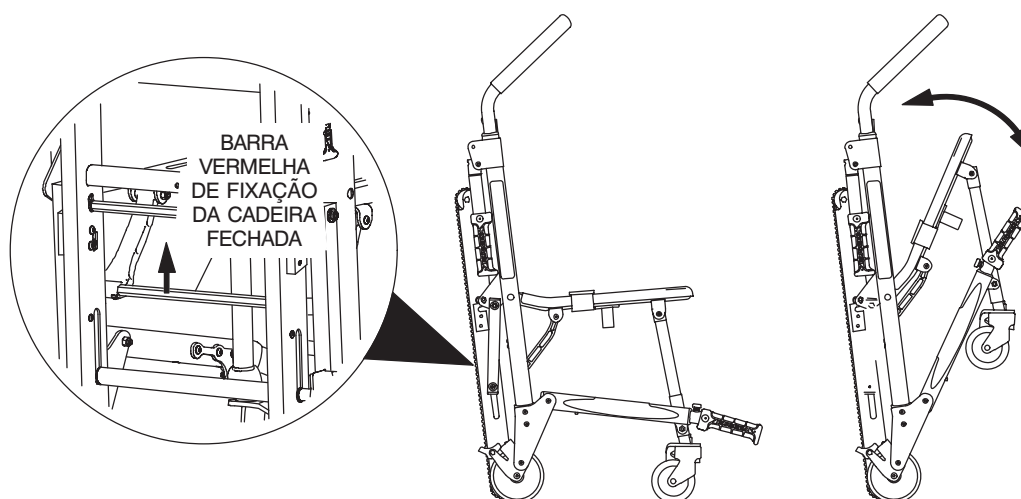
1. Accione os travões das rodas (se desejar). Aperte a fivela das tiras de contenção e dobre-as com cuidado para evitar que interfiram com o fechamento correcto da cadeira. Fixe a tira do suporte de cabeça por trás da estrutura da cadeira.
2. Posicione-se ao lado da cadeira.
3. Puxe para cima a barra de fixação vermelha, situada na parte de trás da cadeira.
4. Incline a cadeira para a frente.
5. Dobre o assento na direcção do apoio de costas, até os pés anteriores da cadeira encaixarem nas braçadeiras existentes no fundo do tubo do assento.

Nota: Rode os rodízios anteriores de modo que não interfiram com o fecho da cadeira.

Armazene a Cadeira de Evacuação num frio, seco ambiente que está acima de temperatura gelada e para fora de luz do sol directa.

TRANSFERÊNCIA DE UM PASSAGEIRO PARA A CADEIRA DE EVACUAÇÃO STRYKER

Para transferir o passageiro para a cadeira:

1. Coloque a cadeira ao lado do passageiro.
2. Accione os travões das rodas, para evitar que a cadeira se mova.
3. Abra as tiras de contenção.
4. Alongue a pega de controlo superior.
5. Transfira o passageiro para a cadeira.
6. Utilize todas as tiras de contenção para fixar o passageiro à cadeira ([página 7-12](#)).
7. Antes de iniciar o transporte, solte os travões das rodas.

ADVERTÊNCIA

A cadeira de evacuação Stryker não é recomendada nos casos em que haja suspeita de traumatismos cervicais ou espinais, ou fracturas.

Guia de utilização

UTILIZAÇÃO DAS TIRAS DE CONTENÇÃO



Figura 2 - Pontos de fixação das tiras
Vista frontal

Figura 3 - Pontos de fixação das tiras das coxas
Vista superior

ADVERTÊNCIA

Utilize sempre todas as tiras de contenção para fixar o passageiro à cadeira. Um passageiro que não esteja preso à cadeira pode cair e magoar-se.

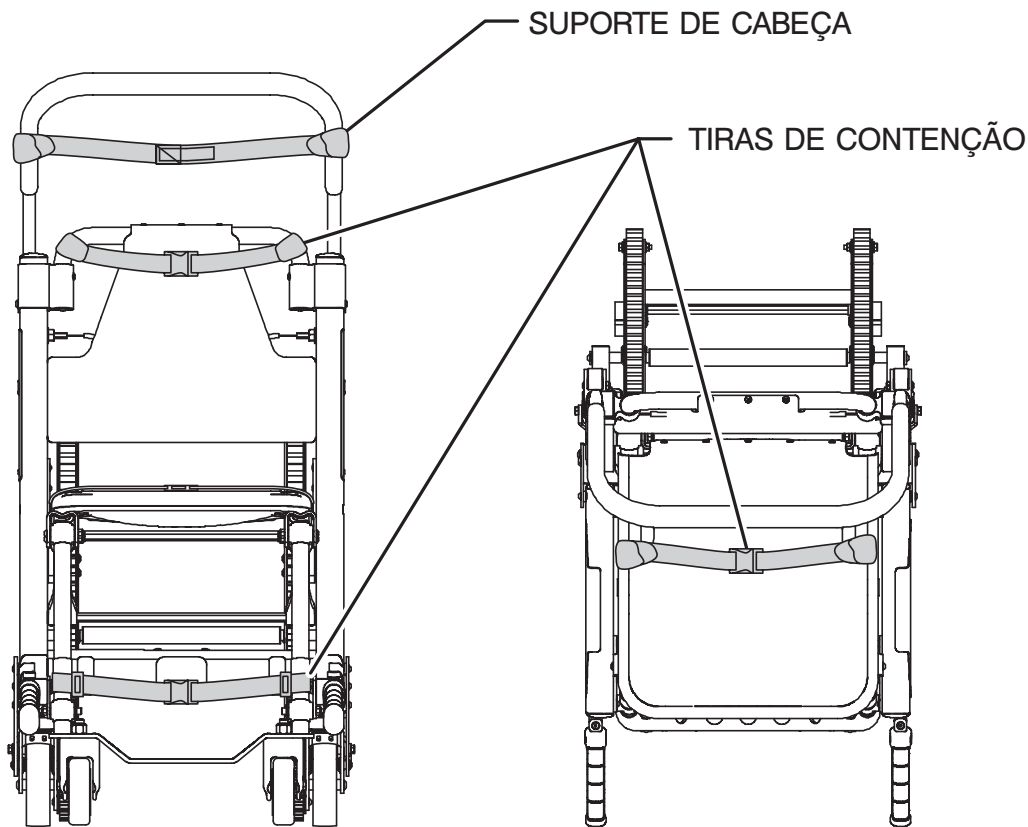
Fixe o passageiro à cadeira utilizando sempre todas as tiras de contenção. Passe uma tira à volta do peito do passageiro e a outra à volta das coxas e aperte a fivela. Passe a tira dos tornozelos à volta das pernas do passageiro e aperte a fivela.

Para evitar danificar as fivelas e as tiras, mantenha as tiras de contenção fechadas sempre que a cadeira não estiver a ser utilizada por um passageiro.

Quando prender as tiras de contenção à cadeira, não se esqueça que os pontos de fixação devem proporcionar uma ancoragem forte e uma contenção adequada, embora não devam interferir com o equipamento e os acessórios.

UTILIZAÇÃO DAS TIRAS DE CONTENÇÃO - CONTINUAÇÃO

Para fixar as tiras do peito:

1. Enrole cada uma das tiras em redor da estrutura da cadeira e introduza a extremidade através da alça da tira; puxe a tira para apertar.
2. Puxe a tira em redor do peito do passageiro, alongando-a conforme necessário.
3. Aperte a fivela da tira.
4. Puxe a extremidade solta da tira para a apertar à volta do passageiro.
5. Repita o procedimento para a segunda tira e a para a tira das coxas.



Figura 4 - Insira a extremidade através da alça



Figura 5 - Puxe a tira, apertando-a



Figura 6 - Alargue a tira, conforme necessário



Figura 7 - Feche a fivela das tiras



Figura 8 - Aperte a tira com segurança

Guia de utilização

UTILIZAÇÃO DAS TIRAS DE CONTENÇÃO - CONTINUAÇÃO

Para fixar a tira dos tornozelos:

1. Retire as três peças de plástico da tira.
2. Introduza a tira através de um dos anéis plásticos em “D” e faça deslizar o anel para baixo, em direcção à extremidade da tira, até à etiqueta branca.



3. Enrole a tira em redor do pé anterior da cadeira e puxe a extremidade solta da tira através do anel. Puxe até o anel encostado ao tubo de apoio de pés.



4. Introduza a tira através do outro anel em “D”.
5. Enrole a tira em redor do outro pé anterior da cadeira e puxe a extremidade solta da tira através da alça. Puxe até o anel em “D” ficar encostado ao tubo de apoio de pés.

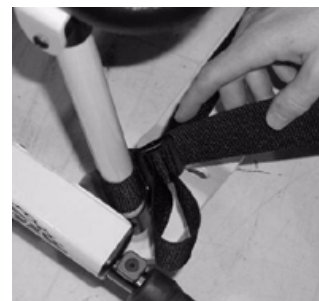

6. Fixe o clipe terminal “macho” final existente na tira.

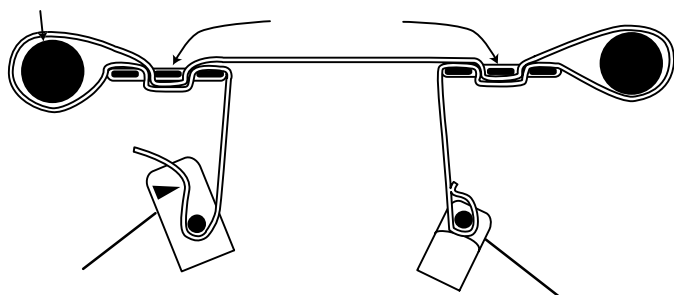

Figuras 9-17 - Fixar a tira de pernas

Guia de utilização

UTILIZAÇÃO DAS TIRAS DE CONTENÇÃO - CONTINUAÇÃO

- **Para alargar a tira de contenção**, segure na fivela e rode-a de forma a fazer um ângulo com o tecido da tira; em seguida, puxe a tira. Uma ponta debruada existente na extremidade do tecido impede que a fivela saia da tira.
- **Para encurtar a tira de contenção**, segure na ponta debruada e puxe o tecido para trás, através da fivela, até atingir o grau de aperto desejado.
- Quando a cadeira estiver prestes a ser utilizada, abra as tiras de contenção e coloque-as de ambos os lados da cadeira até o passageiro estar sentado. Alargue a tira de contenção, aperte a fivela e encurte a tira até atingir o grau de aperto necessário para prender correctamente o passageiro.
- **Para abrir a tira de contenção**, pressione as patilhas existentes em ambos os lados da fivela e retire o espigão do receptor.
- **Para fechar a tira de contenção**, empurre o espigão para o receptor até ouvir um clique.
- Sempre que uma tira de contenção estiver apertada sobre um passageiro, o operador deve verificar se o espigão está correctamente fechado e se o tecido excedente não está enredado na cadeira ou pendente.
- A inspecção das tiras de contenção deve ser feita pelo menos uma vez por mês (mais frequentemente, se a cadeira for utilizada muito frequentemente). Durante a inspecção deve verificar-se se os receptores ou os espigões estão dobrados ou partidos, se o tecido está rasgado ou gasto, etc. Substitua de imediato as tiras de contenção que apresentem sinais de desgaste ou não funcionem correctamente.

TÉCNICAS DE ELEVAÇÃO CORRECTAS

Quando elevar a cadeira de evacuação Stryker e o passageiro, existem cinco regras básicas que não deverá esquecer:

- Mantenha as mãos perto do corpo.
- Mantenha as costas direitas.
- Coordene os seus movimentos com os do seu parceiro e levante a cadeira com o auxílio das pernas.
- Evite movimentos de rotação.
- Utilize sempre a cadeira de evacuação Stryker tal como é descrito neste manual.

Português

Guia de utilização

TRANSPORTE DO PASSAGEIRO EM SUPERFÍCIES PLANAS

ADVERTÊNCIA

Para evitar o risco de lesão paciente ou agressão de equipamento, não permite que o paciente ficasse no suporte para os pés.



Figura 18 - Transporte do passageiro

Para fazer a cadeira de evacuação Stryker rolar sobre superfícies planas, empurre e guie a cadeira pela traseira do passageiro, utilizando as pegas de elevação terminais do lado da cabeça ou o tubo do apoio de costas. Ultrapasse e rodeie os obstáculos do caminho utilizando as pegas de elevação do lado da cabeça e do lado dos pés.

Além das pegas de elevação do lado da cabeça, pode utilizar-se a pega de controlo superior extensível, em qualquer posição, para fazer rolar e guiar a cadeira. Alongue a pega de controlo superior, puxando o cabo de desengate vermelho com uma mão e puxando a pega de controlo para cima com a outra mão. Solte o cabo para fixar a pega na posição de extensão máxima ou intermédia. Ultrapasse e rodeie os obstáculos do caminho utilizando as pegas de elevação do lado da cabeça e do lado dos pés.

PRECAUÇÃO

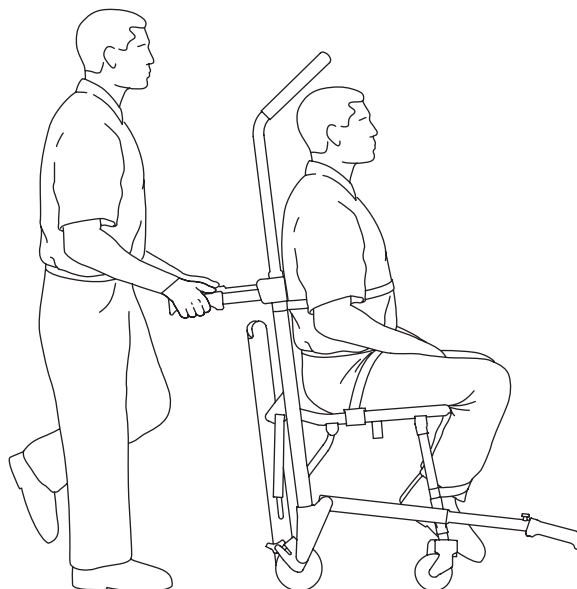
Os rodízios não são adequados para todas as superfícies. Deve ter-se sempre muito cuidado.

DESCER ESCADAS COM UM PASSAGEIRO

ADVERTÊNCIA

- Para evitar lesões, confirme sempre que o Stair-TREAD™ está trancado antes de transportar um passageiro.
- Durante o transporte de passageiros com mais de 90 kg são necessários, no mínimo, dois operadores para efectuar o transporte em escadas, de forma a evitar lesões. Caso haja necessidade de um maior número de pessoas para controlar a cadeira com segurança, consulte o posicionamento correcto de cada um dos auxiliares na [página 7-22](#).
- Para evitar lesões, confirme sempre que as pegas de elevação estão trancadas antes de as utilizar para elevar a cadeira.

1. Faça rolar a cadeira pela escada e alinhe-a, colocando-a em esquadria com a esquina do primeiro degrau.
2. Operador do lado dos pés (se necessário) - alongue as pegas de elevação do lado dos pés, empurrando os botões vermelhos de desengate e puxando as pegas para fora até pararem. Solte os botões e confirme que as pegas estão bloqueadas.
3. Operador do lado da cabeça - antes de colocar um doente na cadeira, puxe o cabo vermelho de desengate da pega de controlo superior, enquanto usa a outra mão para puxar a pega para cima e alongá-la até à sua extensão máxima. Solte o cabo e confirme que a pega está trancada em ambos os lados na posição de extensão máxima.
4. Operador do lado da cabeça - aperte a barra vermelha de desengate da correia dentada contra o tubo transversal preto. Alivie a tensão exercida na barra de desengate e puxe energicamente o sistema Stair-TREAD™ até à posição de extensão máxima, até ambos os lados ficarem trancados em segurança. Confirme sempre que ambos os lados do sistema Stair-TREAD™ estão trancados antes de tentar dobrá-lo novamente.

PRECAUÇÃO

Solte a barra vermelha de desengate da correia dentada antes de o sistema Stair-TREAD™ ficar em posição trancada com um clique. O não cumprimento deste procedimento poderá resultar na falha de engate da correia dentada. Confirme sempre que ambos os lados do sistema Stair-TREAD™ estão trancados, tentando dobrá-lo antes de descer a escada.

5. Os operadores ficam virados um para o outro ao descer as escadas.
6. Operador do lado da cabeça - incline a cadeira para trás apenas o suficiente para permitir que o sistema Stair-TREAD™ contacte com o chão.
7. Ambos os operadores - mantendo o ângulo, guie a cadeira de evacuação Stryker sobre a esquina da escada, permitindo que o sistema Stair-TREAD™ encaixe no primeiro degrau.



Figura 19 - Pegas de elevação do lado dos pés



Figura 20 - Cabo de desengate da pega de controlo superior

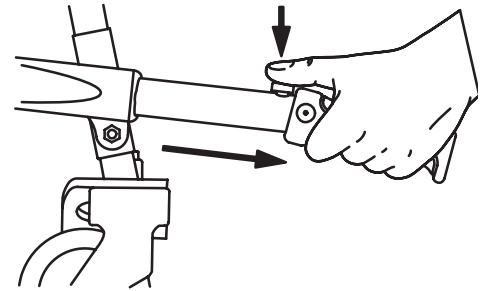

Figura 21 - Barra vermelha de desengate da correia dentada

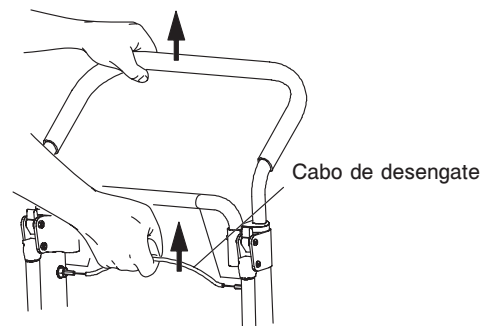

Figura 22 - Incline a cadeira

DESCER ESCADAS COM UM PASSAGEIRO - CONTINUAÇÃO

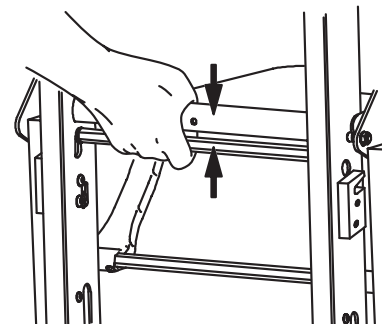
- Ambos os operadores - deslize para baixo na escada até a face de apoio ficar apoiada nas esquinas de dois ou três degraus.
- Operador do lado da cabeça - faça uma ligeira pressão para baixo sobre a pega de controlo superior extensível enquanto o operador do lado dos pés exerce uma ligeira pressão para cima sobre as pegas de elevação do lado dos pés, para impedir que a cadeira oscile para a frente enquanto desliza escadas abaixo.

ADVERTÊNCIA

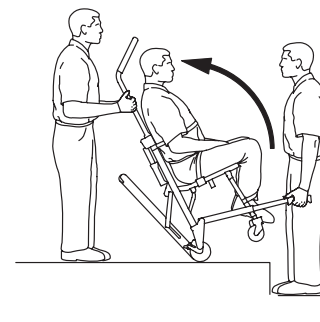
- O sistema Stair-TREAD™ poderá não funcionar da mesma forma em todas as superfícies de escadas diferentes e em todas as condições ambientais. Com base nessas condições, a resistência encontrada poderá variar. Evite a entrada de sujidade ou outras obstruções para dentro das correias dentadas. A presença de água, gelo e/ou detritos nas escadas pode afectar a deslocação do operador e o funcionamento correcto do sistema Stair-TREAD™. Para evitar lesões, limpe o caminho ou considere um caminho alternativo. A presença de condensação, água, gelo e/ou detritos no sistema Stair-TREAD™ pode resultar num desempenho imprevisível, originando uma mudança súbita do peso suportado pelos operadores.
- Para evitar lesões e facilitar o correcto funcionamento do sistema Stair-TREAD™, certifique-se de que as correias dentadas estão limpas e secas antes de transportar o passageiro.
- Para evitar lesões nos operadores e/ou no doente, os operadores nunca deverão tentar transportar doentes com peso superior ao que pode ser levantado com segurança.

- Operador do lado dos pés (se necessário) - quando a correia dentada atingir o último degrau, solte as pegas frontais. Operador do lado da cabeça - deixe a cadeira inclinar para a frente até as quatro rodas estarem no chão. Faça rolar a cadeira, tal como é descrito na [página 7-16](#).
- Para fechar o sistema Stair-TREAD™, puxe a barra vermelha de desengate da correia dentada na direcção da barra transversal preta e dobre a estrutura da correia dentada na direcção da cadeira. Confirme que o Stair-TREAD™ está trancado.

PRECAUÇÃO

Solte a barra vermelha de desengate da correia dentada antes de o sistema Stair-TREAD™ ficar em posição trancada com um clique. O não cumprimento deste procedimento poderá resultar na falha de engate da correia dentada. Confirme sempre que ambos os lados do sistema Stair-TREAD™ estão trancados, tentando dobrá-lo antes de descer a escada.

Se algum operador necessitar de parar ou descansar ao descer uma escada, a cadeira deve ser inclinada para a frente apenas o suficiente para permitir que as rodas traseiras repousem no patamar de um degrau. Para continuar a descer a escada a partir da posição de descanso, o operador do lado da cabeça deve exercer uma pressão ligeira para baixo na pega de controlo superior, enquanto o operador do lado dos pés aplica uma pressão ligeira para cima de modo a inclinar a cadeira para trás e encaixar o sistema Stair-TREAD™.



Figura 23 - Encaixe da correia dentada no primeiro degrau



Figura 24 - Descer escadas

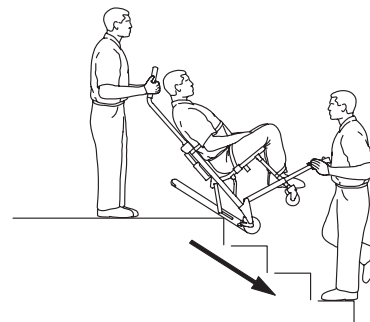

Figura 25 - Posição de descanso

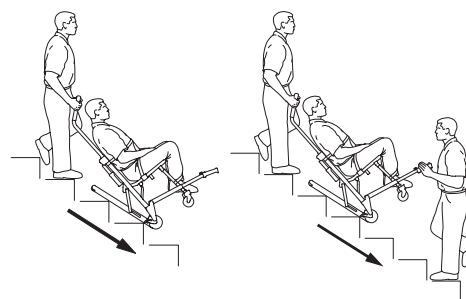

Figura 26 - Fundo das escadas

Guia de utilização

SUBIR ESCADAS COM UM PASSAGEIRO

ADVERTÊNCIA

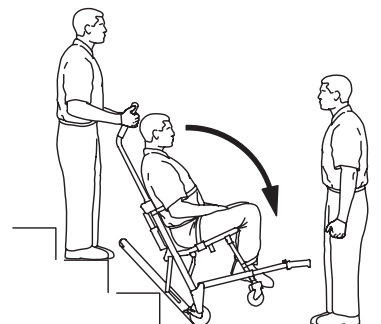
- Durante o transporte de passageiros com mais de 90 kg são necessários, no mínimo, dois operadores para efectuar o transporte em escadas, de forma a evitar lesões. Caso haja necessidade de um maior número de pessoas para controlar a cadeira com segurança, consulte o posicionamento correcto de cada um dos auxiliares na [página 7-22](#).
- Para evitar lesões, confirme sempre que as pegas de elevação estão trancadas antes de as utilizar para elevar a cadeira.

1. Faça rolar a cadeira até ao fundo da escada, com as costas do passageiro viradas para a escada.
2. Operador do lado dos pés - alongue as pegas de elevação do lado dos pés, empurrando os botões vermelhos e puxando as pegas para fora até pararem. Solte o botão e confirme que a pega está trancada.
3. Operador do lado da cabeça - desdobre as pegas de elevação do lado da cabeça.
4. O operador do lado dos pés fica virado de frente para a escada. O operador do lado da cabeça pode ficar de costas para a escada, para poder vigiar o passageiro, ou pode ficar de frente para a escada para poder ver melhor os degraus e manobrar com maior facilidade a cadeira em redor de obstáculos.

Nota: Apesar de o operador do lado da cabeça poder olhar em qualquer um dos sentidos durante o transporte, deve seguir os protocolos que se aplicam ao transporte de cadeiras.

5. Ambos os operadores - levantam simultaneamente a cadeira, usando as pegas de elevação do lado dos pés e da cabeça e seguindo as técnicas de elevação correctas (ver [página 7-15](#)). Transporte a cadeira lentamente pelas escadas acima, evitando os obstáculos.



Figura 27 - Pegas de elevação do lado dos pés



Figura 28 - Pegas de elevação do lado da cabeça

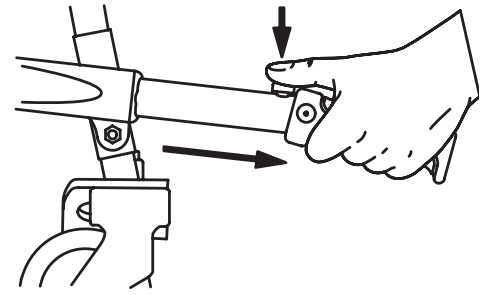

Figura 29 - Subir escadas

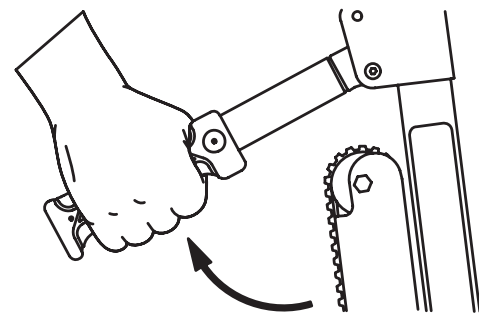

Figura 30 - Subir escadas

UTILIZAÇÃO DOS TRAVÕES DAS RODAS

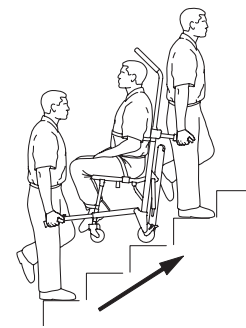

Figura 31 - Travões das rodas

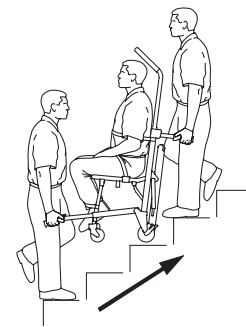
Para accionar os travões das rodas:

1. Carregue nos pedais (A) até pararem.
2. Para soltar os travões das rodas, carregue na face superior do pedal com o pé ou levante o pedal com a ponta do pé. Quando o travão das rodas for libertado, a parte superior do pedal ficará encostada à estrutura da cadeira.

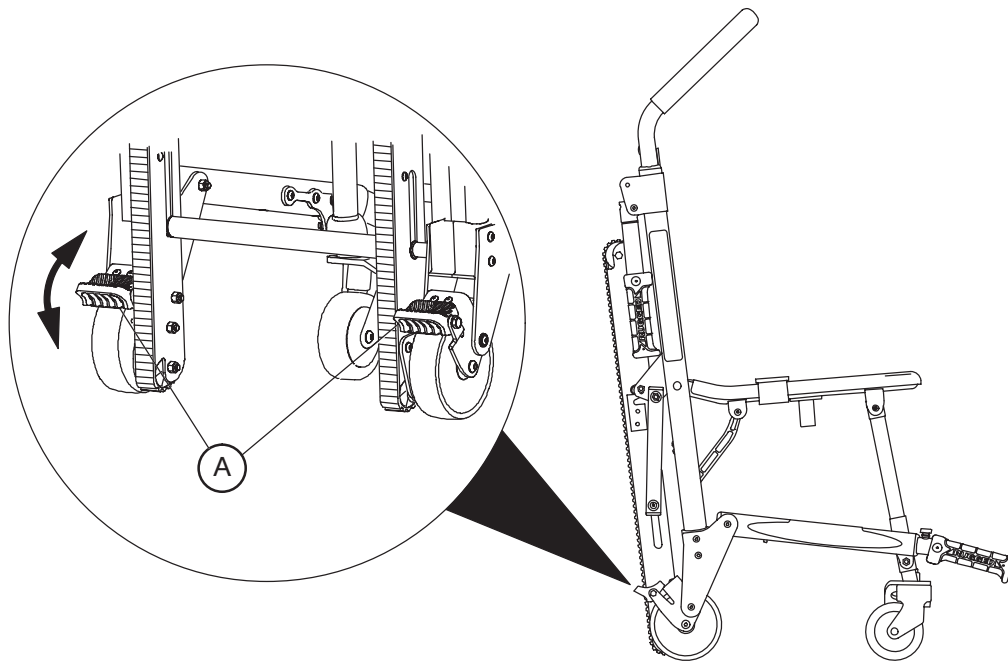

ADVERTÊNCIA

- Os travões das rodas devem ser utilizados apenas durante a transferência de passageiros ou quando não estiver nenhum passageiro na cadeira. Se o operador mover a cadeira enquanto os travões das rodas estiverem travados, a cadeira poderá inclinar-se e poderão ocorrer lesões no passageiro ou no operador e/ou danos na cadeira.
- Os travões das rodas destinam-se somente a impedir que uma cadeira vazia possa deslocar-se quando não estiver alguém por perto ou durante a transferência de passageiros. Os travões das rodas podem não ter uma resistência suficiente em todas as superfícies ou quando submetidos a cargas.
- Nunca deixe um passageiro sem assistência na cadeira, pois poderão ocorrer lesões. Sempre que a cadeira tenha um passageiro deverá ser segurada com firmeza.
- Nunca utilize um travão de rodas numa cadeira que tenha as rodas excessivamente gastas. A utilização do travão em rodas que tenham um diâmetro inferior a 12,7 cm pode comprometer a capacidade de travagem e poderá originar lesões no passageiro ou no operador e/ou danificar a cadeira ou outro equipamento.

Guia de utilização

UTILIZAÇÃO DO SUPORTE DE CABEÇA

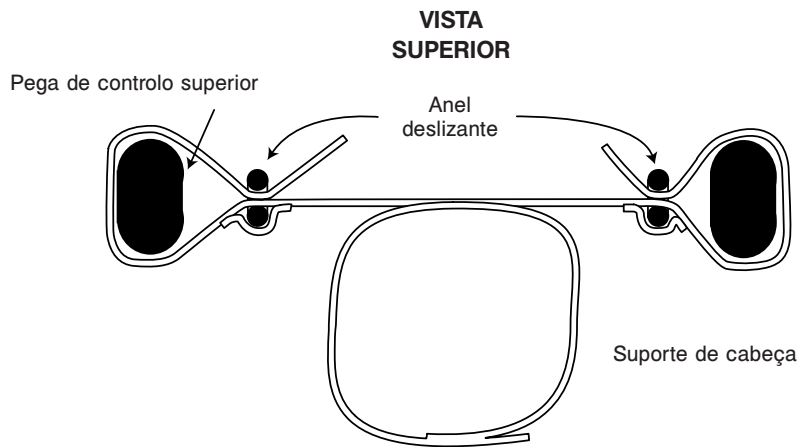
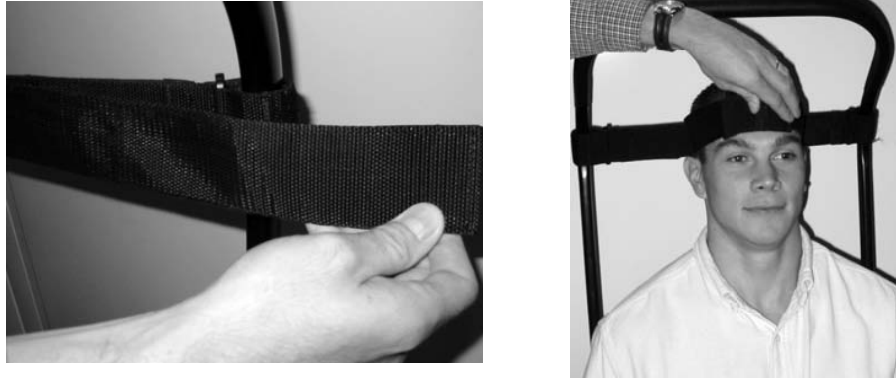

Figuras 32 a 34 - Fixação e utilização do suporte de cabeça

ADVERTÊNCIA

A cadeira de evacuação Stryker não é recomendada nos casos em que haja suspeita de traumatismos cervicais ou espinais, ou fracturas.

Antes de usar o suporte de cabeça, é necessário que a pega de controlo superior esteja na posição alongada. Primeiro, puxe o cabo vermelho de desengate da pega de controlo superior com uma mão. Em seguida, puxe a pega para cima com a outra mão. Solte o cabo e confirme que a pega está trancada com segurança numa das duas posições disponíveis.

Para fixar o suporte de cabeça à pega de controlo superior extensível:

1. Enrole as extremidades soltas da tira em redor dos ramos verticais da pega e, depois, introduza-as nas alças plásticas.
2. Puxe de modo a ajustar e fixe a tira a ela própria.
3. Ajuste a altura, soltando a tira e deslocando-a para o local pretendido; depois, volte a apertá-la.

Para suportar a cabeça do passageiro, posicione a tira na base da cabeça. No caso de passageiros inconscientes ou semiconscientes, fixe a cabeça utilizando as outras duas partes da tira. Enrole a tira em redor da cabeça do passageiro e sobreponha as tiras até obter o grau de aperto desejado. Quando não estiverem a ser utilizadas, enrole as tiras à volta da pega e fixe-as à parte de trás do apoio de cabeça.

Guia de utilização

UTILIZAÇÃO DE ASSISTÊNCIA ADICIONAL

ADVERTÊNCIA

Durante o transporte de passageiros com mais de 90 kg são necessários, no mínimo, dois operadores para efectuar o transporte em escadas, de forma a evitar lesões.

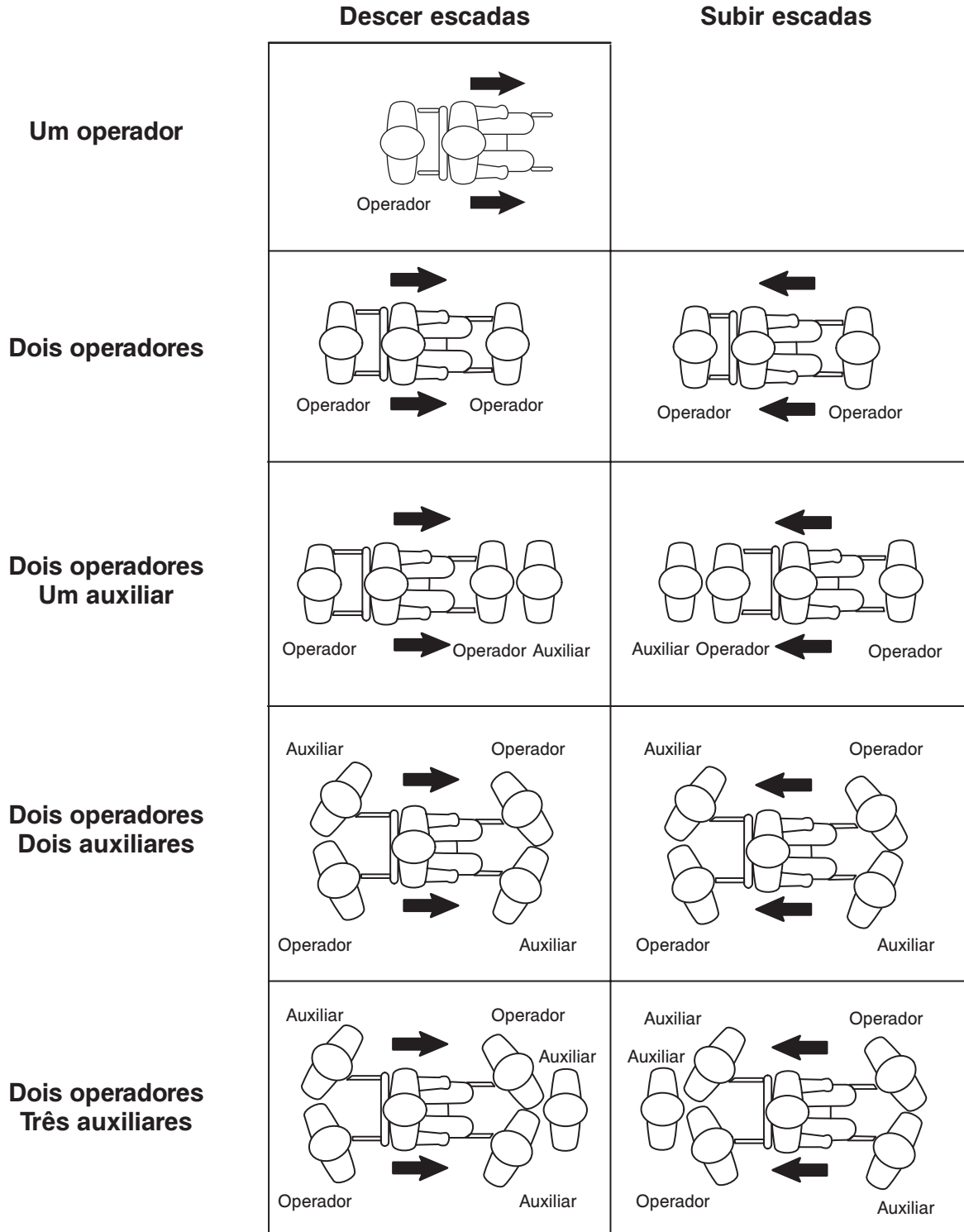

Português

Guia de utilização

INSTALAÇÃO DO SUPORTE DE PAREDE OPCIONAL PARA ARMAZENAMENTO

Para instalar o suporte de parede opcional para armazenamento:

1. Utilize o suporte como modelo para marcar a localização dos orifícios de montagem na área da parede onde pretende instalar o suporte. Ao seleccionar e marcar o local, tenha em atenção as dimensões da cadeira. A altura aproximada do suporte desde o chão deve ser de 152 cm.
2. Utilizando elementos de fixação (não fornecidos) apropriados para o tipo de parede, instale o suporte, usando pelo menos quatro dos orifícios de montagem.
3. Pendure a cadeira no suporte através da pega de controlo superior.



Figura 35 - Dimensões do suporte de armazenamento



Figura 36 - Cadeira guardada no suporte

Português

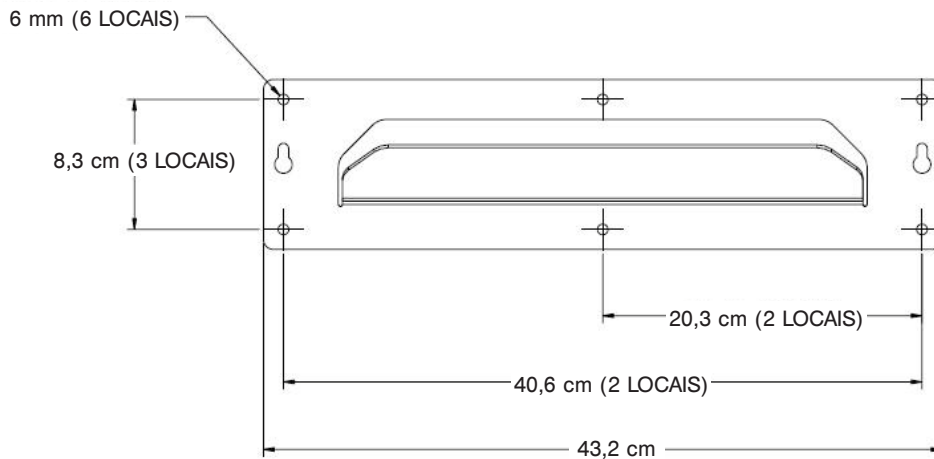
Guia de utilização

INSTALAÇÃO DO ARMÁRIO OPCIONAL

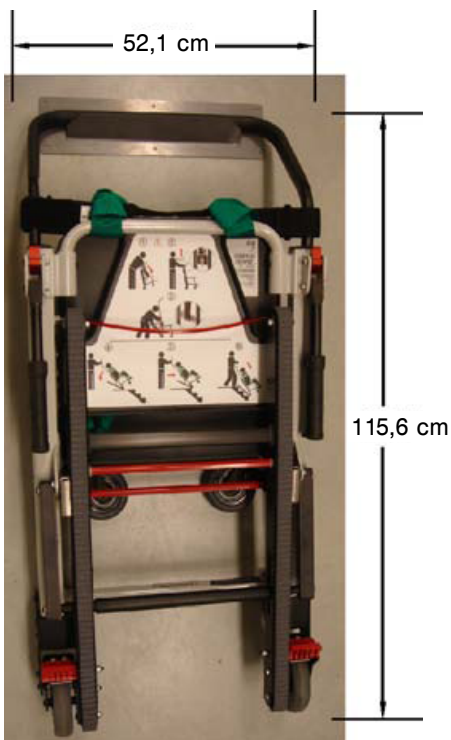
Para instalar o armário opcional:

1. Utilize o suporte como modelo para marcar a localização dos orifícios de montagem na área da parede onde pretende instalar o armário. Ao seleccionar e marcar o local, tenha em atenção as dimensões do armário. A altura aproximada da base do armário até ao chão deve ser de, pelo menos, 30,5 cm.
2. Utilizando elementos de fixação (não fornecidos) apropriados para o tipo de parede, instale o armário, usando pelo menos quatro dos orifícios de montagem.
3. Pendure a cadeira no suporte através da pega de controlo superior.



Figura 37 - Dimensões do armário



Figura 38 - Cadeira guardada no armário

Guia de utilização

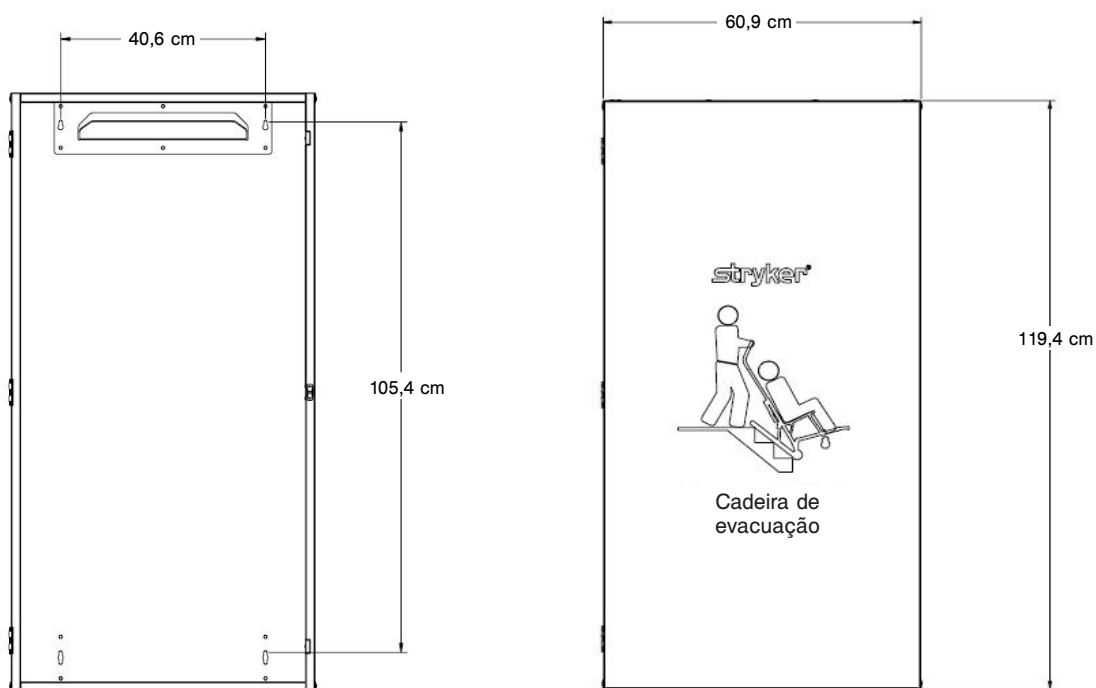
INSTALAÇÃO DA COBERTURA OPCIONAL

Nota: É mais fácil instalar a cobertura com a cadeira pendurada.

Para instalar a cobertura em vinil opcional:

1. Faça deslizar a parte inferior da bolsa sobre as rodas.
2. Enrole as abas laterais à volta da estrutura da cadeira.
3. Puxe a aba superior para baixo entre as barras da pega de controlo superior e sobre a tira do suporte de cabeça.
4. Fixe as tiras de Velcro®.
5. Fixe a tira vermelha da pega ao Velcro® na parte da frente da cobertura.

REMOÇÃO DA COBERTURA OPCIONAL

Para remover a cobertura em vinil opcional:

1. Puxe a tira vermelha da pega.
2. Deixe a cobertura cair da cadeira.



Figura 39 - Faça deslizar a bolsa inferior sobre as rodas



Figura 40 - Cobertura totalmente instalada na cadeira

Português

Limpeza

As cadeiras de evacuação Stryker, modelo 6253, foram concebidas para serem lavadas através de lavagem automática. Embora a unidade possa apresentar alguns sinais de oxidação ou descoloração provenientes da lavagem contínua, as características de desempenho ou funcionalidade da cadeira não se degradarão por acção da lavagem automática, desde que sejam seguidos os procedimentos correctos.

PROCEDIMENTO DE LAVAGEM

- Cumpra exactamente as recomendações de diluição do fabricante da solução de limpeza.
- O método preferido recomendado pela Stryker Medical para lavagem das cadeiras para escada é a lavagem automática com um normal dispositivo de lavagem de carrinhos cirúrgicos ou uma unidade de agulheta portátil.

LIMITAÇÕES DA LAVAGEM

ADVERTÊNCIA

Use equipamento de segurança pessoal adequado (óculos de protecção, máscara respiratória, etc.) para evitar o risco de contágio por inalação. A utilização de equipamento de lavagem automática pode levantar para o ar a contaminação acumulada durante a utilização da cadeira.

PRECAUÇÃO

- NÃO LIMPE A UNIDADE COM VAPOR NEM COM ULTRA-SONS.
 - A temperatura máxima da água não deve exceder 82 °C/180 °F. Permita manifestar seco.
 - A pressão máxima da água não deve ultrapassar 1500 psi/130,5 bar. Caso se utilize uma agulheta portátil para lavar a unidade, o bocal de pressão deve ser mantido a uma distância mínima de 61 centímetros da unidade.
 - O não cumprimento destas instruções poderá anular toda e/ou qualquer garantia.
-

Se entrar algum material estranho para o espaço entre a correia dentada e a respectiva estrutura do sistema Stair-TREAD™, este deverá ser limpo.

1. Desaperte as correias dentadas e retire as rodas traseiras (consulte as instruções na [página 7-34](#)).
2. Limpe totalmente a estrutura da correia dentada com álcool para fricção.
3. Utilize água sob alta pressão (ver abaixo) para lavar as correias dentadas. Não se esqueça de limpar as superfícies interior e exterior da correia.
4. Deixe as correias secar totalmente antes de voltar a montá-las.
5. Volte a montar as correias dentadas e as rodas posteriores (consulte as instruções na [página 7-34](#)).
6. Teste o desempenho da cadeira fazendo uma simulação do peso de um passageiro enquanto desce um lanço de escadas, seguindo as precauções e advertências adequadas.
7. Se o desempenho não regressar ao normal, pode ser necessário recuperar ou substituir as correias dentadas.

Limpeza

Em geral, é possível utilizar desinfectantes quaternários ou do tipo fenólico (excluindo **Virex® TB**), desde que sejam usados nas concentrações recomendadas pelo fabricante. Não se recomenda a utilização de desinfectantes do tipo iodóforo, uma vez que poderão provocar manchas.

Produtos de limpeza sugeridos:

- produtos de limpeza quaternários (cujo princípio activo é o cloreto de amónio);
- produtos de limpeza fenólicos (cujo princípio activo é o o-fenilfenol);
- solução clorada (lixívia) (5,25% — menos de 1 parte de lixívia para 100 partes de água).

Evite a saturação excessiva e certifique-se de que o produto não fica mais tempo molhado do que o recomendado pelas orientações do fabricante para uma desinfecção correcta.

ADVERTÊNCIA

- **ALGUNS PRODUTOS DE LIMPEZA SÃO CORROSIVOS E PODERÃO CAUSAR DANOS SE UTILIZADOS DE FORMA INCORRECTA.** Se os produtos acima descritos forem utilizados para limpar equipamento da Stryker envolvido nos cuidados com o passageiro, devem ser tomadas medidas para garantir que, após a limpeza, as cadeiras são lavadas com um pano humedecido em água limpa e totalmente secas.
- A falha em enxaguar e secar as cadeiras correctamente deixará resíduos corrosivos na sua superfície, que poderão causar a corrosão prematura de componentes críticos.

Nota: O não cumprimento das instruções acima indicadas durante a utilização deste tipo de produtos de limpeza poderá anular a garantia deste produto.

Manutenção preventiva

Funcionamento	Plano de trabalho	Procedimento
Limpeza e desinfecção	Em cada utilização.	Ver página 7-27
Inspeção	Inspeccione a cadeira de 6 em 6 meses	Consulte a lista de verificação seguinte
Recuperação da correia do sistema Stair-TREAD™	Após a utilização em cerca de aproximadamente 500 lanços de escada ou se o desempenho do sistema Stair-TREAD™ for lento	Ver página 7-34

Nota: Usando o formulário da [página 7-30](#), mantenha registos de manutenção actualizados.



ADVERTÊNCIA

- A manutenção incorrecta pode danificar a unidade ou causar lesões. Efectue a manutenção da cadeira de evacuação Stryker tal como é descrito neste manual. Utilize apenas peças e procedimentos de manutenção aprovados pela Stryker. A utilização de peças ou procedimentos não aprovados poderá originar um funcionamento imprevisível e/ou lesões, e anula a garantia do produto.
- Nunca lubrifique o sistema Stair-TREAD™. A lubrificação do sistema poderá resultar num funcionamento inconsistente, que poderá provocar lesões no passageiro ou no operador.

Peças, assistência técnica ou reparações

Contacte o Serviço de Apoio ao Cliente da Stryker, através do número +1-800-327-0770 (gratuito nos EUA) ou a Stryker Medical
3800 E. Centre Ave. Portage, MI 49002 EUA
ATTN: Customer Service

Manutenção preventiva

LISTA DE VERIFICAÇÃO

- _____ Todos os elementos de fixação funcionam correctamente (consulte todos os esquemas dos conjuntos de peças)
- _____ Todas as soldaduras estão intactas, sem rachas ou fracturas
- _____ Nenhum tubo ou chapa metálica está dobrado ou partido
- _____ As rodas não têm detritos
- _____ Todas as rodas estão fixas e a rolar de forma correcta
- _____ Os rodízios anteriores estão bem fixos, a rolar e a girar correctamente
- _____ Os travões das rodas mantêm as rodas fixas quando são accionados e não tocam nas rodas quando são soltos
- _____ A cadeira abre-se e fecha-se correctamente
- _____ O assento e o apoio de costas não têm rasgões ou gretas
- _____ As tiras de contenção estão intactas e a funcionar correctamente
- _____ As pegas de transporte do lado dos pés alongam-se e trancam-se correctamente
- _____ As pegas de transporte do lado da cabeça dobram-se e desdobram-se correctamente
- _____ A pega de controlo superior alonga-se e tranca-se em todas as posições
- _____ O mecanismo sistema Stair-TREAD™ abre-se e tranca-se correctamente
- _____ A correia do sistema Stair-TREAD™ rola correctamente
- _____ Os cabos interiores da correia dentada do sistema Stair-TREAD™ não estão à mostra — substitua se necessário
- _____ O sistema Stair-TREAD™ tem o desempenho desejado — recupere as correias se necessário (ver [página 7-34](#))
- _____ As superfícies das correias do sistema Stair-TREAD™ ou da estrutura da correia dentada não estão lubrificadas
- _____ O cabo de desengate da pega de controlo superior não está deteriorado nem gasto — substitua-o, se necessário
- _____ Os acessórios opcionais estão intactos e a funcionar correctamente

Número de série:		

Preenchido por: _____ Data: _____

Português

Lista de peças de substituição de consulta rápida

Todas as peças e acessórios listados nesta página estão actualmente disponíveis para compra. Algumas das peças identificadas nas peças dos esquemas de montagem neste manual podem não estar disponíveis para compra em separado. Contacte o Apoio ao Cliente da Stryker +1 (800)-327-0770 (gratuito nos EUA) (opção 2), para saber qual a disponibilidade e o preço.

Nome da peça	Referência
Apoio de costas	6250-001-116
Assento	6250-001-115
Cabo, desengate da pega superior	6252-001-016
Cobertura, armazenamento da cadeira	6253-001-027
Conjunto de tiras de contenção, polipropileno	6250-160-000
Conjunto de tiras de contenção, vinil	6250-001-019
Correia dentada	6252-001-085
Correia dentada	6252-001-083
Pedal do travão da roda	6080-300-030
Punho da pega	6250-001-089
Rodízio	6251-001-083
Suporte, armazenamento da cadeira na parede	6254-001-026
Tinta de retocar (verde)	7000-001-369
Tinta de retocar (preta)	6060-199-011
Tira de contenção, peito, preta	6250-001-126
Tira de contenção, peito, verde	6250-001-125
Tira de contenção, tornozelo	6250-001-127

REGULAÇÃO DA FORÇA DE TRAVAGEM DAS RODAS



Para regular a força de travagem das rodas:

1. Retire o parafuso do centro do pedal de bloqueio.
2. Retire a manga octogonal (B) do pedal (A).
3. Rode a manga octogonal no sentido contrário ao dos ponteiros do relógio, para aumentar a força de travagem do pedal, e em sentido contrário, para diminuí-la.
4. Insira a manga octogonal (B) no pedal (A).
5. Volte a colocar o parafuso no centro do pedal de bloqueio.
6. Teste a força de travagem do pedal e verifique se se mantém fixo, antes de voltar a utilizar a cadeira.

Nota: Se, após a regulação, o pedal ainda não fixar convenientemente a roda, substitua a roda.

Informações sobre actividades de manutenção

RECUPERAÇÃO DA CORREIA DENTADA

Ferramentas necessárias:

- (2) chaves inglesas de 7/16 polegada;
- marcador permanente;
- lixa de areia com grão 50;
- bloco de lixar.

Procedimento:

1. Alongue a pega de controlo superior, abra as correias dentadas do sistema Stair-TREAD™ e incline a cadeira para a frente de forma a ficar apoiada sobre a pega e secção do assento, conforme mostra a figura 42.



Figura 42 - Incline a cadeira para a frente

2. Utilizando duas chaves inglesas de 7/16 polegada, remova o parafuso de cabeça sextavada, a porca sextavada, as duas anilhas, o espaçador e a roda de ambos os lados da estrutura da correia dentada. Retire a roda e o separador para baixo, na direcção do chão.



Figura 43 - Retire a roda do separador na direcção do chão

3. Volte ambas as correias de forma que os pequenos dentes internos fiquem voltados para o exterior. Coloque as correias dentadas na estrutura do suporte para que fiquem apoiadas enquanto são lixadas.

Nota: É necessário instalar novas correias dentadas se os cabos interiores estiverem expostos nas superfícies gastas.

4. Para ter um ponto de referência inicial/final enquanto lixa, utilize um marcador permanente para marcar um dente da correia.



Figura 44 - Marque um dente da correia para sua referência

Informações sobre actividades de manutenção

RECUPERAÇÃO DA CORREIA DENTADA - CONTINUAÇÃO

5. Utilizando um bloco de lixa com lixa de grão 50, lixe ambas as superfícies desgastadas nos bordos exteriores de cada uma das correias. O objectivo é tornar a superfície da correia mais áspera apenas o suficiente para remover manchas brilhantes causadas pelo desgaste normal. Não lixe excessivamente as correias.

ADVERTÊNCIA

Não lixe os dentes da correia. A deformação dos dentes poderá fazer com que a cadeira funcione de forma imprevisível, provocando lesões no passageiro e/ou nos operadores.

6. Retire todos os detritos de lixa das correias dentadas e da respectiva estrutura.
7. Volte novamente ambas as correias de forma que os dentes grandes fiquem no exterior.
8. Volte a colocar o parafuso de cabeça sextavada, a porca sextavada, as duas anilhas, o espaçador e a roda de ambos os lados da estrutura da correia dentada.
9. Utilize duas chaves de 7/16 polegada para aplicar a tensão desejada a cada uma das correias e apertá-las com segurança.

Nota: Para verificar a tensão, puxe o centro da correia até estar esticado. O intervalo entre a correia e a respectiva estrutura deve medir entre 1 e 2,5 cm, conforme demonstrado na figura 48.

10. Faça girar as correias para confirmar que rolam livremente.



Figura 45 - Lixe as superfícies desgastadas



Figura 46 - Superfícies da correia que devem ser lixadas



Figura 47 - Utilize as chaves inglesas para aplicar tensão na correia

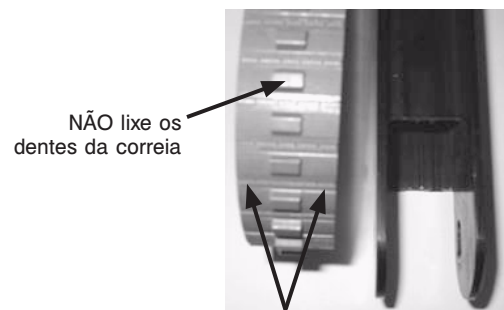

Figura 48 - Tensão adequada da correia

Informações sobre actividades de manutenção

SUBSTITUIÇÃO DO CABO DA PEGA DE CONTROLO SUPERIOR

Ferramentas necessárias:

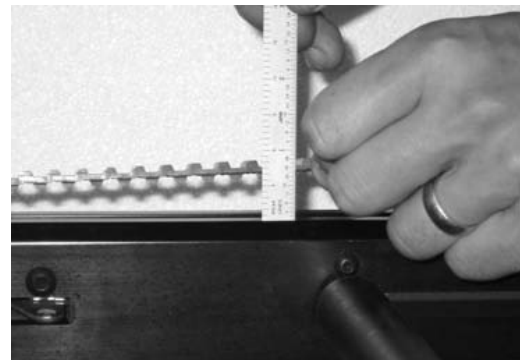
- chave inglesa de 5/8 polegada

Procedimento:

1. Puxe o cabo e levante a pega de controlo superior extensível até à sua posição de extensão máxima.
2. Utilizando uma chave inglesa de 5/8 polegada, retire o cabo de um dos lados.
3. Coloque a anilha na extremidade do cabo novo.
4. Utilizando uma chave inglesa de 5/8 polegada, fixe um dos lados do cabo novo à estrutura da cadeira no orifício de onde removeu o cabo antigo.
5. Repita os passos 2 a 4 para a outra extremidade do cabo.



Figura 49 - Levante a pega extensível



Figura 50 - Remova o cabo de um dos lados

Português



Figura 51 - Coloque a anilha no cabo novo



Figura 52 - Fixe um lado do cabo novo

Garantia

Nos EUA, a **Stryker EMS**, uma divisão da Stryker Corporation, oferece duas opções de garantia distintas:

Um (1) ano para peças e mão-de-obra. Ao abrigo desta opção, a Stryker EMS garante ao comprador original, durante um período de um (1) ano após a data de entrega, que os seus produtos não apresentam não conformidades relacionadas com o fabrico que afectem o desempenho do produto e a satisfação do cliente. Ao abrigo desta garantia, a obrigação da Stryker limita-se expressamente ao fornecimento de peças de substituição e mão-de-obra ou à substituição, por sua opção, de qualquer produto que, com base exclusivamente nos critérios da Stryker, se considere ter algum defeito.

Dois (2) anos para peças. Ao abrigo desta opção, a Stryker EMS garante ao comprador original, durante um período de dois (2) anos após a data de entrega, que os componentes não passíveis de substituição dos seus produtos não apresentam não conformidades relacionadas com o fabrico que afectem o desempenho do produto e a satisfação do cliente. Ao abrigo desta garantia, a obrigação da Stryker limita-se expressamente ao fornecimento de peças de substituição para o produto ou à substituição, por sua opção, de qualquer produto que, com base exclusivamente nos critérios da Stryker, se considere ter algum defeito. Os componentes substituíveis, ou seja, colchões, tiras de contenção, suportes de soros, redes e bolsas de armazenamento, tiras de suporte de oxigénio e outros bens de consistência macia têm, nesta opção, uma garantia limitada de um (1) ano.

Ao abrigo de qualquer uma das opções da garantia, a cadeira de evacuação Stryker foram concebidos para uma vida útil prevista de 15 anos, em condições de utilização normal e manutenção periódica apropriada, conforme descrito no manual de manutenção de cada dispositivo.

Caso seja solicitado pela Stryker, os produtos ou peças relativamente aos quais um comprador original apresente uma reclamação dentro da garantia devem ser devolvidos com o custo do transporte previamente pago à fábrica da Stryker.

Qualquer utilização incorrecta, alteração ou reparação efectuadas por funcionários de assistência não autorizados de tal modo que, segundo avaliação da Stryker, afecte adversamente os materiais do produto, anulará esta garantia. A reparação de produtos da Stryker feita com peças não fornecidas ou autorizadas pela Stryker anulará esta garantia. Nenhum funcionário ou representante da Stryker está autorizado a alterar esta garantia de forma alguma.

Esta declaração constitui toda a garantia fornecida pela Stryker EMS no que diz respeito ao equipamento supramencionado. ALÉM DO QUE FOI ACIMA DESCRITO, A STRYKER NÃO FORNECE QUALQUER OUTRA GARANTIA OU REPRESENTAÇÃO, EXPRESSA OU IMPLÍCITA. NÃO É FORNECIDA NENHUMA GARANTIA DE COMERCIALIZAÇÃO E DE ADEQUAÇÃO PARA UM DETERMINADO FIM. A STRYKER NÃO SE RESPONSABILIZA, EM NENHUMA CIRCUNSTÂNCIA, POR DANOS ACIDENTAIS OU CONSEQUENTES PROVENIENTES OU RELACIONADOS DE ALGUMA FORMA COM A VENDA OU UTILIZAÇÃO DE TAL EQUIPAMENTO.

Português

Garantia

POLÍTICA DE DEVOLUÇÕES DA STRYKER EMS

Camas articuladas, cadeiras para escadas, cadeiras de evacuação Stryker, elementos de fixação de camas articuladas e acessórios pós-comercialização podem ser devolvidos até 180 dias após a recepção desde que respeitem as seguintes indicações:

Antes de 30 dias

- Garantia de devolução do dinheiro no prazo de 30 dias
- A Stryker EMS suportará todas as despesas
- Não são aprovadas devoluções de artigos modificados

Antes de 90 dias

- O produto **não deve ter sido utilizado, não deve estar danificado** e deve encontrar-se na sua embalagem original
- O cliente suportará uma taxa de reaprovisionamento de 10%

Antes de 180 dias

- O produto **não deve ter sido utilizado, não deve estar danificado** e deve encontrar-se na sua embalagem original
- O cliente suportará uma taxa de reaprovisionamento de 25%

AUTORIZAÇÃO DE DEVOLUÇÃO

As mercadorias não devem ser devolvidas sem aprovação do Departamento de Apoio ao Cliente da Stryker. É fornecido um número de autorização que tem de ser colocado na mercadoria a ser devolvida. A Stryker reserva-se o direito de alterar as taxas de transporte e reaprovisionamento aplicadas aos artigos devolvidos.

OS ARTIGOS ESPECIAIS, MODIFICADOS OU SEM CONTINUIDADE DE FABRICO NÃO PODEM SER DEVOLVIDOS.

MERCADORIA DANIFICADA

Os regulamentos da ICC (Interstate Commerce Commission) exigem que as reclamações relativas a mercadoria danificada sejam feitas à empresa de transporte num período de quinze (15) dias a contar da data de recepção da mercadoria. **NÃO ACEITAR ENCOMENDAS DANIFICADAS A NÃO SER QUE OS DANOS SEJAM ANOTADOS NO RECIBO DE ENTREGA, NO MOMENTO DA RECEPÇÃO.** Após notificação imediata, a Stryker efectuará uma reclamação do transporte à empresa transportadora em questão relativamente aos danos provocados na mercadoria. O valor da reclamação limitar-se-á ao custo real da substituição. Caso estas informações não sejam recebidas pela Stryker num prazo de quinze (15) dias após a entrega da mercadoria ou os danos não tenham sido anotados no recibo de entrega no momento da recepção, o cliente será responsável pelo pagamento da totalidade do recibo original. As reclamações relativas a remessas incompletas devem ser feitas no prazo de trinta (30) dias a contar da data da factura.

CLÁUSULA DE GARANTIA INTERNACIONAL

Esta garantia reflecte a política interna dos EUA. Fora dos EUA, as garantias podem variar de país para país. Contacte o seu representante local da Stryker Medical para obter mais informações.

INFORMAÇÕES SOBRE PATENTES

Os produtos da Stryker estão abrangidos por uma ou mais das seguintes patentes:

Estados Unidos 6,648,343 D527,103
da América

Outras patentes pendentes

Indholdsfortegnelse

Symboler og definitioner	8-3
Symboler	8-3
Definition af betegnelserne Advarsel / Forsigtig / Bemærk.	8-3
Indledning	8-4
Produktbeskrivelse	8-4
Tilsluttet anvendelse af produktet	8-4
Specifikationer	8-4
Identifikation af komponenter	8-5
Oversigt over sikkerhedsforanstaltninger	8-6
Opsætningsprocedurer	8-7
Instruktioner	8-8
Betjeningsvejledning	8-9
Retningslinjer for betjening	8-9
Sådan foldes stolen ud	8-10
Sammenfoldning af stolen	8-10
Overflytning af passageren til Stryker evakueringsstol.	8-11
Brug af seler	8-12
Korrekte løfteteknikker	8-15
Transport af passageren på jævne flader	8-16
Transport af passageren ned ad trapper	8-17
Transport af passager op ad trapper	8-19
Betjening af hjullåsene	8-20
Brug af hovedstøtten	8-21
Brug af yderligere assistance	8-22
Montering af det valgfrie vægophængsbeslag	8-23
Installation af det valgfrie skab	8-24
Installation af det valgfrie betræk	8-25
Aftagning af det valgfrie betræk	8-25
Rengøring	8-26
Vaskeprocedure	8-26
Vaskebegrænsninger	8-26
Forebyggende vedligeholdelse	8-28
Tjekliste	8-29
Vedligeholdelsesregistrering	8-30
Undervisningsregistrering	8-31
Hurtig referenceliste over reservedele	8-32
Serviceinformation	8-33
Justering af hjulenes låsekraft	8-33
Genbearbejdning af larvøbælte	8-34
Udskiftning af kabel til øverste styregreb	8-36

Indholdsfortegnelse

Garanti.	8-37
Stryker EMS returneringspraksis.	8-38
Returneringsautorisation.	8-38
Beskadigede produkter	8-38
International garantiklausul.	8-38
Patentinformation.	8-38

Symboler og definitioner

SYMBOLER



Advarsel/Forsigtig: Se den medfølgende dokumentation



Maksimum vægt



Smør ikke



Producent

DEFINITION AF BETEGNELSERNE ADVARSEL / FORSIGTIG / BEMÆRK

Betegnelserne ADVARSEL, FORSIGTIG og BEMÆRK benyttes med særlige betydninger og skal læses omhyggeligt.

ADVARSEL

Gør læseren opmærksom på en situation, der kan medføre død eller alvorlig personskade, hvis situationen ikke undgås. Den kan også beskrive potentielle alvorlige hændelser og sikkerhedsfarer.

FORSIGTIG

Gør læseren opmærksom på en potentiel farlig situation, der kan medføre mindre eller middelsvær personskade på bruger eller passager eller beskadige udstyret eller andet, hvis situationen ikke undgås. Dette omfatter særlig omhu, der er nødvendig for sikker og effektiv brug af anordningen og den omhu, der er nødvendig for at undgå beskadigelse af en anordning, som kan opstå som et resultat af brug eller misbrug.

BEMÆRK

Her gives særlige oplysninger, der letter vedligeholdelse eller uddyber vigtige anvisninger.

Indledning

Denne manual er beregnet som en hjælp ved betjeningen og vedligeholdelsen af Stryker evakueringsstol model 6254. Læs manualen grundigt igennem, inden udstyret tages i brug, eller vedligeholdelse påbegyndes. For at sikre, at dette udstyr anvendes på forsvarlig vis, anbefales det at fastlægge metoder og procedurer til uddannelse af personalet i sikker betjening af denne evakueringsstol.

PRODUKT BESKRIVE LSE

Stryker evakueringsstol model 6254 er brugt for evakueringen af invalide personer fra multilevel anlæg.

TILSIGTET ANVENDE LSE AF PRODUKTET

Stryker evakueringsstol model 6254 er en hånd båret indretning, som består af en lysevæggramme,, på der en person kan bæres. Det tilsigtes at hjælpe i transportation af passagere op og/eller ned en flyvning af trapper i en evakueringssituation. Sporene tillader en enkel operatør at evakuere passagere at opveje til 200 pund. To operatører kan forvalte passagere op til 500 pund.

SPECIFIKATIONER

Maksimum vægt ¹		500 pund	228 kg
Højde		45 tommer	114 cm
Bredde		20,5 tommer	52 cm
Dybde ²		28 tommer	71 cm
Sammenfoldet dybde		11 tommer	28 cm
Vægt		34 pund	15,5 kg

Dimensionerne er målt fra hovedstallets yderste kanter. Specifikationerne er afrundet. Omregningerne er foretaget før afrundingen.

¹ Den maksimale belastningskapacitet er den samlede vægt fordelt i overensstemmelse med menneskets grundlæggende anatomi. Operatørerne skal tage passagerens, udstyrets og tilbehørets vægt i betragtning ved bestemmelse af den samlede vægtbelastning på produktet.

² Dybde dimensionerne er målt med udtrækshåndtagene trukket tilbage.

Stryker forbeholder sig retten til at ændre specifikationerne uden varsel.

Indledning

IDENTIFIKATION AF KOMPONENTER

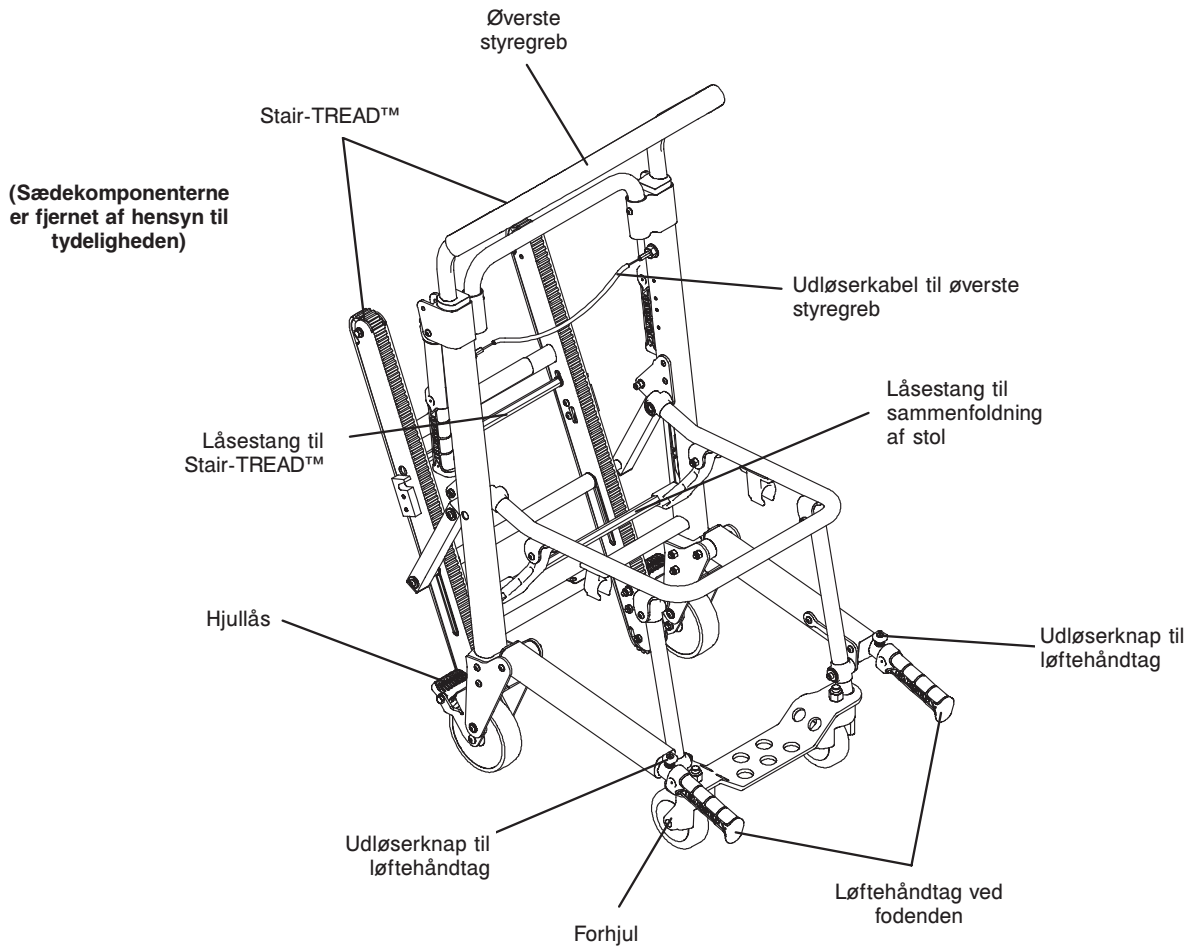

Dansk

[Vend tilbage til indholdsfortegnelsen](#)

Oversigt over sikkerhedsforanstaltninger

Følgende liste over sikkerhedsforanstaltninger skal følges ved betjening eller reparation af denne enhed. Forholdsreglerne gentages gennem hele manualen, hvor dette er relevant. Læs omhyggeligt denne liste, inden enheden tages i brug eller repareres.

ADVARSEL

- Forkert brug af Stryker evakueringsstol kan medføre at passageren eller operatøren kommer til skade. Stryker evakueringsstol må kun anvendes som beskrevet i denne manual.
- Stryker evakueringsstol må ikke modificeres. Ændring af stolen kan forårsage uforudsigelig drift og medføre personskade på passager eller operatør. Ændring af stolen vil også ugyldiggøre garantien.
- Forkert vedligeholdelse kan medføre personskade eller beskadigelse af enheden. Stryker evakueringsstol skal vedligeholdes som beskrevet i denne manual. Brug kun reservedele og vedligeholdelsesprocedurer, der er godkendt af Stryker. Brug af reservedele og procedurer, der ikke er godkendte, kan medføre uforudsigelig betjening og/eller personskade og vil ugyldiggøre produktgarantien.
- Lad ikke assistenter, der ikke er træned, hjælpe med betjeningen af Stryker evakueringsstol. Teknikere/assistenter, som ikke er trænet i brugen, kan forårsage personskade på passageren eller på dem selv.
- En ulåst stol kan folde sig sammen under brug, hvilket kan medføre personskade på passager eller operatør. Sørg altid for, at stolen er låst i udfoldet position, inden den tages i brug.
- For at undgå personskade skal det altid kontrolleres, at løftehåndtagene er låst, inden de bruges til at løfte stolen.
- Brug altid selerne til at holde passageren fast i stolen. En passager, der ikke er spændt fast, kan falde ud af stolen og komme til skade.
- Lad aldrig en passager være uden opsyn i stolen, da der ellers kan ske personskade. Hold godt fast i stolen, når en passager sidder i stolen.
- Stryker evakueringsstol anbefales ikke til brug, hvor der er mistanke om cervikal-, spinal- eller frakturskader.
- For at undgå personskade med passagerer, der vejer mere end 90 kg, i stolen skal der være mindst to operatører til transport på trapper. Hvis der er behov for flere personer til at kontrollere stolen forsvarligt, henvises der til [side 8-22](#) for vejledning i korrekt placering af hjælpere.
- Brug kun hjullåsene under overflytning af passageren, eller når der ikke er nogen passager i stolen. Stolen kan vælte, hvis den bevæges, mens hjullåsene er låst, hvilket kan medføre tilskadekomst af passager eller operatør og/eller beskadigelse af stolen.
- Brug aldrig en hjullås på en stol med meget slidte hjul. Hvis der anvendes en hjullås på et hjul med en diameter på mindre end 12,7 cm, kan det kompromittere hjullåsens holdeevne og medføre at passageren eller operatøren kommer til skade og/eller beskadigelse af stolen eller andet udstyr.
- For at undgå tilskadekomst skal man altid kontrollere, at Stair-TREAD™-systemet er forsvarligt låst fast på plads, før transport af passageren.
- Vand, is og snavs på trapperne kan have indvirkning på operatørens fodfæste og på korrekt betjening af Stair-TREAD™-systemet. Ryd adgangsvejen eller overvej en alternativ rute for at undgå personskade.
- Kondens, vand, is og/eller snavs på Stair-TREAD™-systemet kan forårsage uforudsigelig ydeevne, hvilket kan resultere i en pludselig ændring i den vægt, som operatørerne skal bære. For at undgå tilskadekomst og for at lette korrekt betjening af Stair-TREAD™-systemet skal det sikres, at bælteerne er rene og tørre, inden passageren transporteres.
- Stair-TREAD™-systemet må aldrig smøres. Smøring af systemet kan medføre uoverensstemmende drift og mulig personskade på passager eller operatør.
- For at undgå personskade på operatører og/eller passageren bør operatører aldrig forsøge at transportere passagerbelastninger, der er større, end hvad de kan løfte uden risiko.
- Bælternes tænder må ikke slibes. Deformering af tænderne kan forårsage, at stolen fungerer uforudsigeligt, hvilket kan medføre personskade på operatører og/eller passager.

FORSIGTIG

- Hjulene er ikke egnede til alle overflader. Der skal altid udvises forsigtighed.
- Hjullåsene er kun beregnet til at forhindre den tomme stol i at køre, når den ikke er under opsyn og til hjælp ved overflytning af passageren. Hjullåsen vil muligvis ikke give tilstrækkelig modstand på alle overflader eller ved belastninger.
- Slip den røde bælteudløserstang, inden Stair-TREAD™-systemet klikkes i låst position. Hvis denne procedure ikke følges, kan det medføre, at bæltet ikke låser. Verificér altid, at Stair-TREAD™-systemet er låst ved at prøve at folde det sammen, inden man går ned ad trapperne.

[Vend tilbage til indholdsfortegnelsen](#)

Opsætningsprocedurer

Pak kasserne ud og kontrollér, at alle dele fungerer korrekt. Det er vigtigt, at Stryker evakueringsstol fungerer korrekt, inden den tages i brug. En kvalificeret serviceperson bør bruge følgende liste og brugervejledningen til at kontrollere stolen, inden den tages i brug.

- Alle beslag er sikre (se alle samletegninger)
- Alle svejsninger er intakte, ikke revnede eller gået i stykker
- Ingen bøjede eller brækkede rør eller metalplader
- Ingen snavs i hjulene
- Alle hjul er sikre og ruller korrekt
- Stolen folder ud og låser korrekt
- Ingen rifter eller revner i sæde eller ryglæn
- Passagerseler er intakte og fungerer korrekt
- Hjullåsene fungerer korrekt
- Løftehåndtagene ved fodenden kan trækkes ud og låses korrekt
- Løftehåndtagene ved hovedenden kan foldes sammen og ud
- Hjulene er sikre og ruller og drejer korrekt
- Det øverste styregreb kan trækkes ud og låses i begge positioner
- Stair-TREAD™-systemet kan foldes ud og låses
- Larvebælterne ruller korrekt
- Valgfrit ekstraudstyr er intakt og fungerer korrekt

ADVARSEL

- Forkert brug af Stryker evakueringsstol kan medføre at passageren eller operatøren kommer til skade. Stryker evakueringsstol må kun anvendes som beskrevet i denne manual.
 - Stryker evakueringsstol må ikke modificeres. Ændring af stolen kan forårsage uforudsigelig drift og medføre personskaade på passager eller operatør. Ændring af stolen vil også ugyldiggøre garantien.
-

Instruktioner

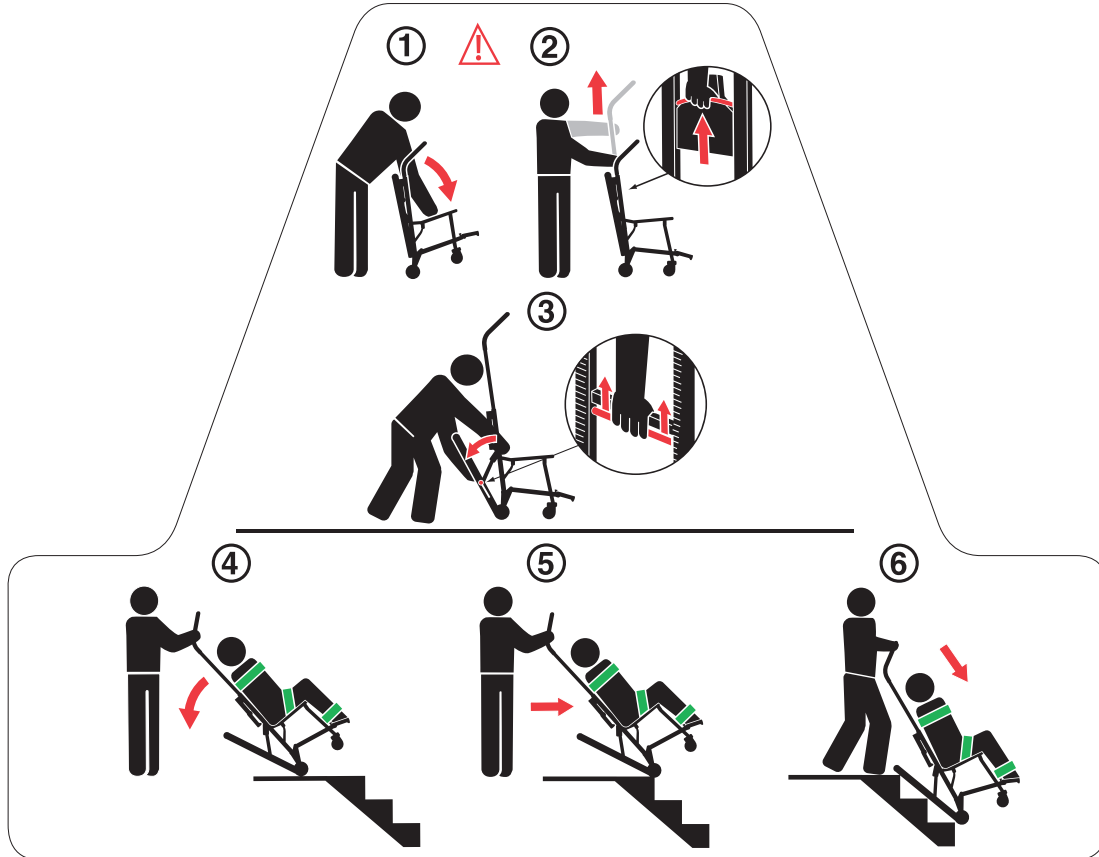

1. Stå bag stolen. Træk ryglænet og forlængerhåndtaget fra hinanden.

ADVARSEL

En ulåst stol kan folde sig sammen under brug, hvilket kan medføre personskade på passager eller operatør. Sørg altid for, at stolen er låst i udfoldet position, inden den tages i brug.

2. Brug den ene hånd til at trække i det røde udløserkabel til det øverste styregreb, samtidig med, at den anden hånd trækker grebet op og trækker det helt ud. Slip kablet og verificér, at grebet er i låst position i begge sider i helt udtrukket position.
3. Klem den røde bælteudløserstang mod det sorte tværrør. Slip grebet om udløserstangen, og træk med fast hånd Stair-TREAD™-systemet til helt udstrakt position, indtil begge sider låses forsvarligt. Kontrollér altid, at begge sider af Stair-TREAD™-systemet er låst ved at prøve på at folde det tilbage igen.

FORSIGTIG

Slip den røde bælteudløserstang, inden Stair-TREAD™-systemet klikkes i låst position. Hvis denne procedure ikke følges, kan det medføre, at bæltet ikke låser. Verificér altid, at Stair-TREAD™-systemet er låst ved at prøve at folde det sammen, inden man går ned ad trapperne.

4. Vip stolen akkurat så langt tilbage, så Stair-TREAD™-systemet kan få kontakt med gulvet.
5. Mens vinklen opretholdes, styres Stryker evakueringsstolen ud over trapeafsatsens kant, så Stair-TREAD™-systemet griber fat i første trappetrin.
6. Glid stolen ned ad trappetrinene, indtil bæltet er i plan med kanterne af to eller tre trin.

Betjeningsvejledning

RETNINGSLINJER FOR BETJENING

- Stryker evakueringsstolen må kun anvendes som beskrevet i denne manual.
- Læs alle mærkater og instruktioner på stolen, inden den tages i brug.
- Stolen må ikke køres, og der må ikke gås op eller ned ad trapper uden at orientere passageren herom. Bliv hos passageren og hav hele tiden stolen under kontrol.
- Brug kun hjullåsene under overflytning af passageren, eller når der ikke er nogen passager i stolen.
- Brug altid seler, når en passager sidder i stolen.
- Brug korrekt trænede hjælpere, når det er nødvendigt, til at styre stolen og passageren.
- Oplagr Evakueringsstolet i et koldt, tørt miljø, der er over fryse temperatur og ud af direkte sollys.

ADVARSEL

- Brug altid selerne til at holde passageren fast i stolen. En passager, der ikke er spændt fast, kan falde ud af stolen og komme til skade.
 - Brug kun hjullåsene under overflytning af passageren, eller når der ikke er nogen passager i stolen. Stolen kan vælte, hvis den flyttes, mens hjullåsene er låst, hvilket kan medføre personskade på passager eller operatør og/eller beskadigelse af stolen.
 - Kondens, vand, is og/eller snavs på Stair-TREAD™-systemet kan forårsage uforudsigelig ydeevne, hvilket kan resultere i en pludselig ændring i den vægt, som operatørerne skal bære. For at undgå tilskadekomst og for at lette korrekt betjening af Stair-TREAD™-systemet skal det sikres, at bælteerne er rene og tørre, inden passageren transporteres.
 - Vand, is og snavs på trapperne kan have indvirkning på operatørens fodfæste og på korrekt betjening af Stair-TREAD™-systemet. Ryd adgangsvejen eller overvej en alternativ rute for at undgå personskade.
 - Lad ikke assistenter, der ikke er trænede, hjælpe med betjeningen af Stryker evakueringsstol. Teknikere/assistenter, som ikke er trænet i brugen, kan forårsage personskade på passageren eller på dem selv.
 - Lad ikke assistenter, der ikke er trænede, hjælpe med betjeningen af Stryker evakueringsstol. Teknikere/assistenter, som ikke er trænet i brugen, kan forårsage personskade på passageren eller på dem selv.
 - For at undgå personskade med passagerer, der vejer mere end 90 kg, i stolen skal der være mindst to operatører til transport på trapper. Hvis der er behov for flere personer til at kontrollere stolen forsvarligt, henvises der til [side 8-22](#) for vejledning i korrekt placering af hjælpere.
 - For at undgå personskade på operatører og/eller passageren bør operatører aldrig forsøge at transportere passagerbelastninger, der er større, end hvad de kan løfte uden risiko.
-

Betjeningsvejledning

SÅDAN FOLDES STOLEN UD

Sådan foldes stolen ud:

1. Stå bag stolen.
2. Lås hjullåsene (om ønsket).
3. Træk ryglænet og forlængerhåndtaget fra hinanden. Låsemekanismen går automatisk i indgreb, når stolen er helt foldet ud.
4. Verificér, at låsen er aktiveret ved at trække op i sædet. Hvis låsen er korrekt aktiveret, kan stolen ikke foldes sammen.

ADVARSEL

En ulåst stol kan folde sig sammen under brug, hvilket kan medføre personskade på passager eller operatør. Sørg altid for, at stolen er låst i udfoldet position, inden den tages i brug.

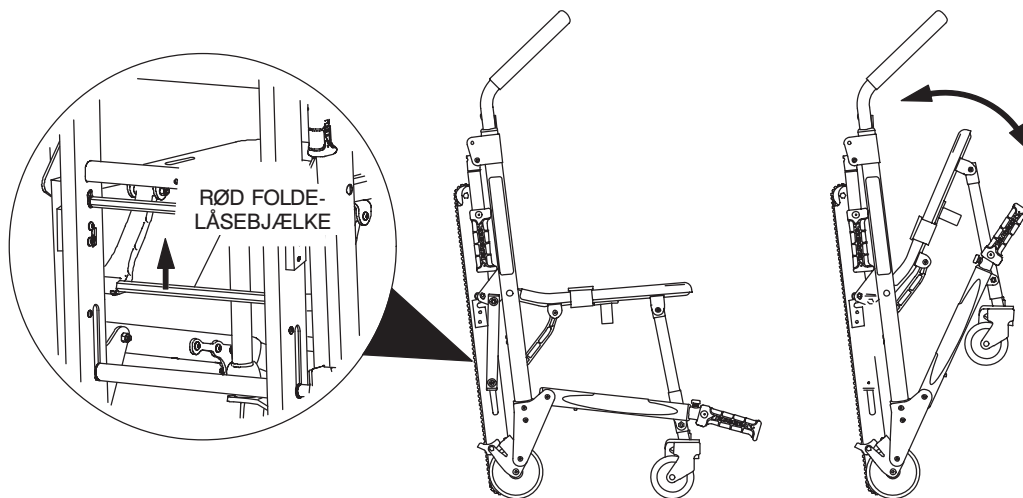

Figur 1 - Udfoldning/sammenfoldning af stolen

SAMMENFOLDNING AF STOLEN

Sådan foldes stolen sammen:

1. Lås hjullåsene (om ønsket). Fastspænd selerne og fold dem sammen for at forhindre, at de forstyrrer korrekt sammenfoldning af stolen. Fastgør hovedstøttestroppen bag stolestellet.
2. Stå ved stolens side.
3. Træk op i den røde låsestang ved stolens bagside.
4. Vip stolen fremad.
5. Fold sædet op til ryglænet, indtil de forreste ben låser sig fast i clipsene i bunden af sæderøret.

Bemærk: Drej forhjulene således, at de ikke hindrer stolens sammenfoldning.

Oplagr Evakueringsstolet i et koldt, tørt miljø, der er over fryse temperatur og ud af direkte sollys.

OVERFLYTNING AF PASSAGEREN TIL STRYKER EVAKUERINGSSTOL

Sådan overflyttes en passager til stolen:

1. Anbring stolen ved siden af passageren.
2. Lås hjullåsene for at forhindre, at stolen bevæger sig.
3. Åbn selerne.
4. Træk det øverste styregreb ud.
5. Overflyt passageren til stolen ved hjælp.
6. Brug alle selerne til at holde passageren fast i stolen ([side 8-12](#)).
7. Slå hjullåsene fra, inden stolen transporteres.

 **ADVARSEL**

Stryker evakueringsstol anbefales ikke til brug, hvor der er mistanke om cervikal-, spinal- eller frakturskader.

Betjeningsvejledning

BRUG AF SELER

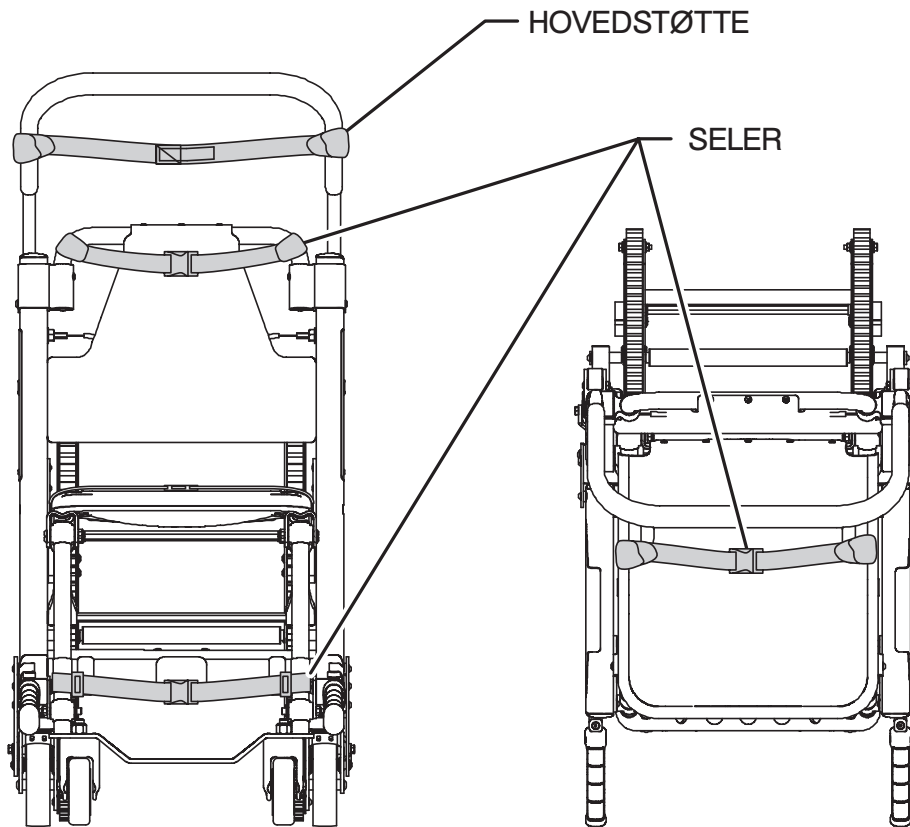

Figur 2 - Selernes fastgørelsespunkter
Set forfra

Figur 3 - Fastgørelsespunkter for hoftesele
Set ovenfra

ADVARSEL

Brug altid selerne til at holde passageren fast i stolen. En passager, der ikke er spændt fast, kan falde ud af stolen og komme til skade.

Fastspænd altid passageren i stolen med alle seler. Spænd en sele hen over passagerens brystkasse og den anden over passagerens hofte. Spænd ankelselen hen over passagerens ben.

Når stolen ikke bruges med en passager, skal selerne være fastspændte for at undgå beskadigelse af spænder og seler.

Når selerne fastgøres til stolen, skal man huske, at fastgørelsespunkterne skal give stærk forankring og korrekt fastspændingsposition, samtidig med at det undgås, at de forstyrrer udstyr og tilbehør.

BRUG AF SELER - FORTSAT

Sådan fastgøres brystselerne:

1. Vikl hver sele omkring stolestellet og før spændeenden gennem løkken på selens anden ende og træk den stram.
2. Træk selen hen over passagerens brystkasse, og gør selen længere efter behov.
3. Spænd selen.
4. Træk i den løse ende af selen, så den strammes forsvarligt omkring passageren.
5. Gentag med den anden sele og hofteselen.



Figur 4 - Før enden gennem løkken



Figur 5 - Træk i selen for at stramme den



Figur 6 - Gør selen længere efter behov



Figur 7 - Spænd selen

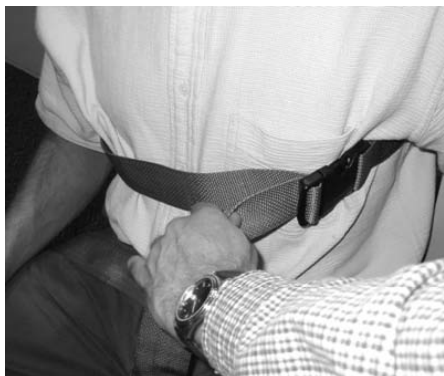

Figur 8 - Stram selen forsvarligt

BRUG AF SELER - FORTSAT

Sådan fastgøres ankelsen:

1. Fjern de tre plaststykker fra selen.
2. Før selen gennem en af "D"-plastringene og tryk ringen ned til enden af selen og op til den hvide mærkat.



3. Vikl selen om stolens forreste ben og træk den løse ende af selen gennem ringen. Træk, indtil ringen hviler mod fodstøtterøret.



4. Før selen gennem den anden "D"-ring.
5. Vikl selen om stolens andet forreste ben og træk den løse ende af selen gennem løkken. Træk indtil "D"-ringen hviler mod fodstøtterøret.



6. Fastgør den sidste "han"-endeclips på selen.



Dansk

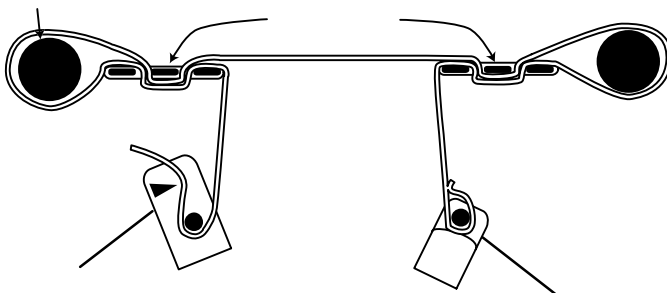

Figur 9-17 - Fastgørelse af benselen

BRUG AF SELER - FORTSAT

- **Selen gøres længere** ved at tage fat om spændet, dreje det, så det er vinkelret på selen og trække det ud. En søm for enden af selen forhindrer, at spændet falder af selen.
- **Selen afkortes** ved at tage fat om sømmen og trække selen tilbage gennem spændet, indtil den påkrævede stramhed er opnået.
- Når stolen tages i brug, åbnes selerne og de placeres på hver side af stolen, indtil passageren sidder i sædet. Gør selen længere, spænd den om passageren og afkort den, indtil den er stram nok til at sikre, at passageren sidder forsvarligt.
- **Selen åbnes** ved at trykke på fligene på siden af spændet, så spændet frigøres og spændetungen trækkes ud af beslaget.
- **Selen lukkes** ved at trykke spændetungen ind i spændebeslaget, indtil der høres et "klik".
- Når en sele spændes om en passager, skal operatøren kontrollere, at spændet er låst, og at den overskydende sele ikke er viklet fast i stolen eller hænger løs.
- Der bør foretages inspektion af selerne mindst en gang om måneden (hyppigere hvis stolen bruges meget). Inspektionen bør omfatte kontrol af bøjet eller brækket spændebeslag eller spændetunge, itureven eller flosset sele, osv. Enhver sele, der viser tegn på slid, eller som ikke fungerer korrekt, skal udskiftes med det samme.

KORREKTE LØFTETEKNIKKER

Husk disse fem grundlæggende regler ved løft af Stryker evakueringsstol:

- Hold hænderne tæt til kroppen.
- Hold ryggen lige.
- Koordinér dine bevægelser med din partners bevægelser og løft med benene.
- Undgå at dreje kroppen.
- Betjen altid Stryker evakueringsstolen som beskrevet i denne manual.

Betjeningsvejledning

TRANSPORT AF PASSAGEREN PÅ JÆVNE FLADER

ADVARSEL

At undgå risikoen af tålmodig skade eller udstyrskade, tillad ikke patienten at stå på footrest.

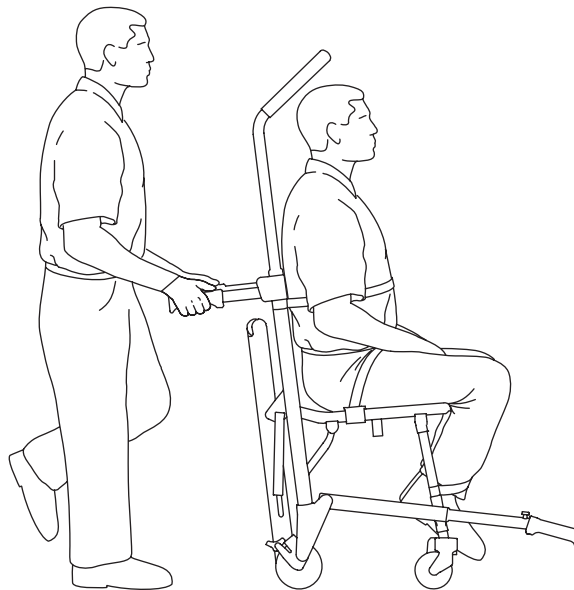

Figur 18 - Transport af passageren

Stryker evakueringsstolen køres over jævne flader ved at skubbe og styre stolen bag passageren ved hjælp af enten hovedendens løftehåndtag eller ryglænsrøret. Løft stolen over og rundt om forhindringer med hovedendens og fodendens løftehåndtag.

Ud over hovedendens løftehåndtag kan det udtrækkelige øverste styregreb bruges i begge positioner til at køre og styre stolen. Træk det øverste styregreb ud ved at trække i det røde udløserkabel med den ene hånd og trække op i styregrebet med den anden. Slip kablet, så grebet fastlåses enten i halvt eller i helt udtrukket position. Løft stolen over og rundt om forhindringer med hovedendens og fodendens løftehåndtag.

FORSIGTIG

Hjulene er ikke egnede til alle overflader. Der skal altid udvises forsigtighed.

TRANSPORT AF PASSAGEREN NED AD TRAPPER

⚠ ADVARSEL

- For at undgå personskade skal det altid kontrolleres, at Stair-TREAD™-systemet er låst fast på plads før transport af passageren.
- For at undgå personskade med passagerer, der vejer mere end 90 kg, i stolen skal der være mindst to operatører til transport på trapper. Hvis der er behov for flere personer til at kontrollere stolen forsvarligt, henvises der til [side 8-22](#) for vejledning i korrekt placering af hjælpere.
- For at undgå personskade skal det altid kontrolleres, at løftehåndtagene er låst, inden de bruges til at løfte stolen.

1. Kør stolen hen til trapperne og placér den, så den er vinkelret med kanten af det første trappetrin.
2. Operatør ved fodenden (efter behov) - Træk fodendens løftehåndtag ud ved at trykke på de røde udløserknapper og trække håndtagene ud, indtil de stopper. Slip knapperne og verificér, at håndtagene er i låst position.
3. Operatør ved hovedenden - Brug den ene hånd til at trække i det røde udløserkabel til det øverste styregreb, samtidig med, at den anden hånd trækker grebet op og trækker det helt ud. Slip kablet og verificér, at grebet er i låst position i begge sider i helt udtrukket position.
4. Operatør ved hovedenden - Klem den røde bælteudløserstang mod det sorte tværrør. Slip grebet om udløserstangen, og træk med fast hånd Stair-TREAD™-systemet til helt udstrakt position, indtil begge sider låses forsvarligt. Kontrollér altid, at begge sider af Stair-TREAD™-systemet er låst ved at prøve på at folde det tilbage igen.

⚠ FORSIGTIG

Slip den røde bælteudløserstang, inden Stair-TREAD™-systemet klikkes i låst position. Hvis denne procedure ikke følges, kan det medføre, at bæltet ikke låser. Verificér altid, at Stair-TREAD™-systemet er låst ved at prøve at folde det sammen, inden man går ned ad trapperne.

5. Operatørerne har ansigterne vendt mod hinanden, når de går ned ad trapperne.
6. Operatør ved hovedenden - Vip stolen akkurat så langt tilbage, så Stair-TREAD™-systemet kan få kontakt med gulvet.

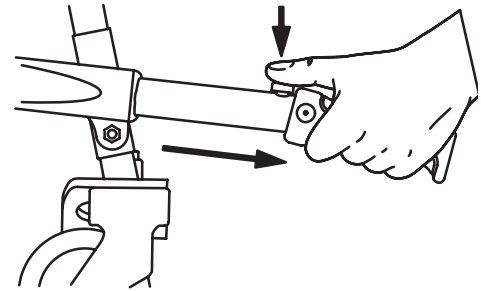

Figur 19 - Løftehåndtag ved fodenden

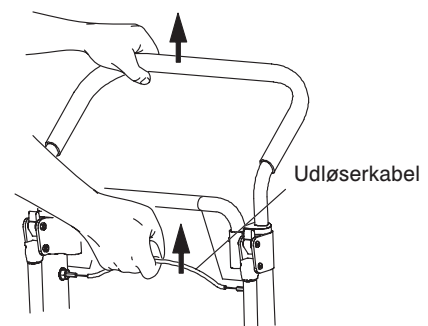

Figur 20 - Udløserkabel til øverste styregreb

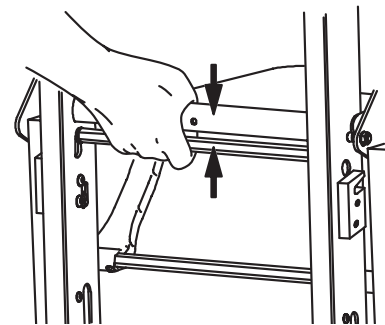

Figur 21 - Rød bælteudløserstang

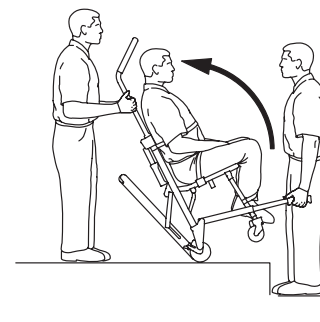

Figur 22 - Vip stolen

TRANSPORT AF PASSAGEREN NED AD TRAPPER - FORTSAT

7. Begge operatører - Mens vinklen opretholdes, styres Stryker evakueringsstolen ud over trappeafsatsens kant, så Stair-TREAD™-systemet griber fat i første trappetrin.
8. Begge operatører - Glid stolen ned ad trappetrinene, indtil bæltet er i plan med kanterne af to eller tre trin.
9. Operatør ved hovedenden - Tryk let ned på det udtrækkelige øverste styregreb, mens operatøren ved fodenden trækker let opad i løftehåndtagene i fodenden for at forhindre, at stolen vipper fremad, når den glider ned ad trapperne.

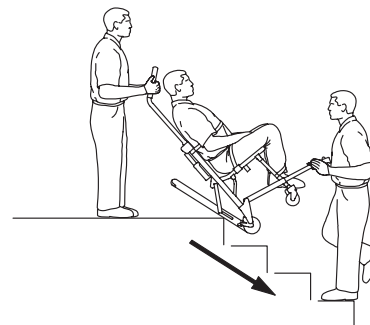

Figur 23 - Bæltet griber fat i første trin

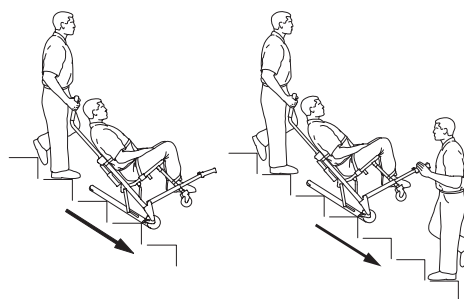

Figur 24 - Transport ned ad trapper

ADVARSEL

- Stair-TREAD™-systemet fungerer muligvis ikke på samme måde på alle trappeoverflader og under alle miljøforhold. Afhængigt af forholdene kan man møde mere eller mindre modstand. Undgå at få smuds eller andre forhindringer ind i bæltet. Vand, is og snavs på trapperne kan have indvirkning på operatørens fodfæste og på korrekt betjening af Stair-TREAD™-systemet. Ryd adgangsvejen eller overvej en alternativ rute for at undgå personskade. Kondens, vand, is og/eller snavs på Stair-TREAD™-systemet kan forårsage uforudsigelig ydeevne, hvilket kan resultere i en pludselig ændring i den vægt, som operatørerne skal bære.
- For at undgå tilskadekomst og for at lette korrekt betjening af Stair-TREAD™-systemet skal det sikres, at bæltene er rene og tørre, inden passageren transporteres.
- For at undgå personskade på operatører og/eller passageren bør operatører aldrig forsøge at transportere passagerbelastninger, der er større, end hvad de kan løfte uden risiko.

10. Operatør ved fodenden (efter behov) - Når bæltet når det sidste trin, udløses de forreste håndtag. Operatør ved hovedenden - lad stolen vippe fremad, indtil alle fire hjul er på gulvet. Kør stolen som beskrevet på [side 8-16](#).
11. Stair-TREAD™-systemet foldes sammen ved at trække den røde bælteudløserstang mod den sorte tværstang og folde bæltet op mod stolen. Kontrollér, at Stair-TREAD™-systemet er låst forsvarligt.

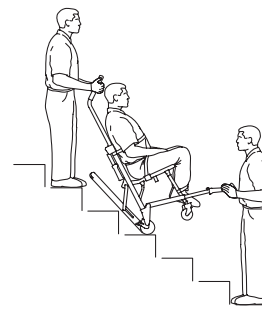

Figur 25 - "Hvileposition"

FORSIGTIG

Slip den røde bælteudløserstang, inden Stair-TREAD™-systemet klikkes i låst position. Hvis denne procedure ikke følges, kan det medføre, at bæltet ikke låser. Verificér altid, at Stair-TREAD™-systemet er låst ved at prøve at folde det sammen, inden man går ned ad trapperne.

Hvis en af operatørerne har behov for at holde pause eller hvile under transport ned ad trappen, vippes stolen fremad lige netop tilstrækkeligt til, at baghjulene kan hvile i trinets krumning. Når der skal fortsættes ned ad trappen fra hvilepositionen, skal operatøren ved hovedenden udøve et let nedadrettet tryk på det øverste styregreb, mens operatøren ved fodenden trækker let opad for at vippe stolen tilbage og aktivere Stair-TREAD™-systemet.

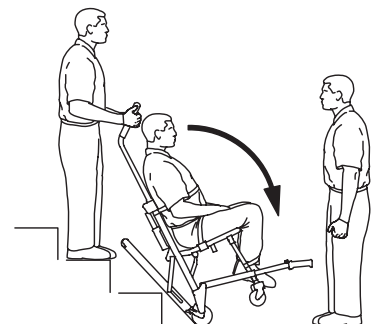

Figur 26 - Foden af trappen

TRANSPORT AF PASSAGER OP AD TRAPPER

ADVARSEL

- For at undgå personskade med passagerer, der vejer mere end 90 kg, i stolen skal der være mindst to operatører til transport på trapper. Hvis der er behov for flere personer til at kontrollere stolen forsvarligt, henvises der til [side 8-22](#) for vejledning i korrekt placering af hjælpere.
- For at undgå personskade skal det altid kontrolleres, at løftehåndtagene er låst, inden de bruges til at løfte stolen.

1. Kør stolen til foden af trappen med passagerens ryg mod trappen.
2. Operatøren ved fodenden - træk fodendens løftehåndtag ud ved at trykke på de røde knapper og trække håndtagene ud, indtil de stopper. Slip knappen og verificér, at håndtaget er låst.
3. Operatør ved hovedenden - fold løftehåndtagene ved hovedenden ud.
4. Operatøren ved fodenden vender mod trappen. Operatøren ved hovedenden kan enten vende bagud for bedre at kunne holde øje med passageren eller fremad for bedre at kunne se trappen og manøvrere lettere omkring forhindringer.

Bemærk: Selv om operatøren ved hovedenden kan vende begge veje under transport, skal enhver gældende protokol for løft af stole overholdes.

5. Begge operatører - løft stolen op samtidigt ved hjælp af løftehåndtagene i hoved- og fodenden og under overholdelse af korrekt løfteteknik (se [side 8-15](#)). Bær stolen langsomt op ad trappen og undgå forhindringer.

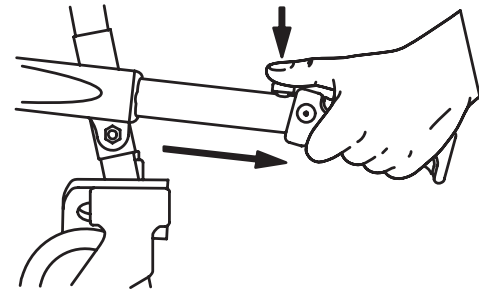

Figur 27 - Løftehåndtag ved fodenden

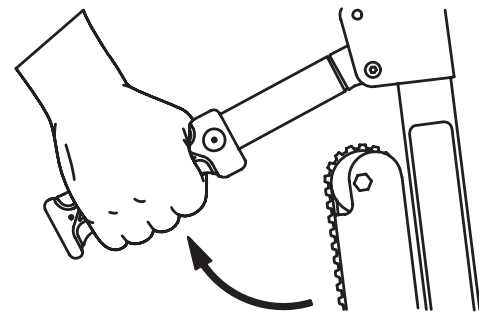

Figur 28 - Løftehåndtag ved hovedenden

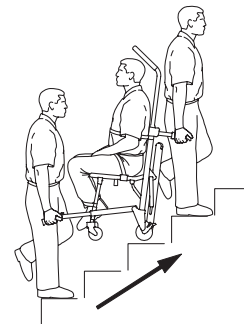

Figur 29 - Transport op ad trapper

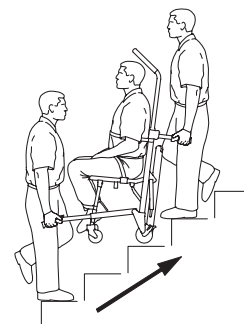

Figur 30 - Transport op ad trapper

BETJENING AF HJULLÅSENE

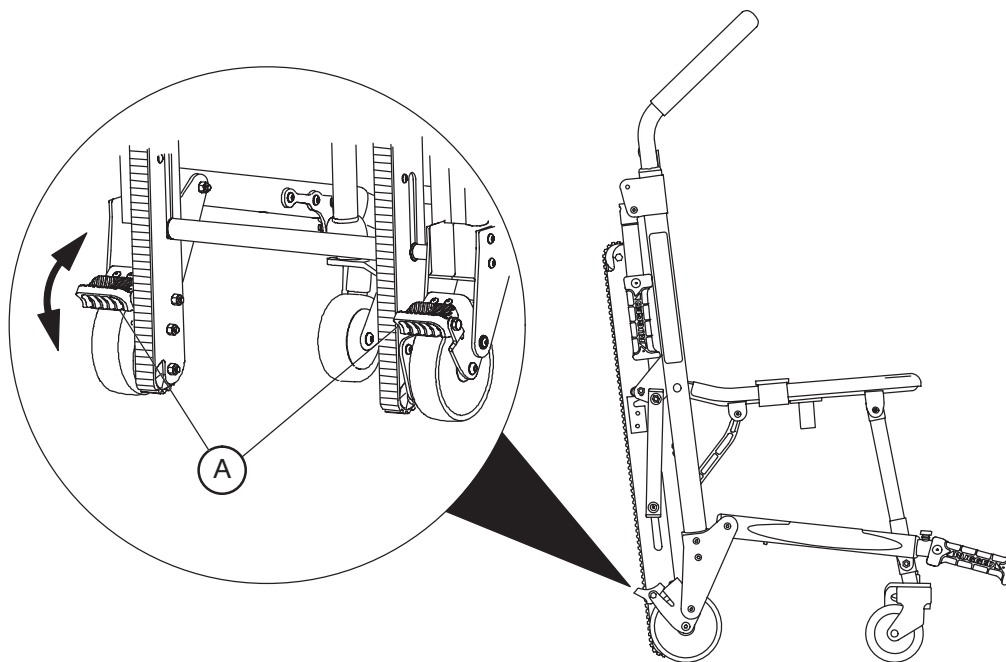

Figur 31 - Hjullåse

Sådan aktiveres hjullåsene:

1. Tryk ned på pedalerne (A), indtil de stopper.
2. Hjullåsene udløses ved at trykke ned på pedalens øverste flade med foden eller løfte op med tåen under pedalen. Den øverste del af pedalen vil hvile mod stolestellet, når hjullåsen er udløst.



ADVARSEL

- Brug kun hjullåsene under overflytning af passageren eller når der ikke er nogen passager i stolen. Stolen kan vælte, hvis den flyttes, mens hjullåsene er låst, hvilket kan medføre personskade på passager eller operatør og/eller beskadigelse af stolen.
- Hjullåsen er kun beregnet til at forhindre den tomme stol i at køre, når den ikke er under opsyn, og til hjælp ved overflytning af passageren. En hjullås vil muligvis ikke give tilstrækkelig modstand på alle overflader eller ved belastninger.
- Lad aldrig en passager være uden opsyn i stolen, da der ellers kan ske personskade. Hold godt fast i stolen, når en passager sidder i stolen.
- Brug aldrig en hjullås på en stol med meget slidte hjul. Hvis der anvendes en hjullås på et hjul med en diameter på mindre end 12,7 cm, kan det kompromittere hjullåsens holdeevne og medføre at passageren eller operatøren kommer til skade og/eller beskadigelse af stolen eller andet udstyr.

BRUG AF HOVEDSTØTTEN

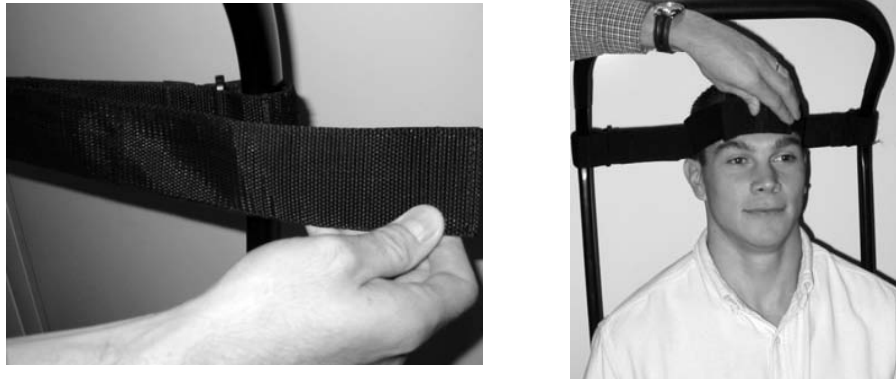

SET FRA OVEN

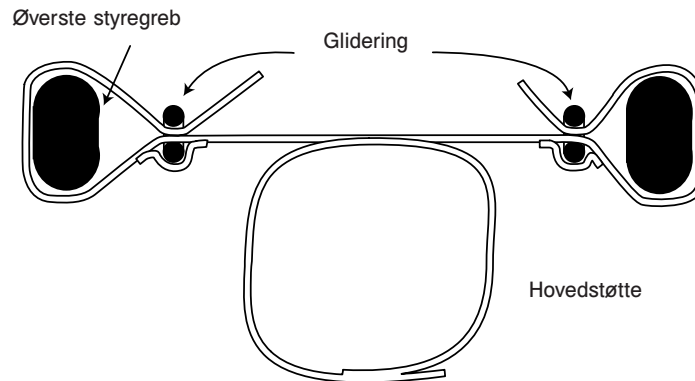

Figur 32-34 - Montering og brug af hovedstøtten

ADVARSEL

Stryker evakueringsstol anbefales ikke til brug, hvor der er mistanke om cervikal-, spinal- eller frakturskader.

Inden hovedstøtten tages i brug, skal det øverste styregreb være trukket ud. Træk først i det røde udløserkabel til det øverste styregreb med den ene hånd. Træk dernæst op i grebet med den anden hånd. Slip kablet, og kontrollér, at håndtaget er forsvarligt låst i en af de to mulige positioner.

Sådan fastgøres hovedstøtten på det udtrækkelige øverste styregreb:

1. Vikl de løse ender af stroppen rundt om den lodrette del af grebet, og træk dem derefter gennem plastringene.
2. Spænd til og fastgør stroppen.
3. Justér højden ved at løsne stroppen og flytte den til den ønskede placering. Spænd dernæst til igen.

Placér stroppen på højde med den nederste del af **patientens hoved for at støtte dette**. I tilfælde af bevidstløse passagerer eller passagerer, der delvist er ved bevidsthed, skal hovedet holdes fast med de resterende to dele af stroppen. Før stropperne rundt om passagerens hoved og lad dem overlape til den ønskede stramhed for at holde hovedet på plads. Når stropperne ikke er i brug, kan de vikles tilbage omkring håndtaget og fastgøres på bagsiden af hovedstøtten.

Betjeningsvejledning

BRUG AF YDERLIGERE ASSISTANCE

ADVARSEL

For at undgå personskade med passagerer, der vejer mere end 90 kg, i stolen skal der være mindst to operatører til transport på trapper.

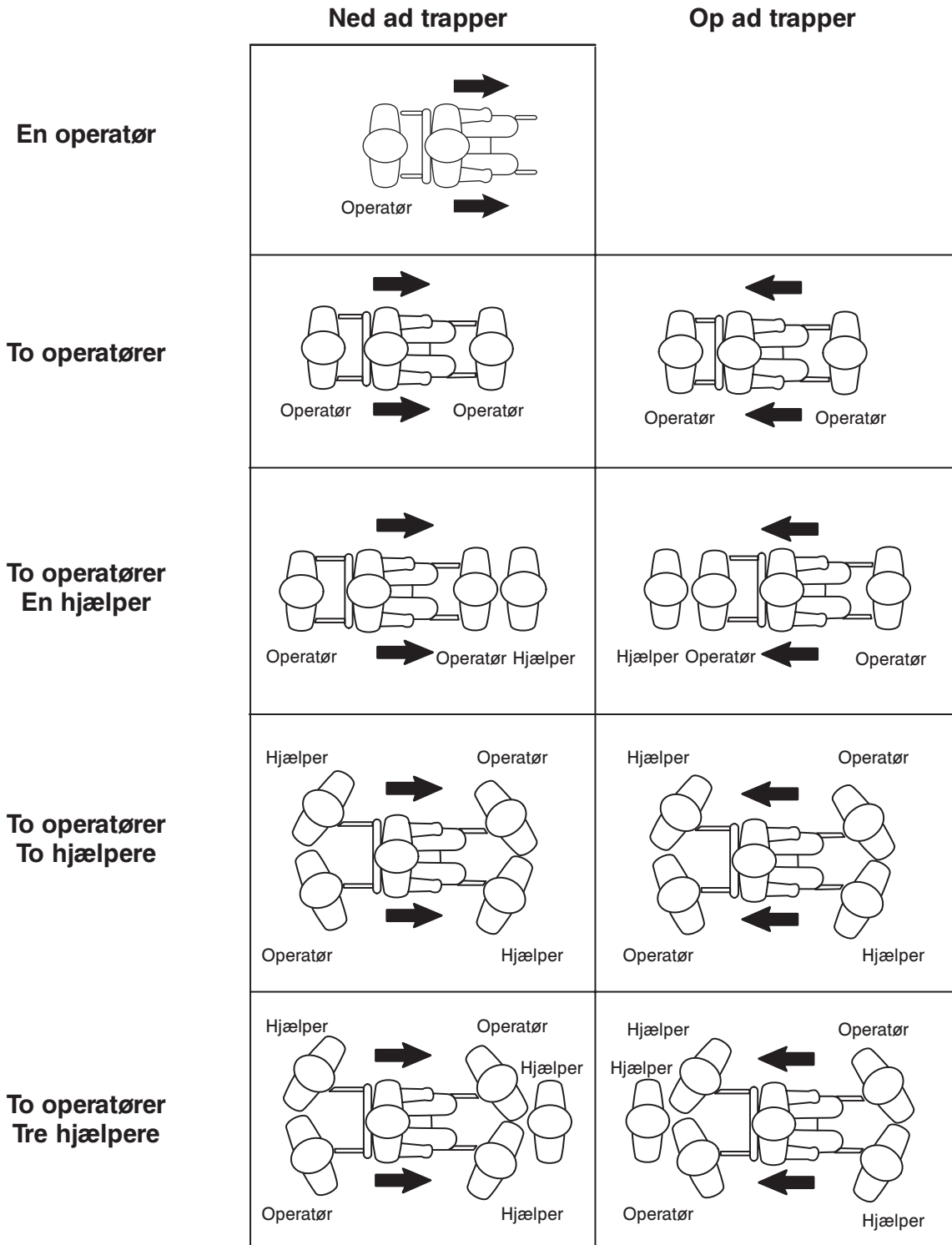

Dansk

Betjeningsvejledning

MONTERING AF DET VALGFRI VÆGOPHÆNGSBESLAG

Sådan monteres det valgfri vægophængsbeslag:

1. Brug beslaget som en skabelon til at markere placeringen af monteringshullerne på det sted, hvor vægbeslaget skal monteres. Tag stolens dimensioner i betragtning, når placeringen vælges og afmærkes. Beslaget skal monteres i en højde på ca. 152 cm over gulvet.
2. Montér beslaget ved hjælp af skruer og rawplugs (medfølger ikke), der passer til vægtypen, og brug mindst fire af monteringshullerne.
3. Hæng stolen i beslaget på det øverste styregreb.

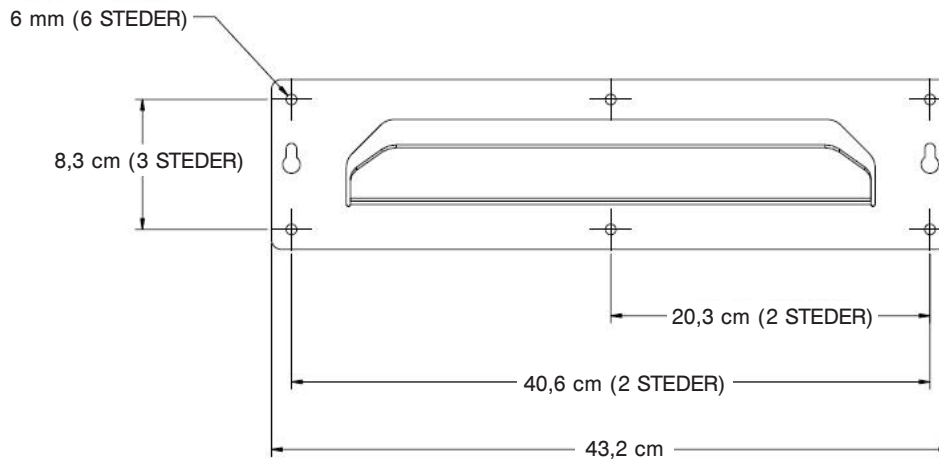

Figur 35 - Opbevaringsbeslagets dimensioner

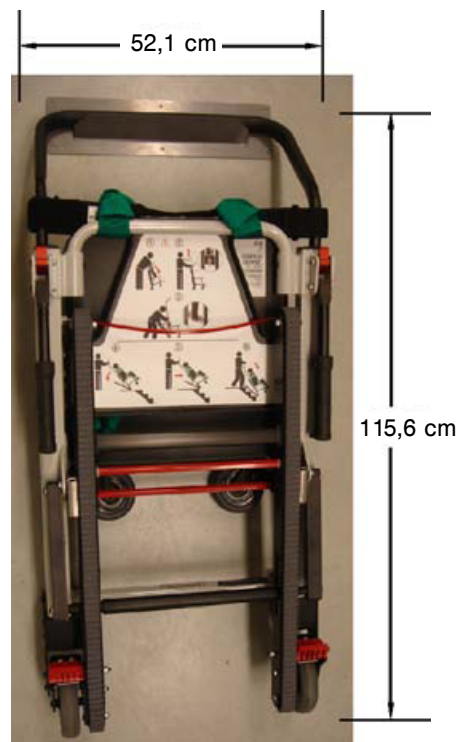

Figur 36 - Stol opbevaret på beslaget

INSTALLATION AF DET VALGFRI SKAB

Sådan installeres det valgfri skab:

1. Brug beslaget som en skabelon til at markere placeringen af monteringshullerne på det sted, hvor skabet skal installeres. Tag skabets dimensioner i betragtning, når placeringen vælges og afmærkes. Bunden af skabet skal være hævet mindst 30,5 cm over gulvet.
2. Montér skabet ved hjælp af skruer og rawlplugs (medfølger ikke), der passer til vægtypen, og brug mindst fire af monteringshullerne.
3. Hæng stolen i beslaget på det øverste styregreb.

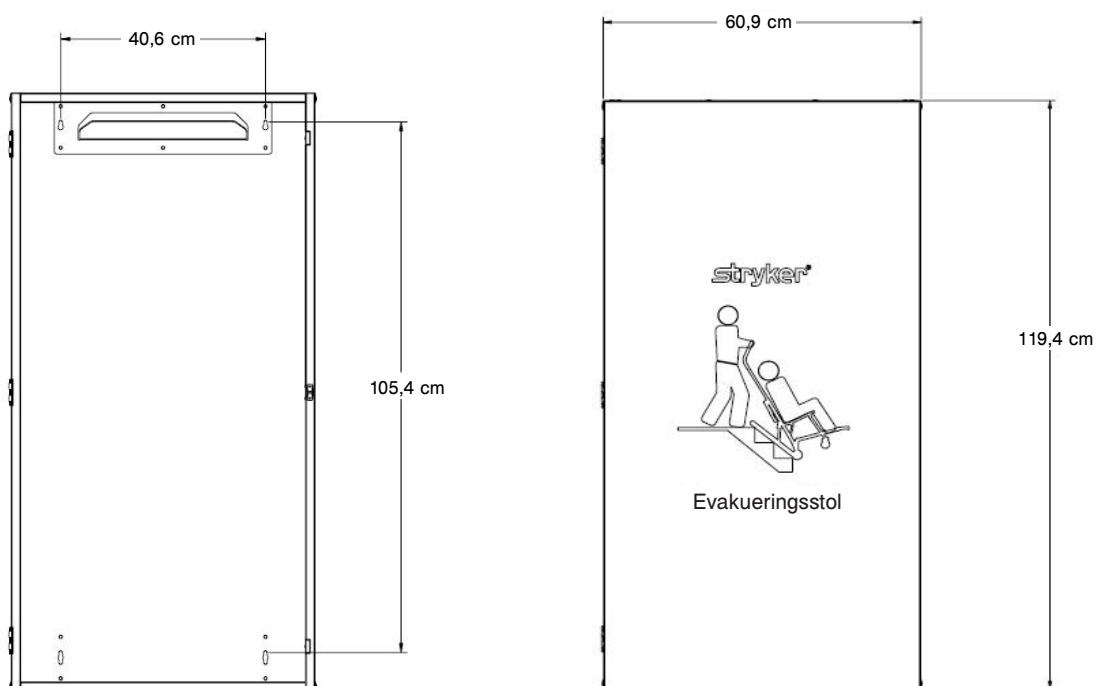

Figur 37 - Skabets dimensioner



Figur 38 - Stol opbevaret i skabet

Betjeningsvejledning

INSTALLATION AF DET VALGFRI BETRÆK

Bemærk: Det er lettest at installere betrækket, når stolen hænger på væggen.

Sådan monteres det valgfri vinylbetræk:

1. Før den nederste lomme over hjulene.
2. Fold sidefligene om stolestellet.
3. Træk den øverste flig ned mellem stængerne på det øverste styregreb og over hovedstøttestroppen.
4. Fastgør Velcro®-båndene.
5. Fastgør det røde håndtagsbånd til Velcro®-båndet på forsiden af betrækket.

AFTAGNING AF DET VALGFRI BETRÆK

Sådan fjernes det valgfri vinylbetræk:

1. Træk i det røde håndtagsbånd.
2. Lad betrækket falde ned fra stolen.



Figur 39 - Før den nederste lomme over hjulene



Figur 40 - Betrækket monteret på stolen

Dansk

Rengøring

Stryker evakueringsstolene model 6254 er designet til at kunne tåle højtryksrensning. Stolen kan udvise tegn på anløbning eller misfarvning pga. den kontinuerlige vaskning, men der vil imidlertid ikke forekomme forringelse af stolens ydeevnekarakteristika pga. maskinvask, så længe de korrekte procedurer følges.

VASKEPROCEDURE

- Følg producentens anbefalinger vedr. fortynding af rengøringsmidlet nøjagtigt.
- Den foretrukne metode, som Stryker Medical anbefaler til maskinvask af trappestolen er med hospitalets standardvaskeapparat til kirurgiske rullevoгне eller med en håndholdt slangeenhed.

VASKEBEGRÆNSNINGER

ADVARSEL

Benyt alt hensigtsmæssigt personligt beskyttelsesudstyr (briller, respirator osv.) for at undgå indånding af smittestoffer. Brug af højtryksrenseudstyr kan føre eventuel kontamination, som måtte have ophobet sig under stolens brug, ud i luften.

FORSIGTIG

- ENHEDEN MÅ IKKE RENGØRES MED DAMP ELLER ULTRALYD.
 - Den maksimale vandtemperatur må ikke overstige 82 °C/180 °F. Tillad at luften tørke.
 - Det maksimale vandtryk må ikke overstige 1500 psi/130,5 bar. Hvis der bruges en håndholdt slangeenhed til at vaske stolen, skal tryksprøjtespidsen holdes mindst 61 centimeter fra stolen.
 - Manglende overholdelse af disse instruktioner kan ugyldiggøre enhver garanti.
-

Hvis der kommer fremmedlegemer ind mellem Stair-TREAD™-systemets bælte og bæltetestel, skal bæltetestellet rengøres.

1. Løsn larvebælterne og fjern baghjulene (se anvisningerne på [side 8-34](#)).
2. Rengør bæltetestellet fuldstændigt med sprit.
3. Brug vand ved højt tryk (se ovenfor) til at skylle bælterne. Sørg for at rengøre både den indvendige og udvendige side af bælterne.
4. Lad bælterne tørre fuldstændigt inde enheden samles igen.
5. Saml larvebælterne og baghjulene igen (se anvisningerne på [side 8-34](#)).
6. Under overholdelse af de gældende forholdsregler og advarsler afprøves stolen, ved at den transporteres både op og ned af en trappe med en simuleret passagervægt.
7. Hvis bælterne ikke fungerer normalt, kan det være nødvendigt at reparere eller udskifte dem.

Rengøring

Generelt kan enten desinfektionsmidler af phenol- eller kvaternærtypen (**med undtagelse af Virex® TB**) anvendes, når de bruges i de koncentrationer, der anbefales af producenten. Desinfektionsmidler af iodophor-typen kan ikke anbefales til brug, da der kan opstå misfarvning.

Anbefalede rengøringsmidler:

- Kvaternære rengøringsmidler (aktiv ingrediens – ammoniumklorid)
- Phenolholdige rengøringsmidler (aktiv ingrediens – o-phenylphenol)
- Klorerede blegeopløsninger (5,25 % – mindre end 1 del blegemiddel til 100 dele vand)

Undgå at gøre udstyret mere vådt end nødvendigt, og sørg for, at det ikke forbliver vådt længere end anbefalet i vejledningerne fra producenten af de kemiske midler for korrekt desinfektion.

ADVARSEL

- VISSE RENGØRINGSPRODUKTER ER ÆTSENDE OG KAN FORÅRSAGE SKADE PÅ PRODUKTET, HVIS DE ANVENDES FORKERT. Hvis de ovenfor beskrevne produkter bruges til at rengøre Stryker patientudstyr, skal der træffes forholdsregler til at sikre, at stolene aftørres med en klud, der er dypet i rent vand, og at de tørres grundigt efter rengøring.
- Hvis stolene ikke skylles og tørres korrekt, vil det efterlade en ætsende rest på stolens overflade, hvilket kan forårsage præmatur ætsning af kritiske komponenter.

Bemærk: Manglende overholdelse af ovenstående anvisninger ved brug af disse typer rengøringsmidler kan ugyldiggøre produktets garanti.

Forebyggende vedligeholdelse

Handling	Tidsplan	Procedure
Rengøring og desinfektion	Hver anvendelse.	Se side 8-27
Inspektion	Skal stolen inspiceres hver 6. måned.	Se tjekliste herunder
Genbearbejdning af Stair-TREAD™-systemets bælte	Efter brug på cirka 500 trapper, eller hvis Stair-TREAD™-systemets ydelse forringes	Se side 8-34

Bemærk: Før en opdateret vedligeholdelsesjournal ved hjælp af vedligeholdelsesregistreringsformularen på [side 8-30](#).



ADVARSEL

- Forkert vedligeholdelse kan medføre personskade eller beskadigelse af enheden. Stryker evakueringsstol skal vedligeholdes som beskrevet i denne manual. Brug kun reservedele og vedligeholdelsesprocedurer, der er godkendt af Stryker. Brug af reservedele og procedurer, der ikke er godkendte, kan medføre uforudsigelig betjening og/eller personskade og vil ugyldiggøre produktgarantien.
- Stair-TREAD™-systemet må aldrig smøres. Smøring af systemet kan medføre uoverensstemmende drift og mulig personskade på passager eller operatør.

Reservedele, service eller teknisk assistance

Kontakt Stryker kundeservice på +1-800-327-0770 (gratis i USA) eller Stryker Medical
3800 E. Centre Ave. Portage, MI 49002 USA
ATTN: Customer Service

Forebyggende vedligeholdelse

TJEKLISTE

- Alle beslag er sikre (se alle samletegninger)
- Alle svejsninger er intakte, ikke revnede eller gået i stykker
- Ingen bøjedede eller brækkede rør eller metalplader
- Ingen snavs i hjulene
- Alle hjul er sikre og ruller korrekt
- Forhjulene er sikre og drejer korrekt
- Hjullåsene holder hjulene forsvarligt, når de er aktiveret, og går fri af hjulene, når de er deaktiveret
- Stolen folder ud og låser korrekt
- Ingen rifter eller revner i sæde eller ryglæn
- Selerne er intakte og fungerer korrekt
- Bærehåndtagene ved fodenden kan trækkes ud og låses korrekt
- Bærehåndtagene ved hovedenden folder ud og folder sammen
- Det øverste styregreb kan trækkes ud og låses i alle positioner
- Stair-TREAD™-systemets mekanisme folder ud og låser korrekt
- Stair-TREAD™-systemets bælte ruller korrekt
- De indre tråde i Stair-TREAD™-systemets bælte ikke er synlige – udskift om nødvendigt
- Stair-TREAD™-systemet fungerer som ønsket – genbearbejd om nødvendigt bælterne (se [side 8-34](#))
- Ingen smøremidler på Stair-TREAD™-systemets bælte eller overfladen af bæltet
- Udløserkablet til det øverste håndtag ikke er slidt eller flosset – udskift det, hvis det er nødvendigt
- Valgfrit ekstraudstyr er intakt og fungerer korrekt

Serienummer:		

Udfyldt af: _____ Dato: _____

Dansk

Vedligeholdelsesregistrering

Dato	Vedligeholdelse udført	Af	Timer

Dansk

Hurtig referenceliste over reservedele

De dele og det tilbehør, der er angivet på denne side, kan købes på nuværende tidspunkt. Nogle af de dele, der er angivet på samletegningen i denne manual kan muligvis ikke købes individuelt. Ring til Stryker kundeservice +1-800-327-0770 (vælg 2) (gratis i USA) for udvalg og priser.

Delnavn	Delnummer
Beslag, stolvægophæng	6254-001-026
Betræk, stolophæng	6253-001-027
Bælte, larvøbælte	6252-001-085
Bælte, larvøbælte	6252-001-083
Forhjul	6251-001-083
Hjullåspedal	6080-300-030
Håndtagsgreb	6250-001-089
Kabel, øverste håndtagsudløser	6252-001-016
Reparationsmaling (grøn)	7000-001-369
Reparationsmaling (sort)	6060-199-011
Ryglæn	6250-001-116
Sele, ankel	6250-001-127
Sele, brystkasse, grøn	6250-001-125
Sele, brystkasse, sort	6250-001-126
Selesæt, polypropylen	6250-160-000
Selesæt, vinyl	6250-001-019
Sæde	6250-001-115

JUSTERING AF HJULENES LÅSEKRAFT

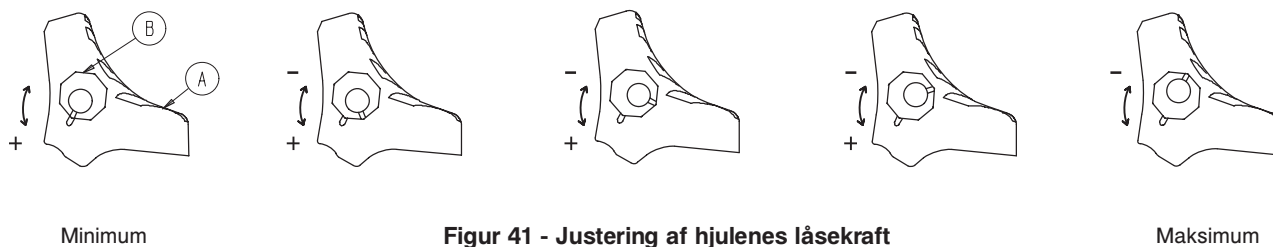

Sådan justeres hjulenes låsekraft:

1. Tag skruen ud af midten af låsepedalen.
2. Fjern den ottekantede muffe (B) fra pedalen (A).
3. Drej den ottekantede muffe mod uret for at øge pedalens låsekraft og med uret for at reducere pedalens låsekraft.
4. Sæt den ottekantede muffe (B) tilbage i pedalen (A).
5. Sæt skruen tilbage i midten af låsepedalen.
6. Test pedalens låsekraft og kontrollér, at den holder korrekt, inden stolen tages i brug igen.

Bemærk: Hvis pedalen stadig ikke holder hjulet korrekt efter justeringen, skal hjulet udskiftes.

GENBEARBEJDNING AF LARVEBÆLTE

Påkrævet værktøj:

- (2) 7/16 tomme skruenøgler
- Permanent markeringspen
- Sandpapir, kornstørrelse 50
- Slibeklods

Procedure:

1. Træk det øverste styregreb ud, åbn Stair-TREAD™-systemets bælte og vip stolen fremad, indtil den hviler på håndtaget og sædedelen som vist i figur 42.



Figur 42 - Vip stolen forover

2. Brug to 7/16 tomme skruenøgler til at fjerne sekskantskruen, sekskantmøtrikken, de to skiver, mellemstykket og hjul fra begge sider af bæltet. Fjern hjulet og mellemstykket ved at trække ned i retning af gulvet.



Figur 43 - Fjern hjulets mellemstykke ved at trække ned i retning af gulvet

3. Vend begge bælte om, så de små indvendige tænder er på ydersiden. Læg bælte på bæltet, så de støttes, mens de slibes.

Bemærk: Nye larvebælte skal isættes, hvis de indre tråde er tydelige på slidfladerne.

4. Farv en tand på bæltet med en permanent markeringspen for at opnå en start-/endepunktsreference, mens der slibes.



Figur 44 - Markér en tand på bæltet som reference

GENBEARBEJDNING AF LARVEBÆLTE - FORTSAT

5. Ved hjælp af en slibeklods med sandpapir med kornstørrelse 50 slibes begge slidflader på den udvendige kant af hvert bælte. Formålet er at gøre bælternes overflade lige ru nok til at fjerne de skinnende punkter forårsaget af normalt slid. Bælternes må ikke slibes for meget.

ADVARSEL

Bælternes tænder må ikke slibes. Deformering af tænderne kan forårsage, at stolen fungerer uforudsigeligt, hvilket kan medføre personskade på operatører og/eller passagerer.



Figur 45 - Slib slidfladerne

6. Fjern al slibestøv fra bæltene og bæltetestlet.
7. Vend begge bæltet om igen, så de store tænder er på ydersiden.
8. Sæt sekskantskruen, sekskantmøtrikken, de to skiver, mellemstykket og hjul tilbage på begge sider af bæltetestlet.

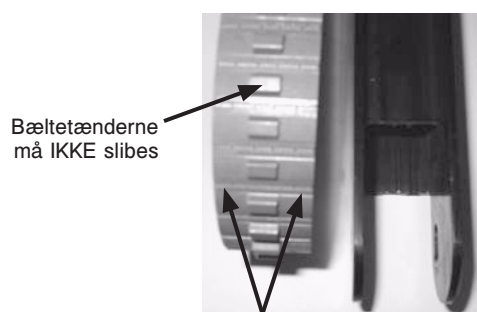

Figur 46 - Flader på bæltest, som kan slibes

9. Brug to 7/16 tomme skruenøgler til at påføre den ønskede spænding til hvert bælte, og spænd dem forsvarligt.



Figur 47 - Brug skruenøgler til at påføre spænding til bæltest

Bemærk: Spændingen kontrolleres ved at trække op i midten af bæltest, indtil det er stramt. Mellemrummet mellem bælte og bæltetest bør være mellem 1 cm og 2,5 cm som vist i figur 48.

10. Drej bæltene for at verificere, at de ruller frit.

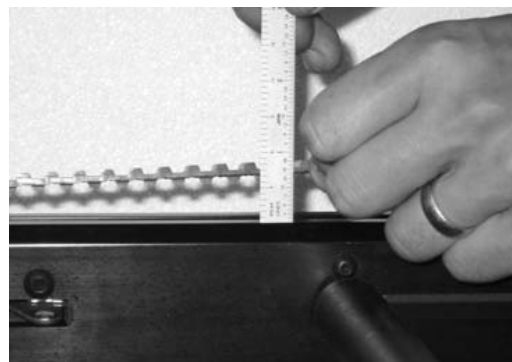

Figur 48 - Korrekt bæltespænding

[Vend tilbage til indholdsfortegnelsen](#)

UDSKIFTNING AF KABEL TIL ØVERSTE STYREGREB

Påkrævet værktøj:

- 5/8 tomme skruenøgle

Procedure:

1. Træk i kablet og hæv det udtrækkelige øverste styregreb til helt udtrukket position.
2. Fjern den ene side af kablet med en 5/8 tomme skruenøgle.
3. Sæt skiven på enden af det nye kabel.
4. Montér vha. en 5/8 tomme skruenøgle den ene side af det nye kabel til stolestellet i hullet, hvor det gamle kabel blev fjernet.
5. Gentag trin 2-4 for den anden ende af kablet.



Figur 49 - Hæv det udtrækkelige håndtag



Figur 50 - Fjern en side af kablet



Figur 51 - Sæt skiven på det nye kabel



Figur 52 - Montér den ene side af det nye kabel

Garanti

Stryker EMS, en afdeling af Stryker Corporation, tilbyder to forskellige garantimuligheder i USA:

Et (1) år for reservedele og arbejdskraft. Med denne garantimulighed garanterer Stryker EMS over for den oprindelige køber, at dets produkter er uden fremstillingsfejl, der kan påvirke produktets ydeevne og kundens tilfredshed i en periode på et (1) år efter leveringsdatoen. Strykers forpligtelse under denne garanti er udtrykkeligt begrænset til levering af reservedele og arbejdskraft til eller som erstatning for, efter Strykers eget skøn, ethvert produkt, der efter Strykers egen vurdering er mangelfuldt.

To (2) år for reservedele. Med denne garantimulighed garanterer Stryker EMS over for den oprindelige køber, at dele, der ikke er sliddele, i dets produkter er uden fremstillingsfejl, der påvirker produktets ydeevne og kundens tilfredshed i en periode på to (2) år efter leveringsdatoen. Strykers forpligtelse under denne garanti er udtrykkeligt begrænset til levering af reservedele til eller som erstatning for, efter Strykers eget skøn, ethvert produkt, der efter Strykers egen vurdering er mangelfuldt. Sliddele, dvs. madrasser, seler, dropstativer, opbevaringsnet, opbevaringsposer, oxygenstroppe og andre tekstilvarer, har en begrænset garanti på et (1) år med denne garantimulighed.

Uanset garantimuligheden er Stryker evakueringsstol designet til en forventet levetid på 15 år ved normal brug, under normale betingelser og med hensigtsmæssig regelmæssig vedligeholdelse som beskrevet i vedligeholdelsesmanualen for hver anordning.

Hvis Stryker anmoder om dette, skal produkter eller reservedele, for hvilke en oprindelig køber har fremsat et garantikrav, returneres med betalt porto til Strykers fabrik.

Enhver forkert brug, ændring eller reparation af uautoriserede serviceleverandører, der efter Strykers vurdering påvirker produktet materialemæssigt og i negativ retning, vil ugyldiggøre denne garanti. Enhver reparation af Stryker produkter med reservedele, der ikke leveres eller er autoriseret af Stryker, vil ugyldiggøre garantien. Ingen ansat hos eller repræsentant for Stryker er bemyndiget til at ændre denne garanti på nogen måde.

Denne erklæring udgør hele Stryker EMS's garanti med hensyn til det tidligere nævnte udstyr. STRYKER GIVER INGEN ANDEN GARANTI ELLER REPRÆSENTATION, HVERKEN UDTRYKkelig ELLER UNDERFORSTÅET, BORTSET FRA DEN HERI FREMSATTE GARANTI. DER GIVES INGEN GARANTI FOR SALGBARHED, OG DER GIVES INGEN GARANTIER FOR EGNETHED TIL SÆRLIGE FORMÅL. STRYKER ER UNDER INGEN OMSTÆNDIGHEDER ANSVARLIG FOR FØLGE- ELLER HÆNDELIGE SKADER, DER FOREKOMMER PGA., ELLER SOM PÅ NOGEN MÅDE HAR FORBINDELSE MED, SALG ELLER BRUG AF ETHVERT SÅDANT UDSTYR.

Garanti

STRYKER EMS RETURNERINGSPRAKSIS

Bårer, trappestole, Stryker evakueringsstole, bårer, bærefastgørelsesbeslag og eftermarkedstilbehørsdele kan returneres op til 180 dage efter kvitteringsdatoen, hvis de opfylder følgende retningslinjer:

Inden 30 dage

- Der gælder 30 dages garanti for pengene tilbage
- Stryker EMS er ansvarlig for alle gebyrer
- Returvarer vil ikke blive godkendt i tilfælde af ændrede artikler

Inden 90 dage

- Produktet skal være **ubrugt, ubeskadiget** og i den originale emballage
- Kunden er ansvarlig for et lagergebyr på 10 %

Inden 180 dage

- Produktet skal være **ubrugt, ubeskadiget** og i den originale emballage
- Kunden er ansvarlig for et lagergebyr på 25 %

RETURNERINGSAUTORISATION

Varer kan ikke returneres uden tilladelse fra Stryker kundeserviceafdeling. Der vil blive givet et autorisationsnummer, som skal fremgå på den returnerede vare. Stryker forbeholder sig retten til at opkræve forsendelses- og lagergebyr for returnerede artikler.

SPECIAL-, ÆNDREDE ELLER OPHØRTE ARTIKLER KAN IKKE RETURNERES.

BESKADIGEDE PRODUKTER

USA's Interstate Commerce Commissions forskrifter kræver, at erstatningskrav for beskadigede varer fremsættes over for transportøren inden for femten (15) dage fra modtagelse af varen. ACCEPTER IKKE BESKADIGEDE FORSENDELSER, MEDMINDRE BESKADIGELSEN ER NOTERET PÅ FORSENDELSESKVITTERINGEN PÅ MODTAGELSESTIDSPUNKTET. Stryker vil, efter omgående underretning, sende et fragtkrav til den relevante transportør til dækning af pådragne beskadigelser. Kravet vil være begrænset til den reelle erstatningsomkostning. Hvis denne information ikke modtages af Stryker inden for femten (15) dage efter levering af varen, eller beskadigelsen ikke blev noteret på leveringskvitteringen på modtagelsestidspunktet, vil kunden være ansvarlig for betaling af den oprindelige faktura i sin helhed. Krav for en eventuel utilstrækkelig forsendelse skal fremsættes inden for tredive (30) dage fra fakturadato.

INTERNATIONAL GARANTIKLAUSUL

Denne garanti reflekterer USA's indenrigspolitik. Garanti uden for USA kan variere fra land til land. Kontakt venligst den lokale Stryker Medical repræsentant for yderligere oplysninger.

PATENTINFORMATION

Stryker produkter er omfattet af et eller flere af følgende patenter:

USA	6,648,343	D527,103
-----	-----------	----------

Andre patenter er anmeldt

Dansk

Innehållsförteckning

Symboler och definitioner	9-3
Symboler	9-3
Definition av Varning / Var försiktig / Obs!	9-3
Inledning	9-4
Produktbeskrivning	9-4
Produktens avsedda bruk	9-4
Specifikationer	9-4
Identifiering av komponenter	9-5
Sammanfattning av förebyggande säkerhetsåtgärder	9-6
Inställningsförfarande	9-7
Undervisningar	9-8
Användarguide	9-9
Riktlinjer för användning	9-9
Vika upp stolen	9-10
Vika stolen	9-10
Flytta över passageraren till Stryker evakueringsstol	9-11
Använda fastsättningsbältena	9-12
Korrekt lyftteknik	9-15
Transportera passageraren på plana ytor	9-16
Transportera passageraren nedför trappor	9-17
Transportera passageraren uppför trappor	9-19
Använda hjullåsen	9-20
Använda huvudstödet	9-21
Använda ytterligare hjälp	9-22
Montera det valfria fästet för väggförvaring	9-23
Montera det valfria skåpet	9-24
Sätta på det valfria skyddet	9-25
Ta bort det valfria skyddet	9-25
Rengöring	9-26
Tvättprocedur	9-26
Begränsningar för tvätt	9-26
Förebyggande underhåll	9-28
Kontrollista	9-29
Underhållsrapport	9-30
Träningsrapport	9-31
Reservdelslista för snabbreferens	9-32
Serviceinformation	9-33
Justering av hjullåsens kraft	9-33
Bandreparation	9-34
Byte av kabel som frigör övre styrhandtag	9-36

Innehållsförteckning

Garanti	9-37
Stryker EMS policy för retur av produkter	9-38
Auktorisering vid retur	9-38
Skadad vara	9-38
Internationell garantiklausul	9-38
Information om patent	9-38

Symboler och definitioner

SYMBOLER



Varning/försiktighet: se medföljande dokumentation



Maximum vikt



Smörj inte



Tillverkare

DEFINITION AV VARNING / VAR FÖRSIKTIG / OBS!

Orden VARNING, VAR FÖRSIKTIG och OBS! betonar viktig information som ska läsas igenom särskilt noga.

VARNING

Varnar läsaren om en situation som, om den inte förhindras, kan orsaka dödsfall eller allvarlig skada. Varningar kan även beskriva potentiella allvarliga biverkningar och säkerhetsrisker.

VAR FÖRSIKTIG

Varnar läsaren om en potentiellt farlig situation som, om den inte förhindras, kan orsaka lindrig eller måttlig skada hos användaren eller patienten eller skada på utrustningen eller annan egendom. Detta omfattar särskild försiktighet som krävs vid hantering för säker och effektiv användning av produkten samt den försiktighet som krävs för att förhindra skador på produkten som kan uppstå till följd av användning eller felanvändning.

OBS!

Detta ger specialinformation som underlättar underhåll eller klargör viktiga instruktioner.

Inledning

Denna handbok är avsedd att hjälpa dig att använda och underhålla Stryker evakueringsstol modell 6254. Läs den noggrant innan du använder utrustningen eller påbörjar underhåll av den. För att säker användning av utrustningen ska kunna säkerställas är det rekommenderat att metoder och förfaranden upprättas för utbildning och träning av personal angående säker användning av denna evakueringsstol.

PRODUKTBESKRIVNING

Stryker evakueringsstol modell 6254 används för evakueringen av avaktiverade personer från multilevel lätteter.

PRODUKTENS AVSEDA BRUK

Stryker evakueringsstol modell 6254 är en handburen enhet, som består av en lätt vikt ram, på vilken en person kan bäras. Det tänks att hjälpa i transporten av passagerare upp och/eller ned en flykt av trappa i ett evakueringsläge. Spåren låter en enda operatör att evakuera passagerare att väga upp till 200 pund. Två operatörer kan hantera passagerare upp till 500 pund.

SPECIFIKATIONER

Maximum vikt ¹		500 lbs	228 kg
Höjd		45 tum	114 cm
Bredd		20,5 tum	52 cm
Djup ²		28 tum	71 cm
Djup hopvikt		11 tum	28 cm
Vikt		34 lbs	15,5 kg

Måtten är uppmätta från huvudramens yttersta kanter. Specifikationerna är avrundade. Omvandlingarna är beräknade före avrundningen.

¹ Maximal belastningskapacitet är total vikt fördelad enligt människans grundläggande anatomi. Användare måste beakta vikten av passagerare, utrustning och tillbehör när den totala belastningen på produkten fastställs.

² Djupmått är mätta med de utdragbara handtagen infällda.

Stryker förbehåller sig rätten att ändra specifikationerna utan meddelande.

Inledning

IDENTIFIERING AV KOMPONENTER

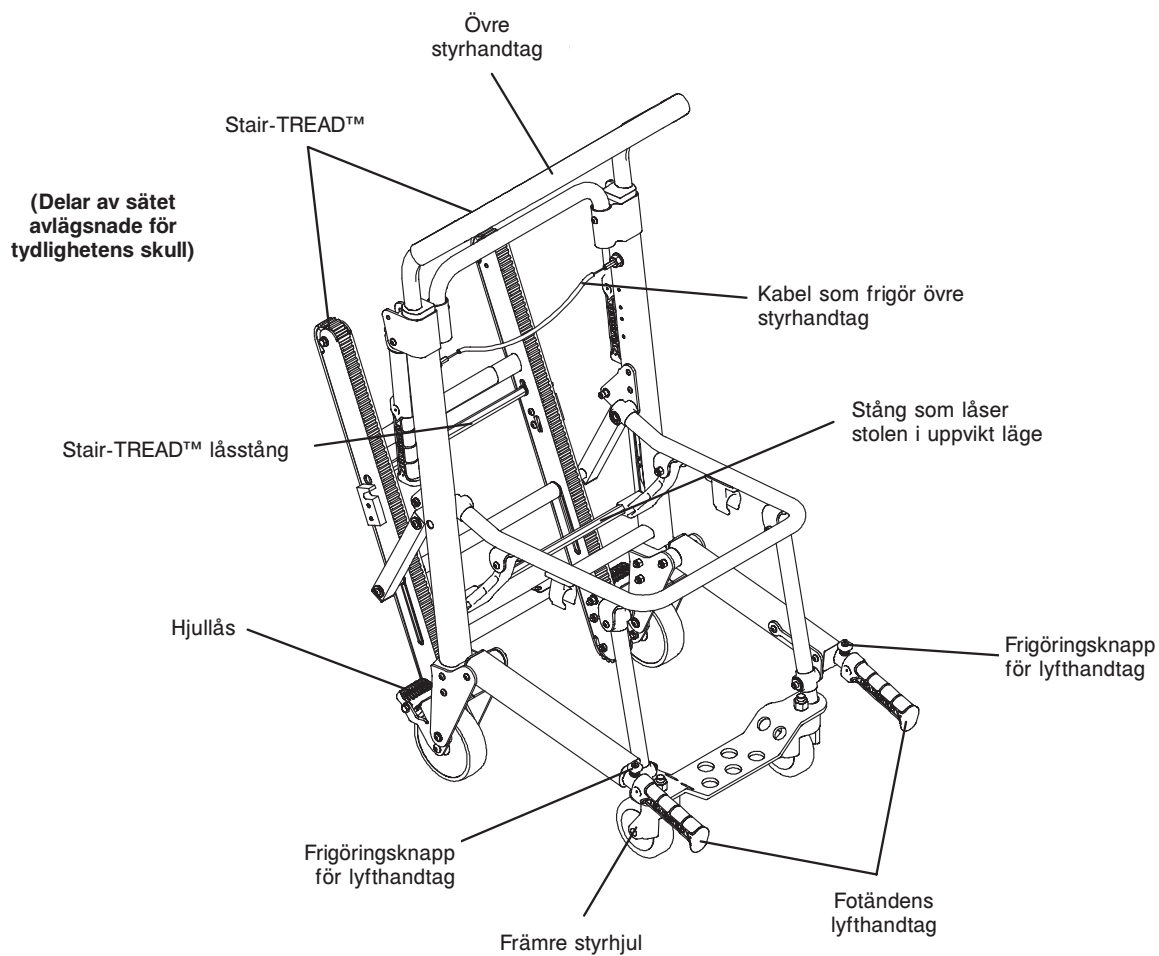

Sammanfattning av förebyggande säkerhetsåtgärder

Följande är en lista över säkerhetsåtgärder som måste iakttas när denna enhet används eller service utförs på den. Säkerhetsföreskrifterna upprepas på flera ställen i handboken, där de är tillämpliga. Läs noggrant igenom listan innan du använder eller utför service på enheten.

VARNING

- Felaktig användning av Stryker evakueringsstol kan orsaka skador på passageraren eller användaren. Använd Stryker evakueringsstol endast enligt beskrivningen i denna handbok.
- Stryker evakueringsstol får inte modifieras. Förändring av stolen kan orsaka oförutsägbar funktion vilket kan leda till skada på passageraren eller användaren. Förändringar på stolen upphäver också garantin.
- Felaktigt underhåll kan orsaka personskada eller skada på enheten. Utför underhåll på Stryker evakueringsstol enligt beskrivningen i denna handbok. Använd endast delar/komponenter och underhållsmetoder godkända av Stryker. Användning av icke-godkända delar och metoder kan orsaka oförutsägbar funktion och/eller personskador och upphäver produktgarantin.
- Låt inte otränade medhjälpare hjälpa till vid användningen av Stryker evakueringsstol. Otränade tekniker/medhjälpare kan orsaka skada på passageraren eller sig själva.
- En olåst stol kan vika ihop sig under användning och skada passageraren eller användaren. Se alltid till att stolen är låst i uppvikt läge innan den används.
- Kontrollera alltid att lyfthandtagen är låsta på plats innan de används för att lyfta stolen med, för att undvika personskador.
- Använd alltid alla fastsättningsbälten för att säkra passageraren på stolen. En icke fastspänd passagerare kan falla från stolen och skadas.
- Undvika skador genom att aldrig lämna en passagerare utan uppsikt på stolen. Håll stadigt i stolen medan en passagerare sitter i den.
- Användning av Stryker evakueringsstol rekommenderas inte för personer med misstänkta skador på nacke eller ryggrad eller vid frakturer.
- För att undvika personskador, när en passagerare som väger mer än 90 kg sitter på stolen, krävs minst två användare för transport i trappor. Se [sid. 9-22](#) för rätt placering av varje medhjälpare om fler personer krävs för att säkert behärska stolen.
- Använd hjullåsen endast vid överflyttning av en passagerare eller när stolen är tom. Stolen kan välta om stolen flyttas medan hjullåsen är på, vilket kan skada passageraren eller användaren och/eller stolen.
- Använd aldrig hjullås på en stol med kraftigt slitna hjul. Om man använder hjullås på ett hjul med mindre diameter än 12,7 cm kan det hända att hjullåset inte håller vilket kan leda till skada på passageraren eller föraren och/eller skada stolen eller annan utrustning.
- För att undvika skador ska man alltid bekräfta att Stair-TREAD™ systemet är ordentligt låst på plats innan passageraren transporteras.
- Vatten, is och skräp på trappor kan påverka användarens fotfäste och rätt användning av Stair-TREAD™ systemet. Ta bort sådant som är i vägen eller överväg att ta en annan väg, för att undvika skador.
- Kondens, vatten, is och/eller skräp på Stair-TREAD™ systemet kan orsaka oförutsägbar funktion, och leda till att den vikt som användarna måste understödja plötsligt förändras. För att undvika skador, och för att underlätta rätt funktion av Stair-TREAD™ systemet, säkerställ att banden är rena och torra innan passageraren transporteras.
- Stair-TREAD™ systemet får aldrig smörjas. Smörjning av systemet kan leda till oberäknelig funktion och eventuellt orsaka skador på passageraren eller användaren.
- För att undvika skador på användarna och/eller passageraren ska användarna aldrig försöka transportera större passagerarvikt än de kan lyfta på ett säkert sätt.
- Sandpappra inte bandets tänder. Om tänderna deformeras kan det leda till oförutsägbar stolfunktion och orsaka skada på användaren och/eller passageraren.

VAR FÖRSIKTIG

- Styrhjulen lämpar sig inte för alla ytor. Försiktighet ska iakttas hela tiden.
- Hjullåsen är endast avsedda som hjälp för att förhindra att den tomma stolen rulla iväg när den lämnas utan uppsikt och underlätta vid förflyttning av passageraren. Hjullåset kanske inte ger tillräckligt motstånd på alla ytor eller vid belastning.
- Släpp den röda stängningen som frigör bandmekanismen innan Stair-TREAD™ systemet klickas på plats i låst läge. Underlåtenhet att följa den här proceduren kan leda till att bandmekanismen inte låses på plats. Kontrollera alltid att Stair-TREAD™ systemet är låst genom att försöka vika in den innan du går nedför en trappa.

[Tillbaka till innehållsförteckningen](#)

Inställningsförfarande

Packa upp kartongerna och kontrollera att alla artiklar fungerar på rätt sätt. Det är viktigt att Stryker evakueringsstol fungerar på rätt sätt innan den tas i bruk. Be en kvalificerad serviceperson använda nedanstående lista och bruksanvisningen för att kontrollera stolen innan den tas i bruk.

- Alla fästanordningar säkra (se alla monteringsritningar)
- Alla svetsar intakta, inga sprickor eller bristningar
- Inga böjda eller brutna rör eller plåtar
- Inget skräp i hjulen
- Alla hjul sitter säkert och rullar ordentligt
- Stolen viks upp och låser på rätt sätt
- Inga repor eller sprickor i sätet eller ryggstödet
- Passagerarens fastsättningsbälten är intakta och fungerar på rätt sätt
- Hjullåsen fungerar på rätt sätt
- Fotändens lyfthandtag kan dras ut och låser på rätt sätt
- Huvudändens lyfthandtag fälls in och ut
- Styrhjulen sitter säkert, rullar och svänger på rätt sätt
- Övre styrhandtag kan förlängas och låsas i båda lägena
- Stair-TREAD™ system viks upp och låser
- Banden rullar på rätt sätt
- Valfria tillbehör är intakta och fungerar på rätt sätt



VARNING

- Felaktig användning av Stryker evakueringsstol kan orsaka skador på passageraren eller användaren. Använd Stryker evakueringsstol endast enligt beskrivningen i denna handbok.
 - Stryker evakueringsstol får inte modifieras. Förändring av stolen kan orsaka oförutsägbar funktion vilket kan leda till skada på passageraren eller användaren. Förändringar på stolen upphäver också garantin.
-

Undervisningar

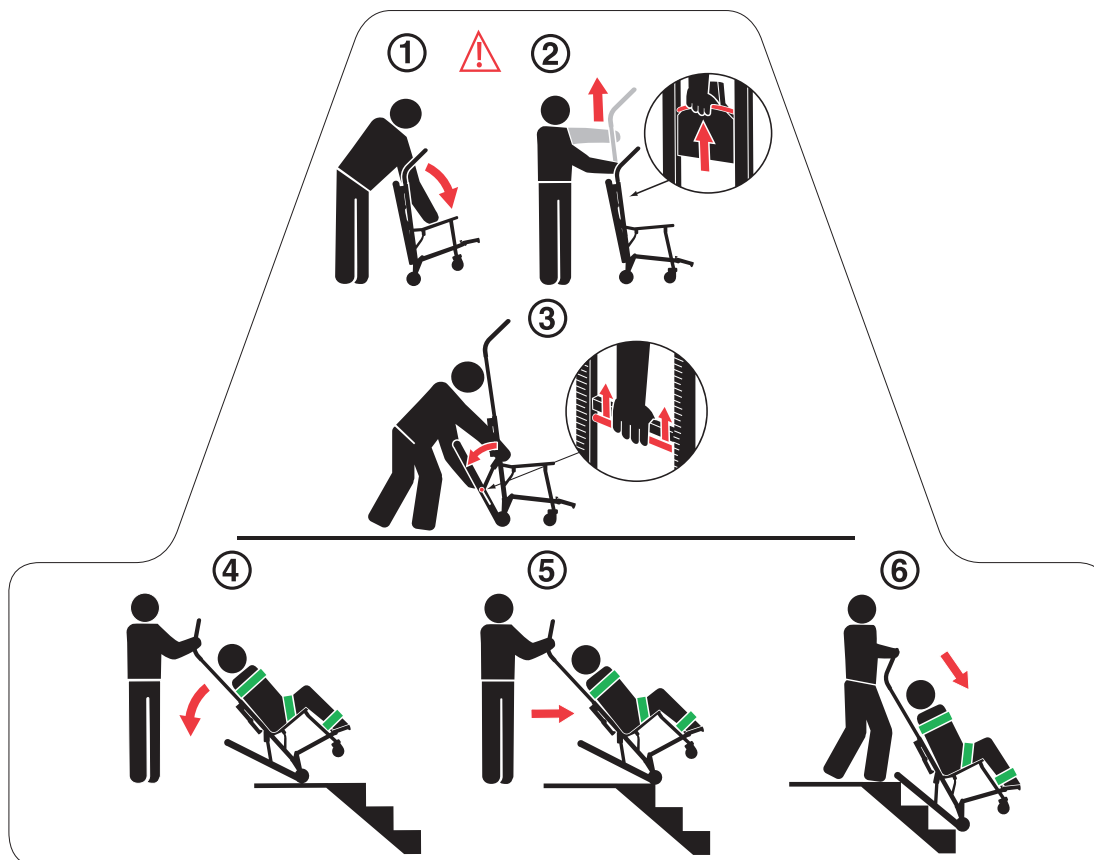

1. Stå bakom stolen. Dra isär ryggstödet och förlängningshandtaget.

VARNING

En olåst stol kan vika ihop sig under användning och skada passageraren eller användaren. Se alltid till att stolen är låst i uppvikt läge innan den används.

2. Använd en hand för att dra i den röda kabeln som frigör det övre styrhandtaget medan den andra handen används för att dra upp handtaget till sin fulla längd. Släpp kabeln och bekräfta att handtaget är låst på vardera sidan i det helt utdragna läget.
3. Tryck bandmekanismens röda frigöringsstång mot det svarta tvärröret. Lätta på greppet om frigöringsstången och dra kraftigt ut Stair-TREAD™ systemet till helt utdraget läge tills vardera sidan är stadigt låst. Kontrollera alltid att vardera sidan av Stair-TREAD™ systemet är låst genom att försöka fälla den tillbaka uppåt.

VAR FÖRSIKTIG

Släpp den röda stängen som frigör bandmekanismen innan Stair-TREAD™ systemet klickas på plats i låst läge. Underlåtenhet att följa den här proceduren kan leda till att bandmekanismen inte låses på plats. Kontrollera alltid att Stair-TREAD™ systemet är låst genom att försöka vika in den innan du går nedför en trappa.

4. Luta stolen endast så långt bakåt att Stair-TREAD™ systemet fortfarande får kontakt med golvet.
5. Luta stolen i vinkel, styr Stryker evakueringsstol över trappkanten och låt Stair-TREAD™ systemet gripa tag om första steget.
6. Låt stolen glida nedför trappan tills banden ligger jämnt tvärs över kanten på två eller tre trappsteg.

RIKTLINJER FÖR ANVÄNDNING

- Använd Stryker evakueringsstol endast enligt beskrivningen i denna handbok.
- Läs alla etiketter och anvisningar på stolen innan du använder den.
- Rulla inte stolen, för den inte nedför, eller uppför trappor utan att underrätta passageraren. Stanna kvar hos passageraren med stolen under kontroll hela tiden.
- Använd hjullåsen endast vid överflyttning av en passagerare eller när stolen är tom.
- Använd alltid fastsättningsbältena när en passagerare sitter på stolen.
- Använd lämpligt tränade medhjälpare när det behövs för att hålla stol och passagerare under kontroll.
- Lagra Evakueringsstolen i ett svalt, torra miljö som är frysa över temperatur och ut ur direkt solljus.

VARNING

- Använd alltid alla fastsättningsbälten för att säkra passageraren på stolen. En icke fastspänd passagerare kan falla från stolen och skadas.
 - Använd hjullåsen endast vid överflyttning av en passagerare eller när stolen är tom. Stolen kan välta om stolen flyttas medan hjullåsen är på, vilket kan skada passageraren eller användaren och/eller stolen.
 - Kondens, vatten, is och/eller skräp på Stair-TREAD™ systemet kan orsaka oförutsägbar funktion, och leda till att den vikt som användarna måste understödja plötsligt förändras. För att undvika skador, och för att underlätta rätt funktion av Stair-TREAD™ systemet, säkerställ att banden är rena och torra innan passageraren transporteras.
 - Vatten, is och skräp på trappor kan påverka användarens fotfäste och rätt användning av Stair-TREAD™ systemet. Ta bort sådant som är i vägen eller överväg att ta en annan väg, för att undvika skador.
 - Låt inte otränade medhjälpare hjälpa till vid användningen av Stryker evakueringsstol. Otränade tekniker/medhjälpare kan orsaka skada på passageraren eller sig själva.
 - För att undvika personskador, när en passagerare som väger mer än 90 kg sitter på stolen, krävs minst två användare för transport i trappor. Se [sid. 9-22](#) för rätt placering av varje medhjälpare om fler personer krävs för att säkert behärska stolen.
 - För att undvika skador på användarna och/eller passageraren ska användarna aldrig försöka transportera större passagerarvikt än de kan lyfta på ett säkert sätt.
-

Användarguide

VIKA UPP STOLEN

Vika upp stolen:

1. Stå bakom stolen.
2. Lås hjulen (om så önskas).
3. Dra isär ryggstödet och förlängningshandtaget. Låsmekanismen låser sig automatiskt när stolen är helt uppvikt.
4. Kontrollera att låset är inkopplat genom att dra sätet uppåt. Om låset är ordentligt inkopplat viker inte stolen ihop sig.

VARNING

En olåst stol kan vika ihop sig under användning och skada passageraren eller användaren. Se alltid till att stolen är låst i uppvikt läge innan den används.

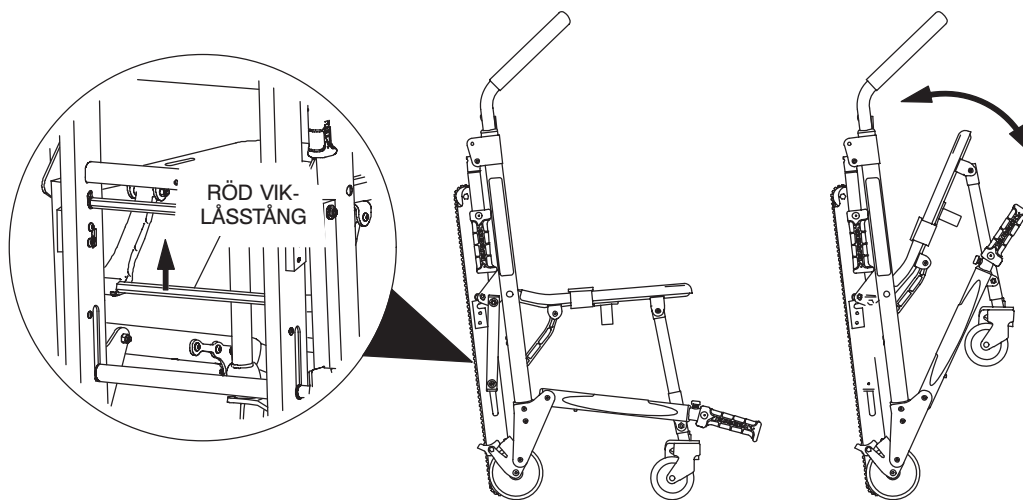

Figur 1 - Uppvikning/hopvikning av stolen

VIKA STOLEN

Vika ihop stolen:

1. Lås hjulen (om så önskas). Spänn ihop fastsättningsbältena och vik dem prydligt för att de inte ska hindra vid korrekt ihopvikning av stolen. Fäst bältet som stöder huvudet bakom stolens ram.
2. Stå vid sidan av stolen.
3. Dra den röda spärrstången baktill på stolen uppåt.
4. Stjälp stolen framåt.
5. Vik upp sätet mot ryggstödet tills frambenen låser sig i klämmorna undertill på sätesröret.

Obs! Vrid på framhjulen så att det inte är i vägen när stolen viks ihop.

Lagra Evakueringsstolen i ett svalt, torra miljö som är frysa över temperatur och ut ur direkt solljus.

FLYTTA ÖVER PASSAGERAREN TILL STRYKER EVAKUERINGSSTOL

Flytta över passageraren till stolen

1. Placera stolen bredvid passageraren.
2. Lås hjulen för att hindra att stolen rör sig.
3. Öppna fastsättningsbältena.
4. Dra ut det övre styrhandtaget.
5. Flytta över passageraren till stolen.
6. Använd alla fastsättningsbälten för att säkra passageraren på stolen ([sid. 9-12](#)).
7. Lås upp hjulen före transporten.

VARNING

Användning av Stryker evakueringsstol rekommenderas inte för personer med misstänkta skador på nacke eller ryggrad eller vid frakturer.

Användarguide

ANVÄNDA FASTSÄTTNINGSBÄLTENA

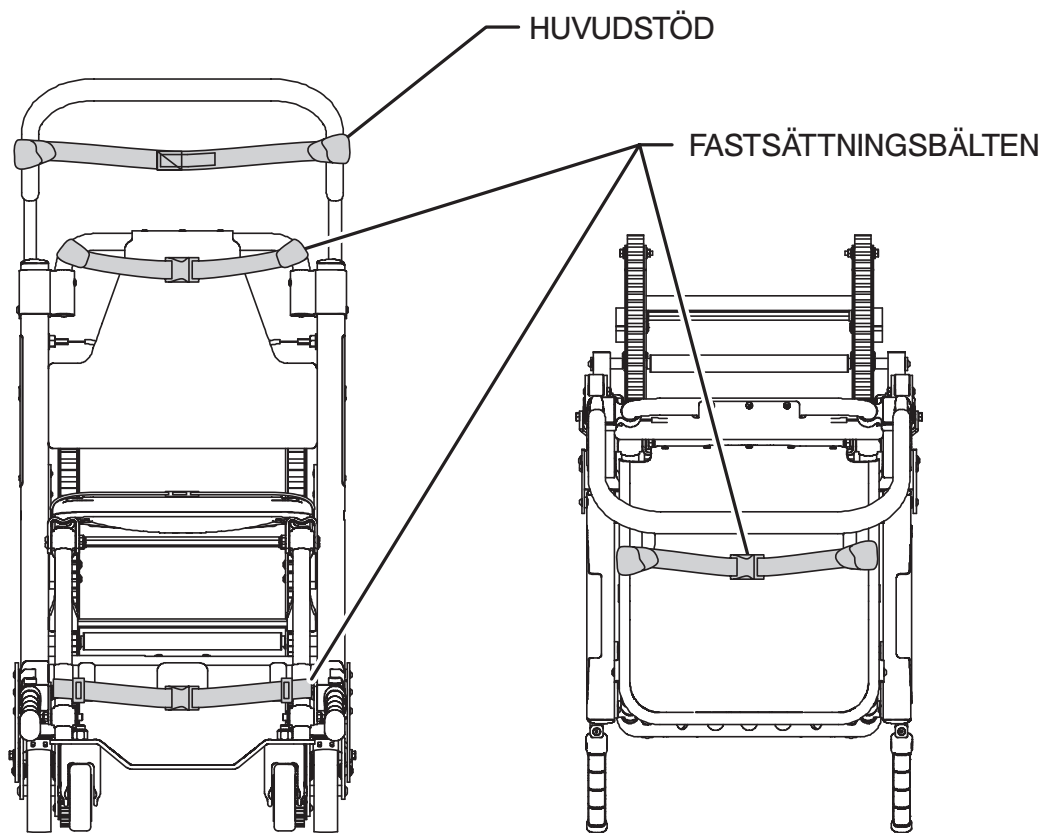

Figur 2 - Fästpunkter för bältena
Framifrån

Figur 3 - Fästpunkter för höftbältet
Uppifrån

VARNING

Använd alltid alla fastsättningsbälten för att säkra passageraren på stolen. En icke fastspänd passagerare kan falla från stolen och skadas.

Använd alltid alla fastsättningsbälten för att säkra passageraren på stolen. Spänn fast ett bälte över passagerarens bröst och det andra över passagerarens lår. Spänn fast vristbältet över passagerarens ben.

För att undvika skador på spännen och bälten skall bältena vara ihospända när stolen inte används med en passagerare.

När fastsättningsbältena fästs vid stolen, ska man komma ihåg att fästpunkterna måste ge en stark förankring och rätt läge för fastspänning utan att vara i vägen för utrustning och tillbehör.

ANVÄNDA FASTSÄTTNINGSBÄLTENA - FORTSÄTTNING

Fästa bröstbältena:

1. Linda varje bälte runt stolramen, för in änden med spännet genom öglan i andra änden av bältet och dra åt.
2. Dra bältet tvärs över passagerarens bröst, förläng bältet efter behov.
3. Stäng bältspännet.
4. Dra i bältets lösa ände för att spänna det ordentligt runt passageraren.
5. Upprepa för det andra bältet och höftbältet.

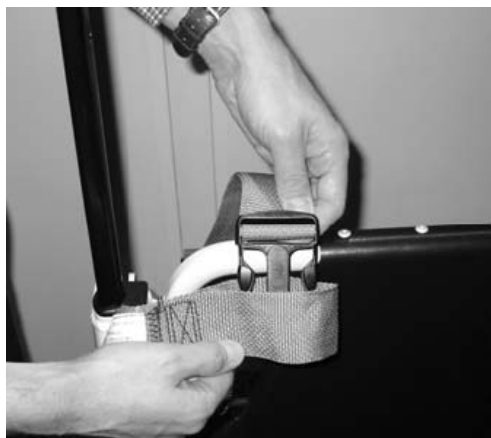

Figur 4 - För in änden genom öglan



Figur 5 - Dra åt spännet



Figur 6 - Förläng bältet vid behov



Figur 7 - Stäng bältspännet



Figur 8 - Fäst bältet ordentligt

ANVÄNDA FASTSÄTTNINGSBÄLTENA - FORTSÄTTNING

Fastsättning av vristbältet:

1. Avlägsna de tre plastdetaljerna från bältet.
2. Trä bältet genom en av D-ringarna av plast och för ringen ner till änden av bältet fram till den vita etiketten.



3. Lägg bältet i en ögla runt stolens framben och dra den lösa änden av bältet genom ringen. Dra tills ringen vilar mot fotstödet rör.



4. Trä bältet genom den andra D-ringen.
5. Lägg bältet i en ögla runt stolens andra framben och dra den lösa änden av bältet genom öglan. Dra tills D-ringen vilar mot fotstödet rör.



6. Fäst den sista ändklämman av hantyp på bältet.

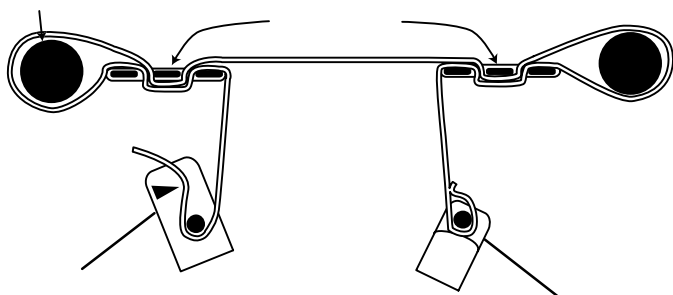

Figur 9-17 - Fästa benbältet

ANVÄNDA FASTSÄTTNINGSBÄLTENA - FORTSÄTTNING

- Fatta tag i spännet **för att förlänga fastsättningsbältet** och vänd det i vinkel mot det vävda bandet och dra det utåt. En fällad flik i änden av det vävda bandet hindrar att spännet dras av bältet.
- **För att förkorta fastsättningsbältet** ska du fatta tag i den fällade fliken och dra det vävda bandet tillbaka genom spännet tills det är lagom spänt.
- När stolen tas i bruk, öppnar du fastsättningsbältena och för dem till endera sidan av stolen tills passageraren tagit plats på sätet. Förläng fastsättningsbältet, spänn fast det runt passageraren och förkorta bältet tills det är lagom spänt för att hålla passageraren säkert på plats.
- **För att öppna fastsättningsbältet** trycker du på flikarna på sidan av spännet för att öppna spännet och dra ut handelen ur hondelen.
- **För att stänga fastsättningsbältet**, tryck handelen in i mottagaren tills ett klickljud hörs.
- När helst ett fastsättningsbälte spänns på en passagerare, ska medhjälparen bekräfta att spännet är låst och att överflödigt bältesband inte trasslar in sig i stolen eller hänger löst.
- Inspektion av fastsättningsbältena ska göras minst en gång i månaden (oftare om stolen används mycket). Inspektionen ska inkludera kontroll av böjda eller trasiga spännen, sönderrivna eller fransiga bältesband, etc. Varje fastsättningsbälte som ser slitet ut eller inte fungerar på rätt sätt måste bytas omedelbart.

KORREKT LYFTTEKNIK

Kom ihåg dessa fem grundläggande riktlinjer vid lyft av Stryker evakueringsstol och passageraren:

- Håll händerna nära kroppen.
- Håll ryggen rak.
- Koordinera dina rörelser med din medhjälpare och lyft med benen.
- Undvik vridrörelser.
- Använd alltid Stryker evakueringsstolen enligt beskrivningen i denna handbok.

Användarguide

TRANSPORTERA PASSAGERAREN PÅ PLANA YTOR

VARNING

För att undvika risken av tålig skada eller utrustningsskada, låt inte patienten stå på fotstödet.

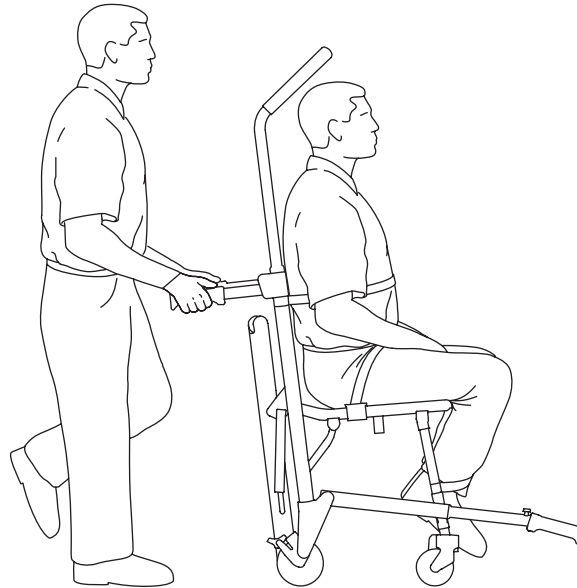

Figur 18 - Transportera en passagerare

För att rulla Stryker evakueringsstol över plana ytor ska antingen huvudändens handtag eller ryggstödet rör användas för att skjuta och styra stolen bakifrån passageraren. Lyft stolen över och runt hinder med hjälp av huvud- och fotändens lyfthandtag.

Förutom huvudändens lyfthandtag kan det utdragbara övre styrhandtaget användas i alla läget för att rulla och styra stolen. Dra ut det övre styrhandtaget genom att dra i den röda kabeln för frigöring med ena handen och dra upp styrhandtaget med den andra. Frigör kabeln för att låsa handtaget i antingen halvt eller fullt utdraget läge. Lyft stolen över och runt hinder med hjälp av huvud- och fotändens lyfthandtag.

VAR FÖRSIKTIG

Styrhjulen lämpar sig inte för alla ytor. Försiktighet ska iakttas hela tiden.

TRANSPORTERA PASSAGERAREN NEDFÖR TRAPPOR

VARNING

- För att undvika skador ska man alltid bekräfta att Stair-TREAD™ systemet är ordentligt låst på plats innan passageraren transporteras.
- För att undvika personskador, när en passagerare som väger mer än 90 kg sitter på stolen, krävs minst två användare för transport i trappor. Se sid. 9-22 för rätt placering av varje medhjälpare om fler personer krävs för att säkert behärska stolen.
- Kontrollera alltid att lyfthandtagen är låsta på plats innan de används för att lyfta stolen med, för att undvika personskador.

1. Rulla fram stolen till trappan och rikta den vinkelrätt mot kanten på det första trappsteget.
2. Användaren vid fotänden (vid behov) - Förläng fotändens lyfthandtag genom att trycka på de röda frigöringsknapparna och dra ut handtagen så långt det går. Släpp knapparna och kontrollera att handtagen är låsta.
3. Användaren vid huvudänden - Använd en hand för att dra i den röda kabeln som frigör det övre styrhandtaget medan den andra handen används för att drar upp handtaget till sin fulla längd. Släpp kabeln och bekräfta att handtaget är låst på vardera sidan i det helt utdragna läget.
4. Användaren vid huvudänden - Tryck bandmekanismens röda frigöringsstång mot det svarta tvärröret. Lätta på greppet om frigöringsstången och dra kraftigt ut Stair-TREAD™ systemet till helt utdraget läge tills vardera sidan är stadigt låst. Kontrollera alltid att vardera sidan av Stair-TREAD™ systemet är låst genom att försöka fälla den tillbaka uppåt.

VAR FÖRSIKTIG

Släpp den röda stängen som frigör bandmekanismen innan Stair-TREAD™ systemet klickas på plats i låst läge. Underlåtenhet att följa den här proceduren kan leda till att bandmekanismen inte låses på plats. Kontrollera alltid att Stair-TREAD™ systemet är låst genom att försöka vika in den innan du går nedför en trappa.

5. Användarna är vända mot varandra när de går ned för trapporna.
6. Användaren vid huvudänden - Luta stolen endast så långt bakåt att Stair-TREAD™ systemet fortfarande får kontakt med golvet.

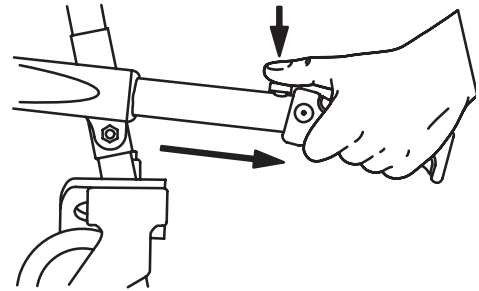

Figur 19 - Fotändens lyfthandtag

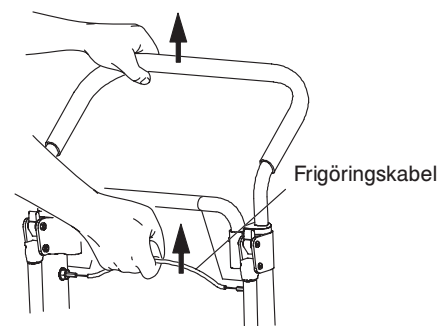

Figur 20 - Kabel som frigör övre styrhandtag

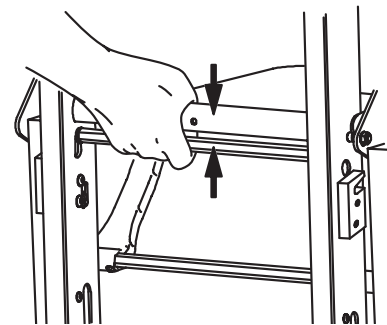

Figur 21 - Bandmekanismens röda frigöringsstång

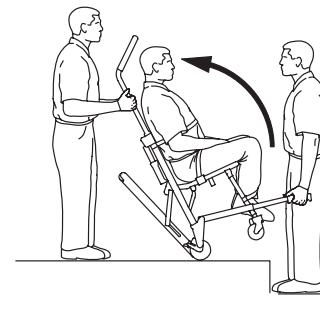

Figur 22 - Luta stolen

TRANSPORTERA PASSAGERAREN NEDFÖR TRAPPOR - FORTSÄTTNING

7. Båda användarna - Luta stolen i vinkel, styr Stryker evakueringsstol över trappkanten och låt Stair-TREAD™ systemet gripa tag om första steget.
8. Båda användarna - Låt stolen glida nedför trappan tills banden ligger jämnt tvärs över kanten på två eller tre trappsteg.
9. Användaren vid huvudändan - Tryck det utdragbara övre styrhandtaget något nedåt medan användaren vid fotänden pressar något uppåt på fotändens lyfthandtag för att hindra stolen från att gunga framåt när den glider ned för trapporna.



VARNING

- Stair-TREAD™ systemet kanske inte fungerar på samma sätt på alla trappytor och under alla omgivningsförhållanden. Beroende på förhållandena, kan varierande grad av motstånd kännas. Undvik att få smuts eller annat som hindrar i bandmekanismen. Vatten, is och skräp på trapporna kan påverka användarens fotfäste och rätt användning av Stair-TREAD™ systemet. Ta bort sådant som är i vägen eller överväg att ta en annan väg, för att undvika skador. Kondens, vatten, is och/eller skräp på Stair-TREAD™ systemet kan orsaka oförutsägbar funktion, och leda till att den vikt som användarna måste understödja plötsligt förändras.
- För att undvika skador, och för att underlätta rätt funktion av Stair-TREAD™ systemet, säkerställ att banden är rena och torra innan passageraren transporteras.
- För att undvika skador på användarna och/eller passageraren ska användarna aldrig försöka transportera större passagerarvikt än de kan lyfta på ett säkert sätt.

10. Användaren vid fotänden (vid behov) - släpp fronthandtagen när banden når det sista trappsteget. Användaren vid huvudändan - luta stolen framåt tills alla fyra hjul står på underlaget. Rulla stolen enligt beskrivningen på [sid. 9-16](#).
11. För att vika tillbaka Stair-TREAD™ systemet drar du bandmekanismens röda frigöringsstång mot det svarta tvärröret och viker upp bandmekanismen mot stolen. Kontrollera att Stair-TREAD™ systemet är låst på plats.



VAR FÖRSIKTIG

Släpp den röda stängen som frigör bandmekanismen innan Stair-TREAD™ systemet klickas på plats i låst läge. Underlåtenhet att följa den här proceduren kan leda till att bandmekanismen inte låses på plats. Kontrollera alltid att Stair-TREAD™ systemet är låst genom att försöka vika in den innan du går nedför en trappa.

Om någon av användarna behöver ta en paus eller vila under nedfärden för trappan ska stolen lutas framåt så pass mycket att bakhjulen vilar på ett trappsteg. För att fortsätta nedför trappan från viloläget ska användaren vid huvudändan trycka det övre styrhandtaget något nedåt medan användaren vid fotänden pressar något uppåt för att luta stolen bakåt och koppla in Stair-TREAD™ systemet.

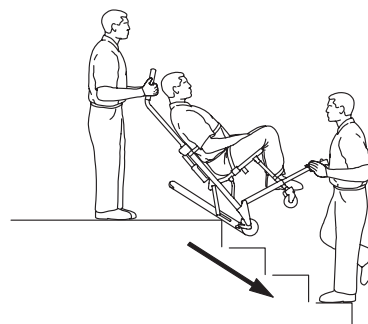

Figur 23 - Bandet fäster i första steget

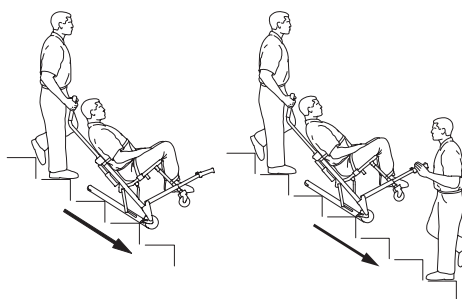

Figur 24 - Transportera nedför trappor

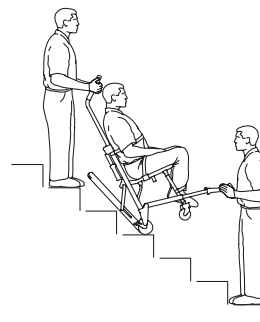

Figur 25 - "Viloläge"

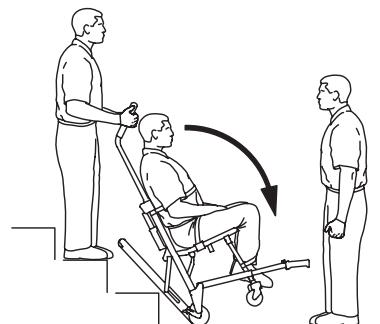

Figur 26 - Längst ned vid trappan

TRANSPORTERA PASSAGERAREN UPPFÖR TRAPPOR

VARNING

- För att undvika personskador, när en passagerare som väger mer än 90 kg sitter på stolen, krävs minst två användare för transport i trappor. Se [sid. 9-22](#) för rätt placering av varje medhjälpare om fler personer krävs för att säkert behärska stolen.
- Kontrollera alltid att lyfthandtagen är låsta på plats innan de används för att lyfta stolen med, för att undvika personskador.

1. Rulla fram stolen till nedersta trappsteget med passagerarens rygg mot trappan.
2. Användaren vid fotänden - förläng fotändens lyfthandtag genom att trycka på de röda knapparna och dra i handtagen så långt det går. Släpp knappen och kontrollera att handtaget är låst.
3. Användaren vid huvudänden - fäll ut huvudändens lyfthandtag.
4. Användaren vid fotänden är vänd mot trappan. Användaren vid huvudänden kan antingen vara vänd bakåt för att bättre kunna hålla uppsikt över passageraren eller framåt för att få bättre sikt över trappan och underlätta manövrering runt hinder.

Obs! Även om användaren vid huvudänden kan vara vänd i båda riktningar för att bära ska tillämpliga protokoll följas när stolar ska bäras.

5. Båda användarna - lyft samtidigt stolen med hjälp av huvud- och fotändens lyfthandtag och med iakttagande av rätt lyftteknik (se [sid. 9-15](#)). Bär stolen långsamt uppför trappan och undvik alla hinder.

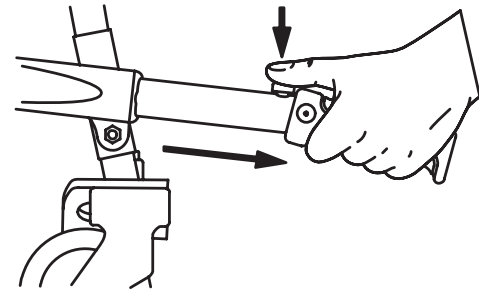

Figur 27 - Fotändens lyfthandtag

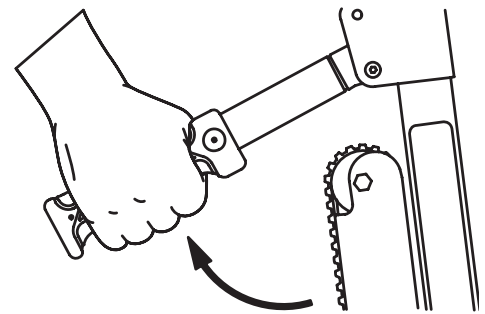

Figur 28 - Huvudändens lyfthandtag

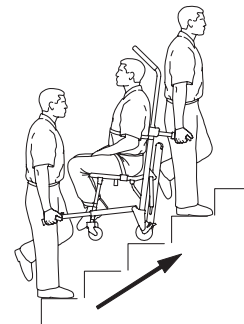

Figur 29 - Transportera uppför trappor

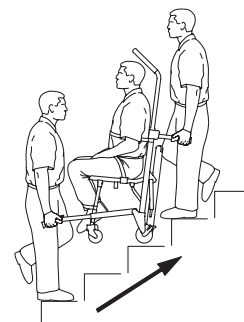

Figur 30 - Transportera uppför trappor

ANVÄNDA HJULLÅSEN

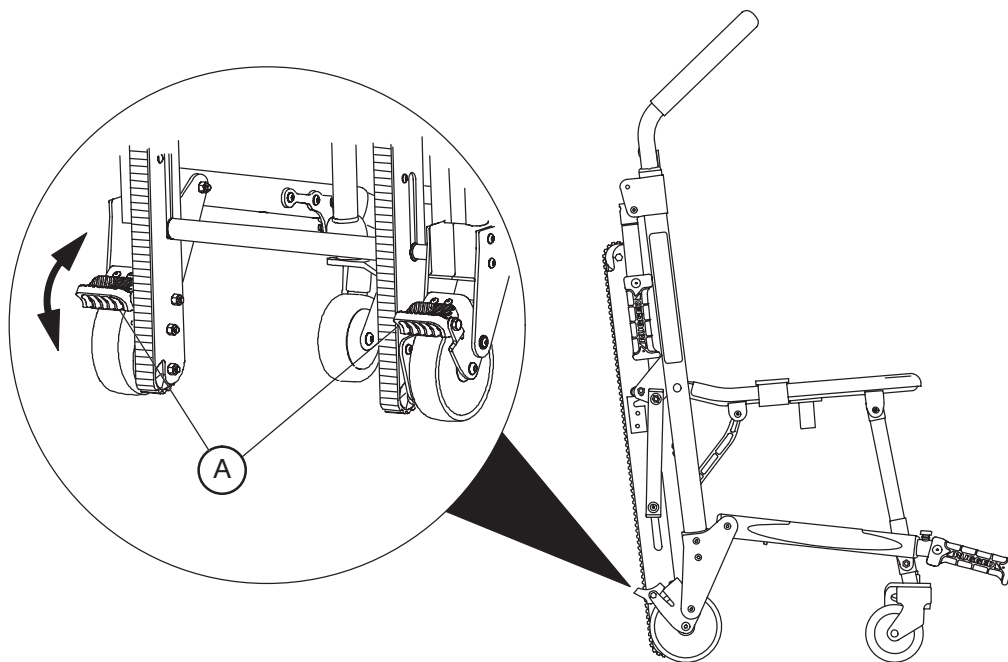

Figur 31 - Hjullås

Aktivering av hjullås:

1. Tryck ned pedalerna (A) tills de stannar.
2. För att frigöra hjullåsen, trycker du på ovansidan av pedalen med foten eller lyfter upp den med tån under pedalen. Den övre delen av pedalen vilar mot stolramen när hjullåset är frigjort.

VARNING

- Använd hjullåsen endast vid överflyttning av en passagerare eller när stolen är tom. Stolen kan välta om stolen flyttas medan hjullåsen är på, vilket kan skada passageraren eller användaren och/eller stolen.
- Hjullåsen är endast avsedda som hjälp för att förhindra att den tomma stolen rullar iväg när den lämnas utan uppsikt och underlätta vid förflyttning av passageraren. Ett hjullås kanske inte ger tillräckligt motstånd på alla ytor eller vid belastning.
- Undvika skador genom att aldrig lämna en passagerare utan uppsikt på stolen. Håll stadigt i stolen medan en passagerare sitter i den.
- Använd aldrig hjullås på en stol med kraftigt slitna hjul. Om man använder hjullås på ett hjul med mindre diameter än 12,7 cm kan det hända att hjullåset inte håller vilket kan leda till skada på passageraren eller föraren och/eller skada stolen eller annan utrustning.

ANVÄNDA HUVUDSTÖDET

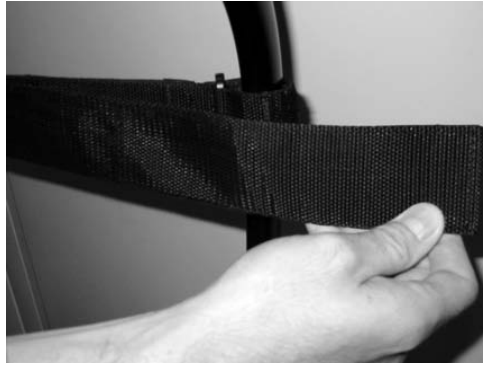

UPPIFRÅN

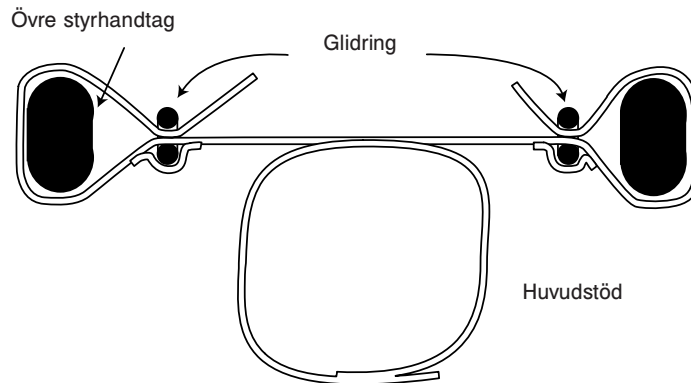

Figur 32–34 - Fästa och använda huvudstödet

VARNING

Användning av Stryker evakueringsstol rekommenderas inte för personer med misstänkta skador på nacke eller ryggrad eller vid frakturer.

Innan huvudstödet används måste det övre styrhandtaget vara utdraget. Dra först i den röda kabeln som frigör det övre styrhandtaget med ena handen. Dra sedan upp handtaget med andra handen. Släpp kabeln och bekräfta att handtaget är säkert låst i ett av de två tillgängliga lägena.

Att fästa huvudstödet mot det utdragbara övre styrhandtaget:

1. Linda de lösa bältändarna runt handtagets lodräta delar och för dem sedan genom plastöglorna.
2. Dra åt och lås bältet mot sig själv.
3. Justera höjden genom att lossa på bältet, föra det till önskad plats och dra åt det på nytt.

För att stödja passagerarens huvud ska den placeras vid nacken. För medvetslösa passagerare, eller passagerare med en medvetandesänkning, ska huvudet säkras med de två andra delarna av bältet. Linda runt passagerarens huvud och låt bältena gå omlott och dra åt så mycket som önskas för att stabilisera. När de inte används kan dessa bälten lindas runt handtaget och fästas på baksidan av stödet.

Användarguide

ANVÄNDA YTTERLIGARE HJÄLP

VARNING

För att undvika personskador, när en passagerare som väger mer än 90 kg sitter på stolen, krävs minst två användare för transport i trappor.

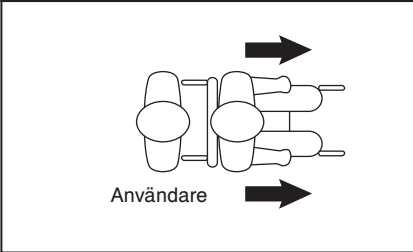
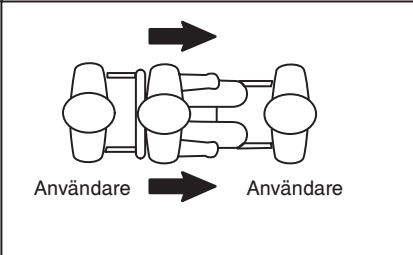
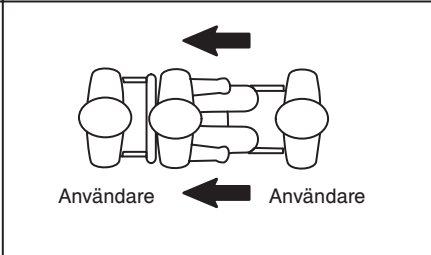
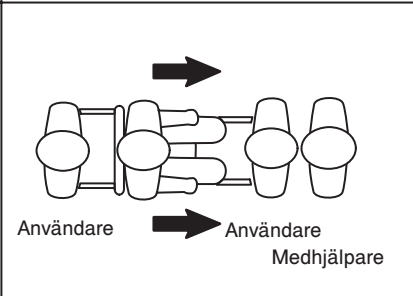
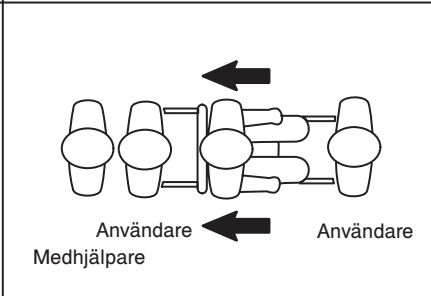
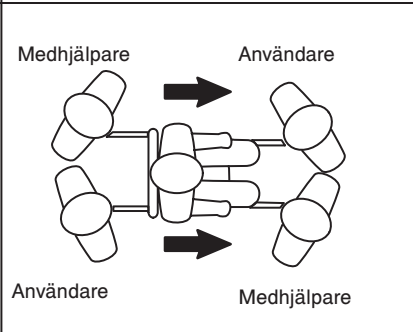
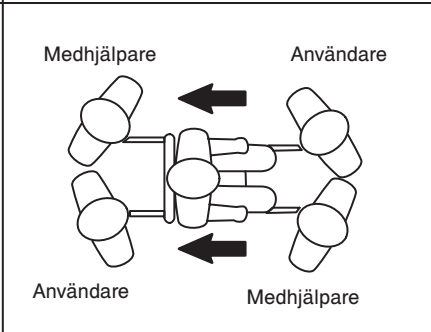
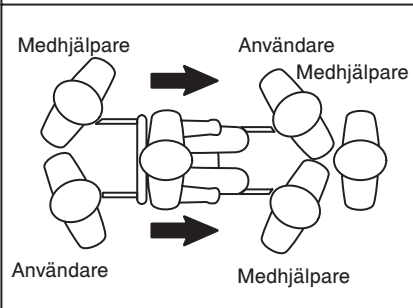
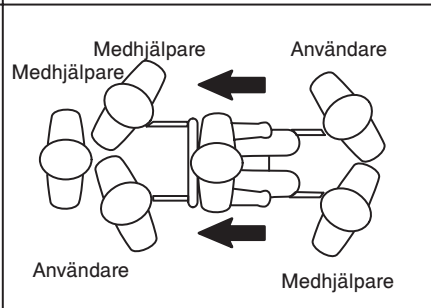
	Nedför trappa	Uppför trappa
En användare	 <p>Användare</p>	
Två användare	 <p>Användare Användare</p>	 <p>Användare Användare</p>
Två användare En medhjälpare	 <p>Användare Användare Medhjälpare</p>	 <p>Användare Användare Medhjälpare</p>
Två användare Två medhjälpare	 <p>Användare Användare Medhjälpare Medhjälpare</p>	 <p>Användare Användare Medhjälpare Medhjälpare</p>
Två användare Tre medhjälpare	 <p>Användare Användare Medhjälpare Medhjälpare Medhjälpare</p>	 <p>Användare Användare Medhjälpare Medhjälpare Medhjälpare</p>

Användarguide

MONTERA DET VALFRIA FÄSTET FÖR VÄGGFÖRVARING

Montera det valfria fästet för väggförvaring:

1. Använd fästet som mall för att markera placeringen av monteringshålen där väggfästet ska monteras. Ta hänsyn till stolens mått när placeringen väljs och markeras. Fästets ungefärliga höjd från golvet ska vara 152 cm.
2. Montera fästet med fästeanordningar (ingår inte) som är lämpliga för väggtypen, använd minst fyra av monteringshålen.
3. Häng upp stolen på fästet med det övre styrhandtaget.

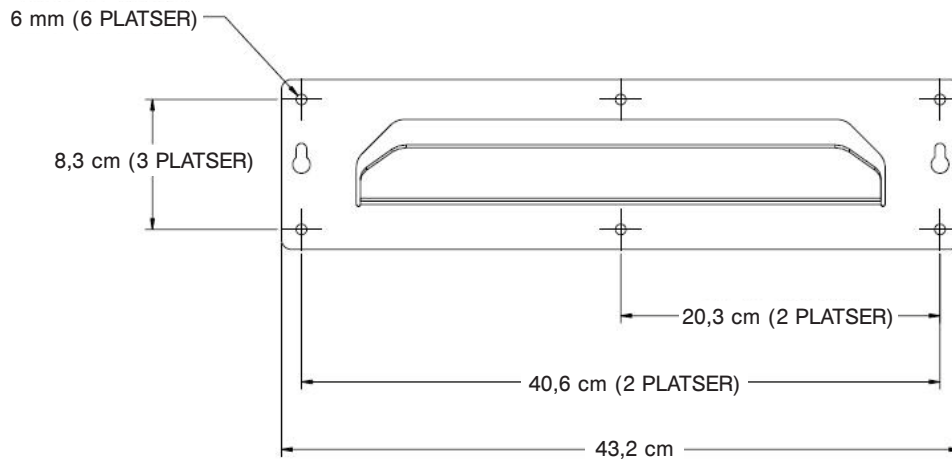

Figur 35 - Förvaringsfästets mått

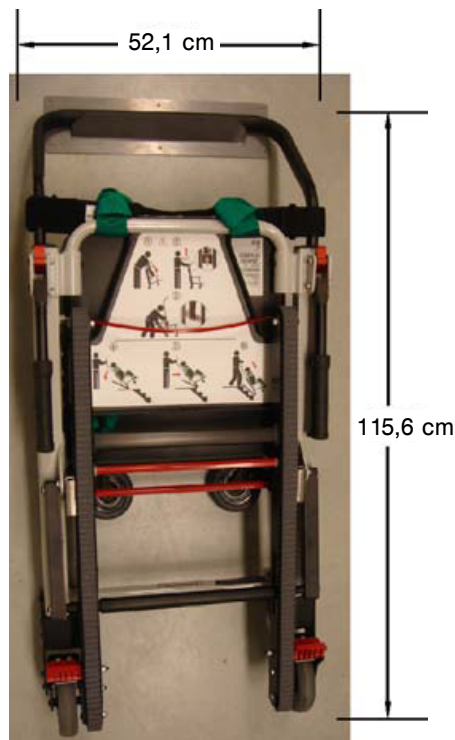

Figur 36 - Stol som förvaras på fästet

MONTERA DET VALFRIA SKÅPET

Montera det valfria skåpet:

1. Använd fästet som mall för att markera placeringen av monteringshålerna där skåpet skall monteras. Ta hänsyn till skåpets mått när placeringen väljs och markeras. Den ungefärliga höjden för skåpets botten till golvet ska vara minst 30,5 cm.
2. Montera skåpet med fästordningar (ingår inte) som är lämpliga för väggtypen, använd minst fyra av monteringshålerna.
3. Häng upp stolen på fästet med det övre styrhandtaget.

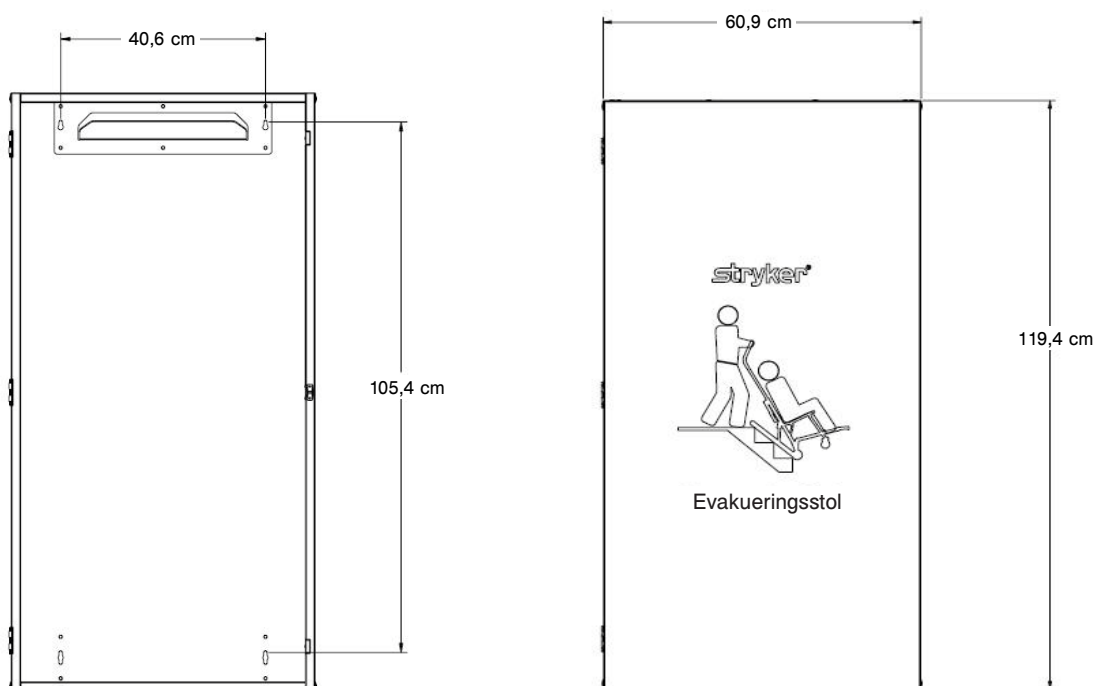

Figur 37 - Skåpets mått



Figur 38 - Stol som förvaras i skåpet

SÄTTA PÅ DET VALFRIA SKYDDET

Obs! Det är lättast att sätta på skyddet medan stolen hänger.

Sätta på det valfria vinylskyddet:

1. Dra den undre fickan över hjulen.
2. Linda sidoflikarna runt stolramen.
3. Dra ned den översta fliken mellan det övre styrhandtagets stänger och över huvudstödet bälte.
4. Fäst Velcro® banden.
5. Fäst den röda handtagsremsan mot Velcro® ytan på skyddets framsida.

TA BORT DET VALFRIA SKYDDET

Ta bort det valfria vinylskyddet:

1. Dra i den röda handtagsremsan.
2. Låt skyddet falla av stolen.



Figur 39 - Dra den undre fickan över hjulen



Figur 40 - Stolen helt täckt med skyddet

Rengöring

Stryker evakueringsstolar modell 6254 har utformats för högtryckstvätt. Utrustningen kan visa tecken på oxidation eller missfärgning på grund av ständig tvättning, men stolens prestanda eller funktion försämras inte av högtryckstvätt om rätt metod används.

TVÄTTPROCEDUR

- Följ exakt rekommendationerna från rengöringslösningstillverkaren angående utspädning.
- Den metod som Stryker Medical rekommenderar för högtryckstvätt av trappstolar är med sjukhusets standardvagnstvättar eller enheter med pistolhandtag.

BEGRÄNSNINGAR FÖR TVÄTT

VARNING

Använd eventuellt lämplig personlig skyddsutrustning (skyddsglasögon, andningsskydd etc.) för att undvika risken för inandning av smittsamma sjukdomar. Användning av högtryckstvätt kan lufta smittämnen som ansamlats under användning av stolen.

VAR FÖRSIKTIG

- ENHETEN FÅR INTE ÅNGTVÄTTAS ELLER RENGÖRAS MED ULTRALJUD.
 - Max. vattentemperatur får inte överstiga 82 °C/180 °F. Låt att vädra torr.
 - Max. vattentryck får inte överstiga 1 500 psi/130,5 bar. Om ett pistolhandtag används för att tvätta enheten, måste tryckmunstycket hållas minst 61 cm från enheten.
 - Om dessa anvisningar inte följs kan någon eller alla garantier upphävas.
-

Om främmande material tränger in mellan Stair-TREAD™ systemets band och bandram, måste banden rengöras.

1. Lossa på banden och ta bort bakhjulen (se [sid. 9-34](#) för instruktioner).
2. Rengör bandmekanismens ram helt med tvättsprit.
3. Använd vatten med högt tryck (se ovan) för att skölja banden. Rengör bältets yta på både insidan och utsidan.
4. Låt banden torka helt innan de monteras igen.
5. Montera tillbaka banden och bakhjulen (se [sid. 9-34](#) för instruktioner).
6. Testa stolens prestanda med en simulerad passagerarvikt medan man går ner för trappor, samtidigt som lämplig försiktighet och varningar tas i akt.
7. Om prestandan inte återgår till ursprungligt skick kanske banden behöver repareras eller bytas.

Rengöring

I allmänhet kan desinfektionsmedel antingen av kvartär- (**exklusive Virex® TB**) eller fenoltyp användas, om de används i de koncentrationer som tillverkaren rekommenderar. Desinfektionsmedel av jodofortyp rekommenderas inte eftersom de kan ge fläckar.

Föreslagna rengöringsmedel:

- kvartära rengöringsmedel (ammoniumklorid som aktiv ingrediens)
- fenolrengöringsmedel (o-fenylfenol som aktiv ingrediens)
- klorerade blekmedel (5,25 % – mindre än 1 del blekmedel till 100 delar vatten)

Undvik att genomdränka produkten och kontrollera att den inte är våt under längre tidsperiod än vad riktlinjerna för lämplig desinfektion från den kemiska tillverkaren anger.

VARNING

- VISSA RENGÖRINGSPRODUKTER HAR NATURLIGT FRÄTANDE EGENSKAPER OCH KAN ORSAKA SKADOR PÅ PRODUKTEN OM DE ANVÄNDS PÅ FEL SÄTT. Om de produkter som beskrivs ovan används för att rengöra Strykers vårdutrustning för passagerare måste det säkerställas att stolarna har torkats av med en trasa som dränkts i rent vatten samt torkats upp ordentligt efter rengöring.
- Om stolarna inte sköljs och torkas ordentligt blir frätande rester kvar på stolarnas yta och kan orsaka för tidig korrosion av viktiga komponenter.

Obs! Underlåtenhet att följa anvisningarna ovan när dessa typer av rengöringsmedel används kan göra produktens garanti ogiltig.

Förebyggande underhåll

Användning	Schema	Procedur
Rengöring och desinfektion	Varje användning.	Se sid. 9-27
Inspektion	Ska stolen inspekteras var 6:e månad	Se nedan för kontrollista
Stair-TREAD™ systemband reparation	Efter cirka 500 användningar i trappor eller om Stair-TREAD™ systemets prestanda är trögt	Se sid. 9-34

Obs! Håll underhållsschemat uppdaterat med underhållsformuläret på [sid. 9-30](#).



VARNING

- Felaktigt underhåll kan orsaka personskada eller skada på enheten. Utför underhåll på Stryker evakueringsstol enligt beskrivningen i denna handbok. Använd endast delar/komponenter och underhållsmetoder godkända av Stryker. Användning av icke-godkända delar och metoder kan orsaka oförutsägbar funktion och/eller personskador och upphäver produktgarantin.
- Stair-TREAD™ systemet får aldrig smörjas. Smörjning av systemet kan leda till oberäknelig funktion och eventuellt orsaka skador på passageraren eller användaren.

Delar, service eller teknisk assistans

Kontakta Strykers kundtjänst på +1-800-327-0770 (avgiftsfritt inom USA) eller Stryker Medical
3800 E. Centre Ave. Portage, MI 49002 USA
ATTN: Customer Service

Förebyggande underhåll

KONTROLLISTA

- _____ Alla fästeanordningar är säkra (se alla monteringsritningar)
- _____ Alla svetsar intakta, inga sprickor eller bristningar
- _____ Inga böjda eller brutna rör eller plåtar
- _____ Inget skräp i hjulen
- _____ Alla hjul sitter säkert och rullar ordentligt
- _____ Styrhjulen sitter säkert, rullar och svänger på rätt sätt
- _____ Hjullåsen låser hjulen säkert när de är låsta och låter hjulet löpa fritt när de är upplåsta
- _____ Stolen viks upp och låses ordentligt
- _____ Inga repor eller sprickor i säte eller ryggstöd
- _____ Fastsättningsbältena är intakta och fungerare
- _____ Fotändens lyfthandtag kan dras ut och låses på rätt sätt
- _____ Huvudändens bärhandtag kan fälls in och ut
- _____ Övre styrhandtag kan förlängas och låsas i alla lägen
- _____ Stair-TREAD™ systemmekanismen viks upp och låser korrekt
- _____ Stair-TREAD™ systemband rullar korrekt
- _____ Stair-TREAD™ systembandets inre upphöjda ränder är inte synliga - byt ut vid behov
- _____ Stair-TREAD™ systemet fungerar som önskat - reparera banden vid behov (se [sid. 9-34](#))
- _____ Det finns inget smörjmedel på Stair-TREAD™ systembanden eller på bandramens ytor
- _____ Kabeln till övre frigöringshandtaget är inte slitet eller fransigt - byt ut efter behov
- _____ Valfria tillbehör är intakta och fungerar på rätt sätt

Serienummer:		

Utfört av: _____ Datum: _____

Reservdelstlista för snabbreferens

Delarna och tillbehören som anges på denna sida är alla för närvarande tillgängliga för inköp. Vissa av delarna som visas på sidorna med monteringsritningar i denna handbok kan möjligtvis inte köpas separat. Ring Stryker kundtjänst på +1 (800)-327-0770 (alternativ 2) (avgiftsfritt inom USA) för information om tillgänglighet och priser.

Namn på artikel	Art. nummer
Band	6252-001-085
Band	6252-001-083
Bälte, bröst-, grönt	6250-001-125
Bälte, bröst-, svart	6250-001-126
Bälten uppsättning, polypropylen	6250-160-000
Bälten uppsättning, vinyl	6250-001-019
Bälte, vrist-	6250-001-127
Bättringsfärg (grönt)	7000-001-369
Bättringsfärg (svart)	6060-199-011
Fäste, för förvaring av stolen på vägg	6254-001-026
Handgrepp	6250-001-089
Hjullåspedal	6080-300-030
Kabel, övre frigöringshandtag	6252-001-016
Ryggstöd	6250-001-116
Skydd, för förvaring av stolen	6253-001-027
Styrhjul	6251-001-083
Säte	6250-001-115

JUSTERING AV HJULLÅSENS KRAFT

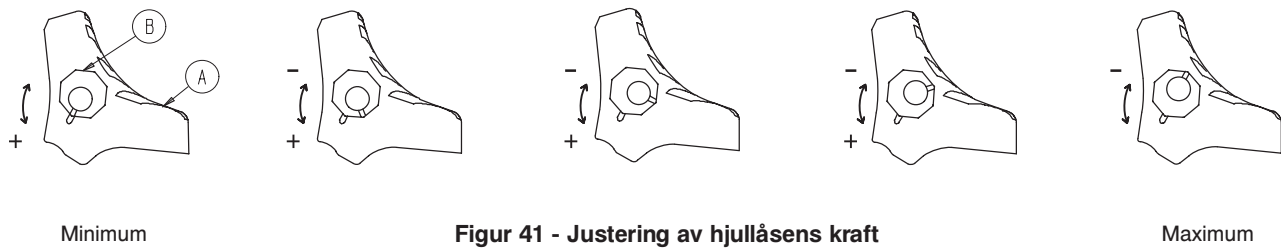

Justera av hjullåsens kraft:

1. Avlägsna skruven från låspedalens mitt.
2. Avlägsna den åttakantiga hylsan (B) från pedalen (A).
3. Vrid den åttakantiga hylsan moturs för att öka pedalens låskraft och medurs för att minska låskraften.
4. För in den åttakantiga hylsan (B) i pedalen (A).
5. Sätt i skruven i låspedalens mitt.
6. Testa pedalens låskraft och kontrollera att det håller ordentligt innan stolen tas i bruk igen.

Obs! Om pedalen fortfarande inte kan hålla fast hjulet ordentligt efter justering ska hjulet bytas ut.

BANDREPARATION

Nödvändiga verktyg:

- (2) 7/16 tums nycklar
- Permanent markör
- Sandpapper grovlek 50
- Slipkloss

Procedur:

1. Dra ut det övre styrhandtaget, öppna Stair-TREAD™ systemets bandmekanism och stjälp stolen framåt tills den vilar på handtaget och sätesdelen som på figur 42.



Figur 42 - Stjälp stolen framåt

2. Använd två 7/16 tums nycklar, ta bort sexkantbulten, sexkantmuttern, två brickor, distansbricka och hjul på vardera sidan av bandramen. Ta bort hjulet och distansbrickan nedåt mot golvet.



Figur 43 - Ta bort hjulets distansbricka nedåt mot golvet

3. Vänd båda banden ut och in så att de små inre tänderna hamnar på utsidan. Sätt banden på bandramen för att få stöd medan de sandpappas.

Obs! Nya band måste monteras om de inre upphöjda ränderna är synliga på slitytan.

4. Använd en vattenfast tuschpenna för att markera en tand på bandet som start/slutpunkt för sandpappingen.



Figur 44 - Markera en tand på bandet som referens

BANDREPARATION - FORTSÄTTNING

5. Använd en slipkloss med sandpapper grovlek 50, sandpappra båda slitytorna på de yttre kanterna av varje band. Avsikten är att rugga upp ytan på bandet just tillräckligt för att få bort de blanka partierna som orsakas av normalt slitage. Sandpappra inte banden för mycket.

VARNING

Sandpappra inte bandets tänder. Om tänderna deformeras kan det leda till oförutsägbar stolfunktion och orsaka skada på användaren och/eller passageraren.



Figur 45 - Sandpappra de slitna ytorna

6. Avlägsna alla rester efter sandpappringen från banden och bandramen.
7. Vänd båda banden tillbaka till rätt sida så att de stora tänderna hamnar på utsidan.
8. Sätt tillbaka sexkantbulten, sexkantmuttern, de två brickorna, distansbrickan och hjulet på vardera sidan av bandramen.

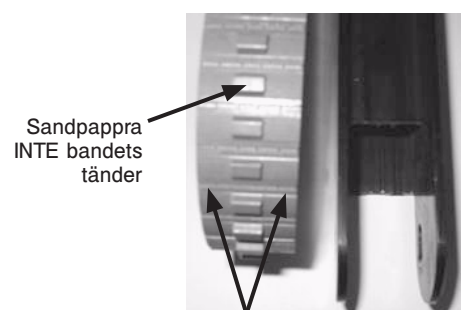

Figur 46 - Bandytor som ska sandpappras

9. Använd två 7/16 tums nycklar för att dra åt vardera band enligt önskan och fästa säkert.



Figur 47 - Använd nycklar för att dra åt bandet

Obs! För att kontrollera spänningen ska bandets mitt dras utåt till det är spänt. Mellanrummet mellan bandet och bandramen ska vara mellan 1 cm och 2,5 cm som på figur 48.

10. Snurra på banden för att kontrollera att de rullar fritt.

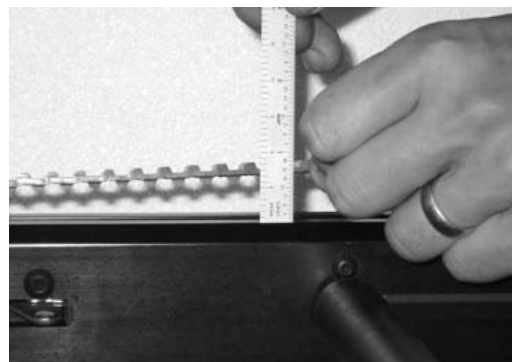

Figur 48 - Korrekt bandspänning

[Tillbaka till innehållsförteckningen](#)

BYTE AV KABEL SOM FRIGÖR ÖVRE STYRHANDTAG

Nödvändiga verktyg:

- 5/8 tum nyckel

Procedur:

1. Dra i kabeln och res upp det utdragbara övre styrhandtaget till fullt utdraget läge.
2. Använd en 5/8 tum nyckel för att ta bort ena sidan av kabeln.
3. Sätt brickan på utänden av den nya kabeln.
4. Använd en 5/8 tum nyckel för att fästa ena sidan av den nya kabeln på stolramen i det hål, där den gamla kabeln satt.
5. Upprepa stegen 2-4 för kabelns andra sida.



Figur 49 - Höj upp det utdragbara handtaget



Figur 50 - Ta bort ena sidan av kabeln



Figur 51 - Sätt brickan på den nya kabeln



Figur 52 - Fäst ena sidan av den nya kabeln

Garanti

Stryker EMS, en avdelning av Stryker Corporation, erbjuder två olika garantialternativ i USA:

Ett (1) år, delar och arbete. Under detta alternativ garanterar Stryker EMS den ursprungliga köparen att deras produkter är fria från tillverkningsavvikelse som påverkar produktens prestanda och kundens tillfredsställelse under ett (1) år från leveransdatum. Strykers skyldigheter under denna garanti begränsas uttryckligen till tillhandahållande av utbytes-/reservdelar och arbete, eller utbyte, efter eget gottfinnande, av varje produkt som Stryker bedömer vara felaktig.

Två (2) år, delar. Under detta alternativ garanterar Stryker EMS den ursprungliga köparen att icke-förbrukningsbara komponenter av deras produkter ska vara fria från tillverkningsavvikelse som påverkar produktens prestanda och kundens belåtenhet under två (2) år från leveransdatum. Strykers skyldigheter under denna garanti begränsas uttryckligen till tillhandahållande av reservdelar eller utbyte, efter eget gottfinnande, av varje produkt som Stryker bedömer vara felaktig. Förbrukningsbara komponenter, t.ex. madrasser, festsättningsbälten, IV-stativ, förvaringsnät, förvaringspåsar, O₂-spännband och andra textilvaror har ett (1) års begränsad garanti med detta alternativ.

Under dessa garantialternativ har Stryker evakueringsstol konstruerats för en förväntad livslängd på 15 år vid normal användning, normala förhållanden och med lämpligt periodiskt underhåll enligt beskrivningen i varje anordnings underhållshandbok.

Om Stryker ber om det, skall produkter och delar som en ursprunglig köpare kräver garanti för, returneras med förutbetald frakt till Strykers fabrik.

Varje felaktig användning, förändring eller reparation utförd av icke-auktoriserad servicepersonal på ett sådant sätt att det enligt Strykers bedömning påverkar produkten påtagligt och negativt, upphäver denna garanti. Varje reparation av Strykers produkter med användning av delar/komponenter som inte tillhandahållits eller auktoriserats av Stryker upphäver denna garanti. Ingen anställd av eller representant för Stryker är auktoriserad att ändra denna garanti på något sätt.

Detta uttalande utgör Stryker EMS:s hela garanti för ovannämnda utrustning. STRYKER GER INGEN ANNAN GARANTI ELLER FÖRSÄKRAN VARE SIG UTTRYCKLIGEN ELLER UNDERFÖRSTÅTT, FÖRUTOM DET SOM ANGES HÄR. INGEN GARANTI FÖRELIGGER FÖR SÄLJBARHET ELLER LÄMPLIGHET FÖR NÅGOT VISST ÄNDAMÅL. STRYKER ANSVARAR UNDER INGA OMSTÄNDIGHETER FÖR INDIREKTA SKADOR ELLER FÖLJDSKADOR, SOM UPPKOMMER GENOM ELLER PÅ NÅGOT SÄTT HAR SAMBAND MED FÖRSÄLJNING ELLER ANVÄNDNING AV NÅGON SÅDAN UTRUSTNING.

Garanti

STRYKER EMS POLICY FÖR RETUR AV PRODUKTER

Bårvagnar, trappstolar, Stryker evakueringsstolar, fästnanordningar för bårvagn och extratillbehör kan returneras upp till 180 dagar efter leverans, om de möter följande riktlinjer:

Inom 30 dagar

- 30 dagars återbetalningsgaranti gäller
- Stryker EMS svarar för alla avgifter
- Återsändning godkänns inte för ändrade produkter

Inom 90 dagar

- Produkten måste vara **oanvänd, oskadad** och i originalförpackning
- Kunden står för en 10-procentig avgift för påfyllnad av lagret

Inom 180 dagar

- Produkten måste vara **oanvänd, oskadad** och i originalförpackning
- Kunden står för en 25-procentig avgift för påfyllnad av lagret

AUKTORISERING VID RETUR

Varor kan inte returneras utan godkännande av Strykers kundtjänstavdelning. Vi tillhandahåller ett returnummer som måste skrivas på varan som returneras. Stryker förbehåller sig rätten att debitera avgifter för transport och lagerpåfyllning för returnerade produkter.

SPECIELLA, MODIFIERADE, ELLER UTGÅNGNA PRODUKTER KAN INTE RETURNERAS.

SKADAD VARA

ICC:s (Interstate Commerce Commission) regler kräver att krav för skadade varor måste ställas till transportföretaget inom femton (15) dagar från mottagandet av varan. **ACCEPTERA INTE SKADADE LEVERANSER OM INTE SKADAN ÄR NOTERAD PÅ FRAKTSEDELN VID MOTTAGANDET.** Vid omedelbar anmälan inlämnar Stryker ett krav på ersättning för uppkommen skada till det aktuella transportföretaget. Ersättningsanspråket begränsas till beloppet till den verkliga kostnaden för utbyte. I den händelse att denna information inte når Stryker inom femton (15) dagar från leveransen av varan eller att skadan inte var antecknad på fraktsedeln vid mottagandet, blir kunden ansvarig för betalning av den ursprungliga fakturan i sin helhet.

Ersättningsanspråk för varje ofullständig leverans måste ställas inom trettio (30) dagar efter utställd faktura.

INTERNATIONELL GARANTIKLAUSUL

Denna garanti återspeglar USA:s inrikes policy. Garanti utanför USA kan variera från land till land. Kontakta din lokala representant för Stryker Medical för ytterligare information.

INFORMATION OM PATENT

Stryker-produkter skyddas av ett eller flera av följande patent:

USA 6,648,343 D527,103

Andra patent har sökts

Sisällysluettelo

Symbolit ja määritelmät	10-3
Symbolit	10-3
Käsitteiden varoitus, varoimi ja huomautus määritelmät	10-3
Johdanto	10-4
Tuotteen kuvaus	10-4
Tuotteen käyttötarkoitus	10-4
Tekniset tiedot	10-4
Osien tunnistus	10-5
Tiivistelmä varotoimenpiteistä	10-6
Käyttöönottoimet	10-7
Ohjeet	10-8
Käyttöohje	10-9
Käyttöperiaatteet	10-9
Tuolin avaaminen	10-10
Tuolin taittaminen	10-10
Potilaan siirtäminen Stryker-evakuointituoliin	10-11
Kiinnityshihnojen käyttö	10-12
Oikeat nostomenetelmät	10-15
Potilaan kuljettaminen vaakasuorilla pinnoilla	10-16
Potilaan kuljettaminen portaita alas	10-17
Potilaan kuljettaminen portaita ylös	10-19
Pyöräjarrujen käyttö	10-20
Päätuen käyttö	10-21
Lisäavun käyttö	10-22
Lisävarusteena saatavan seinätelineen asennus	10-23
Lisävarusteena saatavan kaapin asentaminen	10-24
Lisävarusteena saatavan peitteen asettaminen	10-25
Lisävarusteena saatavan peitteen poistaminen	10-25
Puhdistus	10-26
Pesumenettely	10-26
Pesua koskevat rajoitukset	10-26
Ennakkohuolto	10-28
Muistilista	10-29
Huoltopäiväkirja	10-30
Koulutuspäiväkirja	10-31
Pikaopas, vaihto-osien luettelo	10-32
Huoltotiedot	10-33
Pyörien lukitusvoiman säätö	10-33
Telaketjun uudelleenkuunnostus	10-34
Yläosan ohjaustangon vaijerin vaihto	10-36

Sisällysluettelo

Takuu	10-37
Stryker EMS:n palautusehdot	10-38
Palautusoikeus	10-38
Vaurioituneet tavarat	10-38
Kansainvälinen takuulauseke	10-38
Patenttitiedot	10-38

Symbolit ja määritelmät

SYMBOLIT



Varoitus/Varotoimi: katso mukana toimitettuja asiakirjoja



Painota enintään



Älä voitele



Valmistaja

KÄSITTEIDEN VAROITUS, VAROTOIMI JA HUOMAUTUS MÄÄRITELMÄT

Sanoilla VAROITUS, VAROTOIMI ja HUOMAUTUS on erityismerkityksensä ja ne on luettava huolellisesti.

VAROITUS

Varoittaa lukijaa tilanteesta, joka voi johtaa kuolemaan tai vakavaan loukkaantumiseen, jos tilannetta ei vältetä. Varoitus voi myös kuvata mahdollisia vakavia haittavaikutuksia ja vaaratilanteita.

VAROTOIMI

Varoittaa lukijaa mahdollisesti vaarallisesta tilanteesta, joka voi johtaa lievään tai kohtalaiseen käyttäjän tai potilaan loukkaantumiseen tai laitteiston tai muun omaisuuden vaurioitumiseen, jos tilannetta ei vältetä. Näitä ovat laitteen turvalliseen ja tehokkaaseen käyttöön liittyvät välttämättömät erityistoimet ja käytöstä tai väärinkäytöstä johtuvan laitteen vaurioitumisen välttämiseksi tehtävät välttämättömät toimet.

HUOMAUTUS

Tässä annetaan erityistietoja, jotka helpottavat kunnossapitoa tai selventävät tärkeitä käyttöohjeita.

Johdanto

JOHDANTO

Tämä ohjekirja on suunniteltu helpottamaan Strykerin mallin 6254 evakuointituolin käyttämistä ja huoltamista. Ohje on luettava huolellisesti ennen laitteen käyttämistä tai sen huoltamisen aloittamista. Tämän laitteen turvallisen toiminnan varmistamiseksi suositellaan, että aikaansaadaan menetelmät ja järjestelyt henkilökunnan opettamiseksi ja kouluttamiseksi tämän huoltamista turvalliseen käyttöön.

TUOTTEEN KUVAUS

Stryker Muotoile 6254 Evakuaatiota Tuoli käytetään poistivat käytöstä henkilöjen evakuaatiolle multilevel mukavuuksista.

TUOTTEN KÄYTT ÖTARKOITUS

Stryker Muotoile 6254 Evakuaatiota Tuoli on käsi kannettu laite, joka koostuu kevyestä painokehyksestä, jossa henkilö voi kantaa. Aiotaan avustavan matkustajien kuljetuksessa ylös ja/tai alas portaiden lento evakuaatiotilanteessa. Jäljet sallivat yksittäisen käyttäjän evakuoida matkustajia 200 naulaan asti painaminen. Kaksi käyttäjää voi johtaa matkustajia 500 naulaan asti.

TEKNISET TIEDOT

Painota enintään ¹		500 paunaa	228 kg
Korkeus		45 tuumaa	114 cm
Leveys		20,5 tuumaa	52 cm
Syvyys ²		28 tuumaa	71 cm
Syvyys kokoon taitettuna		11 tuumaa	28 cm
Paino		34 paunaa	15,5 kg

Mitat on mitattu päärungon uloimmista reunoista. Mittatiedot on pyöristetty. Muunnokset on laskettu ennen pyöristämistä.

¹ Enimmäiskuormituskapasiteetti on kokonaispaino ihmisen perusrumiinrakenteen mukaisesti jakautuneena. Kantajien on otettava huomioon potilaan, laitteen ja lisävarusteiden paino tuotteen kokonaispainoa määritettäessä.

² Syvyysmitat on mitattu ulos vedettävät kädensijat sisään vedettyinä.

Stryker pidättää oikeuden teknisten tietojen muuttamiseen ilman ennakoilmoitusta.

Johdanto

OSIEN TUNNISTUS

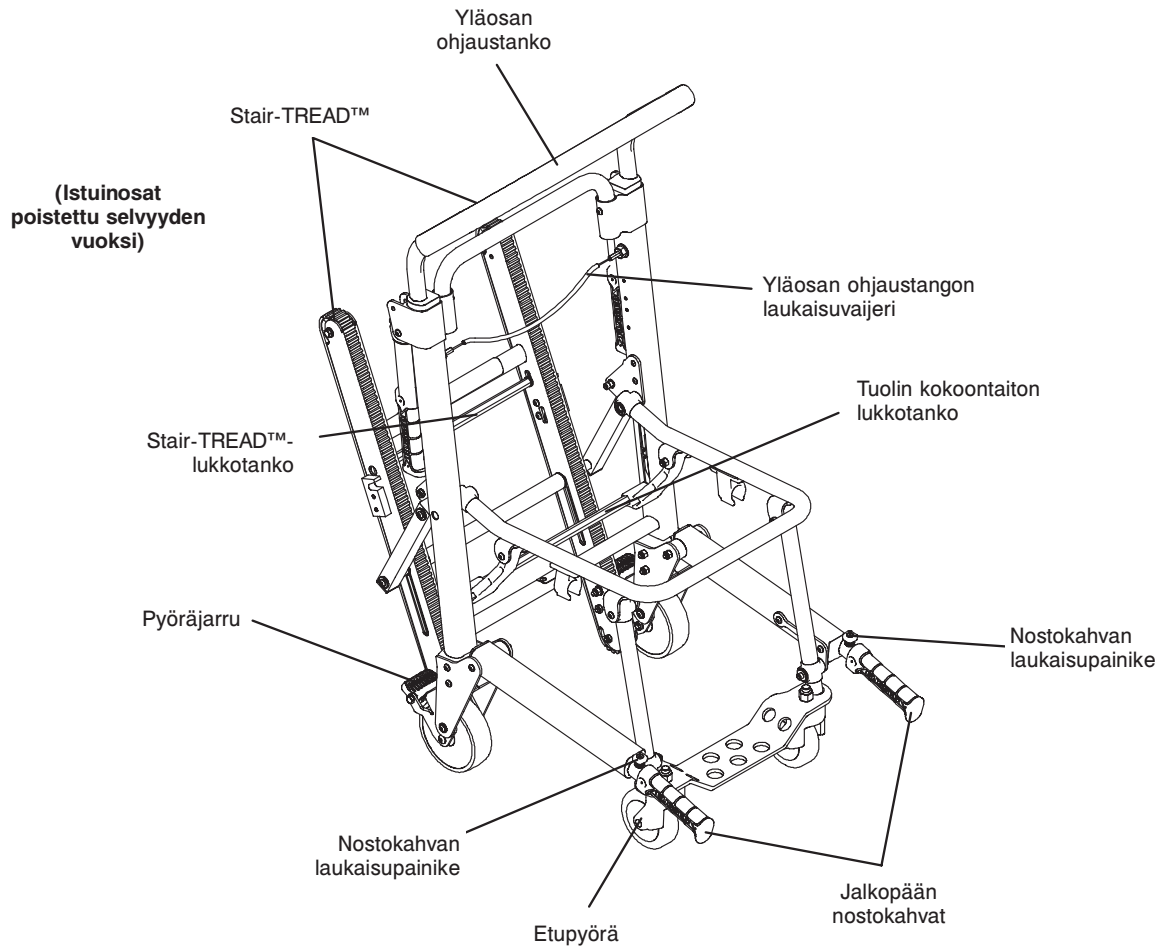

Tiivistelmä varotoimenpiteistä

Seuraavassa on luettelo turvallisuuteen liittyvistä varotoimenpiteistä, joita tulee noudattaa tätä laitetta käytettäessä tai huollettaessa. Varotoimet toistetaan soveltuvissa kohdissa kautta koko ohjekirjan. Lue tämä luettelo huolellisesti ennen laitteen käyttämistä tai huoltamista.

VAROITUS

- Stryker-evakuointituolin väärä käyttö voi aiheuttaa potilaan tai kantajan loukkaantumisen. Käytä Stryker-evakuointituolia vain tässä ohjekirjassa kuvatulla tavalla.
- Stryker-evakuointituolia ei saa muuttaa. Tuolin muuttamisesta voi olla seurauksena arvaamaton toiminta, joka aiheuttaa potilaan tai kantajan loukkaantumisen. Tuolin muuttaminen aiheuttaa myös sen takuun raukeamisen.
- Väärä huolto voi aiheuttaa tapaturman tai laitteen vaurioitumisen. Huolla Stryker-evakuointituolia tässä ohjekirjassa kuvatulla tavalla. Käytä vain Strykerin hyväksymiä osia ja huoltotoimia. Hyväksymättömien osien ja toimien käyttö voi johtaa arvaamattomaan toimintaan tai tapaturmaan ja mitätöi tuotteen takuun.
- Älä anna kouluttamattomien avustajien avustaa Stryker-evakuointituolin käyttämisessä. Kouluttamattomat teknikot tai avustajat saattavat aiheuttaa potilaan loukkaantumisen tai vahingoittaa itse.
- Lukitsematon tuoli voi taittua kokoon käytön aikana ja aiheuttaa potilaan tai kantajan loukkaantumisen. Varmista aina ennen tuolin käyttöä, että se on lukittu avoasentoon.
- Tapaturman välttämiseksi on aina tarkistettava, että nostokahvat on lukittu paikoilleen, ennen kuin tuolia nostetaan niistä.
- Käytä aina kaikkia kiinnityshihnoja potilaan kiinnittämiseksi tuoliin. Potilas, jota ei ole kiinnitetty tuoliin, voi pudota siitä ja loukkaantua.
- Potilasta ei saa koskaan jättää valvomatta tuoliin, sillä seurauksena voi olla tapaturma. Pidä tiukasti kiinni tuolista, jossa on potilas.
- Stryker-evakuointituolia ei suositella käytettäväksi, kun epäillään kaula-, selkäranka- tai murtumavammaa.
- Tapaturman välttämiseksi on käytettävä vähintään kahta kantajaa kuljettamaan yli 90 kg:n painoista potilasta portaissa. Jos tuolin turvallinen käyttö vaatii vieläkin enemmän henkilöitä, katso avustajien oikea sijoittaminen [sivulla 10-22](#) olevista kuvista.
- Pyöräjarruja on käytettävä vain silloin, kun potilasta siirretään tuoliin tai siitä pois tai kun tuolissa ei ole potilasta. Mikäli tuolia siirretään, kun pyöräjarru on kytketty, tuoli voi kaatua, mikä voi johtaa potilaan tai kantajan loukkaantumiseen tai vaurioittaa tuotetta.
- Pyöräjarrua ei saa käyttää tuolissa, jonka pyörät ovat kuluneet liikaa. Pyöräjarrun käyttö läpimitaltaan alle 12,7 cm:n pyörässä voi heikentää pyöräjarrun pitokykyä, mistä saattaa olla seurauksena potilaan tai kantajan loukkaantuminen tai tuolin tai muiden laitteiden vaurioituminen.
- Tapaturman välttämiseksi on tarkistettava aina, että Stair-TREAD™-järjestelmä on lukittu lujasti paikoilleen ennen potilaan kuljettamista.
- Portailla oleva vesi, jää tai roska voi haitata kantajan jalkojen otetta ja Stair-TREAD™-järjestelmän oikeaa toimintaa. Tapaturmien välttämiseksi on kulkureitti puhdistettava tai harkittava jonkin toisen reitin käyttämistä.
- Stair-TREAD™-järjestelmässä oleva tiivistynyt vesi, muu vesi, jää tai roska voi aiheuttaa arvaamattomia muutoksia järjestelmän toimintaan, mikä voi johtaa kantajien varassa olevan painon äkilliseen muutokseen. Tapaturmien välttämiseksi ja Stair-TREAD™-järjestelmän oikean toiminnan auttamiseksi on varmistettava, että hihnat ovat puhtaat ja kuivat ennen potilaan kuljettamista.
- Stair-TREAD™-järjestelmää ei saa koskaan voidella. Järjestelmän voitelu voi aiheuttaa toiminnan epätasaisuutta, mistä voi olla seurauksena potilaan tai kantajan loukkaantuminen.
- Voidakseen välttää itsensä tai potilaan loukkaantumisen kantajat eivät saa koskaan yrittää kuljettaa potilasta, joka on raskaampi kuin mitä he pystyvät nostamaan turvallisesti.
- Telaketjun hampaita ei saa hioa. Hampaiden muodon muuttumisesta voi aiheutua tuolin toiminnan arvaamattomia muutoksia, mistä voi olla seurauksena kantajien tai potilaan loukkaantuminen.

VAROTOIMI

- Rullapyörät eivät sovi kaikille pinnoille. Jatkuva varovaisuus on tarpeen.
- Pyöräjarrut on tarkoitettu vain estämään tyhjän tuolin vieriminen sen ollessa valvomattomana sekä avuksi potilaan siirtämisessä tuoliin tai siitä pois. Pyöräjarru ei mahdollisesti pidä tarpeeksi hyvin kaikilla pinnoilla tai kuormitettuna.
- Vapauta punainen telaketjun laukaisutanko ennen Stair-TREAD™-järjestelmän napsauttamista lukittuun asentoon. Jos tätä menettelyä ei noudateta, telaketju ei mahdollisesti lukkiudu. Varmista aina Stair-TREAD™-järjestelmän lukkiutuminen yrittämällä sen kokoon taittamista ennen portaita laskeutumista.

Käyttöönottoimet

Avaa kuljetuspakkaukset ja tarkista kaikkien tavaroiden toiminta. On tärkeää, että Stryker-evakuointituoli toimii kunnolla ennen sen käyttöönottoa. Tarkistuta tuoli ennen sen käyttöönottoa pätevällä huoltohenkilöllä seuraavan luettelon ja käyttöohjeiden mukaisesti.

- Kaikki kiinnittimet tiukasti kiinni (katso kokoonpanopiirustuksia viitteeksi)
- Kaikki hitsausseamat ehjiä eivätkä murtuneita tai muuten rikkoutuneita
- Putket tai metallilevyt eivät ole taipuneita tai rikkoutuneita
- Pyörissä ei ole roskia
- Kaikki pyörät ovat tiukasti kiinni ja pyörivät kunnolla
- Tuoli avautuu ja lukittuu kunnolla
- Istuimessa tai selkänojassa ei ole repeämiä tai murtumia
- Potilaan kiinnityshihnat ovat ehjiä ja toimivat kunnolla
- Pyöräjarrut toimivat kunnolla
- Jalkopään nostokahvat voidaan vetää ulos ja lukita oikein
- Päänpuoleisen pään nostokahvat taittuvat kokoon ja avautuvat kunnolla
- Pyörät ovat tiukasti kiinni sekä pyörivät ja kääntyvät kunnolla
- Yläosan ohjaustanko voidaan vetää ulos, ja se lukkiutuu molempiin asentoihin
- Stair-TREAD™-järjestelmä avautuu ja lukittuu
- Telaketjuhihnat pyörivät kunnolla
- Lisävarusteet ovat ehjiä ja toimivat kunnolla

VAROITUS

- Stryker-evakuointituolin väärä käyttö voi aiheuttaa potilaan tai kantajan loukkaantumisen. Käytä Stryker-evakuointituolia vain tässä ohjekirjassa kuvatulla tavalla.
 - Stryker-evakuointituolia ei saa muuttaa. Tuolin muuttamisesta voi olla seurauksena arvaamaton toiminta, joka aiheuttaa potilaan tai kantajan loukkaantumisen. Tuolin muuttaminen aiheuttaa myös sen takuun raukeamisen.
-

Ohjeet

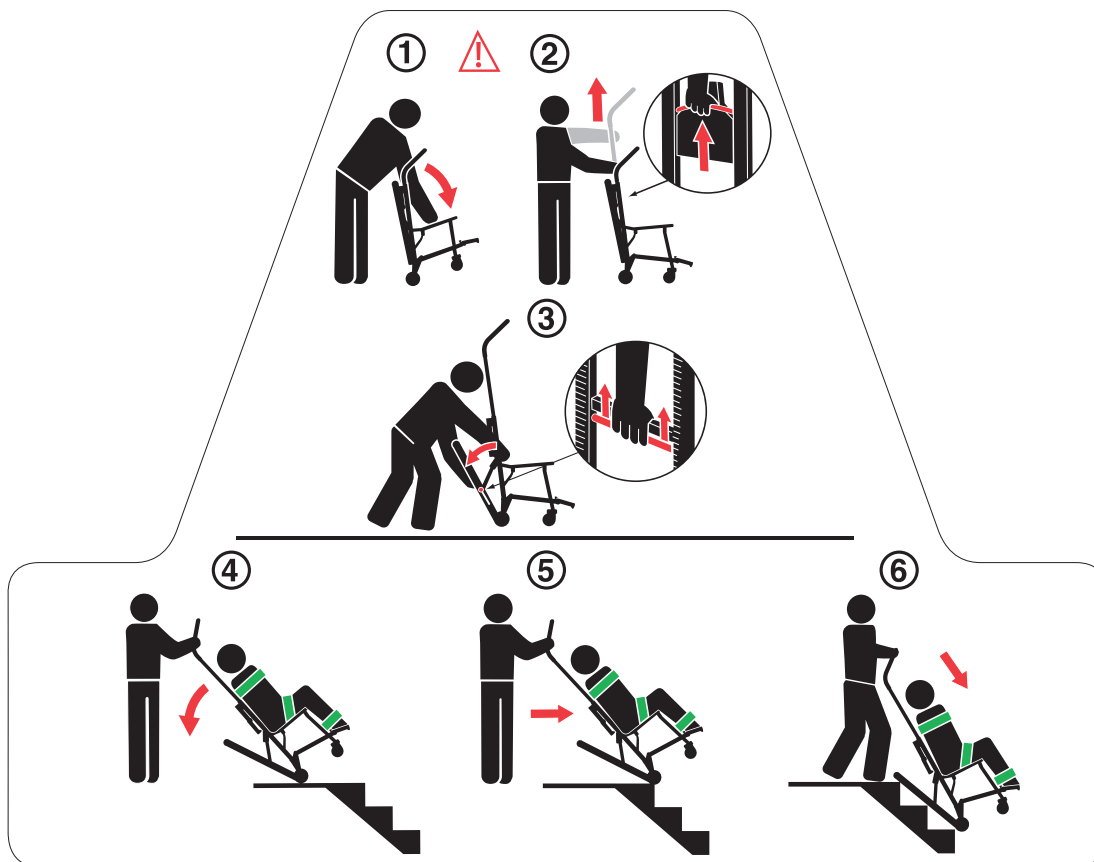

1. Seiso tuolin takana. Vedä selkänöja ja pidennyskahva irti toisistaan.

VAROITUS

Lukitsematon tuoli voi taittua kokoon käytön aikana ja aiheuttaa potilaan tai kantajan loukkaantumisen. Varmista aina ennen tuolin käyttöä, että se on lukittu avoasentoon.

2. Vedä toisella kädellä yläosan ohjaustangon punaisesta laukaisuvaijerista ja vedä toisella kädellä tanko ylös ja täysin ulos. Vapauta vaijeri ja tarkista, että tanko on lukkiutunut molemmin puolin asentoon, jossa tanko on kokonaan ulos vedettynä.
3. Purista punaista telaketjun laukaisutankoa mustaa poikkiputkea vasten. Höllennä otettasi laukaisutangosta ja vedä Stair-TREAD™-järjestelmä voimakkaasti kokonaan ulos vedettyyn asentoon niin, että molemmat puolet lukkiutuvat lujasti. Varmista aina Stair-TREAD™-järjestelmän molempien puolien lukkiutuminen yrittämällä taittaa järjestelmää takaisin ylös.

VAROTOIMI

Vapauta punainen telaketjun laukaisutanko ennen Stair-TREAD™-järjestelmän napsauttamista lukittuun asentoon. Jos tätä menettelyä ei noudateta, telaketju ei mahdollisesti lukkiudu. Varmista aina Stair-TREAD™-järjestelmän lukkiutuminen yrittämällä sen kokoon taittamista ennen portaita laskeutumista.

4. Kallista tuolia taaksepäin sen verran, että Stair-TREAD™-järjestelmä koskettaa lattiaa.
5. Ohjaa Stryker-evakuointituoli portaiden reunan ylitse samassa kulmassa niin, että Stair-TREAD™-järjestelmä asettuu ensimmäiselle askelmalle.
6. Liu'uta tuolia portaita alas, kunnes telaketju on tasaisesti kahden tai kolmen askelman reunan päällä.

Käyttöohje

KÄYTTÖPERIAATTEET

- Stryker-evakuointituolia on käytettävä vain tässä ohjekirjassa kuvatulla tavalla.
- Ennen tuolin käyttöä on luettava kaikki tuoliin kiinnitetyt tarrat ja ohjeet.
- Tuolia ei saa työntää eikä portaita nousta tai laskeutua ilmoittamatta siitä ensiksi potilaalle. Pysy potilaan luona ja pidä tuoli hallinnassa koko ajan.
- Pyöräjarruja on käytettävä vain silloin, kun potilasta siirretään tuoliin tai siitä pois tai kun tuolissa ei ole potilasta.
- Kiinnityshihnoja on käytettävä aina, kun tuolissa on potilas.
- Tarvittaessa on käytettävä asianmukaisesti koulutettuja avustajia tuolin ja potilaan käsittelemiseen.
- Tallenna Evakuaation Tuoli viileä, kuivaa ympäristö joka on yläpuolella jäätävän lämpötilan ja suorasta auringonvalosta.

VAROITUS

- Käytä aina kaikkia kiinnityshihnoja potilaan kiinnittämiseksi tuoliin. Potilas, jota ei ole kiinnitetty tuoliin, voi pudota siitä ja loukkaantua.
 - Pyöräjarruja on käytettävä vain silloin, kun potilasta siirretään tuoliin tai siitä pois tai kun tuolissa ei ole potilasta. Mikäli tuolia siirretään, kun pyöräjarru on kytketty, tuoli voi kaatua, mikä voi johtaa potilaan tai kantajan loukkaantumiseen tai vaurioittaa tuotetta.
 - Stair-TREAD™-järjestelmässä oleva tiivistynyt vesi, muu vesi, jää tai roska voi aiheuttaa arvaamattomia muutoksia järjestelmän toimintaan, mikä voi johtaa kantajien varassa olevan painon äkilliseen muutokseen. Tapaturmien välttämiseksi ja Stair-TREAD™-järjestelmän oikean toiminnan auttamiseksi on varmistettava, että hihnat ovat puhtaat ja kuivat ennen potilaan kuljettamista.
 - Portailla oleva vesi, jää tai roska voi haitata kantajan jalkojen otetta ja Stair-TREAD™-järjestelmän oikeaa toimintaa. Tapaturmien välttämiseksi on kulkureitti puhdistettava tai harkittava jonkin toisen reitin käyttämistä.
 - Älä anna kouluttamattomien avustajien avustaa Stryker-evakuointituolin käyttämisessä. Kouluttamattomat teknikot tai avustajat saattavat aiheuttaa potilaan loukkaantumisen tai vahingoittaa itse.
 - Älä anna kouluttamattomien avustajien avustaa Stryker-evakuointituolin käyttämisessä. Kouluttamattomat teknikot tai avustajat saattavat aiheuttaa potilaan loukkaantumisen tai vahingoittaa itse.
 - Tapaturman välttämiseksi on käytettävä vähintään kahta kantajaa kuljettamaan yli 90 kg:n painoista potilasta portaissa. Jos tuolin turvallinen käyttö vaatii vieläkin enemmän henkilöitä, katso avustajien oikea sijoittaminen [sivulla 10-22](#) olevista kuvista.
 - Voidakseen välttää itsensä tai potilaan loukkaantumisen kantajat eivät saa koskaan yrittää kuljettaa potilasta, joka on raskaampi kuin mitä he pystyvät nostamaan turvallisesti.
-

Käyttöohje

TUOLIN AVAAMINEN

Tuoli avataan seuraavasti:

1. Seiso tuolin takana.
2. Kytke pyöräjarrut päälle (haluttaessa).
3. Vedä selkänoja ja pidennyskahva irti toisistaan. Lukitusmekanismi kytkeytyy automaattisesti päälle, kun tuoli on avautunut kokonaan.
4. Tarkista lukon kytkeytyminen päälle vetämällä istuimesta ylöspäin. Jos lukko on kytkeytynyt kunnolla päälle, tuoli ei taitu kokoon.

VAROITUS

Lukitsematon tuoli voi taittua kokoon käytön aikana ja aiheuttaa potilaan tai kantajan loukkaantumisen. Varmista aina ennen tuolin käyttöä, että se on lukittu avoasentoon.

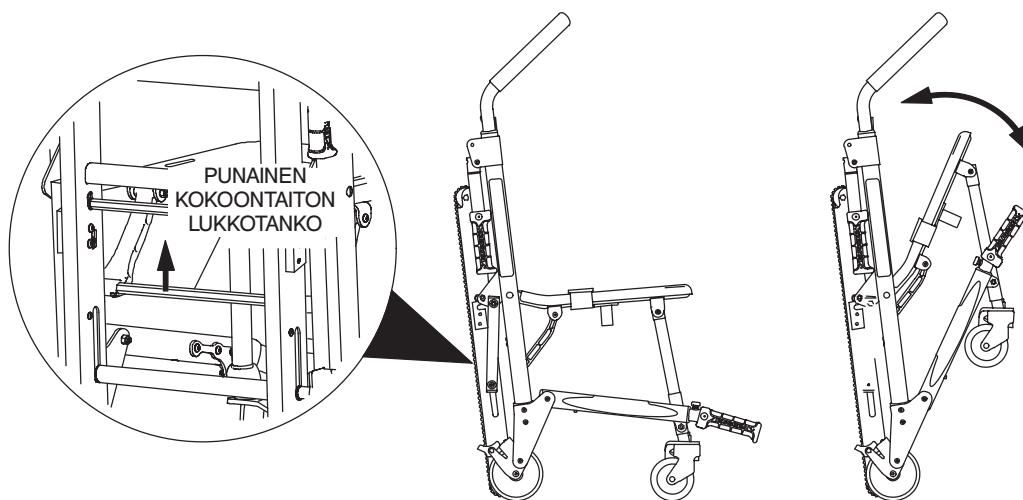

Kuva 1 - Tuolin avaaminen ja kokoontaittaminen

TUOLIN TAITTAMINEN

Tuoli taitetaan kokoon seuraavasti:

1. Kytke pyöräjarrut päälle (haluttaessa). Sulje kiinnityshihnojen solki ja laskosta hihnat huolellisesti niin, että ne eivät estä tuolin kunnollista kokoon taittamista. Kiinnitä päätuen hihna tuolin rungon taakse.
2. Seiso tuolin sivulla.
3. Vedä tuolin takana sijaitseva punainen lukkotanko ylös.
4. Kallista tuolia eteenpäin.
5. Taita istuinta selkänojaa vasten, kunnes etujalat lukkiutuvat istuimen putken alaosassa sijaitseviin pidikkeisiin.

Huomautus: Pyöritä etupyöriä niin, että ne eivät häiritse tuolin taittamista.

Tallenna Evakuaation Tuoli viileä, kuivaa ympäristö joka on yläpuolella jäätävän lämpötilan ja suorasta auringonvalosta.

POTILAAN SIIRTÄMINEN STRYKER-EVAKUOINTITUOLIIN

Potilaan siirtäminen tuoliin:

1. Aseta tuoli potilaan viereen.
2. Kytke pyöräjarrut päälle estääksesi tuolin liikkumisen.
3. Avaa kiinnityshihnat.
4. Vedä yläosan ohjaustanko ulos.
5. Siirrä potilas tuoliin.
6. Kiinnitä potilas lujasti tuoliin kaikilla kiinnityshihnoilla ([sivu 10-12](#)).
7. Avaa pyöräjarrut ennen kuljetuksen aloittamista.

VAROITUS

Stryker-evakuointituolia ei suositella käytettäväksi, kun epäillään kaula-, selkäranka- tai murtumavammaa.

Käyttöohje

KIINNITYSHIHNOJEN KÄYTTÖ

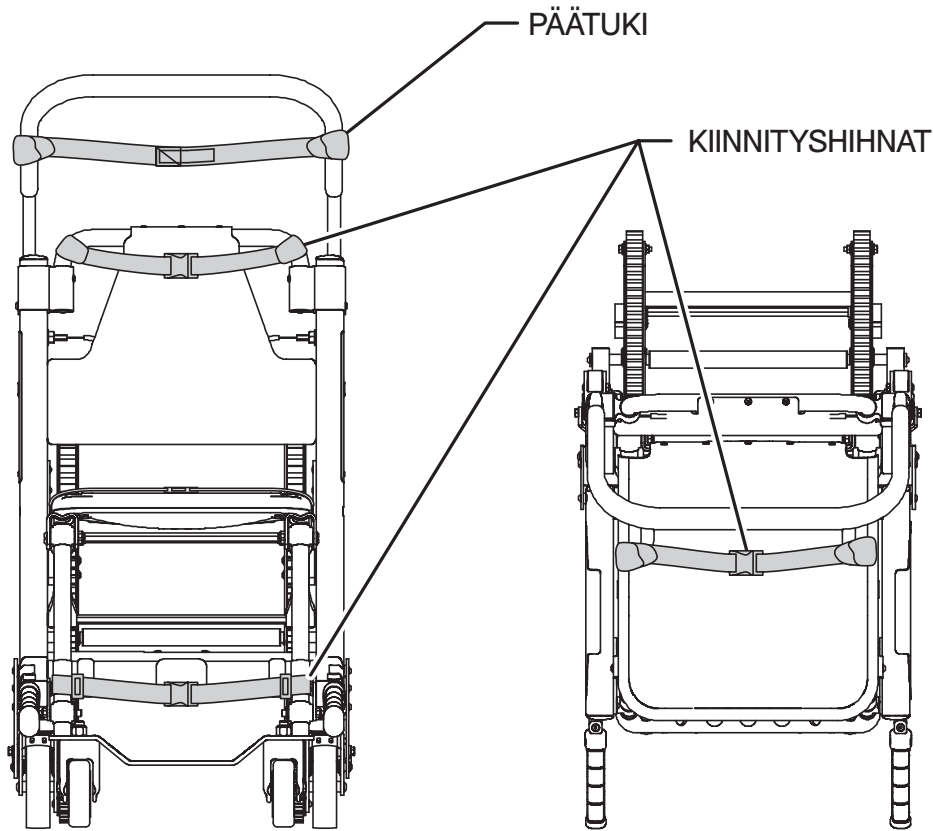

Kuva 2 - Hihnojen kiinnityskohdat
Edestä katsottuna

Kuva 3 - Lantiohihnan kiinnityskohdat
Ylhäältä katsottuna

VAROITUS

Käytä aina kaikkia kiinnityshihnoja potilaan kiinnittämiseksi tuoliin. Potilas, jota ei ole kiinnitetty tuoliin, voi pudota siitä ja loukkaantua.

Potilas on aina kiinnitettävä tuoliin kaikilla hihnoilla. Kiinnitä yksi kiinnityshihnoista potilaan rinnan yli ja toinen potilaan lantion yli. Kiinnitä nilkkahihna potilaan jalkojen yli.

Solki- ja hihnavaurioiden välttämiseksi on kiinnityshihnojen soljet pidettävä suljettuina, kun tuolia ei käytetä potilaan kuljettamiseen.

Kun kiinnityshihnoja kiinnitetään tuoliin, on muistettava, että kiinnityspisteiden on mahdollistettava luja kiinnittyminen ja oikea kiinnitysasento, samalla kun laitteiden ja lisävarusteiden toiminta ei saa estyä.

KIINNITYSHIHNOJEN KÄYTTÖ - JATKOA

Rintahihnojen kiinnitys ristikkäin rinnan yli asettelussa:

1. Kiedo kukin hihna tuolin rungon ympärille ja pistä soljen pää hihnan toisessa päässä olevan lenkin läpi ja vedä hihna tiukkaan.
2. Vedä hihna potilaan rinnan yli ja pidennä hihnaa tarpeen mukaan.
3. Sulje hihnan solki.
4. Kiristä hihna tiukkaan potilaan ympärille vetämällä hihnan vapaasta päästä.
5. Toista menettely toiselle hihnalle ja lantiovyölle.



Kuva 4 - Laita pää lenkin läpi



Kuva 5 - Vedä hihna tiukalle



Kuva 6 - Pidennä hihnaa tarvittaessa



Kuva 7 - Kiinnitä hihna soljella



Kuva 8 - Kiristä hihna tiukkaan

Käyttöohje

KIINNITYSHIHNOJEN KÄYTTÖ - JATKOA

Nilkkahihna kiinnitetään seuraavasti:

1. Irrota kolme muovikappaletta hihnasta.
2. Pujota hihna yhden muovisen D-renkaan läpi ja työnnä rengas hihnan päähän valkoiseen tarraan asti.



3. Kierrä hihna tuolin etujalan ympärille ja vedä hihnan vapaa pää renkaan läpi. Vedä hihnasta, kunnes rengas on jalkatuen putkea vasten.



4. Pujota hihna toisen D-renkaan läpi.
5. Kierrä hihna tuolin toisen etujalan ympärille ja vedä hihnan vapaa pää silmukan läpi. Vedä hihnasta, kunnes D-rengas on jalkatuen putkea vasten.



6. Kiinnitä "koiraspuolinen" päätepidike hihnaan.

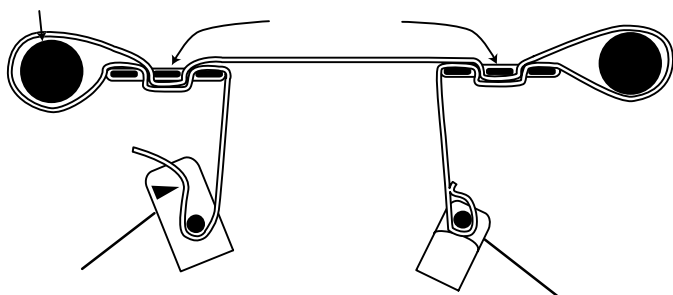

Kuva 9–17 - Jalkahihnan kiinnittäminen

Käyttöohje

KIINNITYSHIHNOJEN KÄYTTÖ - JATKOA

- **Pidennä kiinnitintä** tarttumalla solkeen, kääntämällä se viistoon nauhakudokseen nähden ja vetämällä hihna ulos. Nauhakudoksen päässä oleva päärme estää soljen irtautumisen hinnasta.
- **Lyhennä kiinnitintä** tarttumalla päärmeeseen ja vetämällä nauhakudosta takaisin soljen läpi, kunnes vaadittava kireys saavutetaan.
- Kun tuoli otetaan käyttöön, avaa kiinnityshihnat ja aseta ne tuolin kummallekin puolen siihen asti, kun potilas asetetaan istuimelle. Pidennä kiinnityshihnaa, kiinnitä se potilaan ympärille ja lyhennä hihnaa, kunnes se on riittävän tiukka potilaan kiinnittämiseksi lujasti.
- **Avaa kiinnitin** painamalla soljen reunassa olevia kielekkeitä soljen vapauttamiseksi ja vedä kieli ulos vastakappaleesta.
- **Sulje kiinnitin** työntämällä kieltä vastakappaleeseen, kunnes kuuluu napsahdus.
- Potilaan ollessa kiinnitettynä kiinnityshihnan avulla avustajan on aina tarkistettava, että kieli on lukittuna ja ettei ylimääräinen nauhakudos ole sotkeutunut tuoliin tai riipu vapaasti.
- Kiinnityshihnat on tarkistettava vähintään kerran kuussa (tai useammin, jos niitä käytetään usein). Tarkistukseen on sisällyttävä vastakappaleen tai kielen mahdollisen taipumisen tai rikkoutumisen, nauhakudoksen repeytymisen tai hankautumisen yms. tarkistaminen. Kiinnityshihna, jossa näkyy merkkejä kulumisesta tai joka ei toimi kunnolla, on välittömästi vaihdettava uuteen.

OIKEAT NOSTOMENETELMÄT

Stryker-evakuointituolin ja potilaan nostamiseen on viisi perusohjetta:

- Kädet on pidettävä lähellä vartaloa.
- Selkä on pidettävä suorassa.
- Liikkeet on koordinoitava toisen kantajan liikkeiden kanssa ja nostaminen on tehtävä jalkojen avulla.
- Vältä kierto liikettä.
- Stryker-evakuointituolia on aina käytettävä tässä ohjekirjassa kuvatulla tavalla.

Käyttöohje

POTILAAN KULJETTAMINEN VAAKASUORILLA PINNOILLA

VAROITUS

Välttää kärsivällisen vamman vaara tai varustevahinko ei salli potilasta asettaa footrestilla.

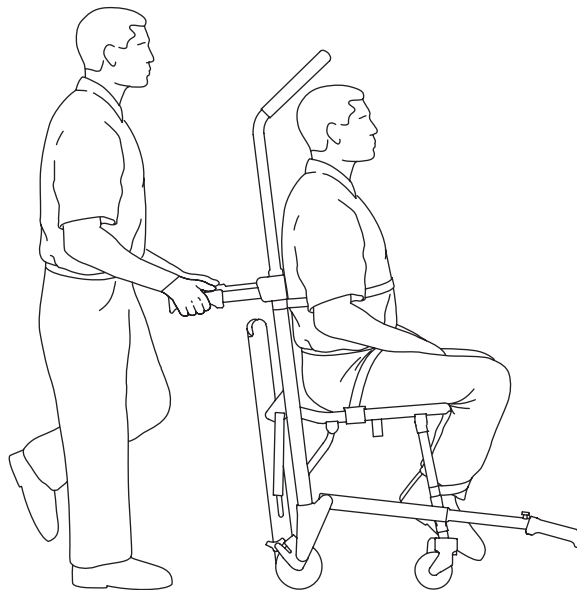

Kuva 18 - Potilaan kuljettaminen

Stryker-evakuontituolia työnnetään vaakasuorilla pinnoilla työntämällä ja ohjaamalla tuolia potilaan takaa joko päänpuoleisilla kahvoilla tai selkänojan putkesta. Nosta tuoli esteiden ylitse tai niiden ohitse päänpuoleisen pään ja jalkopään nostokahvoista.

Päänpuoleisten nostokahvojen lisäksi tuolin työntämiseen ja ohjaamiseen voidaan käyttää yläosan ulos vedettävää ohjaustankoa missä tahansa asennossa. Yläosan ohjaustanko voidaan vetää ulos vetämällä punaisesta laukaisuvaijerista toisella kädellä ja vetämällä ohjaustankoa ylös toisella kädellä. Vapauta vaijeri, jolloin tanko lukkiutuu asentoon, jossa tanko on keskiasennossa tai kokonaan ulos vedettynä. Nosta tuoli esteiden ylitse tai niiden ohitse päänpuoleisen pään ja jalkopään nostokahvoista.

VAROTOIMI

Rullapyörät eivät sovi kaikille pinnoille. Jatkuva varovaisuus on tarpeen.

POTILAAN KULJETTAMINEN PORTAITA ALAS

VAROITUS

- Tapaturman välttämiseksi on aina tarkistettava, että Stair-TREAD™-järjestelmä on lukkiutunut paikalleen ennen potilaan kuljettamista.
- Tapaturman välttämiseksi on käytettävä vähintään kahta kantajaa kuljettamaan yli 90 kg:n painoista potilasta portaita. Jos tuolin turvallinen käyttö vaatii vieläkin enemmän henkilöitä, katso avustajien oikea sijoittaminen [sivulla 10-22](#) olevista kuvista.
- Tapaturman välttämiseksi on aina tarkistettava, että nostokahvat on lukittu paikoilleen, ennen kuin tuolia nostetaan niistä.

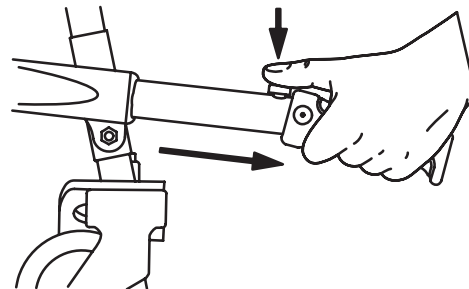

Kuva 19 - Jalkopään nostokahvat

1. Työnnä tuoli portaiden eteen ja aseta se kohtisuoraan ensimmäiseen askelmaan nähden.
2. Jalkopään kantaja (jos tarpeen) - Jalkopään nostokahvat vedetään ulos painamalla punaisia laukaisupainikkeita ja vetämällä kahvoja ulos, kunnes ne pysähtyvät. Lopeta painikkeiden painaminen ja tarkista, että kahvat ovat lukkiutuneet.
3. Päänpuoleisen pään kantaja - Vedä toisella kädellä yläosan ohjaustangon punaisesta laukaisuvaijerista ja vedä toisella kädellä tanko ylös ja täysin ulos. Vapauta vaijeri ja tarkista, että tanko on lukkiutunut molemmin puolin asentoon, jossa tanko on kokonaan ulos vedettynä.
4. Päänpuoleisen pään kantaja - Purista punaista telaketjun laukaisutankoa mustaa poikkiputkea vasten. Höllennä otettasi laukaisutangosta ja vedä Stair-TREAD™-järjestelmä voimakkaasti kokonaan ulos vedettyyn asentoon niin, että molemmat puolet lukkiutuvat lujasti. Varmista aina Stair-TREAD™-järjestelmän molempien puolien lukkiutuminen yrittämällä taittaa järjestelmää takaisin ylös.

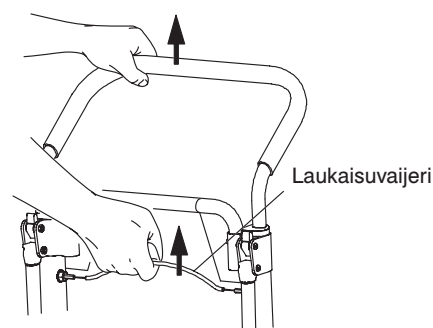

Kuva 20 - Yläosan ohjaustangon laukaisuvaijeri

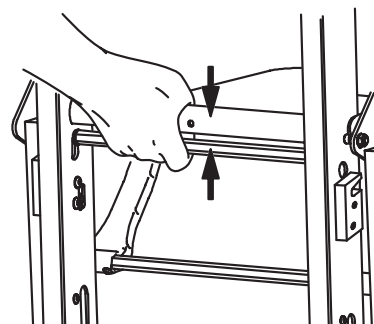

Kuva 21 - Punainen telaketjun laukaisutanko

VAROTOIMI

Vapauta punainen telaketjun laukaisutanko ennen Stair-TREAD™-järjestelmän napsauttamista lukittuun asentoon. Jos tätä menettelyä ei noudateta, telaketju ei mahdollisesti lukkiudu. Varmista aina Stair-TREAD™-järjestelmän lukkiutuminen yrittämällä sen kokoon taittamista ennen portaita laskeutumista.

5. Kantajat ovat toisiaan vastaan suuntautuneina portaita laskeuduttaessa.
6. Päänpuoleisen pään kantaja - Kallista tuolia taaksepäin sen verran, että Stair-TREAD™-järjestelmä koskettaa lattiaa.

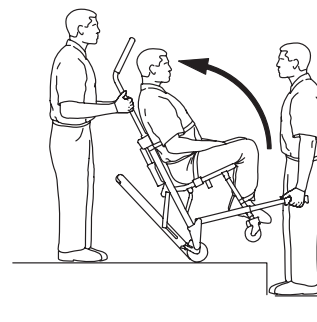

Kuva 22 - Kallista tuolia

POTILAAN KULJETTAMINEN PORTAITA ALAS - JATKOA

7. Molemmat kantajat - Ohjaa Stryker-evakuointituoli portaiden reunan ylitse samassa kulmassa niin, että Stair-TREAD™-järjestelmä asettuu ensimmäiselle askelmalle.
8. Molemmat kantajat - Liu'uta tuolia portaita alas, kunnes telaketju on tasaisesti kahden tai kolmen askelman reunan päällä.
9. Päänpuoleisen pään kantaja - Paina kevyesti yläosan ulos vedettävää ohjaustankoa alaspäin samalla kun jalkopään kantaja painaa jalkopään nostokahvoja kevyesti ylöspäin niin, että tuoli ei keinahda eteenpäin, kun se liukuu alas portaita.



VAROITUS

- Stair-TREAD™-järjestelmä ei mahdollisesti toimi samalla tavalla kaikilla porrassinnoilla ja kaikissa ympäristöolosuhteissa. Pitokyky saattaa vaihdella olosuhteiden mukaan. Varo päästämästä likaa tai muita esteitä telaketjujen sisälle. Portailta oleva vesi, jää tai roska voi haitata kantajan jalkojen otetta ja Stair-TREAD™-järjestelmän oikeaa toimintaa. Tapaturmien välttämiseksi on kulkureitti puhdistettava tai harkittava jonkin toisen reitin käyttämistä. Stair-TREAD™-järjestelmässä oleva tiivistynyt vesi, muu vesi, jää tai roska voi aiheuttaa arvaamattomia muutoksia järjestelmän toimintaan, mikä voi johtaa kantajien varassa olevan painon äkilliseen muutokseen.
- Tapaturmien välttämiseksi ja Stair-TREAD™-järjestelmän oikean toiminnan auttamiseksi on varmistettava, että hihnat ovat puhtaat ja kuivat ennen potilaan kuljettamista.
- Voidakseen välttää itsensä tai potilaan loukkaantumisen kantajat eivät saa koskaan yrittää kuljettaa potilasta, joka on raskaampi kuin mitä he pystyvät nostamaan turvallisesti.

10. Jalkopään kantaja (jos tarpeen) - kun telaketju koskettaa viimeistä askelmaa, päästä irti etukahvoista. Päänpuoleisen pään kantaja - kallista tuolia eteenpäin, kunnes kaikki neljä pyörää ovat maassa. Työnnä tuolia kuten [sivulla 10-16](#) kuvataan.
11. Taita Stair-TREAD™-järjestelmä kokoon vetämällä punaista telaketjun laukaisutankoa mustaa poikkiputkea kohti ja taittamalla telaketju ylös tuolia kohti. Varmista, että Stair-TREAD™-järjestelmä on lukkiutunut paikoilleen.



VAROTOIMI

Vapauta punainen telaketjun laukaisutanko ennen Stair-TREAD™-järjestelmän napsauttamista lukittuun sasetoon. Jos tätä menettelyä ei noudateta, telaketju ei mahdollisesti lukkiudu. Varmista aina Stair-TREAD™-järjestelmän lukkiutuminen yrittämällä sen kokoon taittamista ennen portaita laskeutumista.

Jos portaita laskeuduttaessa jommankumman kantajan on pysähdyttävä tai levättävä, tuolia on kallistettava eteenpäin sen verran, että takapyörät jäävät porrastaipeeseen. Kun kantamista jatketaan portaita alas lepoasennosta, päänpuoleisen pään kantaja painaa kevyesti yläosan ohjaustankoa alaspäin samalla kun jalkopään kantaja painaa tuolia kevyesti ylöspäin niin, että tuoli kallistuu taaksepäin ja Stair-TREAD™-järjestelmä asettuu käyttöasentoon.

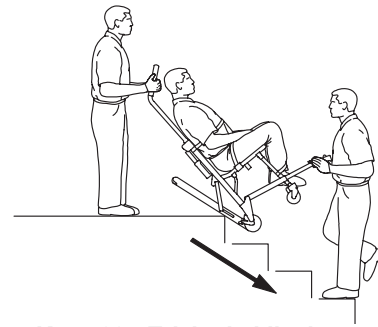

Kuva 23 - Telaketju kiinnittyy ensimmäiseen askelmaan

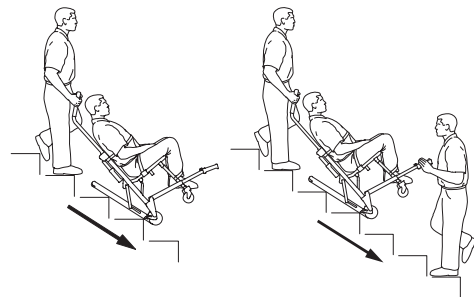

Kuva 24 - Kuljettaminen portaita alas

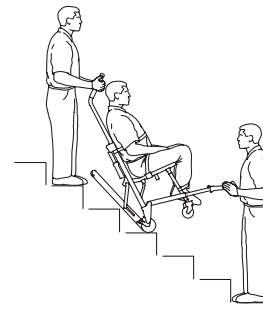

Kuva 25 - "Lepoasento"

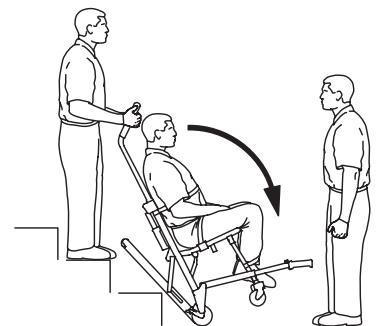

Kuva 26 - Portaiden alapää

POTILAAN KULJETTAMINEN PORTAITA YLÖS

VAROITUS

- Tapaturman välttämiseksi on käytettävä vähintään kahta kantajaa kuljettamaan yli 90 kg:n painoista potilasta portaissa. Jos tuolin turvallinen käyttö vaatii vieläkin enemmän henkilöitä, katso avustajien oikea sijoittaminen [sivulla 10-22](#) olevista kuvista.
- Tapaturman välttämiseksi on aina tarkistettava, että nostokahvat on lukittu paikoilleen, ennen kuin tuolia nostetaan niistä.

1. Työnnä tuoli portaiden alapäähän niin, että potilaan selkä on portaisiin päin.
2. Jalkopään kantaja - Vedä jalkopään nostokahvat ulos painamalla punaisia painikkeita ja vetämällä kahvoja ulos, kunnes ne pysähtyvät. Lopeta painikkeen painaminen ja tarkista, että kahva on lukkiutunut.
3. Päänpuoleisen pään kantaja - Vedä päänpuoleisen pään nostokahvat ulos.
4. Jalkopään kantaja on kääntyneenä portaisiin päin. Päänpuoleisen pään kantaja voi olla joko taaksepäin kääntyneenä voidakseen tarkkailla potilasta paremmin tai eteenpäin kääntyneenä nähdäkseen portaat paremmin ja voidakseen ohittaa esteet helpommin.

Huomautus: Vaikka päänpuoleisen pään kantaja voi olla kantaessaan kumpaan tahansa suuntaan kääntyneenä, tulee noudattaa tuolien kantamiseen soveltuvia menettelyjä.

5. Molemmat kantajat - nostakaa tuolia samanaikaisesti päänpuoleisen pään ja jalkopään nostokahvoista oikean nostamisenmenetelmän mukaisesti (katso [sivu 10-15](#)). Tuoli kannetaan portaita ylös kaikki esteet välttäen.

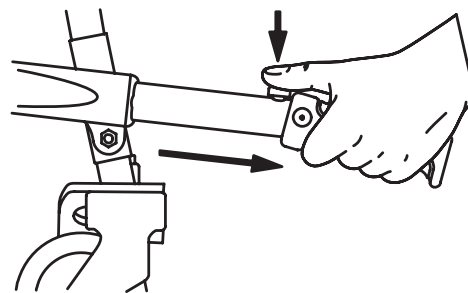

Kuva 27 - Jalkopään nostokahvat

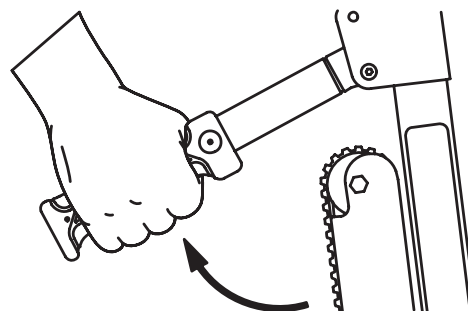

Kuva 28 - Päänpuoleisen pään nostokahvat

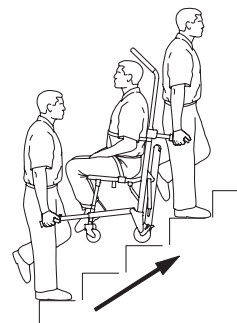

Kuva 29 - Kuljettaminen portaita ylös

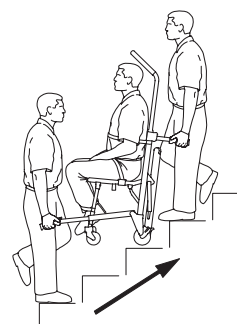

Kuva 30 - Kuljettaminen portaita ylös

PYÖRÄJARRUJEN KÄYTTÖ

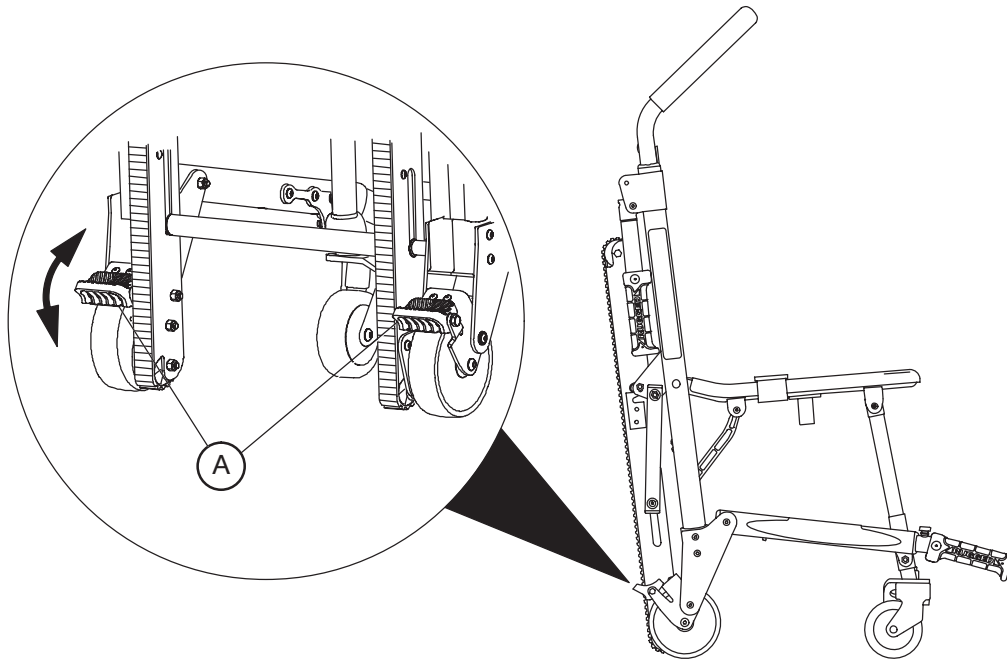

Kuva 31 - Pyöräjarrut

Pyöräjarrut lukitaan seuraavasti:

1. Paina polkimia (A) alaspäin, kunnes ne pysähtyvät.
2. Vapauta pyöräjarrut painamalla jalalla polkimen yläpuolta tai nostamalla varpaalla poljinta alapuolelta. Polkimen yläosa on tuolin runkoa vasten pyöräjarrun vapautuessa.

VAROITUS

- Pyöräjarruja on käytettävä vain silloin, kun potilasta siirretään tuoliin tai siitä pois tai kun tuolissa ei ole potilasta. Mikäli tuolia siirretään, kun pyöräjarru on kytkettynä, tuoli voi kaatua, mikä voi johtaa potilaan tai kantajan loukkaantumiseen tai vaurioittaa tuotetta.
- Pyöräjarrut on tarkoitettu vain estämään tyhjän tuolin vieriminen sen ollessa valvomattomana sekä avuksi potilaan siirtämisessä tuoliin tai siitä pois. Pyöräjarru ei mahdollisesti pidä tarpeeksi hyvin kaikilla pinnoilla tai kuormitettuna.
- Potilasta ei saa koskaan jättää valvomatta tuoliin, sillä seurauksena voi olla tapaturma. Pidä tiukasti kiinni tuolista, jossa on potilas.
- Pyöräjarrua ei saa käyttää tuolissa, jonka pyörät ovat kuluneet liikaa. Pyöräjarrun käyttö läpimitaltaan alle 12,7 cm:n pyörässä voi heikentää pyöräjarrun pitokikyä, mistä saattaa olla seurauksena potilaan tai kantajan loukkaantuminen tai tuolin tai muiden laitteiden vaurioituminen.

Käyttöohje

PÄÄTUEN KÄYTTÖ

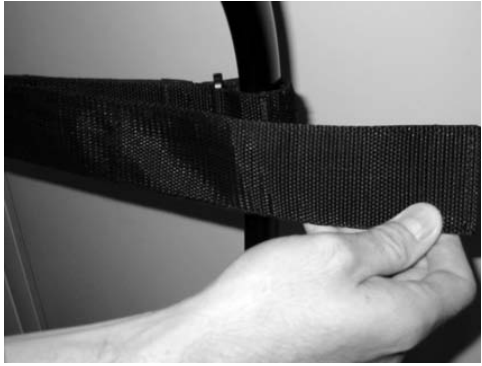

YLHÄÄLTÄ KATSOTTUNA

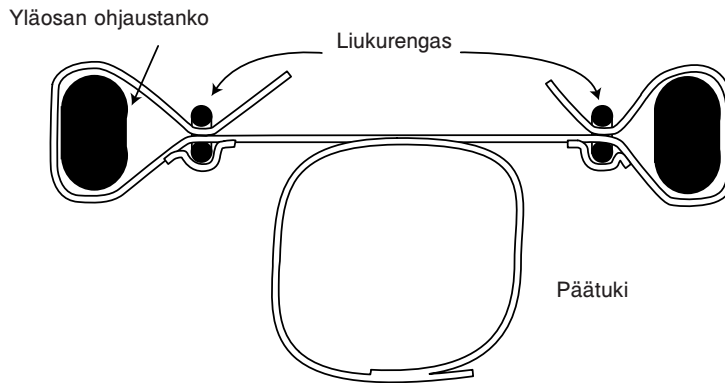

Kuvat 32–34 - Päätuen kiinnittäminen ja käyttäminen

VAROITUS

Stryker-evakuointituolia ei suositella käytettäväksi, kun epäillään kaula-, selkäranka- tai murtumavammaa.

Yläosan ohjaintanko tulee vetää ulos **ennen päätuen käyttöä**. Vedä ensiksi yläosan punaisesta ohjaustangon laukaisuvaijerista toisella kädellä. Vedä sen jälkeen tankoa ylöspäin toisella kädellä. Vapauta vaijeri ja varmista, että kahva on tiukasti lukittunut jompaankumpaan käytettävissä olevaan asentoon.

Päätuen kiinnittäminen yläosan ulos vedettävään ohjaustankoon:

1. Kiedo hihnan vapaat päät kahvan pystysuorien osien ympäri ja syötä päät sitten muovisten silmukoiden läpi.
2. Vedä hihna tiukkaan ja kiinnitä se itseensä.
3. Säädä korkeutta löysämällä hihnaa, siirtämällä se haluttuun kohtaan ja kiristämällä se uudestaan.

Aseta hihna pään alaosaan **potilaan pään tukemiseksi**. Kiinnitä tajuttomien tai puolittain tajuissaan olevien potilaiden pää hihnan kahdella muulla osalla. Kierrä ne potilaan pään ympärille ja aseta hihnat limittäin toistensa päälle haluttuun tiukkuuteen. Kun nämä hihnat eivät ole käytössä, ne voidaan kiertää takaisin tangon ympärille ja kiinnittää tuen taakse.

Käyttöohje

LISÄAVUN KÄYTTÖ

VAROITUS

Tapaturman välttämiseksi on käytettävä vähintään kahta kantajaa kuljettamaan yli 90 kg:n painoista potilasta portaissa.

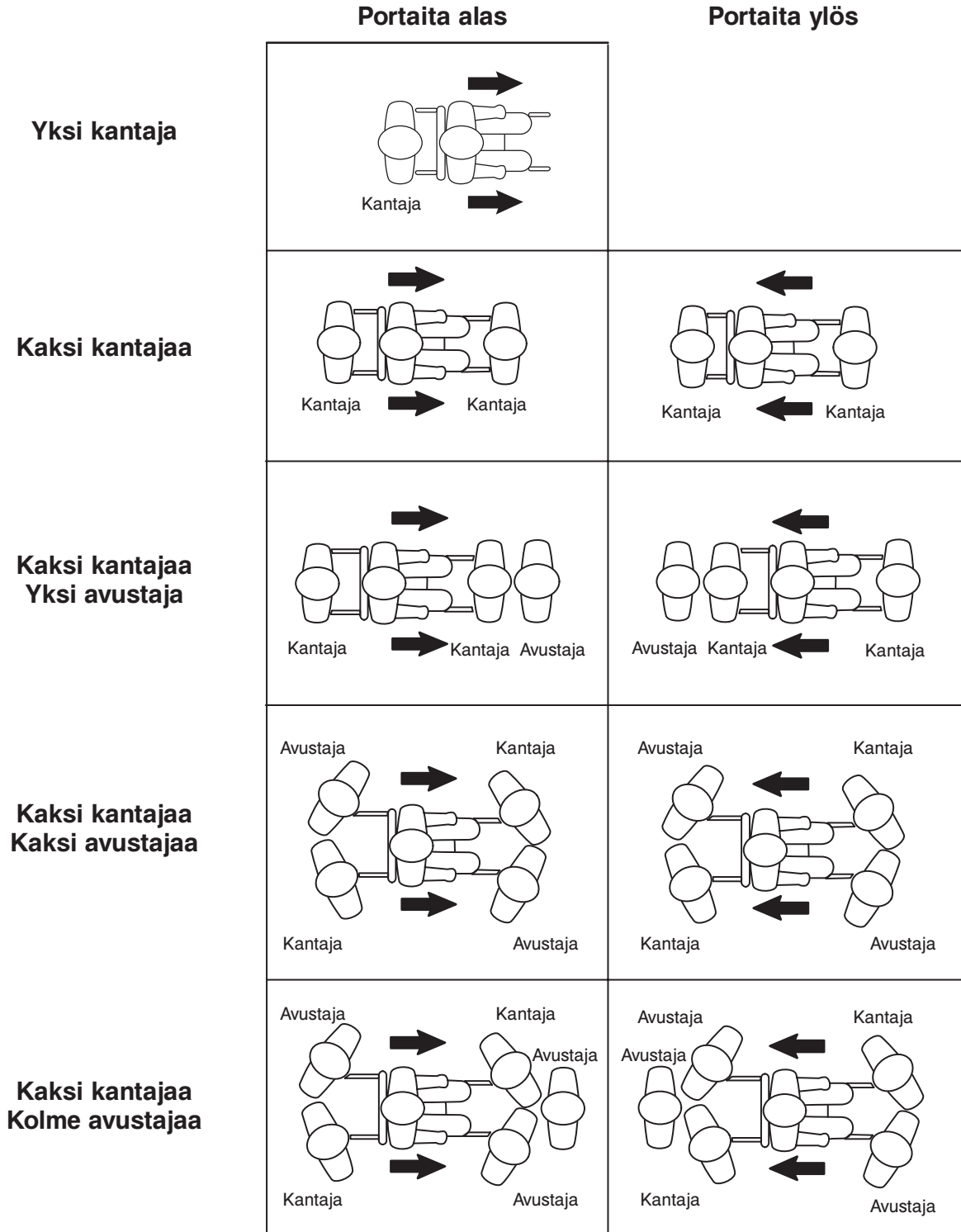

Käyttöohje

LISÄVARUSTEENA SAATAVAN SEINÄTELINEEN ASENNUS

Lisävarusteena saatavan, säilytykseen tarkoitetun seinätelineen asentaminen:

1. Käytä telinettä mallina ja merkitse kiinnitysreikien sijainti seinätelineiden sijoituskohtaan. Ota huomioon tuolin mitat valitessasi ja merkitessäsi sijaintipaikkaa. Telineen korkeus lattiasta tulee olla noin 152 cm.
2. Kiinnitä teline seinätyyppiin sopivilla kiinnittimillä (hankittava erikseen) vähintään neljän kiinnitysreiän avulla.
3. Ripusta tuoli telineeseen yläosan ohjaustangosta.

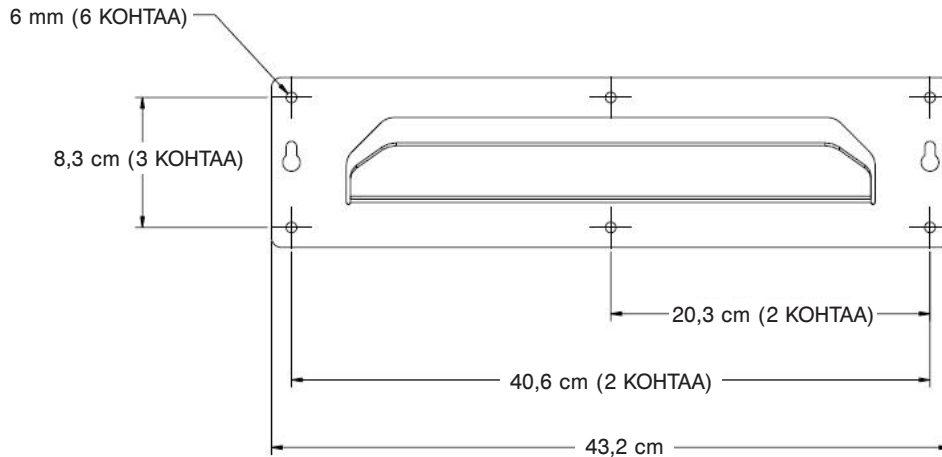

Kuva 35 - Säilytystelineen mitat

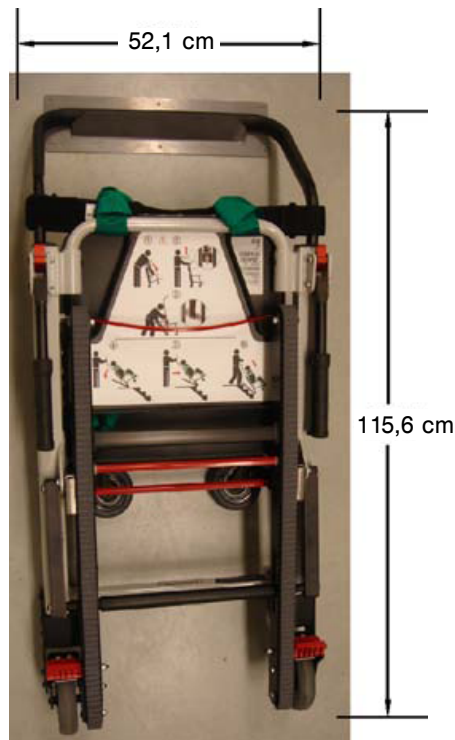

Kuva 36 - Tuoli telineeseen varastoituna

Käyttöohje

LISÄVARUSTEENA SAATAVAN KAAPIN ASENTAMINEN

Lisävarusteena saatavan kaapin asennus:

1. Käytä telinettä mallina ja merkitse kiinnitysreikien sijainti kaapin sijoituskohtaan. Ota huomioon kaapin mitat valitessasi ja merkitessäsi sijaintipaikkaa. Kaapin alaosan korkeus lattiasta tulee olla vähintään noin 30,5 cm.
2. Kiinnitä kaappi seinätyyppiin sopivilla kiinnittimillä (hankittava erikseen) vähintään neljän kiinnitysreiän avulla.
3. Ripusta tuoli telineeseen yläosan ohjaustangosta.

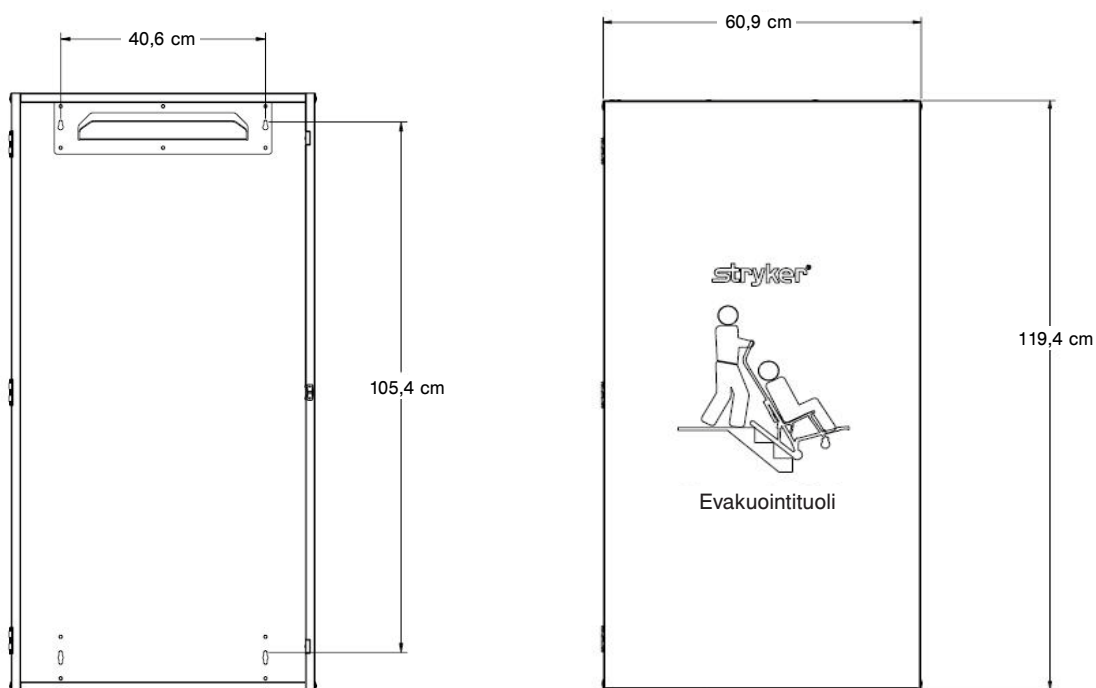

Kuva 37 - Kaapin mitat



Kuva 38 - Tuoli kaappiin varastoituna

Käyttöohje

LISÄVARUSTEENA SAATAVAN PEITTEEN ASETTAMINEN

Huomautus: Peitteen asettaminen on helpointa tuolin ollessa seinätelineessä.

Lisävarusteena saatava vinyylipeite asetetaan seuraavasti:

1. Pujota alaosan tasku pyörien päälle.
2. Kiedo sivuliepeet tuolin rungon ympärille.
3. Vedä ylälieve alas yläosan ohjaustangon kiskojen väliin ja päätuen hinnan ylitse.
4. Kiinnitä tarranauhat.
5. Kiinnitä punaisen kahvan suikale tarranauhaan peitteen etuosassa.

LISÄVARUSTEENA SAATAVAN PEITTEEN POISTAMINEN

Lisävarusteena saatava vinyylipeite poistetaan seuraavasti:

1. Vedä punaisen kahvan suikaleesta.
2. Anna peitteen pudota tuolin päältä.



Kuva 39 - Pujota alaosan tasku pyörien päälle



Kuva 40 - Peite kokonaan tuolin päälle asetettuna

Puhdistus

Mallin 6254 Stryker-evakuointituolit on suunniteltu niin, että ne voidaan pestä painepesulla. Laitteessa voi näkyä merkkejä hapettumisesta tai värjäytymisestä alituisen pesemisen seurauksena. Tuolin suoritusarvot tai toiminnallisuus eivät kuitenkaan huonone konepesun johdosta, kunhan oikeita menettelytapoja noudatetaan.

PESUMENETTELY

- Noudata puhdistusliuoksen valmistajan laimennussuosituksia tarkasti.
- Stryker Medical suosittelee porrastuolien painepesuun tavallista sairaalan leikkaushuonevaunujen pesulaitetta tai kädessä pidettävää putkilaitetta.

PESUA KOSKEVAT RAJOITUKSET

VAROITUS

Käytä asianmukaisia henkilösuojaimia (suojalaseja, hengityssuojainta jne.) sisäänhengityksen kautta tulevan tartuntavaaran estämiseksi. Voimakkaan pesulaitteen käyttö voi saattaa tuolin käytön aikana kertyneet kontaminoivat aineet ilmaan.

VAROTOIMI

- LAITTEEN PUHDISTAMISEEN EI SAA KÄYTTÄÄ HÖYRYÄ EIKÄ ULTRAÄÄNTÄ.
 - Veden enimmäislämpötila ei saa olla suurempi kuin 82 °C (180 °F). Salli tuulettaa kuiva.
 - Veden enimmäispaine ei saa olla suurempi kuin 1 500 psi (130,5 bar). Jos laitteen pesemiseen käytetään kädessä pidettävää putkea, painesuutin on pidettävä vähintään 61 cm:n etäisyydellä laitteesta.
 - Ellei näitä ohjeita noudateta, seurauksena voi olla jonkin tai kaikkien takuiden raukeaminen.
-

Jos vierasta ainetta pääsee Stair-TREAD™-järjestelmän telaketjuhihnan ja telaketjun rungon väliin, runko on puhdistettava.

1. Löysää telaketjuhihnoja ja irrota takapyörät (katso [sivulla 10-34](#) olevia ohjeita).
2. Puhdista telaketjun runko kokonaan sprillä.
3. Huuho hihnat painevedellä (ks. edellä). Puhdista varmasti sekä hihnan sisä- että ulkopuoliset pinnat.
4. Anna hihnojen kuivua kokonaan ennen uudelleen kokoamista.
5. Kokoa telaketjuhihnat ja takapyörät uudestaan (katso [sivulla 10-34](#) olevia ohjeita).
6. Testaa tuolin toimintakyky asianomaisia varotoimia ja varoituksia noudattaen käyttämällä potilasta jäljittelevää painoa, samalla kun laskeudut portaikon alas.
7. Jos suorituskyky ei palaudu normaaliksi, hihnat on mahdollisesti kunnostettava tai vaihdettava uusiin.

Puhdistus

Yleensä voidaan käyttää joko fenolityyppisiä tai kvaternaarisia desinfiointiaineita (**Virex® TB poisluttuna**), kunhan käytetään valmistajan suosittelemia väkevyyksiä. Jodoforityyppisiä desinfiointiaineita ei suositella käytettäväksi, koska tämä voi johtaa värjäytymiseen.

Ehdotettuja puhdistusaineita:

- Kvaternaariset puhdistusaineet (tehoaineena ammoniumkloridi)
- Fenolia sisältävät puhdistusaineet (tehoaineena o-fenyylifenoli)
- Klooratun valkaisuaineen liuos (5,25-prosenttinen, vähemmän kuin 1 osa valkaisuainetta 100 osaan vettä)

Vältä ylikyllästystä ja varmista, ettei tuote pysy märkänä kauempaa kuin kemikaalin valmistajan antamissa desinfiointiohjeissa on neuvottu.

VAROITUS

- JOTKIN PUHDISTUSTUOTTEET OVAT LUONTEELTAAN SYÖVYTTÄVIÄ JA VOIVAT VAURIOITTA TUOTETTA, JOS NIITÄ KÄYTETÄÄN VÄÄRIN. Jos edellä kuvattuja tuotteita käytetään Stryker-potilashoitovälineiden puhdistamiseen, on varmistettava, että tuolit pyyhitään puhtaaseen veteen kastetulla kankaalla ja kuivataan huolellisesti puhdistuksen jälkeen.
- Jos laitteita ei huuhdella ja kuivata kunnolla, niiden pinnalle jää syövyttäviä jäämiä, jotka mahdollisesti aiheuttavat ratkaisevien osien ennenaikaista korroosiota.

Huomautus: Ellei näitä ohjeita noudateta tämän tyyppisiä puhdistusaineita käytettäessä, seurauksena voi olla tämän tuotteen takuun raukeaminen.

Ennakkohuolto

Toimenpide	Aikataulu	Menettely
Puhdistus ja desinfiointi	Kunkin käyttökerran yhteydessä.	Katso sivu 10-27
Tarkastus	Tarkasta tuoli joka 6. kuukausi	Muistilista on alla
Stair-TREAD™-järjestelmän hinnan uudelleenkorjaus	Kun tuolia on käytetty noin 500 kerrosvälin ylitykseen tai jos Stair-TREAD™-järjestelmän toiminta on hidasta	Katso sivu 10-34

Huomautus: Pidä [sivulla 10-30](#) oleva huoltopäiväkirjalomake ajan tasalla kirjaamalla tehdyt huoltotoimet.

VAROITUS

- Väärä huolto voi aiheuttaa tapaturman tai laitteen vaurioitumisen. Huolla Stryker-evakuointituolia tässä ohjekirjassa kuvatulla tavalla. Käytä vain Strykerin hyväksymiä osia ja huoltotoimia. Hyväksymättömien osien ja toimien käyttö voi johtaa arvaamattomaan toimintaan tai tapaturmaan ja mitätöi tuotteen takuun.
- Stair-TREAD™-järjestelmää ei saa koskaan voidella. Järjestelmän voitelu voi aiheuttaa toiminnan epätasaisuutta, mistä voi olla seurauksena potilaan tai kantajan loukkaantuminen.

Osat, huolto tai tekninen tuki

Ota yhteys Strykerin asiakaspalveluun, puhelinnumero 1-800-327-0770 (vain Yhdysvalloissa), tai osoite Stryker Medical
3800 E. Centre Ave. Portage, MI 49002 USA
ATTN: Customer Service

Ennakkohuolto

MUISTILISTA

- _____ Kaikki kiinnittimet tiukasti kiinni (katso kokoonpanopiirustuksia viitteeksi)
- _____ Kaikki hitsaussaumamat ehjiä eivätkä murtuneita tai muuten rikkoutuneita
- _____ Putket tai metallilevyt eivät ole taipuneita tai rikkoutuneita
- _____ Pyörissä ei ole roskia
- _____ Kaikki pyörät ovat tiukasti kiinni ja pyörivät kunnolla
- _____ Pyörät ovat tiukasti kiinni sekä pyörivät ja kääntyvät kunnolla
- _____ Pyörät pysyvät lukittuina, kun pyöräjarrut on kytketty päälle, ja pyörivät vapaasti, kun pyöräjarrut on kytketty pois päältä
- _____ Tuoli avautuu ja lukittuu kokoon kunnolla
- _____ Istuimessa tai selkänojassa ei ole repeämiä tai säröjä
- _____ Kiinnityshihnat ovat ehjiä ja toimivat kunnolla
- _____ Jalkopään kantokahvat voidaan vetää ulos ja lukita kunnolla
- _____ Päänpuoleisen pään kantokahvat voidaan työntää sisään ja vetää ulos
- _____ Yläosan ohjaustanko voidaan vetää ulos, ja se lukkiutuu kaikkiin asentoihin
- _____ Stair-TREAD™-järjestelmän mekanismi avautuu ja lukittuu kunnolla
- _____ Stair-TREAD™-järjestelmän hihna pyörii kunnolla
- _____ Stair-TREAD™-järjestelmän hihnan sisäpunokset eivät ole näkyvissä; vaihdettava tarvittaessa uuteen
- _____ Stair-TREAD™-järjestelmä toimii, kuten halutaan; hihnat uudelleen kunnostettava tarvittaessa (katso [sivu 10-34](#))
- _____ Ei voiteluaineita Stair-TREAD™-järjestelmän hihnoissa tai telaketjun rungon pinnoilla
- _____ Yläosan ohjaustangon laukaisuvaijeri ei ole kulunut eikä hankautunut - vaihda uuteen tarvittaessa
- _____ Lisävarusteet ovat ehjiä ja toimivat kunnolla

Sarjanumero:		

Suorittaja: _____ Päiväys: _____

Pikaopas, vaihto-osien luettelo

Tällä hetkellä kaikkia tällä sivulla lueteltuja osia ja lisävarusteita on saatavana. Joitakin tämän ohjekirjan kokoonpanopiirustuksissa tunnistettuja osia ei välttämättä ole saatavana erikseen. Soita Strykerin asiakaspalveluun (800)-327-0770 (valinta 2) (USA) saatavuutta ja hintoja koskevissa kyselyissä.

Osan nimi	Osan nro
Etupyörä	6251-001-083
Istuin	6250-001-115
Kiinnityssarja, polypropeenaa	6250-160-000
Kiinnityssarja, vinyylinen	6250-001-019
Korjailumaali (Vihreä)	7000-001-369
Korjailumaali (Musta)	6060-199-011
Kädensija	6250-001-089
Nilkan kiinnityshihna	6250-001-127
Pyöräjarrun poljin	6080-300-030
Rintahihna, musta	6250-001-126
Rintahihna, vihreä	6250-001-125
Selkänoja	6250-001-116
Telaketjun hihna	6252-001-085
Telaketjun hihna	6252-001-083
Tuolin säilytyspeite	6253-001-027
Tuolin seinäkannatin	6254-001-026
Yläosan tangon laukaisuvaijeri	6252-001-016

PYÖRIEN LUKITUSVOIMAN SÄÄTÖ



Pyörän lukitusvoiman säätäminen:

1. Irrota ruuvi jarrupolkimen keskiosasta.
2. Poista kahdeksankulmainen holkki (B) polkimesta (A).
3. Lisää polkimen lukitusvoimaa kääntämällä holkkia vastapäivään ja vähennä lukitusvoimaa kääntämällä holkkia myötäpäivään.
4. Laita kahdeksankulmainen holkki (B) polkimeen (A).
5. Laita ruuvi takaisin jarrupolkimen keskiosaan.
6. Kokeile polkimen lukitusvoimaa ja varmista, että poljin pitää riittävästi ennen tuolin uudelleen käyttöön ottamista.

Huomautus: Jos poljin ei säätämisen jälkeenkään pidä pyörää kunnolla, vaihda pyörä uuteen.

TELAKETJUN UUDELLEENKUNNOSTUS

Tarvittavat työkalut:

- (2) 7/16 tuuman kiintoavainta
- Pysyvän jäljen jättävä huopakynä
- 50 gritin hiekkapaperi
- Hiomapalikka

Menettely:

1. Vedä yläosan ohjaustanko ulos, avaa Stair-TREAD™-järjestelmän telaketjut ja kallista tuolia eteenpäin, kunnes se nojaa tangon ja istuinosan varassa, kuten kuvassa 42.



Kuva 42 - Kallista tuolia eteenpäin

2. Käytä apuna kahta 7/16 tuuman kiintoavainta ja irrota kuusiopultti, kuusiomutteri, kaksi aluslaattaa, välikappale ja pyörä telaketjun rungon molemmilta puolilta. Irrota pyörä ja välikappale alaspäin lattian suuntaan.



Kuva 43 - Irrota pyörän välikappale alaspäin lattian suuntaan

3. Käännä molemmat hihnat ylösalaisin niin, että pienet sisähampaat ovat ulkopuolella. Aseta hihnat telaketjun rungolle niiden tukemiseksi hiomisen aikana.

Huomautus: Jos sisäpunokset ovat kuluneilla pinoilla esillä, tulee vaihtaa uudet telaketjuhihnat.

4. Merkitse pysyvän jäljen jättävällä huopakynällä hihnan johonkin hampaaseen aloitus- ja lopetuspaikka vertailukohtaksi hiomisen aikana.



Kuva 44 - Merkitse hihnan hammas viitteeksi

TELAKETJUN UDELLEENKUNNOSTUS - JATKOA

5. Käytä hiomapalikkaa 50 gritin hiekkapaperin kanssa ja hio kunkin hihnan ulkoreunan molemmat kulutuspinnat. Tarkoituksena on hihnan pinnan karhentaminen juuri sen verran, että normaalikulumisesta aiheutuvat kiiltävät kohdat poistuvat. Hihnoja ei saa hioa liikaa.

VAROITUS

Telaketjun hampaita ei saa hioa. Hampaiden muodon muuttumisesta voi aiheutua tuolin toiminnan arvaamattomia muutoksia, mistä voi olla seurauksena kantajien tai potilaan loukkaantuminen.

6. Poista kaikki hiomajätteet hihnoista ja telaketjun rungosta.
7. Käännä molemmat hihnat takaisin niin, että suuret hampaat ovat ulkopuolella.
8. Asenna kuusiopultti, kuusiomutteri, kaksi aluslaattaa, välikappale ja pyörä takaisin telaketjun rungon molemmille puolille.

9. Tiukenna kumpikin hihna kahdella 7/16 tuuman kiintoavaimella haluttuun kireyteen ja kiristä ne tiukasti kiinni.

Huomautus: Tarkista kireys vetämällä hihnan keskiosaa ylöspäin, kunnes hihna on tiukka. Hihnan ja telaketjun rungon välin tulisi olla 1–2,5 cm kuvan 48 mukaisesti.

10. Varmista hihnojen esteetön kulku pyörittämällä niitä.



Kuva 45 - Hio kuluneet pinnat

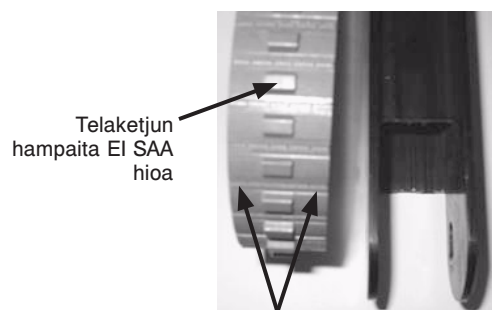

Kuva 46 - Hihnan hiottavat pinnat



Kuva 47 - Kiristä hihnaa kiintoavainten avulla

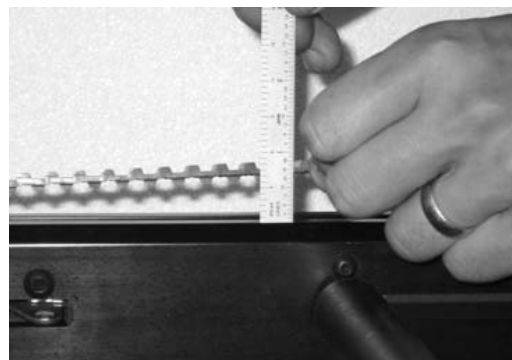

Kuva 48 - Oikea hihnan kireys

YLÄOSAN OHJAUSTANGON VAIJERIN VAIHTO

Tarvittavat työkalut:

- 5/8 tuuman kiintoavain

Menettely:

1. Vedä vaijerista ja nosta yläosan ohjaustanko kokonaan ulos.
2. Irrota vaijeri toiselta puolelta 5/8 tuuman kiintoavaimella.
3. Aseta aluslevy uuden vaijerin päähän.
4. Käytä apuna 5/8 tuuman kiintoavainta ja kiinnitä uusi vaijeri toiselta puolelta tuolin rungossa olevaan reikään, josta vanha vaijeri irrotettiin.
5. Toista vaiheet 2–4 vaijerin toiselle puolelle.



Kuva 49 - Nosta ulos vedettävä kahva



Kuva 50 - Irrota vaijerin toiselta puolelta



Kuva 51 - Aseta aluslevy uuteen vaijeriin



Kuva 52 - Kiinnitä uusi vaijeri toiselta puolelta

Takuu

Stryker EMS, joka on Stryker Corporationin osasto, myöntää kaksi erillistä takuuvaihtoehtoa Yhdysvalloissa:

Yhden (1) vuoden takuu osille ja työlle. Tämän vaihtoehdon mukaan Stryker EMS takaa alkuperäiselle ostajalle, että Stryker EMS:n tuotteissa ei ole valmistusvikoja, joilla olisi vaikutusta tuotteen toimintakykyyn ja asiakastyytyväisyyteen, yhden (1) vuoden ajan toimitusajasta lukien. Strykerin tämän takuun mukainen velvollisuus rajoittuu nimenomaan - ja Strykerin valinnan mukaan - joko vaihto-osien toimittamiseen ja työn suorittamiseen sellaista tuotetta varten, joka havaitaan Strykerin yksinomaisen harkinnan mukaan vialliseksi, tai tällaisen tuotteen vaihtamiseen uuteen.

Kahden (2) vuoden takuu osille. Tämän vaihtoehdon mukaan Stryker EMS takaa alkuperäiselle ostajalle, että Stryker EMS:n useamman kerran käytettävien tuotteiden osissa ei ole valmistusvikoja, joilla olisi vaikutusta tuotteen toimintakykyyn ja asiakastyytyväisyyteen, kahden (2) vuoden ajan toimitusajasta lukien. Strykerin tämän takuun mukainen velvollisuus rajoittuu nimenomaan - ja Strykerin valinnan mukaan - joko vaihto-osien toimittamiseen sellaista tuotetta varten, joka havaitaan Strykerin yksinomaisen harkinnan mukaan vialliseksi, tai tällaisen tuotteen vaihtamiseen uuteen. Kertakäyttöisillä osilla, kuten patjoilla, kiinnittimillä, tippatelineillä, säilytysverkoilla, säilytyspusseilla, happihhnoilla ja muilla pehmeillä tavaroilla, on yhden vuoden (1) rajoitettu takuu tämän vaihtoehdon yhteydessä.

Stryker-evakuointituoli on kumman tahansa takuuvaihtoehdon mukaan 15 vuoden odotettu toimintaikä tavallisessa käytössä, normaaliolosuhteissa ja asianmukaisella kausittaisella huoltamisella, kuten kunkin laitteen huolto-ohjekirjassa kuvataan.

Jos Stryker vaatii tuotteita tai osia, joista alkuperäinen ostaja tekee takuureklamaation, ostajan on palautettava tuote tai osa rahti maksettuna Strykerin tehtaalle.

Väärinkäyttö tai valtuuttamattoman palveluntarjoajan tekemä muutos tai korjaus, jolla Strykerin mielestä on huomattava ja haitallinen vaikutus tuotteeseen, mitätöi tämän takuun. Strykerin tuotteiden korjaus, jossa käytetään sellaisia osia, joita Stryker ei ole toimittanut tai valtuuttanut, mitätöi tämän takuun. Kenelläkään Strykerin työntekijällä tai edustajalla ei ole oikeutta tehdä minkäänlaisia muutoksia tähän takuuseen.

Tämä lausuma ilmaisee Stryker EMS:n koko takuun edellä mainitulle laitteelle. STRYKER EI ANNA TÄSSÄ ESITETYN TAKUUN LISÄKSI MITÄÄN MUUTA NIMENOMAISTA EIKÄ HILJAISTA TAKUUTA KUIN MITÄ TÄSSÄ ON ESITETTY. KAUPATTAVUUTTA TAI JOHONKIN MÄÄRÄTTYYN TARKOITUKSEEN SOPIVUUTTA KOSKEVAA TAKUUTA EI ANNETA. STRYKER EI OLE MISSÄÄN TAPAUKSESSA VASTUUSSA MISTÄÄN SATUNNAISISTA TAI VÄLILLISISTÄ VAHINGOISTA, JOTKA JOHTUVAT TÄLLÄISEN LAITTEEN MYYMISESTÄ TAI KÄYTÖSTÄ TAI JOTKA JOTENKIN LIITTYVÄT SIIHEN.

Takuu

STRYKER EMS:N PALAUTUSEHDOT

Ambulanssivuoteet, porrastuolit, Stryker evakuointituolit, ambulanssivuoteiden kiinnittimet ja jälkimarkkinoiden lisävarusteet voidaan palauttaa 180 päivän sisällä vastaanottamisesta, jos ne täyttävät seuraavat ohjeet:

30 päivän sisällä

- Ostohinnan palauttamista koskeva 30 päivän takuu voimassa
- Stryker EMS vastaa kaikista maksuista
- Muunnettujen artikkeleiden palautusta ei hyväksytä

90 päivän sisällä

- Tuotteen on oltava **käyttämätön, vaurioitumaton** sekä alkuperäisessä pakkauksessaan
- Asiakas vastaa 10 %:n varastontäydennysmaksusta

180 päivän sisällä

- Tuotteen on oltava **käyttämätön, vaurioitumaton** sekä alkuperäisessä pakkauksessaan
- Asiakas vastaa 25 %:n varastontäydennysmaksusta

PALAUTUSOIKEUS

Tavaraa ei voi palauttaa ilman Strykerin asiakaspalveluosaston antamaa hyväksyntää. Annettu hyväksyntänumero on tekstattava palautettuun tavarahan. Stryker pidättää oikeuden periä kuljetus- ja varastontäydennysmaksun palautetuista artikkeleista.

ERIKOISARTIKKELIT SEKÄ MUUNNETUT JA LAKKAUTETUT ARTIKKELIT EIVÄT OLE PALAUTETTAVISSA.

VAURIOITUNEET TAVARAT

ICC:n (Interstate Commerce Commissionin) säännöt edellyttävät vaurioituneita tavaroita koskevien korvausvaimusten esittämistä viidentoista (15) vuorokauden kuluessa tavarahan vastaanottamisesta. VAURIOITUNEITA LÄHETYKSIÄ EI SAA HYVÄKSYÄ, ELLEI VAURIOITA OLE MERKITYY VASTAANOTTOKUITTIIN VASTAANOTTOHETKELLÄ. Välittömän ilmoituksen saatuaan Stryker jättää asianomaiselle kuljetusyhtiölle rahdin vahingoittumista koskevan korvausvaatimuksen. Korvaus rajoittuu todellisen jälleenhankintakustannuksen määrään. Jos Stryker ei vastaanota näitä tietoja viidentoista (15) vuorokauden kuluessa tavarahan toimittamisesta tai jos vahinkoa ei ole merkitty vastaanottokuittiin vastaanottohetkellä, asiakas vastaa alkuperäisen laskun täydellisestä maksamisesta.

Vajaatoimitusta koskevat reklamaatiot on jätettävä kolmenkymmenen (30) päivän kuluessa laskun päivämäärästä.

KANSAINVÄLINEN TAKUULAUSEKE

Tämä takuu on Yhdysvaltain kotimaisten toimintatapojen mukainen. Yhdysvaltain ulkopuolella takuu voi vaihdella maasta toiseen. Lisätietoja saa ottamalla yhteyden Stryker Medicaliin paikalliseen edustajaan.

PATENTTITIEDOT

Strykerin tuotteita suojaa yksi tai useampi seuraavista patenteista:

Yhdysvallat 6,648,343 D527,103

Muita patenteja vireillä

Σύμβολα και ορισμοί	11-3
Σύμβολα	11-3
Ορισμός προειδοποίησης / προσοχής / σημείωσης	11-3
Εισαγωγή	11-4
Περιγραφή προϊόντος	11-4
Προοριζόμενη χρήση	11-4
Προδιαγραφές	11-4
Αναγνώριση εξαρτημάτων	11-5
Περίληψη προφυλάξεων ασφαλείας	11-6
Διαδικασίες ρύθμισης	11-7
Οδηγίες	11-8
Οδηγός λειτουργίας	11-9
Κατευθυντήριες οδηγίες λειτουργίας	11-9
Ξεδίπλωμα του αμαξιδίου	11-10
Δίπλωμα του αμαξιδίου	11-10
Μεταφορά του επιβάτη στο αμαξίδιο εκκένωσης της Stryker	11-11
Χρήση των ιμάντων συγκράτησης	11-12
Σωστές τεχνικές ανύψωσης	11-15
Μεταφορά του επιβάτη σε επίπεδες επιφάνειες	11-16
Μεταφορά του επιβάτη κατεβαίνοντας σκάλες	11-17
Μεταφορά του επιβάτη ανεβαίνοντας σκάλες	11-19
Χειρισμός των ασφαλειών τροχών	11-20
Χρήση του υποστηρίγματος κεφαλής	11-21
Χρήση επιπλέον βοήθειας	11-22
Εγκατάσταση του προαιρετικού βραχίονα φύλαξης σε τοίχο	11-23
Εγκατάσταση του προαιρετικού ντουλαπιού	11-24
Εγκατάσταση του προαιρετικού καλύμματος	11-25
Αφαίρεση του προαιρετικού καλύμματος	11-25
Καθαρισμός	11-26
Διαδικασία πλύσης	11-26
Περιορισμοί πλύσης	11-26
Προληπτική συντήρηση	11-28
Κατάλογος ελέγχου	11-29
Αρχείο καταγραφής εργασιών συντήρησης	11-30
Αρχείο καταγραφής εκπαιδευτικών μαθημάτων	11-31
Κατάλογος ανταλλακτικών εξαρτημάτων γρήγορης αναφοράς	11-32
Πληροφορίες σέρβις	11-33
Ρύθμιση της δύναμης ασφάλισης των τροχών	11-33
Επισκευή της ερπύστριας	11-34
Αντικατάσταση του καλωδίου της άνω λαβής ελέγχου	11-36

Πίνακας περιεχομένων

Εγγύηση	11-37
Πολιτική επιστροφής της Stryker EMS	11-38
Εξουσιοδότηση επιστροφής	11-38
Εμπόρευμα που έχει υποστεί ζημιά	11-38
Ρήτρα διεθνούς εγγύησης	11-38
Πληροφορίες διπλωμάτων ευρεσιτεχνίας	11-38

ΣΥΜΒΟΛΑ



Προειδοποίηση/προσοχή: συμβουλευτείτε τα συνοδευτικά έγγραφα



Μέγιστο βάρος



Δεν lubricate



Κατασκευαστής

ΟΡΙΣΜΟΣ ΠΡΟΕΙΔΟΠΟΙΗΣΗΣ / ΠΡΟΣΟΧΗΣ / ΣΗΜΕΙΩΣΗΣ

Οι λέξεις «ΠΡΟΕΙΔΟΠΟΙΗΣΗ», «ΠΡΟΣΟΧΗ» και «ΣΗΜΕΙΩΣΗ» φέρουν ειδικές σημασίες και πρέπει να τις μελετάτε προσεκτικά.

ΠΡΟΕΙΔΟΠΟΙΗΣΗ

Προειδοποιεί τον αναγνώστη σχετικά με μια κατάσταση, η οποία, εάν δεν αποφευχθεί, θα μπορούσε να έχει ως αποτέλεσμα το θάνατο ή το σοβαρό τραυματισμό. Ενδέχεται επίσης να περιγράφει δυνητικές σοβαρές ανεπιθύμητες αντιδράσεις και κινδύνους για την ασφάλεια.

ΠΡΟΣΟΧΗ

Προειδοποιεί τον αναγνώστη σχετικά με μια δυνητικώς επικίνδυνη κατάσταση, η οποία εάν δεν αποφευχθεί, ενδέχεται να έχει ως αποτέλεσμα μικρού ή μετρίου βαθμού τραυματισμό του χρήστη ή του επιβάτη ή την πρόκληση ζημιάς στον εξοπλισμό ή άλλη ιδιοκτησία. Αυτή περιλαμβάνει την ειδική φροντίδα που είναι απαραίτητη για την ασφαλή και αποτελεσματική χρήση της συσκευής και τη φροντίδα που είναι απαραίτητη για την αποφυγή τυχόν ζημιάς σε μια συσκευή, η οποία ενδέχεται να συμβεί ως αποτέλεσμα της χρήσης ή της εσφαλμένης χρήσης.

ΣΗΜΕΙΩΣΗ

Παρέχει ειδικές πληροφορίες που καθιστούν τη συντήρηση ευκολότερη ή σημαντικές οδηγίες σαφέστερες.

Το παρόν εγχειρίδιο έχει σχεδιαστεί για να σας βοηθήσει στη λειτουργία και τη συντήρηση του αμαξιδίου εκκένωσης, μοντέλο 6254 της Stryker. Διαβάστε το προσεκτικά προτού χρησιμοποιήσετε τον εξοπλισμό ή εκτελέσετε οποιαδήποτε εργασία συντήρησης σε αυτό. Για να διασφαλιστεί η ασφαλής λειτουργία αυτού του εξοπλισμού, συνιστάται η καθιέρωση μεθόδων και διαδικασιών εκπαίδευσης και εξάσκησης του προσωπικού σχετικά με τη ασφαλή λειτουργία αυτού του αμαξιδίου εκκένωσης.

ΠΕΡΙΓΡΑΦΗ ΠΡΟΪΟΝΤΟΣ

Η Stryker μοντέλο παροχή εκκένωση προεδρεύει χρησιμοποιείται για την εκκένωση των ατόμων με ειδικές ανάγκες από βαθμούς εγκαταστάσεις.

ΠΡΟΟΡΙΖΟΜΕΝΗ ΧΡΗΣΗ

Η Stryker μοντέλο παροχή εκκένωση Προεδρία είναι η πλευρά που διάταξη, η οποία αποτελείται από ένα φως βάρος πλαισίου, κατά την οποία ένα πρόσωπο μπορεί να μεταφερθεί. Πρόκειται για ενισχύσεις με τη μεταφορά επιβατών και/ή προβλέπεται μια πτήση της κλιμακοστάσια την εκκένωση κατάσταση. τα ίχνη επιτρέπει ένα μόνο φορέα εκμετάλλευσης για την εκκένωση επιβατών βάρους μέχρι 200 λίβρες. Δύο φορείς μπορούν να διαχειρίζονται επιβατών μέχρι 500 λίβρες.

ΠΡΟΔΙΑΓΡΑΦΕΣ

Μέγιστο βάρος ¹		500 lbs.	228 kg
Ύψος		45 ιντσών	114 cm
Πλάτος		20,5 ιντσών	52 cm
Βάθος ²		28 ιντσών	71 cm
Βάθος, διπλωμένο		11 ιντσών	28 cm
Βάρος		34 lbs.	15,5 kg

Οι διαστάσεις μετρούνται από τις εξώτατες άκρες του κύριου πλαισίου. Οι τιμές των προδιαγραφών είναι στρογγυλοποιημένες. Οι μετατροπές υπολογίζονται πριν από τη στρογγυλοποίηση.

¹ Η μέγιστη χωρητικότητα φορτίου είναι το συνολικό βάρος κατανεμημένο σύμφωνα με τη βασική ανθρώπινη ανατομία. Οι χειριστές πρέπει να λαμβάνουν υπόψη το βάρος του επιβάτη, του εξοπλισμού και των παρελκομένων κατά τον προσδιορισμό του συνολικού φορτίου βάρους που πρόκειται να τοποθετηθεί στο προϊόν.

² Οι διαστάσεις βάθους μετρώνται με ανασυρμένες τις προεκτεινόμενες λαβές.

Η Stryker διατηρεί το δικαίωμα αλλαγής των προδιαγραφών χωρίς ειδοποίηση.

ΑΝΑΓΝΩΡΙΣΗ ΕΞΑΡΤΗΜΑΤΩΝ

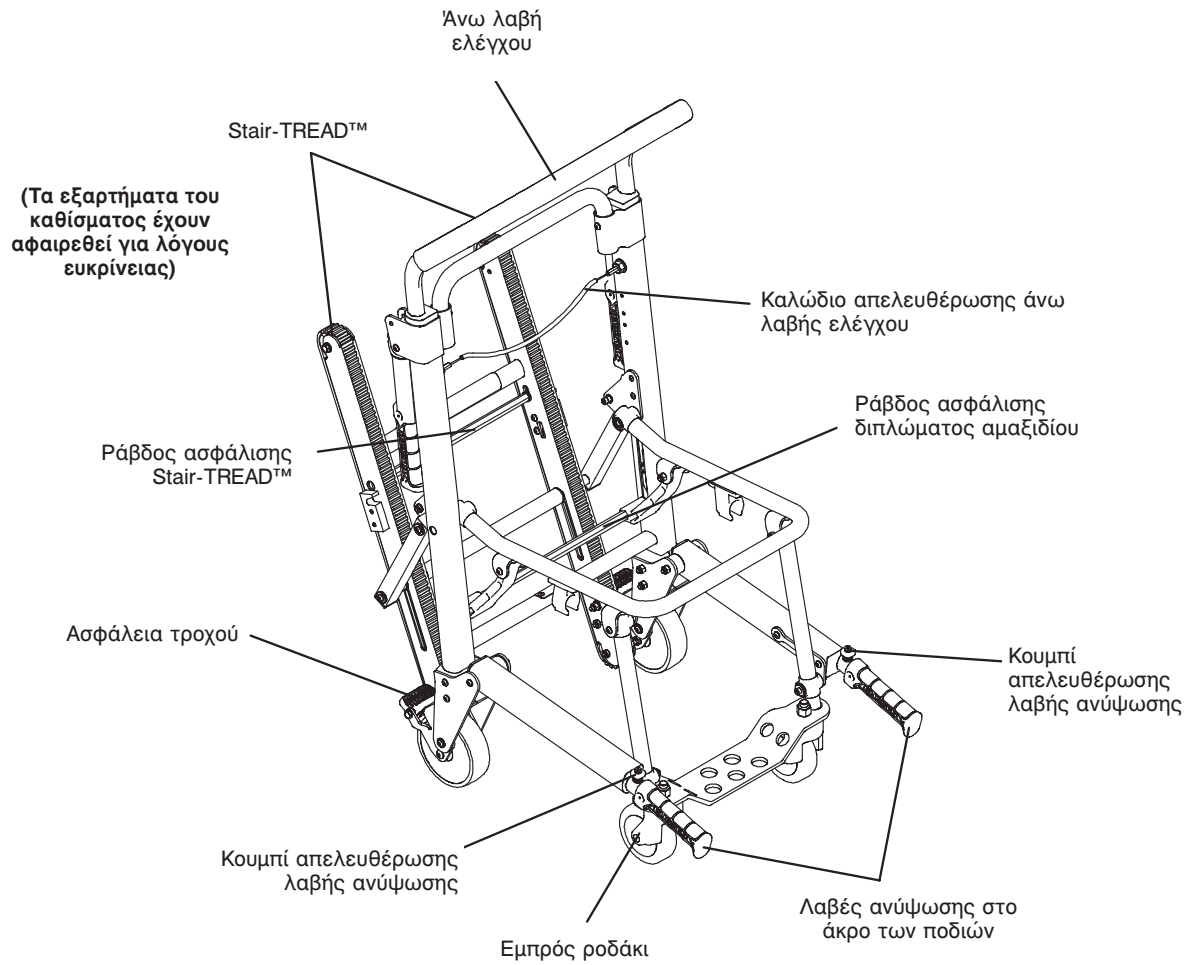

Περίληψη προφυλάξεων ασφαλείας

Τα ακόλουθα είναι μια λίστα προφυλάξεων ασφαλείας που πρέπει να τηρούνται κατά το χειρισμό ή την εκτέλεση εργασιών σέρβις στη μονάδα αυτή. Οι προφυλάξεις επαναλαμβάνονται σε ολόκληρο το εγχειρίδιο, όπου έχει εφαρμογή. Διαβάστε προσεκτικά τη λίστα αυτή προτού χρησιμοποιήσετε ή πραγματοποιήσετε εργασίες σέρβις στη μονάδα.

ΠΡΟΕΙΔΟΠΟΙΗΣΗ

- Τυχόν εσφαλμένη χρήση του αμαξιδίου εκκένωσης της Stryker είναι δυνατό να προκαλέσει τραυματισμό του επιβάτη ή του χειριστή. Ο χειρισμός του αμαξιδίου εκκένωσης της Stryker πρέπει να γίνεται μόνον όπως περιγράφεται στο παρόν εγχειρίδιο.
- Μη τροποποιείτε το αμαξίδιο εκκένωσης της Stryker. Τυχόν τροποποίηση του αμαξιδίου είναι δυνατό να προκαλέσει απρόβλεπτη λειτουργία, με αποτέλεσμα τον τραυματισμό του επιβάτη ή του χειριστή. Τυχόν τροποποίηση του αμαξιδίου θα καταστήσει άκυρη επίσης την εγγύησή του.
- Τυχόν εσφαλμένη συντήρηση είναι δυνατό να προκαλέσει τραυματισμό ή ζημιά στη μονάδα. Η συντήρηση του αμαξιδίου εκκένωσης της Stryker πρέπει να γίνεται όπως περιγράφεται στο παρόν εγχειρίδιο. Χρησιμοποιείτε μόνον εξαρτήματα και διαδικασίες συντήρησης που έχουν εγκριθεί από τη Stryker. Τυχόν χρήση μη εγκεκριμένων εξαρτημάτων και διαδικασιών θα ήταν δυνατό να προκαλέσει απρόβλεπτη λειτουργία ή/και τραυματισμό και θα καταστήσει άκυρη την εγγύηση του προϊόντος.
- Μην επιτρέψετε σε βοηθούς οι οποίοι δεν είναι εκπαιδευμένοι να σας βοηθήσουν στο χειρισμό του αμαξιδίου εκκένωσης. Τεχνικοί/βοηθοί οι οποίοι δεν είναι εκπαιδευμένοι μπορεί να τραυματιστούν ή να προκαλέσουν τραυματισμό του επιβάτη.
- Ένα μη ασφαλισμένο αμαξίδιο είναι δυνατό να διπλωθεί κατά τη διάρκεια της χρήσης, προκαλώντας τραυματισμό του επιβάτη ή του χειριστή. Πριν από τη χρήση, να βεβαιώνετε πάντοτε ότι το αμαξίδιο είναι ασφαλισμένο στη μη διπλωμένη θέση.
- Για να αποφύγετε τυχόν τραυματισμό, επαληθεύετε πάντοτε ότι οι λαβές ανύψωσης είναι ασφαλισμένες στη θέση τους πριν από τη χρήση τους για την ανύψωση του αμαξιδίου.
- Να χρησιμοποιείτε πάντοτε όλους τους ιμάντες συγκράτησης για τη στερέωση του επιβάτη στο αμαξίδιο. Ένας επιβάτης που δεν έχει στερεωθεί με ιμάντες, ενδέχεται να πέσει από το αμαξίδιο και να τραυματιστεί.
- Μην αφήνετε ποτέ τον επιβάτη χωρίς επίβλεψη στο αμαξίδιο, διότι μπορεί να προκληθεί τραυματισμός. Κρατάτε το αμαξίδιο σταθερά όταν υπάρχει επιβάτης καθισμένος σε αυτό.
- Το αμαξίδιο εκκένωσης της Stryker δε συνιστάται για χρήση με επιβάτες για τους οποίους υπάρχουν υποψίες ότι φέρουν κακώσεις του αυχένα, της σπονδυλικής στήλης ή κακώσεις από κατάγματα.
- Για να αποφύγετε τυχόν τραυματισμό, σε περίπτωση που μεταφέρεται στο αμαξίδιο ένας επιβάτης βάρους πάνω από 90 kg, χρησιμοποιείτε τουλάχιστον δύο χειριστές για τη μεταφορά σε σκάλες. Εάν απαιτούνται περισσότερα άτομα για τον έλεγχο με ασφάλεια του αμαξιδίου, δείτε τη [σελίδα 11-22](#) για τη σωστή τοποθέτηση κάθε βοηθού.
- Οι ασφάλειες τροχών πρέπει να χρησιμοποιούνται μόνο κατά τη διάρκεια της μεταφοράς επιβάτη ή χωρίς επιβάτη στο αμαξίδιο. Το αμαξίδιο είναι δυνατό να ανατραπεί εάν μετακινηθεί ενώ έχουν εφαρμοστεί οι ασφάλειες των τροχών, με αποτέλεσμα τον τραυματισμό του επιβάτη ή του χειριστή ή/και την πρόκληση ζημιάς στο αμαξίδιο.
- Μη χρησιμοποιείτε ποτέ μια ασφάλεια τροχού σε ένα αμαξίδιο που φέρει υπερβολικά φθαρμένους τροχούς. Η χρήση ασφάλειας τροχού σε έναν τροχό με διάμετρο μικρότερη από 12,7 cm θα ήταν δυνατό να διακυβευθεί την ικανότητα συγκράτησης της ασφάλειας τροχού, με πιθανό αποτέλεσμα τον τραυματισμό του επιβάτη ή του χειριστή ή/και ζημιά στο αμαξίδιο ή σε άλλο εξοπλισμό.
- Για να αποφύγετε τυχόν τραυματισμό, να επαληθεύετε πάντοτε, πριν από τη μεταφορά του επιβάτη, ότι το σύστημα Stair-TREAD™ είναι ασφαλισμένο σταθερά στη θέση του.
- Εάν υπάρχει νερό, πάγος ή συντρίμματα στις σκάλες, είναι δυνατό να επηρεαστεί το πάτημα του χειριστή και η σωστή λειτουργία του συστήματος Stair-TREAD™. Για να αποφύγετε τυχόν τραυματισμό, καθαρίστε την οδό ή εξετάστε το ενδεχόμενο χρήσης μιας εναλλακτικής διαδρομής.
- Εάν υπάρχει συμπύκνωση υδρατμών, νερό, πάγος ή/και συντρίμματα στο σύστημα Stair-TREAD™ είναι δυνατό να προκληθεί απρόβλεπτη απόδοση, με αποτέλεσμα αιφνίδια μεταβολή του βάρους που πρέπει να υποστηρίξουν οι χειριστές. Για να αποφύγετε τυχόν τραυματισμό και για βοήθεια στη σωστή λειτουργία του συστήματος Stair-TREAD™, πριν από τη μεταφορά του επιβάτη, βεβαιωθείτε ότι οι ζώνες είναι καθαρές και στεγνές.
- Μη λιπαίνετε ποτέ το σύστημα Stair-TREAD™. Η λίπανση του συστήματος είναι δυνατό να προκαλέσει ασυνεπή λειτουργία, με πιθανό αποτέλεσμα τον τραυματισμό του επιβάτη ή του χειριστή.
- Για να αποφύγετε τον τραυματισμό στους χειριστές ή/και τον ασθενή, οι χειριστές δεν πρέπει ποτέ να επιχειρούν τη μεταφορά φορτίων επιβάτη μεγαλύτερων από αυτά που μπορούν να σηκώσουν με ασφάλεια.
- Μην εκτρίβετε με γυαλόχαρτο τις οδοντώσεις των ραγών. Τυχόν παραμόρφωση των οδοντώσεων είναι δυνατό να προκαλέσει απρόβλεπτη απόδοση του αμαξιδίου, με αποτέλεσμα τραυματισμό στους χειριστές ή/και στον επιβάτη.

ΠΡΟΣΟΧΗ

- Τα ροδάκια δεν είναι κατάλληλα για όλες τις επιφάνειες. Πρέπει να δίνετε προσοχή συνεχώς.
- Οι ασφάλειες των τροχών προορίζονται μόνο για βοήθεια ώστε να αποτραπεί τυχόν κύλιση του κενού αμαξιδίου ενώ είναι χωρίς επίβλεψη και για βοήθεια στη μεταφορά του επιβάτη. Η ασφάλεια του τροχού ενδέχεται να μην παρέχει επαρκή αντίσταση σε όλες τις επιφάνειες ή υπό φορτία.
- Αφήστε την κόκκινη ράβδο απελευθέρωσης ραγών πριν κουμπώσετε το σύστημα Stair-TREAD™ στην ασφαλισμένη θέση. Εάν δεν ακολουθήσετε τη διαδικασία αυτή, αυτό θα ήταν δυνατό να έχει ως αποτέλεσμα την αποτυχία ασφάλισης των ραγών. Να επαληθεύετε πάντοτε ότι το σύστημα Stair-TREAD™ είναι ασφαλισμένο, προσπαθώντας να το διπλώσετε πριν κατεβείτε τις σκάλες.

Επιπρόσθετα, δείτε τις σελίδες 11-22.

Αποσυσκευάστε τα χαρτονένια κουτιά και ελέγξτε όλα τα είδη εάν λειτουργούν σωστά. Είναι σημαντικό το αμαξίδιο εκκένωσης της Stryker να λειτουργεί σωστά, προτού αρχίσετε τη χρήση του. Ζητήστε από έναν ειδικευμένο τεχνικό σέρβις να ελέγξει το αμαξίδιο πριν το χρησιμοποιήσετε σύμφωνα με την λίστα και τις οδηγίες λειτουργίας που ακολουθούν.

- Όλοι οι σύνδεσμοι στερέωσης είναι ασφαλείς (συμβουλευτείτε όλα τα σχεδιαγράμματα συναρμολόγησης)
- Όλες οι συγκολλήσεις είναι άθικτες, χωρίς ρωγμές ή σπασίματα
- Δεν υπάρχει λυγισμένη ή σπασμένη σωλήνωση ή λαμαρίνα
- Δεν υπάρχουν συντρίμματα στους τροχούς
- Όλοι οι τροχοί είναι ασφαλείς και κυλούν σωστά
- Το αμαξίδιο ξεδιπλώνει και ασφαλίζει σωστά
- Δεν υπάρχουν σχισίματα ή ρωγμές στο κάθισμα ή στο στήριγμα της πλάτης
- Οι ιμάντες συγκράτησης του επιβάτη είναι άθικτοι και λειτουργούν σωστά
- Οι ασφάλειες των τροχών λειτουργούν σωστά
- Οι λαβές ανύψωσης στο άκρο των ποδιών προεκτείνονται και ασφαλίζουν σωστά
- Οι λαβές ανύψωσης στο άκρο της κεφαλής διπλώνουν και ξεδιπλώνουν
- Τα ροδάκια είναι ασφαλή, κυλούν και περιστρέφονται σωστά
- Η άνω λαβή ελέγχου προεκτείνεται και ασφαλίζει και στις δύο θέσεις
- Το σύστημα Stair-TREAD™ ξεδιπλώνει και ασφαλίζει
- Οι ζώνες των ραγών κυλούν σωστά
- Τα προαιρετικά παρελκόμενα είναι άθικτα και λειτουργούν σωστά

ΠΡΟΕΙΔΟΠΟΙΗΣΗ

- Τυχόν εσφαλμένη χρήση του αμαξιδίου εκκένωσης της Stryker είναι δυνατό να προκαλέσει τραυματισμό του επιβάτη ή του χειριστή. Ο χειρισμός του αμαξιδίου εκκένωσης της Stryker πρέπει να γίνεται μόνον όπως περιγράφεται στο παρόν εγχειρίδιο.
- Μη τροποποιείτε το αμαξίδιο εκκένωσης της Stryker. Τυχόν τροποποίηση του αμαξιδίου είναι δυνατό να προκαλέσει απρόβλεπτη λειτουργία, με αποτέλεσμα τον τραυματισμό του επιβάτη ή του χειριστή. Τυχόν τροποποίηση του αμαξιδίου θα καταστήσει άκυρη επίσης την εγγύησή του.

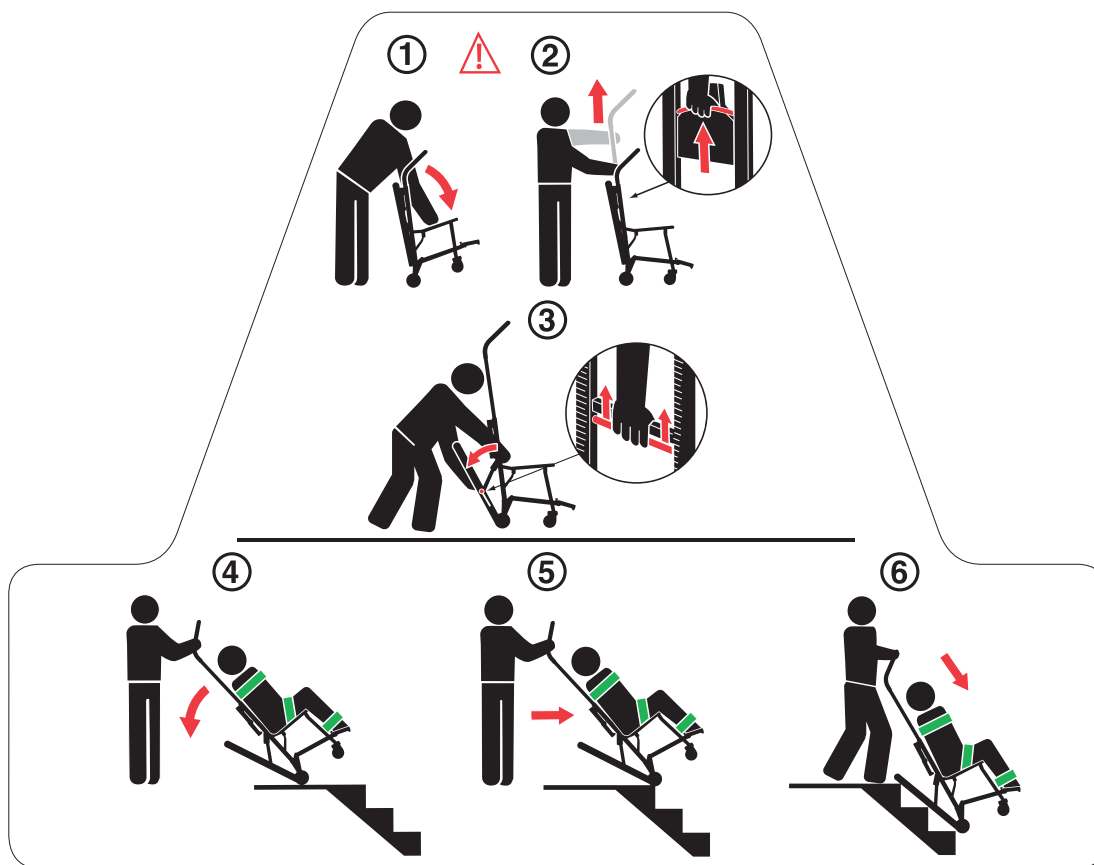

1. Σταθείτε πίσω από το αμαξίδιο. Διαχωρίστε το στήριγμα της πλάτης και τη λαβή προέκτασης.

ΠΡΟΕΙΔΟΠΟΙΗΣΗ

Ένα μη ασφαλισμένο αμαξίδιο είναι δυνατό να διπλωθεί κατά τη διάρκεια της χρήσης, προκαλώντας τραυματισμό του επιβάτη ή του χειριστή. Πριν από τη χρήση, να βεβαιώνετε πάντοτε ότι το αμαξίδιο είναι ασφαλισμένο στη μη διπλωμένη θέση.

2. Τραβήξτε με το ένα χέρι το κόκκινο καλώδιο απελευθέρωσης της άνω λαβής ελέγχου, ενώ με το άλλο χέρι τραβήξτε προς τα επάνω και προεκτείνετε πλήρως τη λαβή. Απελευθερώστε το καλώδιο και επαληθεύστε ότι η λαβή είναι ασφαλισμένη και στις δύο πλευρές στη θέση πλήρους προέκτασης.
3. Σφίξτε την κόκκινη ράβδο απελευθέρωσης των ραγών πάνω στον μαύρο εγκάρσιο σωλήνα. Χαλαρώστε το κράτημά σας πάνω στη ράβδο απελευθέρωσης και τραβήξτε με δύναμη το σύστημα Stair-TREAD™ στη θέση πλήρους προέκτασης έως ότου ασφαλισουν σταθερά και οι δύο πλευρές. Να επαληθεύετε πάντοτε ότι και οι δύο πλευρές του συστήματος Stair-TREAD™ είναι ασφαλισμένες προσπαθώντας να το διπλώσετε προς τα πάνω.

ΠΡΟΣΟΧΗ

Αφήστε την κόκκινη ράβδο απελευθέρωσης ραγών πριν κουμπώσετε το σύστημα Stair-TREAD™ στην ασφαλισμένη θέση. Εάν δεν ακολουθήσετε τη διαδικασία αυτή, αυτό θα ήταν δυνατό να έχει ως αποτέλεσμα την αποτυχία ασφάλισης των ραγών. Να επαληθεύετε πάντοτε ότι το σύστημα Stair-TREAD™ είναι ασφαλισμένο, προσπαθώντας να το διπλώσετε πριν κατεβείτε τις σκάλες.

4. Γείρετε το αμαξίδιο προς τα πίσω ακριβώς τόσο όσο χρειάζεται, έτσι ώστε να επιτραπεί η επαφή του συστήματος Stair-TREAD™ με το δάπεδο.
5. Διατηρώντας τη γωνία, καθοδηγήστε το αμαξίδιο εκκένωσης της Stryker πάνω από την άκρη της σκάλας, αφήνοντας το σύστημα Stair-TREAD™ να κατέβει το πρώτο σκαλοπάτι.
6. Σύρετε το αμαξίδιο προς τα κάτω στις σκάλες έως ότου τα πέλματα των ραγών να βρεθούν στο ίδιο επίπεδο με τις άκρες δύο - τριών σκαλοπατιών.

[Επιστροφή στον πίνακα περιεχομένων](#)

ΚΑΤΕΥΘΥΝΤΗΡΙΕΣ ΟΔΗΓΙΕΣ ΛΕΙΤΟΥΡΓΙΑΣ

- Χρησιμοποιείτε το αμαξίδιο εκκένωσης της Stryker μόνον όπως περιγράφεται στο παρόν εγχειρίδιο.
- Διαβάστε όλες τις ετικέτες και τις οδηγίες που υπάρχουν επικολλημένες στο αμαξίδιο πριν από τη χρήση του.
- Μην κυλάτε το αμαξίδιο, μην ανεβαίνετε και μην κατεβαίνετε σκάλες χωρίς να ενημερώνετε τον επιβάτη. Μην αφήνετε μόνο τον επιβάτη και ελέγχετε το αμαξίδιο συνεχώς.
- Οι ασφάλειες τροχών πρέπει να χρησιμοποιούνται μόνο κατά τη διάρκεια της μεταφοράς επιβάτη ή χωρίς επιβάτη στο αμαξίδιο.
- Να χρησιμοποιείτε πάντοτε τους ιμάντες συγκράτησης όταν ένας επιβάτης βρίσκεται στο αμαξίδιο.
- Χρησιμοποιείτε κατάλληλα εκπαιδευμένους βοηθούς όταν είναι απαραίτητο για τον έλεγχο του αμαξιδίου και του επιβάτη.
- αποθήκη η εκκένωση προεδρεύει σε δροσερό, ξηρά περιβάλλον που είναι παραπάνω θερμοκρασία καταψύξεως και των απευθείας ηλιακό φως.

ΠΡΟΕΙΔΟΠΟΙΗΣΗ

- Να χρησιμοποιείτε πάντοτε όλους τους ιμάντες συγκράτησης για τη στερέωση του επιβάτη στο αμαξίδιο. Ένας επιβάτης που δεν έχει στερεωθεί με ιμάντες, ενδέχεται να πέσει από το αμαξίδιο και να τραυματιστεί.
- Οι ασφάλειες τροχών πρέπει να χρησιμοποιούνται μόνο κατά τη διάρκεια της μεταφοράς επιβάτη ή χωρίς επιβάτη στο αμαξίδιο. Το αμαξίδιο θα ήταν δυνατό να ανατραπεί εάν μετακινηθεί ενώ έχουν εφαρμοστεί οι ασφάλειες των τροχών, με αποτέλεσμα τον τραυματισμό του επιβάτη ή του χειριστή ή/και την πρόκληση ζημιάς στο αμαξίδιο.
- Εάν υπάρχει συμπύκνωση υδρατμών, νερό, πάγος ή/και συντρίμματα στο σύστημα Stair-TREAD™ είναι δυνατό να προκληθεί απρόβλεπτη απόδοση, με αποτέλεσμα αιφνίδια μεταβολή του βάρους που πρέπει να υποστηρίξουν οι χειριστές. Για να αποφύγετε τυχόν τραυματισμό και για βοήθεια στη σωστή λειτουργία του συστήματος Stair-TREAD™, πριν από τη μεταφορά του επιβάτη, βεβαιωθείτε ότι οι ζώνες είναι καθαρές και στεγνές.
- Εάν υπάρχει νερό, πάγος ή συντρίμματα στις σκάλες, είναι δυνατό να επηρεαστεί το πάτημα του χειριστή και η σωστή λειτουργία του συστήματος Stair-TREAD™. Για να αποφύγετε τυχόν τραυματισμό, καθαρίστε την οδό ή εξετάστε το ενδεχόμενο χρήσης μιας εναλλακτικής διαδρομής.
- Μην επιτρέψετε σε βοηθούς οι οποίοι δεν είναι εκπαιδευμένοι να σας βοηθήσουν στο χειρισμό του αμαξιδίου εκκένωσης. Τεχνικοί/βοηθοί οι οποίοι δεν είναι εκπαιδευμένοι μπορεί να τραυματιστούν ή να προκαλέσουν τραυματισμό του επιβάτη.
- Για να αποφύγετε τυχόν τραυματισμό, σε περίπτωση που μεταφέρεται στο αμαξίδιο ένας επιβάτης βάρους πάνω από 90 kg, χρησιμοποιείτε τουλάχιστον δύο χειριστές για τη μεταφορά σε σκάλες. Εάν απαιτούνται περισσότερα άτομα για τον έλεγχο με ασφάλεια του αμαξιδίου, δείτε τη [σελίδα 11-22](#) για τη σωστή τοποθέτηση κάθε βοηθού.
- Για να αποφύγετε τον τραυματισμό στους χειριστές ή/και τον ασθενή, οι χειριστές δεν πρέπει ποτέ να επιχειρούν τη μεταφορά φορτίων επιβάτη μεγαλύτερων από αυτά που μπορούν να σηκώσουν με ασφάλεια.

ΞΕΔΙΠΛΩΜΑ ΤΟΥ ΑΜΑΞΙΔΙΟΥ

Για να ξεδιπλώσετε το αμαξίδιο:

1. Σταθείτε πίσω από το αμαξίδιο.
2. Ασφαλίστε τους τροχούς (εάν επιθυμείτε).
3. Διαχωρίστε το στήριγμα της πλάτης και τη λαβή προέκτασης. Ο μηχανισμός ασφάλισης θα εμπλακεί αυτόματα όταν ξεδιπλωθεί εντελώς το αμαξίδιο.
4. Επαληθεύστε ότι η ασφάλεια έχει εμπλακεί τραβώντας προς τα επάνω το κάθισμα. Εάν η ασφάλεια έχει εμπλακεί σωστά, το αμαξίδιο δε θα διπλώνει.

ΠΡΟΕΙΔΟΠΟΙΗΣΗ

Ένα μη ασφαλισμένο αμαξίδιο είναι δυνατό να διπλωθεί κατά τη διάρκεια της χρήσης, προκαλώντας τραυματισμό του επιβάτη ή του χειριστή. Πριν από τη χρήση, να βεβαιώνετε πάντοτε ότι το αμαξίδιο είναι ασφαλισμένο στη μη διπλωμένη θέση.

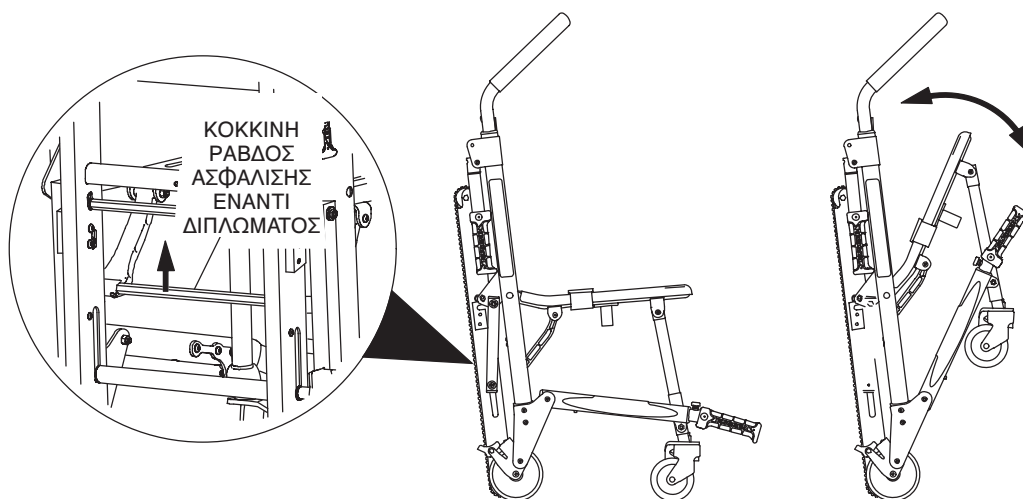

Εικόνα 1 - Ξεδίπλωμα/δίπλωμα του αμαξιδίου

ΔΙΠΛΩΜΑ ΤΟΥ ΑΜΑΞΙΔΙΟΥ

Για να διπλώσετε το αμαξίδιο:

1. Ασφαλίστε τους τροχούς (εάν επιθυμείτε). Κουμπώστε τις πόρπες των ιμάντων συγκράτησης και διπλώστε τους ιμάντες προσεγγμένα, έτσι ώστε να μην παρεμποδίζουν το σωστό δίπλωμα του αμαξιδίου. Στερεώστε τον ιμάντα υποστήριξης κεφαλής πίσω από το πλαίσιο του αμαξιδίου.
2. Σταθείτε στο πλάι του αμαξιδίου.
3. Τραβήξτε προς τα πάνω την κόκκινη ράβδο ασφάλισης που βρίσκεται στην πίσω πλευρά του αμαξιδίου.
4. Γείρετε το αμαξίδιο προς τα εμπρός.
5. Διπλώστε το κάθισμα προς τα πάνω στο στήριγμα της πλάτης έως ότου τα εμπρός πόδια ασφαλιστούν στα κλιπ στο κάτω μέρος του σωλήνα του καθίσματος.

Σημείωση: Περιστρέψτε τα εμπρός ροδάκια έτσι ώστε να μην εμποδίζουν το δίπλωμα του αμαξιδίου.

αποθήκη η εκκένωση προεδρεύει σε δροσερό, ξηρά περιβάλλον που είναι παραπάνω θερμοκρασία καταψύξεως και των απευθείας ηλιακό φως.

ΜΕΤΑΦΟΡΑ ΤΟΥ ΕΠΙΒΑΤΗ ΣΤΟ ΑΜΑΞΙΔΙΟ ΕΚΚΕΝΩΣΗΣ ΤΗΣ STRYKER

Για τη μεταφορά του επιβάτη με το αμαξίδιο:

1. Τοποθετήστε το αμαξίδιο δίπλα στον επιβάτη.
2. Εφαρμόστε τις ασφάλειες των τροχών, έτσι ώστε να αποτραπεί η μετακίνηση του αμαξιδίου.
3. Ανοίξτε τους ιμάντες συγκράτησης.
4. Προεκτείνετε την άνω λαβή ελέγχου.
5. Μεταφέρετε τον επιβάτη.
6. Χρησιμοποιήστε όλους τους ιμάντες συγκράτησης για να στερεώσετε τον επιβάτη πάνω στο αμαξίδιο (σελίδα 11-12).
7. Απασφαλίστε τους τροχούς πριν από τη μεταφορά του επιβάτη.



ΠΡΟΕΙΔΟΠΟΙΗΣΗ

Το αμαξίδιο εκκένωσης της Stryker δε συνιστάται για χρήση με επιβάτες για τους οποίους υπάρχουν υποψίες ότι φέρουν κακώσεις του αυχένα, της σπονδυλικής στήλης ή κακώσεις από κατάγματα.

ΧΡΗΣΗ ΤΩΝ ΙΜΑΝΤΩΝ ΣΥΓΚΡΑΤΗΣΗΣ

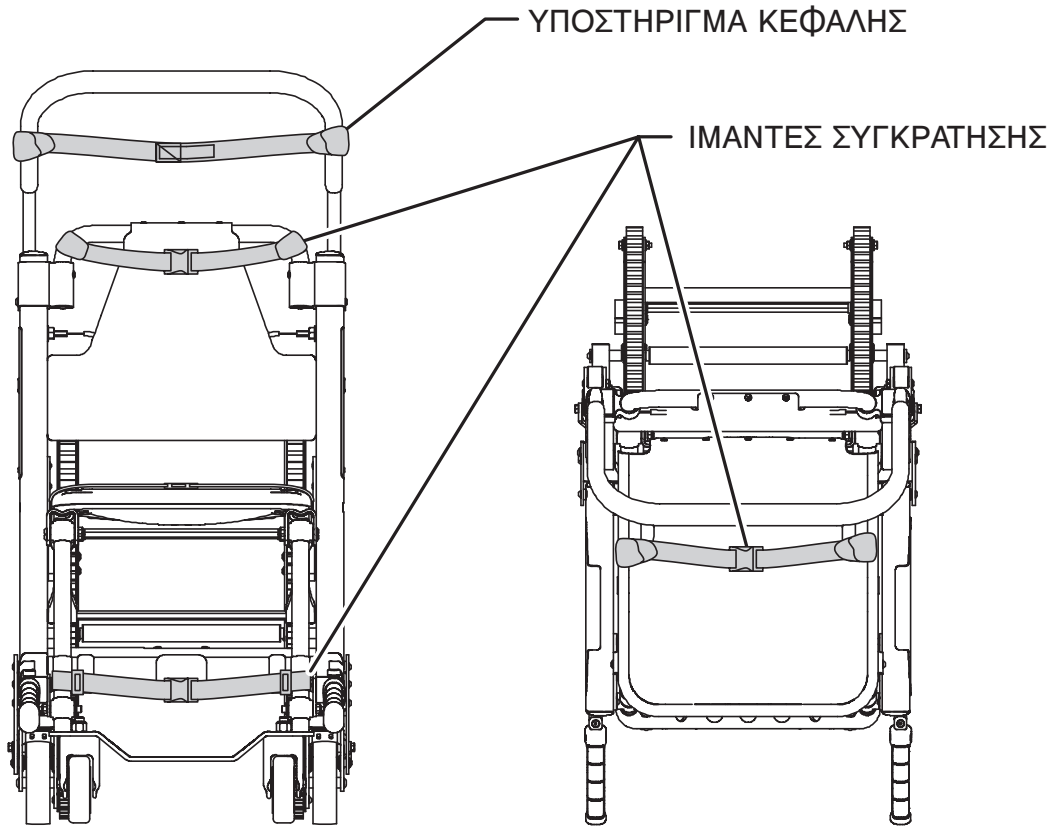

Εικόνα 2 - Σημεία προσάρτησης των ιμάντων
Πρόσοψη

Εικόνα 3 - Σημεία προσάρτησης των ιμάντων μηρών
Κάτοψη

ΠΡΟΕΙΔΟΠΟΙΗΣΗ

Να χρησιμοποιείτε πάντοτε όλους τους ιμάντες συγκράτησης για τη στερέωση του επιβάτη στο αμαξίδιο. Ένας επιβάτης που δεν έχει στερεωθεί με ιμάντες, ενδέχεται να πέσει από το αμαξίδιο και να τραυματιστεί.

Να στερεώνετε πάντοτε τον επιβάτη στο αμαξίδιο με όλους τους ιμάντες συγκράτησης. Κουμπώστε την πόρπη του ενός ιμάντα συγκράτησης κατά πλάτος του θώρακα του επιβάτη και την πόρπη του άλλου κατά πλάτος των μηρών του. Κουμπώστε την πόρπη του ιμάντα συγκράτησης των αστραγάλων κατά πλάτος των κνημών του επιβάτη.

Για να αποφύγετε την πρόκληση ζημιάς στις πόρπες και στους ιμάντες, διατηρείτε τους ιμάντες συγκράτησης κουμπωμένους όταν το αμαξίδιο δε χρησιμοποιείται με επιβάτη.

Κατά την προσάρτηση των ιμάντων συγκράτησης στο αμαξίδιο, να θυμάστε ότι τα σημεία προσάρτησης πρέπει να παρέχουν ισχυρή πρόσδεση και σωστή θέση συγκράτησης, χωρίς να παρεμποδίζουν τη λειτουργία του εξοπλισμού και των παρελκομένων.

ΧΡΗΣΗ ΤΩΝ ΙΜΑΝΤΩΝ ΣΥΓΚΡΑΤΗΣΗΣ - ΣΥΝΕΧΕΙΑ

Για την προσάρτηση των ιμαντών θώρακα:

1. Τυλίξτε κάθε ιμάντα γύρω από το πλαίσιο του αμαξιδίου, εισαγάγετε το άκρο της πόρπης μέσα από τον κρίκο στο άλλο άκρο του ιμάντα και τραβήξτε τον μέχρι να τεντωθεί.
2. Τραβήξτε τον ιμάντα κατά πλάτος του θώρακα του επιβάτη, επιμηκύνοντάς τον ανάλογα με τις ανάγκες.
3. Κουμπώστε την πόρπη του ιμάντα.
4. Τραβήξτε το χαλαρό άκρο του ιμάντα για να τον σφίξετε με ασφάλεια γύρω από τον επιβάτη.
5. Επαναλάβετε για το δεύτερο ιμάντα και για τη ζώνη των μηρών.



Εικόνα 4 - Εισάγετε το άκρο μέσα από τον κρίκο



Εικόνα 5 - Τραβήξτε έως ότου τεντωθεί ο ιμάντας



Εικόνα 6 - Επιμηκύνετε ανάλογα με τις ανάγκες



Εικόνα 7 - Κουμπώστε την πόρπη



Εικόνα 8 - Σφίξτε με ασφάλεια τον ιμάντα

ΧΡΗΣΗ ΤΩΝ ΙΜΑΝΤΩΝ ΣΥΓΚΡΑΤΗΣΗΣ - ΣΥΝΕΧΕΙΑ

Για την προσάρτηση των ιμάντων των αστραγάλων:

1. Αφαιρέστε τα τρία πλαστικά εξαρτήματα από τον ιμάντα.
2. Περάστε τον ιμάντα μέσα από έναν από τους πλαστικούς δακτυλίους σχήματος «D» και σύρετε το δακτύλιο προς τα κάτω στο άκρο του ιμάντα έως την λευκή ετικέτα.
3. Τυλίξτε τον ιμάντα γύρω από το εμπρός πόδι του αμαξιδίου και τραβήξτε το χαλαρό άκρο του ιμάντα μέσα από το δακτύλιο. Τραβήξτε έως ότου ο δακτύλιος ακουμπήσει πάνω στο σωλήνα στηρίγματος ποδιών.
4. Περάστε τον ιμάντα μέσα από τον άλλο δακτύλιο σχήματος «D».
5. Τυλίξτε τον ιμάντα γύρω από το άλλο εμπρός πόδι του αμαξιδίου και τραβήξτε το χαλαρό άκρο του ιμάντα μέσα από τον κρίκο. Τραβήξτε έως ότου ο δακτύλιος σχήματος «D» ακουμπήσει πάνω στο σωλήνα στηρίγματος ποδιών.
6. Προσαρτήστε το τελικό κλιπ του «αρσενικού» άκρου στον ιμάντα.

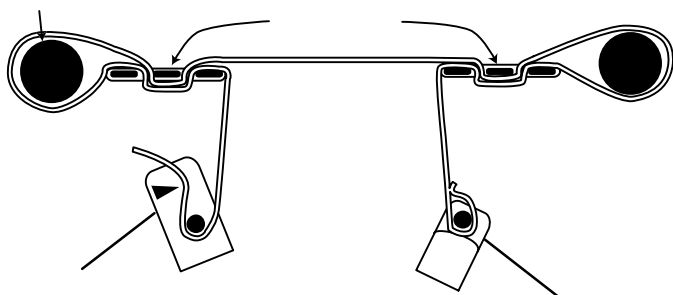

Εικόνα 9-17 - Προσάρτηση του ιμάντα κνημών

ΧΡΗΣΗ ΤΩΝ ΙΜΑΝΤΩΝ ΣΥΓΚΡΑΤΗΣΗΣ - ΣΥΝΕΧΕΙΑ

- **Για να επιμηκύνετε τον ιμάντα συγκράτησης**, πιάστε την πόρπη, γυρίστε την υπό γωνία ως προς την ύφανση και τραβήξτε τον ιμάντα προς τα έξω. Μια γλωττίδα με ούγια στο άκρο της ύφανσης αποτρέπει την απόσπαση της πόρπης από τον ιμάντα.
- **Για τη μείωση του μήκους του ιμάντα συγκράτησης**, πιάστε τη γλωττίδα με την ούγια και τραβήξτε την ύφανση προς τα πίσω μέσα από την πόρπη, έως ότου επιτευχθεί το απαιτούμενο σφίξιμο.
- Όταν αρχίσει η χρήση του αμαξιδίου, ανοίξτε τους ιμάντες συγκράτησης και τοποθετήστε τους σε οποιαδήποτε πλευρά του αμαξιδίου, έως ότου τοποθετηθεί ο επιβάτης στο κάθισμα. Επιμηκύνετε τον ιμάντα συγκράτησης, κουμπώστε την πόρπη του γύρω από τον επιβάτη και μειώστε το μήκος του, έως ότου επιτευχθεί το απαιτούμενο σφίξιμο για να στερεωθεί σωστά ο επιβάτης.
- **Για να ανοίξετε τον ιμάντα συγκράτησης**, πιέστε τις γλωττίδες στο πλάι της πόρπης για να την απελευθερώσετε και τραβήξτε το άκρο στερέωσης ώστε να βγει από την υποδοχή.
- **Για να κλείσετε την πόρπη του ιμάντα συγκράτησης**, πιέστε το άκρο στερέωσης μέσα στην υποδοχή έως ότου ακούσετε ένα «κλικ».
- Κάθε φορά που κουμπώνεται ένας ιμάντας συγκράτησης σε έναν επιβάτη, ο επιβλέπων πρέπει να επαληθεύει ότι το άκρο στερέωσης είναι ασφαλισμένο, ότι δεν έχει εμπλακεί επιπλέον ύφανση στο αμαξίδιο και ότι δεν κρέμεται χαλαρά.
- Η επιθεώρηση των ιμάντων συγκράτησης πρέπει να γίνεται τουλάχιστον μία φορά το μήνα (πιο συχνά εάν χρησιμοποιείται έντονα). Η επιθεώρηση πρέπει να περιλαμβάνει τον έλεγχο για τυχόν λυγισμένη ή σπασμένη υποδοχή ή άκρο στερέωσης, σχισμένη ή φθαρμένη ύφανση κ.λπ. Εάν κάποιος από τους ιμάντες συγκράτησης εμφανίζει φθορά ή δε λειτουργεί σωστά πρέπει να αντικαθίσταται αμέσως.

ΣΩΣΤΕΣ ΤΕΧΝΙΚΕΣ ΑΝΥΨΩΣΗΣ

Κατά την άρση του αμαξιδίου εκκένωσης της Stryker και του επιβάτη, θυμηθείτε αυτές τις πέντε βασικές κατευθυντήριες οδηγίες:

- Διατηρείτε τα χέρια σας κοντά στο σώμα σας.
- Διατηρείτε την πλάτη σας ευθεία.
- Συντονίζετε τις κινήσεις σας με το βοηθό σας και ανασηκώστε με τη βοήθεια των κνημών σας.
- Αποφεύγετε την περιστροφή.
- Να χειρίζεστε πάντοτε το αμαξίδιο εκκένωσης της Stryker όπως περιγράφεται στο παρόν εγχειρίδιο.

ΜΕΤΑΦΟΡΑ ΤΟΥ ΕΠΙΒΑΤΗ ΣΕ ΕΠΙΠΕΔΕΣ ΕΠΙΦΑΝΕΙΕΣ

ΠΡΟΕΙΔΟΠΟΙΗΣΗ

Για να αποφευχθεί ο κίνδυνος της ασθενούς ζημιά ή εξοπλισμός ζημιά, δεν επιτρέπουν την ασθενή να σταθεί από το στηρίγμα των ποδιών.

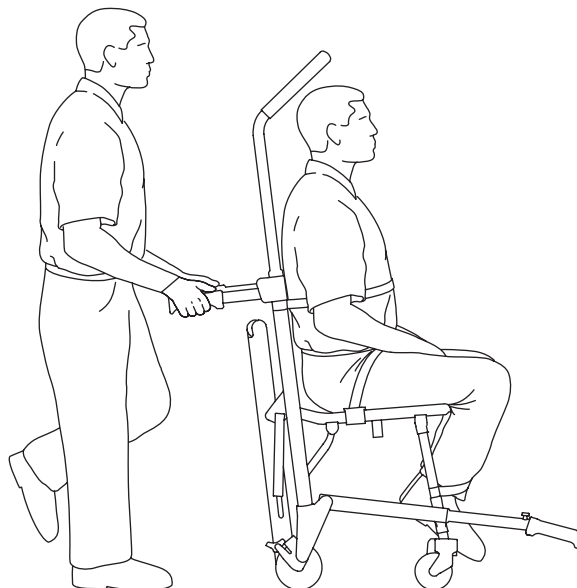

Εικόνα 18 - Μεταφορά του επιβάτη

Για την κύλιση του αμαξιδίου εκκένωσης της Stryker σε επίπεδες επιφάνειες, ωθήστε και καθοδηγήστε το αμαξίδιο από το πίσω μέρος του ασθενή, χρησιμοποιώντας είτε τις λαβές ανύψωσης του άκρου της κεφαλής είτε το σωλήνα του στηρίγματος της πλάτης. Ανασηκώστε το αμαξίδιο για να περάσετε πάνω ή γύρω από εμπόδια κρατώντας το από τις λαβές ανύψωσης άκρου της κεφαλής και άκρου των ποδιών.

Εκτός από τις λαβές ανύψωσης του άκρου κεφαλής, μπορείτε να χρησιμοποιήσετε και την προεκτεινόμενη άνω λαβή ελέγχου σε οποιαδήποτε θέση για την κύλιση και την καθοδήγηση του αμαξιδίου. Προεκτείνετε την άνω λαβή ελέγχου τραβώντας το κόκκινο καλώδιο απελευθέρωσης με το ένα χέρι και τραβώντας προς τα πάνω τη λαβή ελέγχου με το άλλο χέρι. Αφήστε το καλώδιο να ασφαλίσει τη λαβή είτε στην ενδιάμεση θέση είτε στη θέση πλήρους προέκτασης. Ανασηκώστε το αμαξίδιο για να περάσετε πάνω ή γύρω από εμπόδια κρατώντας το από τις λαβές ανύψωσης άκρου της κεφαλής και άκρου των ποδιών.

ΠΡΟΣΟΧΗ

Τα ροδάκια δεν είναι κατάλληλα για όλες τις επιφάνειες. Πρέπει να δίνετε προσοχή συνεχώς.

ΜΕΤΑΦΟΡΑ ΤΟΥ ΕΠΙΒΑΤΗ ΚΑΤΕΒΑΙΝΟΝΤΑΣ ΣΚΑΛΕΣ

ΠΡΟΕΙΔΟΠΟΙΗΣΗ

- Για να αποφύγετε τυχόν τραυματισμό, πριν από τη μεταφορά του επιβάτη, να επαληθεύετε πάντοτε ότι το σύστημα Stair-TREAD™ είναι ασφαλισμένο στη θέση του.
- Για να αποφύγετε τυχόν τραυματισμό, σε περίπτωση που μεταφέρεται στο αμαξίδιο ένας επιβάτης βάρους πάνω από 90 kg, χρησιμοποιείτε τουλάχιστον δύο χειριστές για τη μεταφορά σε σκάλες. Εάν απαιτούνται περισσότερα άτομα για τον έλεγχο με ασφάλεια του αμαξιδίου, δείτε τη [σελίδα 11-22](#) για τη σωστή τοποθέτηση κάθε βοηθού.
- Για να αποφύγετε τυχόν τραυματισμό, επαληθεύετε πάντοτε ότι οι λαβές ανύψωσης είναι ασφαλισμένες στη θέση τους πριν από τη χρήση τους για την ανύψωση του αμαξιδίου.

1. Κυλήστε το αμαξίδιο στις σκάλες και ευθυγραμμίστε το καθέτως με την άκρη του πρώτου σκαλοπατιού.
2. Ο χειριστής στο άκρο των ποδιών (εάν είναι απαραίτητο) - Προεκτείνετε τις λαβές ανύψωσης στο άκρο των ποδιών πιέζοντας τα κόκκινα κουμπιά απελευθέρωσης και τραβώντας τις λαβές προς τα έξω έως ότου σταματήσουν. Αφήστε τα κουμπιά και επαληθεύστε ότι οι λαβές είναι ασφαλισμένες.
3. Ο χειριστής στο άκρο της κεφαλής - Τραβήξτε με το ένα χέρι το κόκκινο καλώδιο απελευθέρωσης της άνω λαβής ελέγχου, ενώ με το άλλο χέρι τραβήξτε προς τα επάνω και προεκτείνετε πλήρως τη λαβή. Απελευθερώστε το καλώδιο και επαληθεύστε ότι η λαβή είναι ασφαλισμένη και στις δύο πλευρές στη θέση πλήρους προέκτασης.
4. Ο χειριστής στο άκρο της κεφαλής - Σφίξτε την κόκκινη ράβδο απελευθέρωσης των ραγών πάνω στον μαύρο εγκάρσιο σωλήνα. Χαλαρώστε το κράτημά σας πάνω στη ράβδο απελευθέρωσης και τραβήξτε με δύναμη το σύστημα Stair-TREAD™ στη θέση πλήρους προέκτασης έως ότου ασφαλίσει σταθερά και οι δύο πλευρές. Να επαληθεύετε πάντοτε ότι και οι δύο πλευρές του συστήματος Stair-TREAD™ είναι ασφαλισμένες προσπαθώντας να το διπλώσετε προς τα πάνω.

ΠΡΟΣΟΧΗ

Αφήστε την κόκκινη ράβδο απελευθέρωσης ραγών πριν κουμπώσετε το σύστημα Stair-TREAD™ στην ασφαλισμένη θέση. Εάν δεν ακολουθήσετε τη διαδικασία αυτή, αυτό θα ήταν δυνατό να έχει ως αποτέλεσμα την αποτυχία ασφάλισης των ραγών. Να επαληθεύετε πάντοτε ότι το σύστημα Stair-TREAD™ είναι ασφαλισμένο, προσπαθώντας να το διπλώσετε πριν κατεβείτε τις σκάλες.

5. Οι χειριστές είναι στραμμένοι ο ένας απέναντι από τον άλλον ενώ κατεβαίνουν τις σκάλες.
6. Ο χειριστής στο άκρο της κεφαλής - Γείρετε το αμαξίδιο προς τα πίσω ακριβώς τόσο όσο χρειάζεται, έτσι ώστε να επιτραπεί η επαφή του συστήματος Stair-TREAD™ με το δάπεδο.
7. Και οι δύο χειριστές - Διατηρώντας τη γωνία, καθοδηγήστε το αμαξίδιο εκκένωσης της Stryker πάνω από την άκρη της σκάλας, αφήνοντας το σύστημα Stair-TREAD™ να κατέβει το πρώτο σκαλοπάτι.

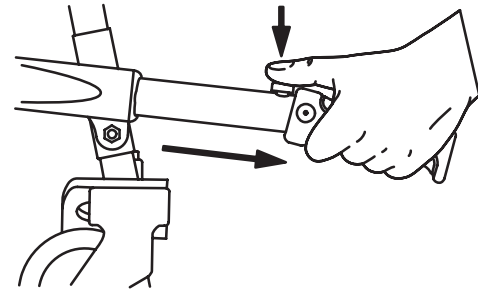

Εικόνα 19 - Λαβές ανύψωσης στο άκρο των ποδιών

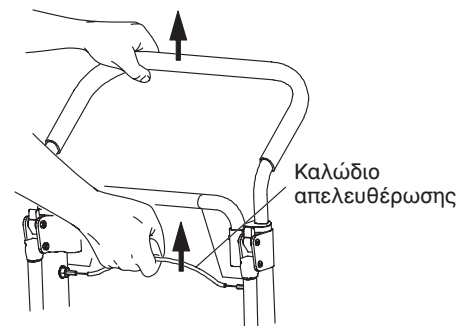

Εικόνα 20 - Καλώδιο απελευθέρωσης άνω λαβής ελέγχου

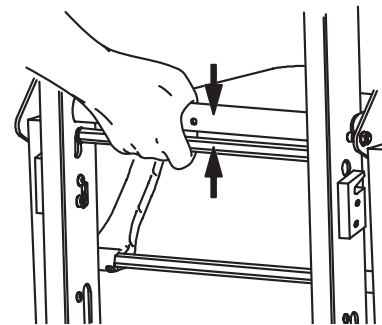

Εικόνα 21 - Κόκκινη ράβδος απελευθέρωσης ραγών

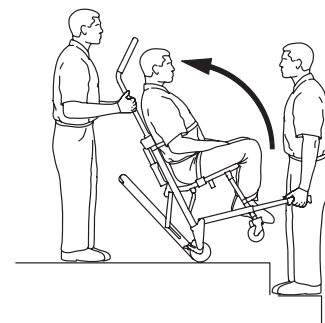

Εικόνα 22 - Γείρετε το αμαξίδιο

ΜΕΤΑΦΟΡΑ ΤΟΥ ΕΠΙΒΑΤΗ ΚΑΤΕΒΑΙΝΟΝΤΑΣ ΣΚΑΛΕΣ - ΣΥΝΕΧΕΙΑ

8. Και οι δύο χειριστές - Σύρετε το αμαξίδιο προς τα κάτω στις σκάλες έως ότου τα πέλματα των ραγών να βρεθούν στο ίδιο επίπεδο με τις άκρες δύο - τριών σκαλοπατιών.
9. Ο χειριστής στο άκρο της κεφαλής - Ασκήστε ελαφρά πίεση προς τα κάτω στην προεκτεινόμενη άνω λαβή ελέγχου, ενώ ο χειριστής στο άκρο των ποδιών ασκεί ελαφρά πίεση προς τα επάνω στις λαβές ανύψωσης του άκρου των ποδιών για να αποτρέψει τον κλυδωνισμό του αμαξιδίου προς τα εμπρός κατά το κατέβασμα της σκάλας.

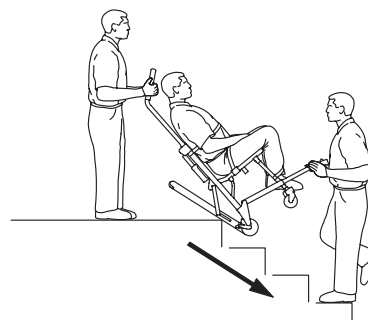

Εικόνα 23 - Η ράγα εμπλέκει το πρώτο σκαλοπάτι

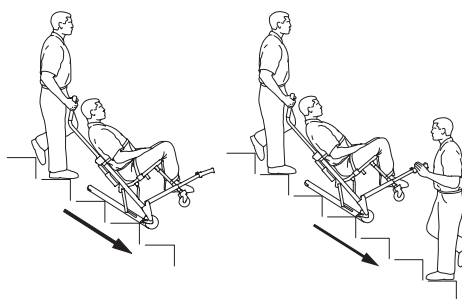

Εικόνα 24 - Μεταφορά κατεβαίνοντας σκάλες



Εικόνα 25 - «Θέση ανάπαυσης»

⚠ ΠΡΟΕΙΔΟΠΟΙΗΣΗ

- Το σύστημα Stair-TREAD™ ενδέχεται να μην έχει την ίδια απόδοση σε όλες τις επιφάνειες σκαλών και σε όλες τις περιβαλλοντικές συνθήκες. Ανάλογα με τις συνθήκες, ενδέχεται να συναντήσετε διάφορους βαθμούς αντίστασης. Αποφύγετε την είσοδο ακαθαρσιών ή άλλων αντικειμένων μέσα στις ράγες. Εάν υπάρχει νερό, πάγος ή συντρίμμια στις σκάλες, είναι δυνατό να επηρεαστεί το πάτημα του χειριστή και η σωστή λειτουργία του συστήματος Stair-TREAD™. Για να αποφύγετε τυχόν τραυματισμό, καθαρίστε την οδό ή εξετάστε το ενδεχόμενο χρήσης μιας εναλλακτικής διαδρομής. Εάν υπάρχει συμπύκνωση υδρατμών, νερό, πάγος ή/και συντρίμμια στο σύστημα Stair-TREAD™ είναι δυνατό να προκληθεί απρόβλεπτη απόδοση, με αποτέλεσμα αιφνίδια μεταβολή του βάρους που πρέπει να υποστηρίξουν οι χειριστές.
- Για να αποφύγετε τυχόν τραυματισμό και για βοήθεια στη σωστή λειτουργία του συστήματος Stair-TREAD™, πριν από τη μεταφορά του επιβάτη, βεβαιωθείτε ότι οι ζώνες είναι καθαρές και στεγνές.
- Για να αποφύγετε τον τραυματισμό στους χειριστές ή/και τον ασθενή, οι χειριστές δεν πρέπει ποτέ να επιχειρούν τη μεταφορά φορτίων επιβάτη μεγαλύτερων από αυτά που μπορούν να σηκώσουν με ασφάλεια.

10. Ο χειριστής στο άκρο των ποδιών (εάν είναι απαραίτητο) - όταν η ράγα φθάσει στο τελευταίο σκαλί, απελευθερώστε τις πρόσθιες λαβές. Ο χειριστής στο άκρο της κεφαλής - αφήστε το αμαξίδιο να γείρει προς τα εμπρός έως ότου βρεθούν στο έδαφος και οι τέσσερις τροχοί. Κυλήστε το αμαξίδιο όπως περιγράφεται στη [σελίδα 11-16](#).
11. Για να διπλώσετε το σύστημα Stair-TREAD™, τραβήξτε την κόκκινη ράβδο απελευθέρωσης των ραγών προς τη μαύρη εγκάρσια ράβδο και διπλώστε τις ράγες προς τα πάνω, προς το αμαξίδιο. Επαληθεύστε ότι το σύστημα Stair-TREAD™ είναι ασφαλισμένο στη θέση του.

⚠ ΠΡΟΣΟΧΗ

Αφήστε την κόκκινη ράβδο απελευθέρωσης ραγών πριν κουμπώσετε το σύστημα Stair-TREAD™ στην ασφαλισμένη θέση. Εάν δεν ακολουθήσετε τη διαδικασία αυτή, αυτό θα ήταν δυνατό να έχει ως αποτέλεσμα την αποτυχία ασφάλισης των ραγών. Να επαληθεύετε πάντοτε ότι το σύστημα Stair-TREAD™ είναι ασφαλισμένο, προσπαθώντας να το διπλώσετε πριν κατεβείτε τις σκάλες.

Εάν, ενώ κατεβαίνετε τις σκάλες, οποιοσδήποτε από τους χειριστές χρειαστεί να σταματήσει ή να ξεκουραστεί, γείρετε το αμαξίδιο προς τα εμπρός ακριβώς όσο χρειάζεται έτσι ώστε να επιτραπεί στους πίσω τροχούς να ακουμπήσουν στο πλάτωμα της σκάλας. Για να συνεχίσετε το κατέβασμα της σκάλας από τη θέση ανάπαυσης, ο χειριστής στο άκρο της κεφαλής πρέπει να ασκήσει ελαφρά πίεση προς τα κάτω στην άνω λαβή ελέγχου, ενώ ο χειριστής στο άκρο ποδιών ελαφρά πίεση προς τα επάνω, έτσι ώστε να γείρει το αμαξίδιο προς τα πίσω και να εμπλέξει το σύστημα Stair-TREAD™.

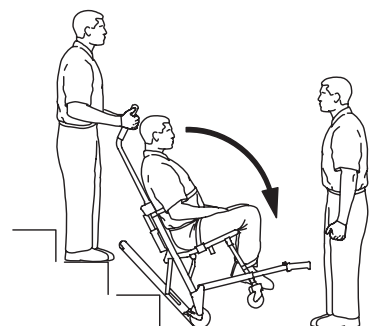

Εικόνα 26 - Τέλος της σκάλας

ΜΕΤΑΦΟΡΑ ΤΟΥ ΕΠΙΒΑΤΗ ΑΝΕΒΑΙΝΟΝΤΑΣ ΣΚΑΛΕΣ

ΠΡΟΕΙΔΟΠΟΙΗΣΗ

- Για να αποφύγετε τυχόν τραυματισμό, σε περίπτωση που μεταφέρεται στο αμαξίδιο ένας επιβάτης βάρους πάνω από 90 kg, χρησιμοποιείτε τουλάχιστον δύο χειριστές για τη μεταφορά σε σκάλες. Εάν απαιτούνται περισσότερα άτομα για τον έλεγχο με ασφάλεια του αμαξιδίου, δείτε τη [σελίδα 11-22](#) για τη σωστή τοποθέτηση κάθε βοηθού.
- Για να αποφύγετε τυχόν τραυματισμό, επαληθεύετε πάντοτε ότι οι λαβές ανύψωσης είναι ασφαλισμένες στη θέση τους πριν από τη χρήση τους για την ανύψωση του αμαξιδίου.

1. Κυλήστε το αμαξίδιο μέχρι το τέλος της σκάλας με την πλάτη του επιβάτη στραμμένη προς τη σκάλα.
2. Ο χειριστής στο άκρο της κεφαλής μπορεί - προεκτείνετε τις λαβές ανύψωσης στο άκρο των ποδιών πιέζοντας τα κόκκινα κουμπιά απελευθέρωσης και τραβώντας τις λαβές έως ότου σταματήσουν. Αφήστε το κουμπί και επαληθεύστε ότι η λαβή είναι ασφαλισμένη.
3. Ο χειριστής στο άκρο της κεφαλής - ξεδιπλώνει τις λαβές ανύψωσης στο άκρο της κεφαλής.
4. Ο χειριστής στο άκρο των ποδιών πρέπει να είναι στραμμένος προς τη σκάλα. Ο χειριστής στο άκρο της κεφαλής μπορεί είτε να είναι στραμμένος προς τα πίσω για καλύτερη παρακολούθηση του επιβάτη είτε προς τα εμπρός για να έχει καλύτερη εικόνα της σκάλας και ευκολότερο χειρισμό σε τυχόν εμπόδια.

Σημείωση: Παρόλο που ο χειριστής που βρίσκεται στο άκρο της κεφαλής μπορεί να είναι στραμμένος προς οποιαδήποτε κατεύθυνση κατά τη μεταφορά, θα πρέπει να ακολουθούνται όλα τα ισχύοντα πρωτόκολλα για τη μεταφορά αμαξιδίων.

5. Και οι δύο χειριστές - ανασηκώνουν ταυτόχρονα το αμαξίδιο, με χρήση των λαβών ανύψωσης στο άκρο της κεφαλής και των ποδιών και ακολουθώντας σωστές τεχνικές ανύψωσης (βλ. [σελίδα 11-15](#)). Μεταφέρετε το αμαξίδιο αργά προς τα επάνω στη σκάλα, αποφεύγοντας τυχόν εμπόδια.

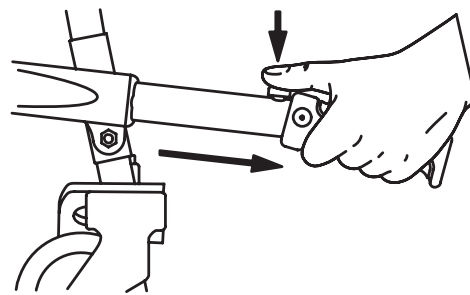

Εικόνα 27 - Λαβές ανύψωσης στο άκρο των ποδιών

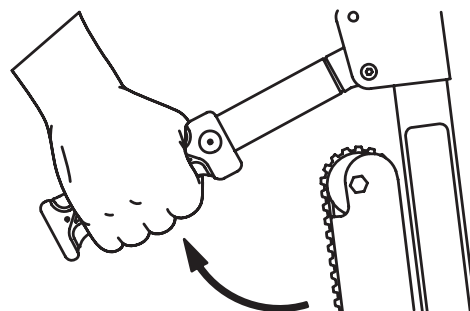

Εικόνα 28 - Λαβές ανύψωσης στο άκρο της κεφαλής

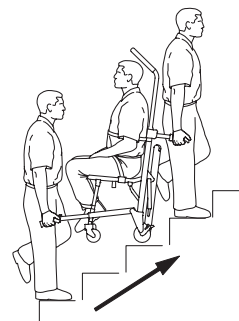

Εικόνα 29 - Μεταφορά ανεβαίνοντας σκάλες

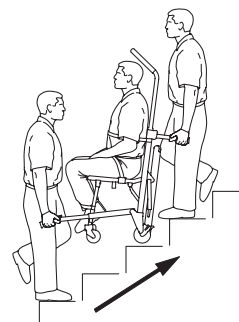

Εικόνα 30 - Μεταφορά ανεβαίνοντας σκάλες

ΧΕΙΡΙΣΜΟΣ ΤΩΝ ΑΣΦΑΛΕΙΩΝ ΤΡΟΧΩΝ

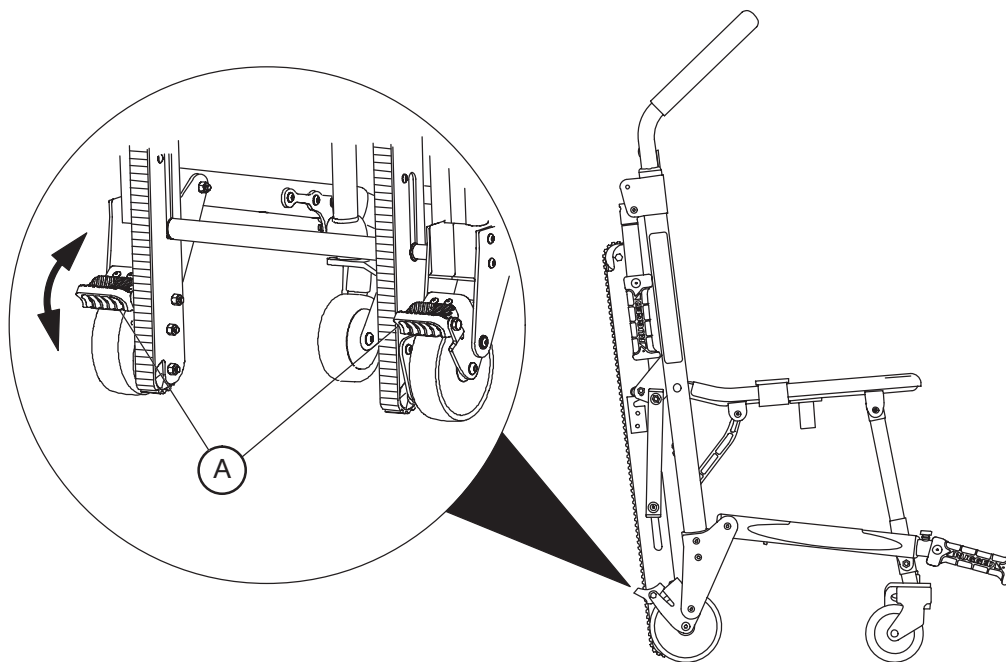

Εικόνα 31 - Ασφάλειες τροχών

Για να ενεργοποιήσετε τις ασφάλειες των τροχών:

1. Πατήστε τα ποδομόχλια (A) προς τα κάτω μέχρι να σταματήσουν.
2. Για να απελευθερώσετε τις ασφάλειες των τροχών, πατήστε την άνω όψη του ποδομόχλιου με το πόδι σας ή ανασηκώστε το με το δάκτυλο του ποδιού σας κάτω από το ποδομόχλιο. Το άνω τμήμα του ποδομοχλίου θα ακουμπήσει πάνω στο πλαίσιο του αμαξιδίου όταν απελευθερωθεί η ασφάλεια του τροχού.

ΠΡΟΕΙΔΟΠΟΙΗΣΗ

- Οι ασφάλειες των τροχών πρέπει να χρησιμοποιούνται μόνο κατά τη διάρκεια της μεταφοράς επιβάρη ή χωρίς επιβάρη στο αμαξίδιο. Το αμαξίδιο θα ήταν δυνατό να ανατραπεί εάν μετακινηθεί ενώ έχουν εφαρμοστεί οι ασφάλειες των τροχών, με αποτέλεσμα τον τραυματισμό του επιβάρη ή του χειριστή ή/και την πρόκληση ζημιάς στο αμαξίδιο.
- Οι ασφάλειες των τροχών προορίζονται μόνο για βοήθεια ώστε να αποτραπεί η κύλιση του κενού αμαξιδίου ενώ είναι χωρίς επίβλεψη και για βοήθεια στη μεταφορά του επιβάρη. Μια ασφάλεια τροχού ενδέχεται να μην παρέχει επαρκή αντίσταση σε όλες τις επιφάνειες ή υπό φορτία.
- Μην αφήνετε ποτέ τον επιβάρη χωρίς επίβλεψη στο αμαξίδιο, διότι μπορεί να προκληθεί τραυματισμός. Κρατάτε το αμαξίδιο σταθερά όταν υπάρχει επιβάρη καθισμένος σε αυτό.
- Μη χρησιμοποιείτε ποτέ μια ασφάλεια τροχού σε ένα αμαξίδιο που φέρει υπερβολικά φθαρμένους τροχούς. Η χρήση ασφάλειας τροχού σε έναν τροχό με διάμετρο μικρότερη από 12,7 cm θα ήταν δυνατό να διακυβεύσει την ικανότητα συγκράτησης της ασφάλειας τροχού, με πιθανό αποτέλεσμα τον τραυματισμό του επιβάρη ή του χειριστή ή/και ζημιά στο αμαξίδιο ή σε άλλο εξοπλισμό.

ΧΡΗΣΗ ΤΟΥ ΥΠΟΣΤΗΡΙΓΜΑΤΟΣ ΚΕΦΑΛΗΣ

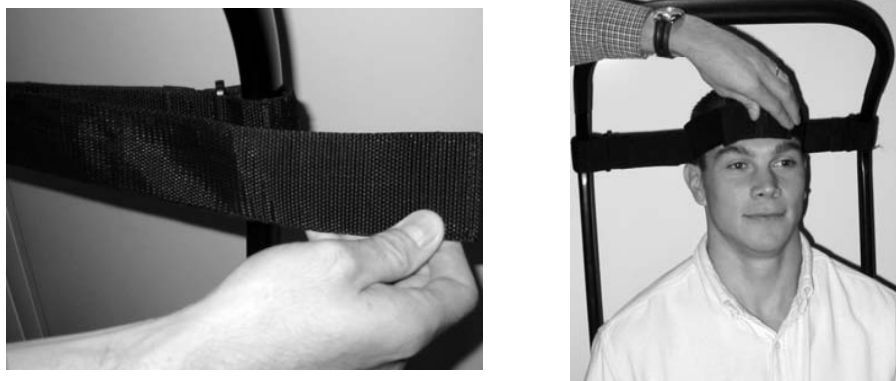

ΚΑΤΟΨΗ

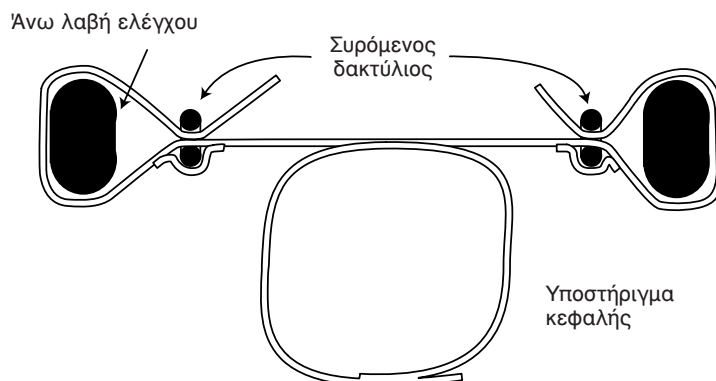

Εικόνες 32-34 - Προσάρτηση και χρήση του υποστηρίγματος κεφαλής

ΠΡΟΕΙΔΟΠΟΙΗΣΗ

Το αμαξίδιο εκκένωσης της Stryker δε συνιστάται για χρήση με επιβάτες για τους οποίους υπάρχουν υποψίες ότι φέρουν κακώσεις του αυχένα, της σπονδυλικής στήλης ή κακώσεις από κατάγματα.

Πριν από τη χρήση του υποστηρίγματος κεφαλής, η άνω λαβή ελέγχου πρέπει να προεκταθεί. Πρώτα, τραβήξτε το κόκκινο καλώδιο απελευθέρωσης της άνω λαβής ελέγχου με το ένα χέρι. Κατόπιν, τραβήξτε προς τα επάνω τη λαβή με το άλλο χέρι. Απελευθερώστε το καλώδιο και επαληθεύστε ότι η λαβή είναι ασφαλισμένη καλά σε μία από τις δύο διαθέσιμες θέσεις.

Για να προσαρτήσετε το υποστήριγμα κεφαλής στην προεκτεινόμενη άνω λαβή ελέγχου:

1. Τυλίξτε τα χαλαρά άκρα του ιμάντα γύρω από τα κάθετα τμήματα της λαβής. Στη συνέχεια περάστε τους μέσα από τους πλαστικούς κρίκους.
2. Τραβήξτε έως ότου τεντωθεί και στερεώστε τον ιμάντα στη θέση του.
3. Ρυθμίστε το ύψος χαλαρώνοντας τον ιμάντα, μετακινώντας τον έως την επιθυμητή θέση και σφίγγοντάς τον πάλι.

Για να υποστηρίξετε την κεφαλή του επιβάτη, τοποθετήστε τον ιμάντα στη βάση της κεφαλής. Για επιβάτες που είναι αναισθητοί, ή ημιαναισθητοί, ασφαλίστε την κεφαλή χρησιμοποιώντας τα άλλα δύο μέρη του ιμάντα. Τυλίξτε τους γύρω από την κεφαλή του επιβάτη και επικαλύψτε τους ιμάντες ώστε να σφίξουν όσο επιθυμείτε για στερεώσετε την κεφαλή. Όταν δεν τους χρησιμοποιείτε, μπορείτε να τους ξανατυλίξετε γύρω από τη λαβή και να τους προσαρτήσετε στην πίσω πλευρά του υποστηρίγματος.

Οδηγός λειτουργίας

Ελληνικά

ΧΡΗΣΗ ΕΠΙΠΛΕΟΝ ΒΟΗΘΕΙΑΣ

ΠΡΟΕΙΔΟΠΟΙΗΣΗ

Για να αποφύγετε τυχόν τραυματισμό, σε περίπτωση που μεταφέρεται στο αμαξίδιο ένας επιβάτης βάρους πάνω από 90 kg, χρησιμοποιείτε τουλάχιστον δύο χειριστές για τη μεταφορά σε σκάλες.

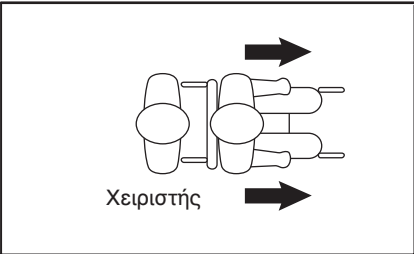
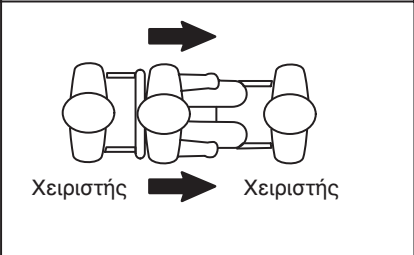
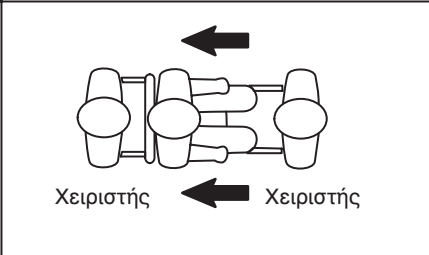
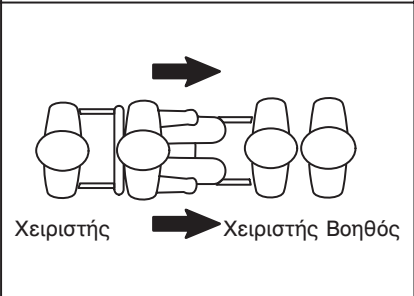
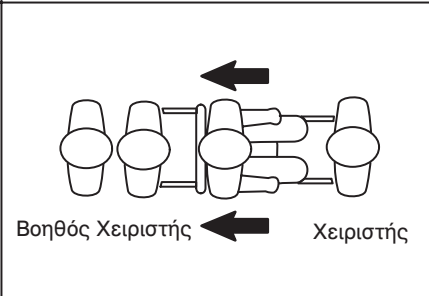
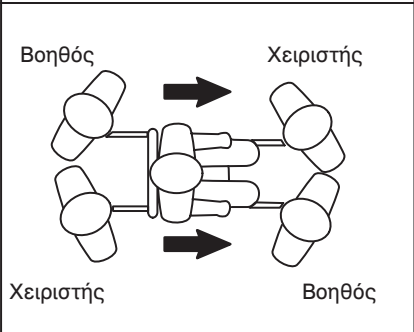
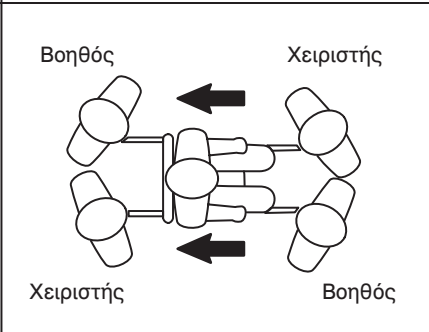
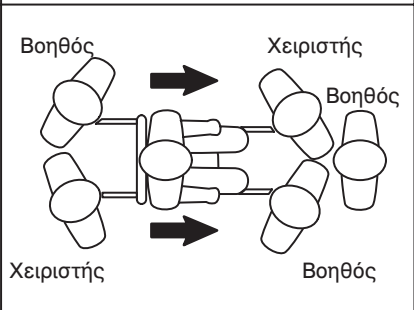
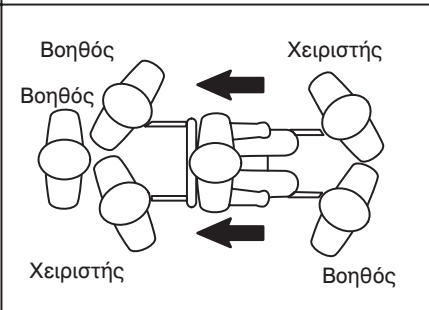
	Κατέβασμα σκάλας	Ανέβασμα σκάλας
Ένας χειριστής		
Δύο χειριστές		
Δύο χειριστές Ένας βοηθός		
Δύο χειριστές Δύο βοηθοί		
Δύο χειριστές Τρεις βοηθοί		

ΕΓΚΑΤΑΣΤΑΣΗ ΤΟΥ ΠΡΟΑΙΡΕΤΙΚΟΥ ΒΡΑΧΙΟΝΑ ΦΥΛΑΞΗΣ ΣΕ ΤΟΙΧΟ

Για να εγκαταστήσετε τον προαιρετικό βραχίονα φύλαξης σε τοίχο:

1. Χρησιμοποιήστε το βραχίονα ως υπόδειγμα για να σημειώσετε τη θέση των οπών στερέωσης στην περιοχή όπου θα εγκατασταθούν οι βραχίονες τοίχου. Λάβετε υπόψη σας τις διαστάσεις του αμαξιδίου κατά την επιλογή και τη σήμανση της θέσης. Το ύψος του υποστηρίγματος από το δάπεδο θα πρέπει να είναι κατά προσέγγιση 152 cm.
2. Με χρήση συνδέσμων στερέωσης (δεν παρέχονται) κατάλληλους για τον τύπο τοίχου, εγκαταστήστε το βραχίονα, χρησιμοποιώντας τουλάχιστον τέσσερις από τις οπές στερέωσης.
3. Αναρτήστε το αμαξίδιο από το βραχίονα με χρήση της άνω λαβής ελέγχου.

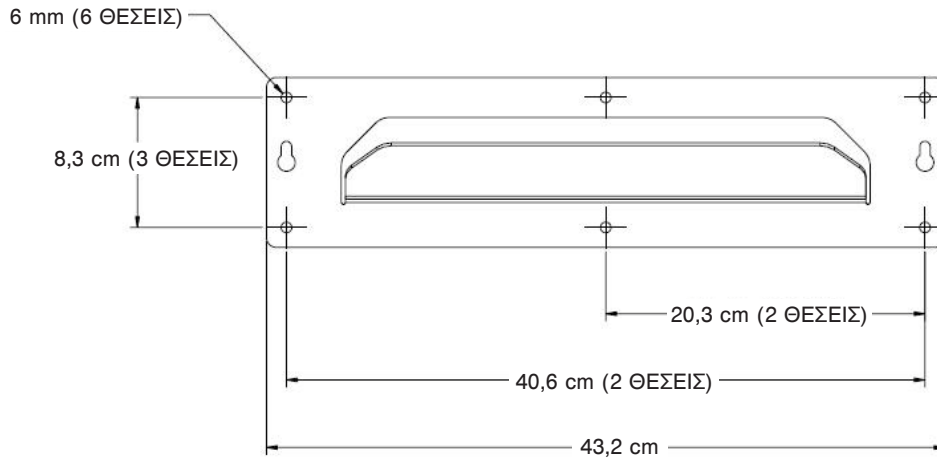

Εικόνα 35 - Διαστάσεις βραχίονα φύλαξης

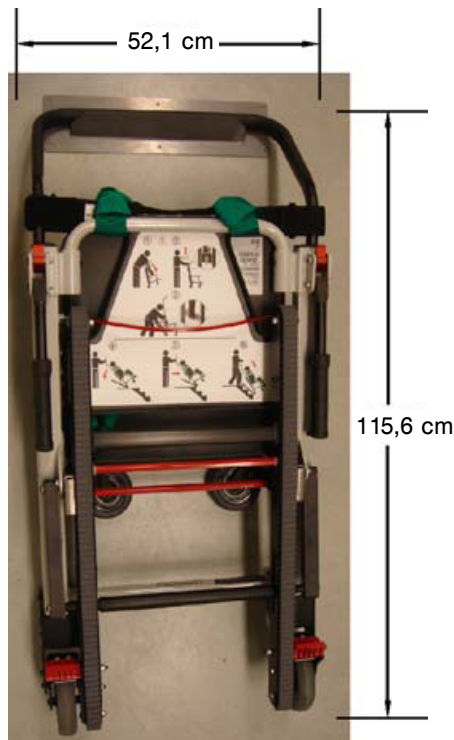

Εικόνα 36 - Το αμαξίδιο φυλαγμένο στο βραχίονα

ΕΓΚΑΤΑΣΤΑΣΗ ΤΟΥ ΠΡΟΑΙΡΕΤΙΚΟΥ ΝΤΟΥΛΑΠΙΟΥ

Για να εγκαταστήσετε το προαιρετικό ντουλάπι:

1. Χρησιμοποιήστε το βραχίονα ως υπόδειγμα για να σημειώσετε τη θέση των οπών στερέωσης στην περιοχή όπου θα εγκατασταθεί το ντουλάπι. Λάβετε υπόψη σας τις διαστάσεις του ντουλαπιού κατά την επιλογή και τη σήμανση της θέσης. Το ύψος της βάσης του ντουλαπιού από το δάπεδο θα πρέπει να είναι, κατά προσέγγιση, τουλάχιστον 30,5 cm.
2. Με χρήση συνδέσμων στερέωσης (δεν παρέχονται) κατάλληλους για τον τύπο τοίχου, εγκαταστήστε το ντουλάπι, χρησιμοποιώντας τουλάχιστον τέσσερις από τις οπές στερέωσης.
3. Αναρτήστε το αμαξίδιο από το βραχίονα με χρήση της άνω λαβής ελέγχου.

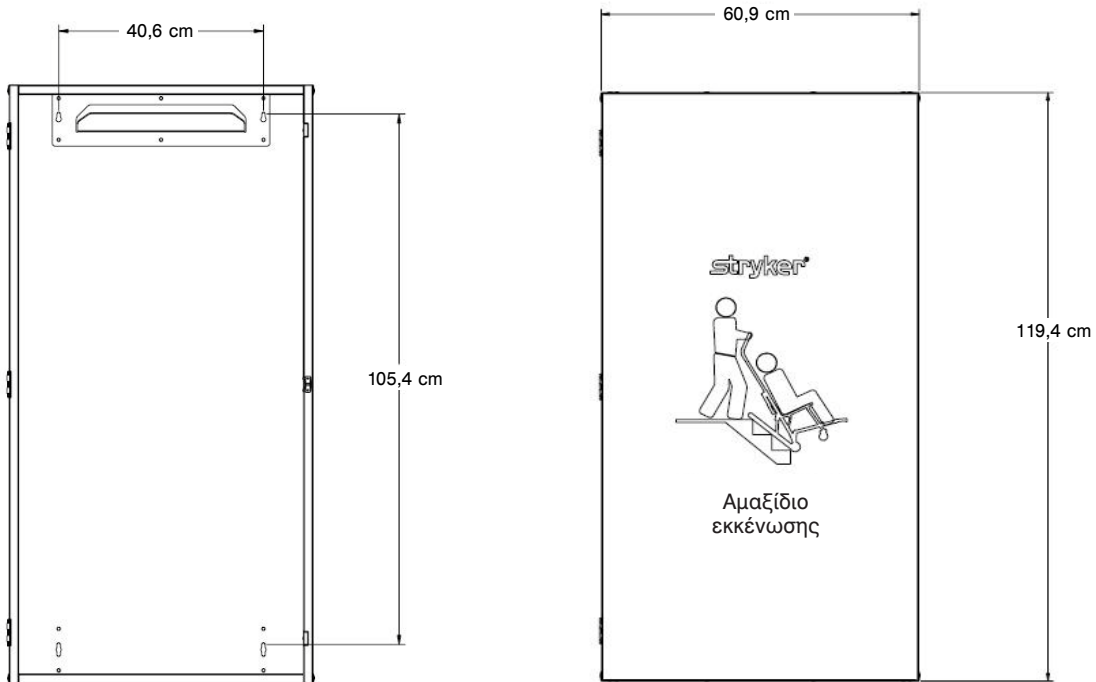

Εικόνα 37 - Διαστάσεις ντουλαπιού



Εικόνα 38 - Το αμαξίδιο φυλαγμένο στο ντουλάπι

ΕΓΚΑΤΑΣΤΑΣΗ ΤΟΥ ΠΡΟΑΙΡΕΤΙΚΟΥ ΚΑΛΥΜΜΑΤΟΣ

Σημείωση: Είναι ευκολότερο να εγκαταστήσετε το κάλυμμα όταν το αμαξίδιο είναι αναρτημένο.

Για να εγκαταστήσετε το προαιρετικό κάλυμμα βινυλίου:

1. Περάστε τον κάτω θύλακα πάνω από τους τροχούς.
2. Τυλίξτε τα πλευρικά πτερύγια γύρω από το πλαίσιο του αμαξιδίου.
3. Τραβήξτε το άνω πτερύγιο προς τα κάτω μεταξύ των ράβδων της άνω λαβής ελέγχου και πάνω από τον μάντα υποστήριξης της κεφαλής.
4. Προσαρτήστε τις ταινίες Velcro®.
5. Προσαρτήστε την κόκκινη ταινία λαβής στην ταινία Velcro® στο εμπρός μέρος του καλύμματος.

ΑΦΑΙΡΕΣΗ ΤΟΥ ΠΡΟΑΙΡΕΤΙΚΟΥ ΚΑΛΥΜΜΑΤΟΣ

Για να αφαιρέσετε το προαιρετικό κάλυμμα βινυλίου:

1. Τραβήξτε την κόκκινη ταινία λαβής.
2. Αφήστε το κάλυμμα να πέσει από το αμαξίδιο.



Εικόνα 39 - Περάστε τον κάτω θύλακα πάνω από τους τροχούς



Εικόνα 40 - Το κάλυμμα έχει εγκατασταθεί πλήρως στο αμαξίδιο

Τα αμαξίδια εκκένωσης της Stryker, μοντέλο 6253, έχουν σχεδιαστεί για πλύση με ψεκασμό νερού υπό πίεση. Η μονάδα ενδέχεται να εμφανίσει μερικές ενδείξεις οξειδωσης ή αποχρωματισμού από τη συνεχή πλύση, ωστόσο, δε θα παρουσιαστεί καμία υποβάθμιση των χαρακτηριστικών απόδοσης ή της λειτουργικότητας του αμαξιδίου λόγω της πλύσης με ψεκασμό νερού υπό υψηλή πίεση, εφόσον ακολουθείτε τις σωστές διαδικασίες.

ΔΙΑΔΙΚΑΣΙΑ ΠΛΥΣΗΣ

- Ακολουθείτε ακριβώς τις συστάσεις αραίωσης του παρασκευαστή του διαλύματος καθαρισμού.
- Η προτιμώμενη μέθοδος που συνιστά η Stryker Medical για πλύση με ψεκασμό νερού υπό υψηλή πίεση των αμαξιδίων για σκάλες είναι με την τυπική νοσοκομειακή συσκευή πλύσης χειρουργικών τροχήλατων τραπεζιών ή με το πιστόλι πλύσης χειρός.

ΠΕΡΙΟΡΙΣΜΟΙ ΠΛΥΣΗΣ

ΠΡΟΕΙΔΟΠΟΙΗΣΗ

Χρησιμοποιήστε οποιοδήποτε κατάλληλο εξοπλισμό ατομικής προστασίας (προστατευτικά γυαλιά, αναπνευστήρα, κ.λπ.) για να αποφύγετε τον κίνδυνο εισπνοής μολυσματικών παραγόντων. Η χρήση εξοπλισμού πλύσης με ψεκασμό νερού υπό υψηλή πίεση μπορεί να εξαερώσει τυχόν μολυσματικούς παράγοντες που έχουν συγκεντρωθεί κατά τη διάρκεια της χρήσης του αμαξιδίου.

ΠΡΟΣΟΧΗ

- ΜΗΝ ΚΑΘΑΡΙΖΕΤΕ ΤΗ ΜΟΝΑΔΑ ΜΕ ΑΤΜΟ Ή ΜΕ ΥΠΕΡΗΧΟΥΣ.
- Η μέγιστη θερμοκρασία του νερού δεν θα πρέπει να υπερβαίνει τους 82 °C/180 °F. Αφήνεται να αέρα ξηρό.
- Η μέγιστη πίεση του νερού δεν θα πρέπει να υπερβαίνει τα 1500 psi/130,5 bar. Εάν χρησιμοποιείτε πιστόλι πλύσης χειρός για να πλύνετε τη μονάδα, το ακροφύσιο πίεσης πρέπει να διατηρείται σε απόσταση τουλάχιστον 61 εκατοστά από τη μονάδα.
- Εάν δε συμμορφωθείτε με τις οδηγίες αυτές, ενδέχεται να ακυρωθούν τυχόν ή/και όλες οι εγγυήσεις.

Εάν εισέλθει ένα ξένο υλικό μεταξύ της ζώνης του συστήματος Stair-TREAD™ και του πλαισίου των ραγών, το πλαίσιο των ραγών πρέπει να καθαριστεί.

1. Ξεσφίξτε τις ερπύστριες και αφαιρέστε τους πίσω τροχούς (βλ. [σελίδα 11-34](#) για οδηγίες).
2. Καθαρίστε εντελώς το πλαίσιο των ραγών με οινόπνευμα εντρίβών.
3. Χρησιμοποιήστε νερό υπό υψηλή πίεση (βλ. παραπάνω) για να εκπλύνετε τις ζώνες. Φροντίστε να καθαρίσετε και τις εσωτερικές και τις εξωτερικές επιφάνειες των ερπυστριών.
4. Αφήστε τις ερπύστριες να στεγνώσουν πλήρως προτού τις επανασυναρμολογήσετε.
5. Επανασυναρμολογήστε τις ερπύστριες και αφαιρέστε τους πίσω τροχούς (βλ. [σελίδα 11-34](#) για οδηγίες).
6. Ακολουθώντας τις κατάλληλες συστάσεις προσοχής και προειδοποιήσεις, ελέγξτε την απόδοση του αμαξιδίου, χρησιμοποιώντας ένα βάρος που να προσομοιάζει με αυτό ενός επιβάτη για να κατεβείτε τις σκάλες ενός ορόφου.
7. Εάν η απόδοση δεν επανέρχεται στην αρχική κατάσταση, οι ερπύστριες ενδέχεται να χρειαστεί να επισκευαστούν ή να αντικατασταθούν.

Γενικά, εφόσον χρησιμοποιούνται στις συγκεντρώσεις εκείνες που συνιστώνται από τον κατασκευαστή, είναι δυνατό να χρησιμοποιηθούν απολυμαντικά είτε φαινολικού είτε τεταρτοταγούς τύπου (**εξαιρουμένου Virex® TB**). Τα απολυμαντικά ιωδοφόρου τύπου δε συνιστώνται για χρήση επειδή ενδέχεται να προκαλέσουν χρώση.

Συνιστώμενα καθαριστικά:

- Τεταρτοταγή καθαριστικά (δραστικό συστατικό - χλωριούχο αμμώνιο)
- Φαινολικά καθαριστικά (δραστικό συστατικό - ορθοφαινυλο-φαινόλη)
- Διάλυμα χλωριωμένου λευκαντικού (5,25% - λιγότερο από 1 μέρος λευκαντικού σε 100 μέρη νερού)

Αποφύγετε τον υπερκορεσμό και διασφαλίστε ότι το προϊόν δεν παραμένει διαβρεγμένο για χρονικό διάστημα μεγαλύτερο από τις κατευθυντήριες οδηγίες του παρασκευαστή της χημικής ουσίας, έτσι ώστε να επιτευχθεί σωστή απολύμανση.

ΠΡΟΕΙΔΟΠΟΙΗΣΗ

- ΟΡΙΣΜΕΝΑ ΚΑΘΑΡΙΣΤΙΚΑ ΠΡΟΪΟΝΤΑ ΕΙΝΑΙ ΔΙΑΒΡΩΤΙΚΗΣ ΦΥΣΗΣ ΚΑΙ ΕΝΔΕΧΕΤΑΙ ΝΑ ΠΡΟΚΑΛΕΣΟΥΝ ΖΗΜΙΑ ΣΤΟ ΠΡΟΪΟΝ ΕΑΝ ΧΡΗΣΙΜΟΠΟΙΗΘΟΥΝ ΜΕ ΕΣΦΑΛΜΕΝΟ ΤΡΟΠΟ. Εάν χρησιμοποιηθούν τα προϊόντα που περιγράφονται παραπάνω για τον καθαρισμό εξοπλισμού φροντίδας επιβατών της Stryker, πρέπει να ληφθούν μέτρα ώστε να διασφαλιστεί ότι τα αμαξίδια θα καθαριστούν με ένα υγρό ύφασμα που έχει εμβαπτιστεί σε καθαρό νερό και ότι θα στεγνώσουν πλήρως μετά τον καθαρισμό.
- Εάν δεν εκπλύνετε και δε στεγνώσετε σωστά τα αμαξίδια, θα παραμείνει ένα διαβρωτικό υπόλειμμα στην επιφάνεια των αμαξιδίων, προκαλώντας πιθανώς πρόωρη διάβρωση των κρίσιμων εξαρτημάτων.

Σημείωση: Εάν δεν ακολουθήσετε τις παραπάνω οδηγίες κατά τη χρήση αυτών των τύπων καθαριστικών, ενδέχεται να καταστεί άκυρη η εγγύηση του προϊόντος αυτού.

Προληπτική συντήρηση

Ελληνικά

Λειτουργία	Πρόγραμμα	Διαδικασία
Καθαρισμός και απολύμανση	Με κάθε χρήση.	Βλ. σελίδα 11-27
Επιθεώρηση	επιθεωρείτε το αμαξίδιο κάθε 6 μήνες	Δείτε παρακάτω για τη λίστα ελέγχου
Επισκευή της ερπύστριας του συστήματος Stair-TREAD™	Μετά από τη χρήση σε περίπου 500 ορόφους σκαλών ή σε περίπτωση που η απόδοση του συστήματος Stair-TREAD™ είναι προβληματική	Βλ. σελίδα 11-34

Σημείωση: Διατηρείτε ενημερωμένα αρχεία συντήρησης χρησιμοποιώντας το έντυπο καταγραφής συντήρησης στη [σελίδα 11-30](#).



ΠΡΟΕΙΔΟΠΟΙΗΣΗ

- Τυχόν εσφαλμένη συντήρηση είναι δυνατό να προκαλέσει τραυματισμό ή ζημιά στη μονάδα. Η συντήρηση του αμαξιδίου εκκένωσης της Stryker πρέπει να γίνεται όπως περιγράφεται στο παρόν εγχειρίδιο. Χρησιμοποιείτε μόνον εξαρτήματα και διαδικασίες συντήρησης που έχουν εγκριθεί από τη Stryker. Τυχόν χρήση μη εγκεκριμένων εξαρτημάτων και διαδικασιών θα ήταν δυνατό να προκαλέσει απρόβλεπτη λειτουργία ή/και τραυματισμό και θα καταστήσει άκυρη την εγγύηση του προϊόντος.
- Μη λιπαίνετε ποτέ το σύστημα Stair-TREAD™. Η λίπανση του συστήματος είναι δυνατό να προκαλέσει ασυνεπή λειτουργία, με πιθανό αποτέλεσμα τον τραυματισμό του επιβάτη ή του χειριστή.

Εξαρτήματα, σέρβις ή τεχνική βοήθεια

Επικοινωνήστε με την Υπηρεσία Εξυπηρέτησης Πελατών της Stryker στο τηλέφωνο +1-800-327-0770 ή στη διεύθυνση

Stryker Medical

3800 E. Centre Ave. Portage, MI 49002 Η.Π.Α.

ATTN: Customer Service

ΚΑΤΑΛΟΓΟΣ ΕΛΕΓΧΟΥ

- _____ Όλοι οι σύνδεσμοι στερέωσης είναι ασφαλείς (συμβουλευτείτε όλα τα σχεδιαγράμματα συναρμολόγησης)
- _____ Όλες οι συγκολλήσεις είναι άθικτες, χωρίς ρωγμές ή σπασίματα
- _____ Δεν υπάρχει λυγισμένη ή σπασμένη σωλήνωση ή λαμαρίνα
- _____ Δεν υπάρχουν συντρίμματα στους τροχούς
- _____ Όλοι οι τροχοί είναι ασφαλείς και κυλούν σωστά
- _____ Τα ροδάκια είναι ασφαλή, κυλούν και περιστρέφονται σωστά
- _____ Οι ασφάλειες των τροχών συγκρατούν τους τροχούς σταθερά όταν έχουν εμπλακεί και απομακρύνονται από τους τροχούς όταν απεμπλακούν
- _____ Το αμαξίδιο ξεδιπλώνει και ασφαλίζει σωστά
- _____ Δεν υπάρχουν σχισίματα ή ρωγμές στο κάθισμα ή στο στήριγμα της πλάτης
- _____ Οι ιμάντες συγκράτησης είναι άθικτοι και λειτουργούν σωστά
- _____ Οι λαβές μεταφοράς στο άκρο των ποδιών προεκτείνονται και ασφαλίζουν σωστά
- _____ Οι λαβές μεταφοράς στο άκρο της κεφαλής διπλώνουν και ξεδιπλώνουν
- _____ Η άνω λαβή ελέγχου προεκτείνεται και ασφαλίζει και σε όλες τις θέσεις
- _____ Ο μηχανισμός του συστήματος Stair-TREAD™ ξεδιπλώνει και ασφαλίζει σωστά
- _____ Η ερπύστρια του συστήματος Stair-TREAD™ κυλά σωστά
- _____ Δεν φαίνεται η εσωτερική ύφανση της ερπύστριας του συστήματος Stair-TREAD™ - αντικαταστήστε την εάν είναι απαραίτητο
- _____ Η λειτουργία του συστήματος Stair-TREAD™ είναι η επιθυμητή - επισκευάστε τις ερπύστριες εάν είναι απαραίτητο (βλ. [σελίδα 11-34](#))
- _____ Δεν υπάρχουν λιπαντικά στις ερπύστριες του συστήματος Stair-TREAD™ ή στις επιφάνειες του πλαισίου των ραγών
- _____ Το καλώδιο της άνω λαβής απελευθέρωσης δεν είναι φθαρμένο ή ξεφτισμένο - αντικαταστήστε το, εάν είναι απαραίτητο
- _____ Τα προαιρετικά παρελκόμενα είναι άθικτα και λειτουργούν σωστά

Σειριακός αριθμός:		

Συμπληρώθηκε από: _____ Ημερομηνία: _____

Κατάλογος ανταλλακτικών εξαρτημάτων γρήγορης αναφοράς

Ελληνικά

Τα εξαρτήματα και τα παρελκόμενα που παρατίθενται σε αυτή τη σελίδα είναι όλα διαθέσιμα για αγορά. Ορισμένα εξαρτήματα που αναγνωρίζονται στα τμήματα των σχεδιαγραμμάτων συναρμολόγησης αυτού του εγχειριδίου ενδέχεται να μην είναι διαθέσιμα για αγορά μεμονωμένα. Καλέστε το τμήμα Εξυπηρέτησης Πελατών της Stryker στον αριθμό +1 (800)-327-0770 (Επιλογή 2), για διαθεσιμότητα και τιμές.

Όνομα εξαρτήματος	Κωδικός είδους
Βραχίονας φύλαξης αμαξιδίου σε τοίχο	6254-001-026
Ερπύστρια	6252-001-085
Ερπύστρια	6252-001-083
Ιμάντας συγκράτησης αστραγάλου	6250-001-127
Ιμάντας συγκράτησης θώρακα, μαύρος	6250-001-126
Ιμάντας συγκράτησης θώρακα, πράσινος	6250-001-125
Κάθισμα	6250-001-115
Κάλυμμα φύλαξης αμαξιδίου	6253-001-027
Καλώδιο απελευθέρωσης άνω λαβής	6252-001-016
Ποδομόχλιο ασφάλισης τροχού	6080-300-030
Ροδάκι	6251-001-083
Σετ ιμάντων συγκράτησης, βινύλιο	6250-001-019
Σετ ιμάντων συγκράτησης, πολυπροπυλένιο	6250-160-000
Στήριγμα πλάτης	6250-001-116
Χειρολαβή	6250-001-089
Χρώμα επισκευής (πράσινος)	7000-001-369
Χρώμα επισκευής (Μαύρο)	6060-199-011

ΡΥΘΜΙΣΗ ΤΗΣ ΔΥΝΑΜΗΣ ΑΣΦΑΛΙΣΗΣ ΤΩΝ ΤΡΟΧΩΝ



Ρύθμιση της δύναμης ασφάλισης των τροχών:

1. Αφαιρέστε τη βίδα από το κέντρο του ποδομοχλίου ασφάλισης.
2. Αφαιρέστε το οκταγωνικό χιτώνιο (B) από το ποδομόχλιο (A).
3. Περιστρέψτε το οκταγωνικό χιτώνιο αριστερόστροφα για να αυξήσετε τη δύναμη ασφάλισης του ποδομοχλίου και δεξιόστροφα για να μειώσετε τη δύναμη ασφάλισης.
4. Εισάγετε το οκταγωνικό χιτώνιο (B) στο ποδομόχλιο (A).
5. Επανατοποθετήστε τη βίδα στο κέντρο του ποδομοχλίου ασφάλισης.
6. Ελέγξτε τη δύναμη ασφάλισης του ποδομοχλίου και επαληθεύστε ότι συγκρατεί σωστά, πριν αρχίσετε πάλι τη χρήση του αμαξιδίου.

Σημείωση: Εάν, μετά από τη ρύθμιση, το ποδομόχλιο εξακολουθεί να μην συγκρατεί καλά τον τροχό, αντικαταστήστε τον τροχό.

ΕΠΙΣΚΕΥΗ ΤΗΣ ΕΡΠΥΣΤΡΙΑΣ

Απαιτούμενα εργαλεία:

- (2) κλειδιά 7/16 ιντσών
- Μαρκαδόρος με ανεξίτηλο μελάνι
- Γυαλόχαρτο 50 Grit
- Πλάκα εκτριβής

Διαδικασία:

1. Προεκτείνετε την άνω λαβή ελέγχου, ανοίξτε τις ράγες του συστήματος Stair-TREAD™ και γείρετε το αμαξίδιο προς τα εμπρός έως ότου ακουμπήσει πάνω στη λαβή και στο τμήμα της λεκάνης, όπως φαίνεται στην Εικόνα 42.



Εικόνα 42 - Γείρετε το αμαξίδιο προς τα εμπρός

2. Με χρήση δύο κλειδίων 7/16 ιντσών, αφαιρέστε τον κοχλία Άλεν, το εξαγωγικό περικόχλιο, δύο ροδέλες, το διαχωριστικό και τον τροχό από τις δύο πλευρές του πλαισίου των ραγών. Αφαιρέστε το διαχωριστικό του τροχού προς τα κάτω, προς την κατεύθυνση του δαπέδου.



Εικόνα 43 - Αφαιρέστε τον τροχό και το διαχωριστικό προς την κατεύθυνση του δαπέδου

3. Γυρίστε ανάποδα και τις δύο ερπύστριες, έτσι ώστε οι μικρές εσωτερικές οδοντώσεις να βρίσκονται στο εξωτερικό. Τοποθετήστε τις ζώνες στο πλαίσιο των ραγών για να τις στηρίξετε ενώ τις εκτριβετε με γυαλόχαρτο.

Σημείωση: Πρέπει να εγκατασταθούν νέες ερπύστριες εάν οι εσωτερικές χορδές έχουν εκτεθεί σε επιφάνειες φθοράς.

4. Για να έχετε ένα σημείο αναφοράς έναρξης/τέλους κατά την εκτριβή με γυαλόχαρτο, χρησιμοποιήστε ένα μαρκαδόρο με ανεξίτηλο μελάνι για να σημειώσετε μια οδόντωση στην ερπύστρια.



Εικόνα 44 - Σημειώστε μια οδόντωση στην ερπύστρια ως σημείο αναφοράς

ΕΠΙΣΚΕΥΗ ΤΗΣ ΕΡΠΥΣΤΡΙΑΣ - ΣΥΝΕΧΕΙΑ

5. Με χρήση πλάκας εκτριβής με γυαλόχαρτο 50 Grit, εκτριψτε και τις δύο επιφάνειες φθοράς στις εξωτερικές άκρες κάθε ζώνης. Ο σκοπός είναι η τράχυνση της επιφάνειας της ερπύστριας, ακριβώς όσο χρειάζεται για να αφαιρεθούν τα γυαλιστερά σημεία που προκαλούνται από τη φυσιολογική φθορά. Μην εκτριβετε με γυαλόχαρτο υπερβολικά τις ερπύστριες.

ΠΡΟΕΙΔΟΠΟΙΗΣΗ

Μην εκτριβετε με γυαλόχαρτο τις οδοντώσεις των ραγών. Τυχόν παραμόρφωση των οδοντώσεων είναι δυνατό να προκαλέσει απρόβλεπτη απόδοση του αμαξιδίου, με αποτέλεσμα τραυματισμό στους χειριστές ή/και στον επιβάτη.

6. Αφαιρέστε όλα τα υπολείμματα της εκτριβής από τις ερπύστριες και το πλαίσιο των ραγών.
7. Γυρίστε ανάποδα και τις δύο ερπύστριες, έτσι ώστε οι μεγάλες οδοντώσεις να βρίσκονται στο εξωτερικό.
8. Επανατοποθετήστε τον κοχλία Άλεν, το εξαγωνικό περικόχλιο, τις δύο ροδέλες, το διαχωριστικό και τον τροχό και στις δύο πλευρές του πλαισίου των ραγών.

9. Χρησιμοποιήστε δύο κλειδιά 7/16 ιντσών για να εφαρμόσετε την επιθυμητή τάση σε κάθε ζώνη και σφίξτε σταθερά.

Σημείωση: Για να ελέγξετε την τάση, τραβήξτε την ερπύστρια από το κέντρο μέχρι να τεντωθεί. Το διάκενο μεταξύ της ζώνης και του πλαισίου των ραγών πρέπει να είναι από 1 cm έως 2,5 cm, όπως φαίνεται στην Εικόνα 48.

10. Περιστρέψτε τις ερπύστριες για να επαληθεύσετε ότι κυλούν ελεύθερα.



Εικόνα 45 - Εκτριψτε τις επιφάνειες φθοράς

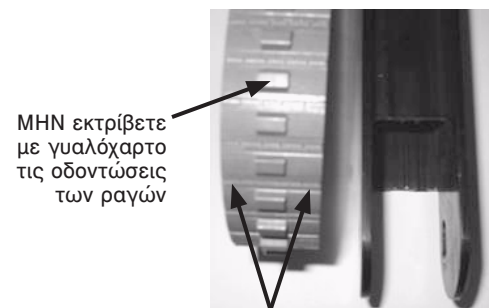

Εικόνα 46 - Επιφάνειες εκτριβής των ερπυστριών



Εικόνα 47 - Χρησιμοποιήστε κλειδιά για την εφαρμογή τάσης στην ερπύστρια

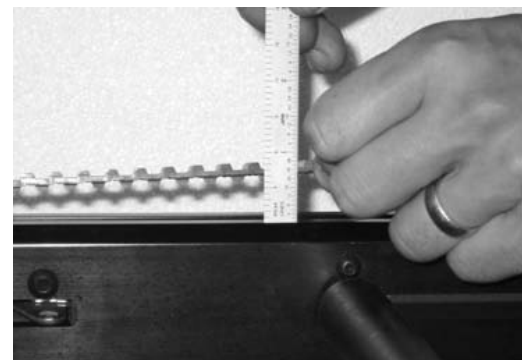

Εικόνα 48 - Κατάλληλη τάση ερπύστριας

[Επιστροφή στον πίνακα περιεχομένων](#)

ΑΝΤΙΚΑΤΑΣΤΑΣΗ ΤΟΥ ΚΑΛΩΔΙΟΥ ΤΗΣ ΑΝΩ ΛΑΒΗΣ ΕΛΕΓΧΟΥ

Απαιτούμενα εργαλεία:

- Κλειδί 5/8 ίντσών

Διαδικασία:

1. Τραβήξτε το καλώδιο και ανασηκώστε την προεκτεινόμενη άνω λαβή ελέγχου στη θέση πλήρους προέκτασης.
2. Με χρήση κλειδιού 5/8 ίντσας, αφαιρέστε τη μία πλευρά του καλωδίου.
3. Τοποθετήστε τη ροδέλα στο άκρο του νέου καλωδίου.
4. Με χρήση κλειδιού 5/8 ίντσας, προσαρτήστε τη μία πλευρά του νέου καλωδίου στο πλαίσιο του αμαξιδίου, στην οπή απ' όπου αφαιρέθηκε το παλιό καλώδιο.
5. Επαναλάβετε τα βήματα 2-4 για το άλλο άκρο του καλωδίου.



Εικόνα 49 - Ανοσηκώστε την προεκτεινόμενη λαβή



Εικόνα 50 - Αφαιρέστε τη μία πλευρά του καλωδίου



Εικόνα 51 - Τοποθετήστε τη ροδέλα στο νέο καλώδιο



Εικόνα 52 - Προσαρτήστε τη μία πλευρά του νέου καλωδίου

Η Stryker EMS, ένα τμήμα της Stryker Corporation, παρέχει δύο διακριτές επιλογές εγγύησης στις Ηνωμένες Πολιτείες:

Ένα (1) έτος για εξαρτήματα και εργασία. Υπό αυτή την επιλογή, η Stryker EMS παρέχει εγγύηση στον αρχικό αγοραστή ότι τα προϊόντα της θα πρέπει να είναι απαλλαγμένα από κατασκευαστικές ασυμφωνίες που να επηρεάζουν την απόδοση του προϊόντος και την ικανοποίηση του πελάτη για περίοδο ενός (1) έτους μετά την ημερομηνία παράδοσης. Η υποχρέωση της Stryker στα πλαίσια της εγγύησης αυτής περιορίζεται ρητά στην παροχή ανταλλακτικών εξαρτημάτων και εργασίας ή την αντικατάσταση, κατά την επιλογή της, οποιουδήποτε προϊόντος, το οποίο, κατά την αποκλειστική κρίση της Stryker, διαπιστωθεί ότι είναι ελαττωματικό.

Δύο (2) έτη για τα εξαρτήματα. Υπό αυτή την επιλογή, η Stryker EMS παρέχει εγγύηση στον αρχικό αγοραστή ότι τα μη επεκτεινόμενα εξαρτήματα των προϊόντων της θα πρέπει να είναι απαλλαγμένα από κατασκευαστικές ασυμφωνίες που να επηρεάζουν την απόδοση του προϊόντος και την ικανοποίηση του πελάτη για περίοδο δύο (2) ετών μετά την ημερομηνία παράδοσης. Η υποχρέωση της Stryker στα πλαίσια της εγγύησης αυτής περιορίζεται ρητά στην παροχή ανταλλακτικών εξαρτημάτων ή την αντικατάσταση, κατά την επιλογή της, οποιουδήποτε προϊόντος, το οποίο, κατά την αποκλειστική κρίση της Stryker, διαπιστωθεί ότι είναι ελαττωματικό. Αναλώσιμα εξαρτήματα, δηλ. στρώματα, ιμάντες συγκράτησης, στατώ ορού, δίκτυα φύλαξης, σακούλες φύλαξης, ιμάντες φιαλών οξυγόνου και άλλα αναλώσιμα είδη, έχουν ένα (1) έτος περιορισμένης εγγύησης με την επιλογή αυτή.

Υπό οποιαδήποτε από τις δύο επιλογές εγγύησης, τα εκκένωσης της Stryker έχουν σχεδιαστεί με αναμενόμενη διάρκεια ζωής 15 έτη, υπό φυσιολογική χρήση, φυσιολογικές συνθήκες και με την κατάλληλη περιοδική συντήρηση, όπως περιγράφεται στο εγχειρίδιο συντήρησης κάθε συσκευής.

Εάν η Stryker ζητήσει προϊόντα ή εξαρτήματα για τα οποία ένας αρχικός αγοραστής υποβάλλει αξίωση εγγύησης, ο αγοραστής θα επιστρέψει το προϊόν ή το εξάρτημα με προπληρωμένα έξοδα μεταφοράς στο εργοστάσιο της Stryker.

Τυχόν εσφαλμένη χρήση, τροποποίηση ή επισκευή από μη εξουσιοδοτημένο προσωπικό σέρβις με τρόπο που κατά την κρίση της Stryker επηρεάζει το προϊόν ουσιαδώς και δυσμενώς, θα καταστήσει άκυρη την παρούσα εγγύηση. Τυχόν επισκευή των προϊόντων της Stryker με χρήση εξαρτημάτων, που δεν παρέχονται ή δεν είναι εξουσιοδοτημένα από τη Stryker, θα καταστήσει άκυρη την παρούσα εγγύηση. Κανένας υπάλληλος ή αντιπρόσωπος της Stryker δεν είναι εξουσιοδοτημένος να αλλάξει την εγγύηση αυτή με οποιονδήποτε τρόπο.

Η δήλωση αυτή αποτελεί την πλήρη εγγύηση της Stryker EMS σε σχέση με τον προαναφερθέντα εξοπλισμό. Η STRYKER ΔΕΝ ΠΑΡΕΧΕΙ ΑΛΛΕΣ ΕΓΓΥΗΣΕΙΣ Ή ΔΕΣΜΕΥΣΕΙΣ, ΕΙΤΕ ΡΗΤΕΣ ΕΙΤΕ ΕΜΜΕΣΕΣ, ΕΚΤΟΣ ΟΠΩΣ ΟΡΙΖΟΝΤΑΙ ΣΤΟ ΠΑΡΟΝ. ΔΕΝ ΥΠΑΡΧΕΙ ΕΓΓΥΗΣΗ ΕΜΠΟΡΕΥΣΙΜΟΤΗΤΑΣ ΟΥΤΕ ΕΓΓΥΗΣΕΙΣ ΚΑΤΑΛΛΗΛΟΤΗΤΑΣ ΓΙΑ ΟΠΟΙΟΔΗΠΟΤΕ ΣΥΓΚΕΚΡΙΜΕΝΟ ΣΚΟΠΟ. ΣΕ ΚΑΜΙΑ ΠΕΡΙΠΤΩΣΗ Η STRYKER ΔΕ ΘΑ ΕΙΝΑΙ ΥΠΕΥΘΥΝΗ ΣΤΑ ΠΛΑΙΣΙΑ ΤΗΣ ΠΑΡΟΥΣΗΣ ΕΓΓΥΗΣΗΣ ΓΙΑ ΤΥΧΑΙΕΣ Ή ΠΑΡΕΠΟΜΕΝΕΣ ΖΗΜΙΕΣ ΠΟΥ ΠΡΟΚΥΠΤΟΥΝ ΑΠΟ Ή ΜΕ ΟΠΟΙΟΝΔΗΠΟΤΕ ΤΡΟΠΟ ΣΕ ΣΧΕΣΗ ΜΕ ΠΩΛΗΣΕΙΣ Ή ΤΗ ΧΡΗΣΗ ΟΠΟΙΟΥΔΗΠΟΤΕ ΤΕΤΟΙΟΥ ΕΞΟΠΛΙΣΜΟΥ.

ΠΟΛΙΤΙΚΗ ΕΠΙΣΤΡΟΦΗΣ ΤΗΣ STRYKER EMS

Φορεία, αμαξίδια για σκάλες, αμαξίδια εκκένωσης της Stryker, σύνδεσμοι στερέωσης φορείων και παρελκόμενα ανταλλακτικά και εξαρτήματα είναι δυνατόν να επιστραφούν έως και 180 ημέρες μετά από την παραλαβή τους εάν πληρούν τις παρακάτω κατευθυντήριες οδηγίες:

Πριν από 30 ημέρες

- Ισχύει εγγύηση επιστροφής χρημάτων 30 ημερών
- Η Stryker EMS είναι υπεύθυνη για όλες τις χρεώσεις
- Επιστροφές δε θα εγκρίνονται για τροποποιημένα είδη

Πριν από 90 ημέρες

- Τα προϊόντα πρέπει να **μην έχουν χρησιμοποιηθεί**, να μην έχουν υποστεί ζημιά και να βρίσκονται στην αρχική συσκευασία
- Ο πελάτης επιβαρύνεται με ένα τέλος επαναποθήκευσης 10%

Πριν από 180 ημέρες

- Τα προϊόντα πρέπει να **μην έχουν χρησιμοποιηθεί**, να μην έχουν υποστεί ζημιά και να βρίσκονται στην αρχική συσκευασία
- Ο πελάτης επιβαρύνεται με ένα τέλος επαναποθήκευσης 25%

ΕΞΟΥΣΙΟΔΟΤΗΣΗ ΕΠΙΣΤΡΟΦΗΣ

Τα εμπορεύματα δεν είναι δυνατό να επιστραφούν χωρίς έγκριση από το τμήμα Εξυπηρέτησης Πελατών της Stryker. Παρέχεται ένας αριθμός εξουσιοδότησης ο οποίος πρέπει να αναγραφεί στο επιστρεφόμενο εμπόρευμα. Η Stryker διατηρεί το δικαίωμα χρέωσης τελών αποστολής και επαναποθήκευσης στα επιστρεφόμενα είδη.
ΕΙΔΙΚΑ, ΤΡΟΠΟΠΟΙΗΜΕΝΑ Ή ΚΑΤΑΡΓΗΜΕΝΑ ΕΙΔΗ ΔΕΝ ΜΠΟΡΟΥΝ ΝΑ ΕΠΙΣΤΡΑΦΟΥΝ.

ΕΜΠΟΡΕΥΜΑ ΠΟΥ ΕΧΕΙ ΥΠΟΣΤΕΙ ΖΗΜΙΑ

Οι κανονισμοί της Interstate Commerce Commission (ICC) απαιτούν την υποβολή αξιώσεων στο μεταφορέα για εμπορεύματα που έχουν υποστεί ζημιά εντός (15) ημερών από την παραλαβή του εμπορεύματος. ΜΗ ΔΕΧΕΣΤΕ ΑΠΟΣΤΟΛΕΣ ΠΟΥ ΕΧΟΥΝ ΥΠΟΣΤΕΙ ΖΗΜΙΑ, ΕΚΤΟΣ ΕΑΝ ΣΗΜΕΙΩΘΕΙ Η ΖΗΜΙΑ ΑΥΤΗ ΣΤΗΝ ΑΠΟΔΕΙΞΗ ΠΑΡΑΔΟΣΗΣ ΚΑΤΑ ΤΟ ΧΡΟΝΟ ΤΗΣ ΠΑΡΑΛΑΒΗΣ. Κατά την άμεση κοινοποίηση, η Stryker θα υποβάλλει μια αξίωση εξόδων μεταφοράς στον κατάλληλο μεταφορέα για τυχόν ζημιές που έχουν προκληθεί. Η αξίωση θα περιορίζεται σε ποσό έως το πραγματικό κόστος αντικατάστασης. Σε περίπτωση που οι πληροφορίες αυτές δε ληφθούν από τη Stryker εντός περιόδου δέκα πέντε (15) ημερών μετά την παράδοση του εμπορεύματος ή η ζημιά δε σημειώθηκε στην απόδειξη παράδοσης κατά το χρόνο της παραλαβής, ο πελάτης θα είναι υπεύθυνος για την πληρωμή του αρχικού τιμολογίου στο σύνολό του.

Αξιώσεις για οποιαδήποτε ελλιπή αποστολή πρέπει να γίνονται εντός (30) ημερών από την έκδοση του τιμολογίου.

ΡΗΤΡΑ ΔΙΕΘΝΟΥΣ ΕΓΓΥΗΣΗΣ

Η εγγύηση αυτή αντανακλά την εγχώρια πολιτική των Η.Π.Α. Η εγγύηση εκτός των Η.Π.Α. ενδέχεται να ποικίλει ανάλογα με τη χώρα. Για επιπρόσθετες πληροφορίες, παρακαλούμε επικοινωνήστε με τον τοπικό σας αντιπρόσωπο της Stryker Medical.

ΠΛΗΡΟΦΟΡΙΕΣ ΔΙΠΛΩΜΑΤΩΝ ΕΥΡΕΣΙΤΕΧΝΙΑΣ

Τα προϊόντα της Stryker καλύπτονται από ένα ή περισσότερα από τα παρακάτω διπλώματα ευρεσιτεχνίας:

Ηνωμένες Πολιτείες 6,648,343 D527,103

Αναμένεται η έγκριση άλλων διπλωμάτων ευρεσιτεχνίας

Spis treści

Symbole i definicje	12-3
Symbole	12-3
Definicja Ostrzeżenia / Przestrogi / Uwagi	12-3
Wstęp	12-4
Opis produktu	12-4
Parametry techniczne	12-4
Identyfikacja elementów	12-5
Podsumowanie informacji o środkach ostrożności zapewniających bezpieczeństwo	12-6
Procedury konfiguracji	12-7
Instrukcje	12-8
Instrukcja obsługi	12-9
Wskazówki eksploatacyjne	12-9
Rozkładanie krzesła	12-10
Składanie krzesła	12-10
Przemieszczanie osoby transportowanej na krzesło ewakuacyjne firmy Stryker	12-11
Używanie pasów unieruchamiających	12-12
Metody prawidłowego podnoszenia ciężarów	12-15
Transportowanie osoby po płaskich powierzchniach	12-16
Znoszenie osoby transportowanej po schodach	12-17
Wnoszenie osoby transportowanej po schodach	12-19
Obsługa blokad kół	12-20
Używanie podparcia głowy	12-21
Korzystanie z dodatkowej pomocy	12-22
Montowanie opcjonalnego uchwytu przechowywania ściennego	12-23
Instalacja opcjonalnej szafki	12-24
Instalacja opcjonalnego pokrowca	12-25
Zdejmowanie opcjonalnego pokrowca	12-25
Czyszczenie	12-26
Procedura mycia	12-26
Ograniczenia mycia	12-26
Konserwacja zapobiegawcza	12-28
Konserwacja zapobiegawcza	12-29
Lista kontrolna	12-29
Zapis konserwacji	12-30
Zapis szkoleń	12-31
Podręczna lista części zamiennych	12-32
Informacje dotyczące serwisowania	12-33
Regulowanie siły blokowania kół	12-33
Odnawianie pasków gąsienicy	12-34
Wymiana przewodu górnego uchwytu kontrolnego	12-36

Spis treści

Gwarancja	12-37
Polityka zwrotów firmy Stryker EMS	12-38
Autoryzacja zwrotu	12-38
Uszkodzony towar	12-38
Klauzula gwarancji międzynarodowej	12-38
Informacje o patentach	12-38

Polski

Symbole i definicje

SYMBOLE



Ostrzeżenie/Przeestroga: należy się zapoznać z załączoną dokumentacją



Maksymalna waga



Nie lubricate



Producent

Polski

DEFINICJA OSTRZEŻENIA / PRZESTROGI / UWAGI

Słowa OSTRZEŻENIE, PRZESTROGA oraz UWAGA, posiadają specjalne znaczenia, dlatego też należy zawsze dokładnie czytać tekst przy nich umieszczony.

OSTRZEŻENIE

Ostrzega użytkownika przed sytuacją, która, jeżeli nie zostanie uniknięta, może stać się przyczyną poważnych obrażeń ciała lub śmierci. Może również opisywać potencjalne poważne reakcje niepożądane oraz zagrożenia bezpieczeństwa.

PRZESTROGA

Ostrzega czytelnika przed potencjalnie niebezpieczną sytuacją, która w przypadku zlekceważenia, może stać się przyczyną lekkich lub średnich obrażeń ciała użytkownika lub osoby przenoszonej, lub uszkodzenia sprzętu albo innej własności. Powyższe dotyczy zachowania specjalnej ostrożności niezbędnej dla bezpiecznego i skutecznego używania urządzenia oraz w celu uniknięcia uszkodzenia urządzenia, które może nastąpić w skutek używania lub nieprawidłowego używania.

UWAGA

Podkreśla specjalne informacje ułatwiające konserwację lub wyjaśniające ważne instrukcje.

Wstęp

Polski

Niniejsza instrukcja obsługi ma za zadanie pomóc Panu / Pani w obsłudze i konserwacji krzesła ewakuacyjnego firmy Stryker model 6254. Przed rozpoczęciem korzystania z tego urządzenia lub przeprowadzania jakichkolwiek czynności konserwacyjnych, konieczne jest dokładne przeczytanie całej instrukcji. Aby zapewnić bezpieczne działanie tego sprzętu, zaleca się opracowanie metod i procedur edukacji i szkolenia personelu w zakresie bezpiecznego użytkowania tych krzesła.

OPIS PRODUKTU

Krzesła ewakuacyjnego firmy Stryker model 6254 jest wykorzystywane w celu ewakuacji osób niepełnosprawnych z wielopoziomowy obiektów.

PRZEZNACZENIE PRODUKTU

Krzesła ewakuacyjnego firmy Stryker model 6254 jest ręcznie wykonane urządzenie, składające się z uwzględnieniem wagi rama, na jakim osoba może być przewożone. Są one przeznaczone na pomoc w zakresie transportu pasażerskiego rezerwacji i/lub w dół lot schodów w ewakuacji sytuacji. Na torach umożliwienie powstania jednego operatora do przeprowadzenia ewakuacji pasażerów o wadze do 200 funtów. Dwa podmioty gospodarcze mogą zarządzać pasażerów do 500 funtów.

PARAMETRY TECHNICZNE

Maksymalna waga ¹		500 funtów	228 kg
Wysokość		45 cali	114 cm
Szerokość		20,5 cala	52 cm
Głębokość ²		28 cali	71 cm
Głębokość po złożeniu		11 cali	28 cm
Ciężar		34 funty	15,5 kg

Wymiary mierzone są poczynając od najbardziej zewnętrznych krawędzi głównej ramy krzesła. Wartości parametrów technicznych zostały zaokrąglone. Przekształcenia zostały przeprowadzone przed zaokrągleniem.

¹ Maksymalna nośność to łączny ciężar rozłożony zgodnie z podstawową anatomią człowieka. Przy określaniu całkowitego obciążenia produktu operator musi brać pod uwagę ciężar osoby przenoszonej, sprzętu oraz akcesoriów.

² Wymiary głębokości mierzone są przy wycofanych wysuwalnych uchwytach.

Firma Stryker zastrzega sobie prawo do zmiany parametrów technicznych bez wcześniejszego powiadomienia.

IDENTYFIKACJA ELEMENTÓW

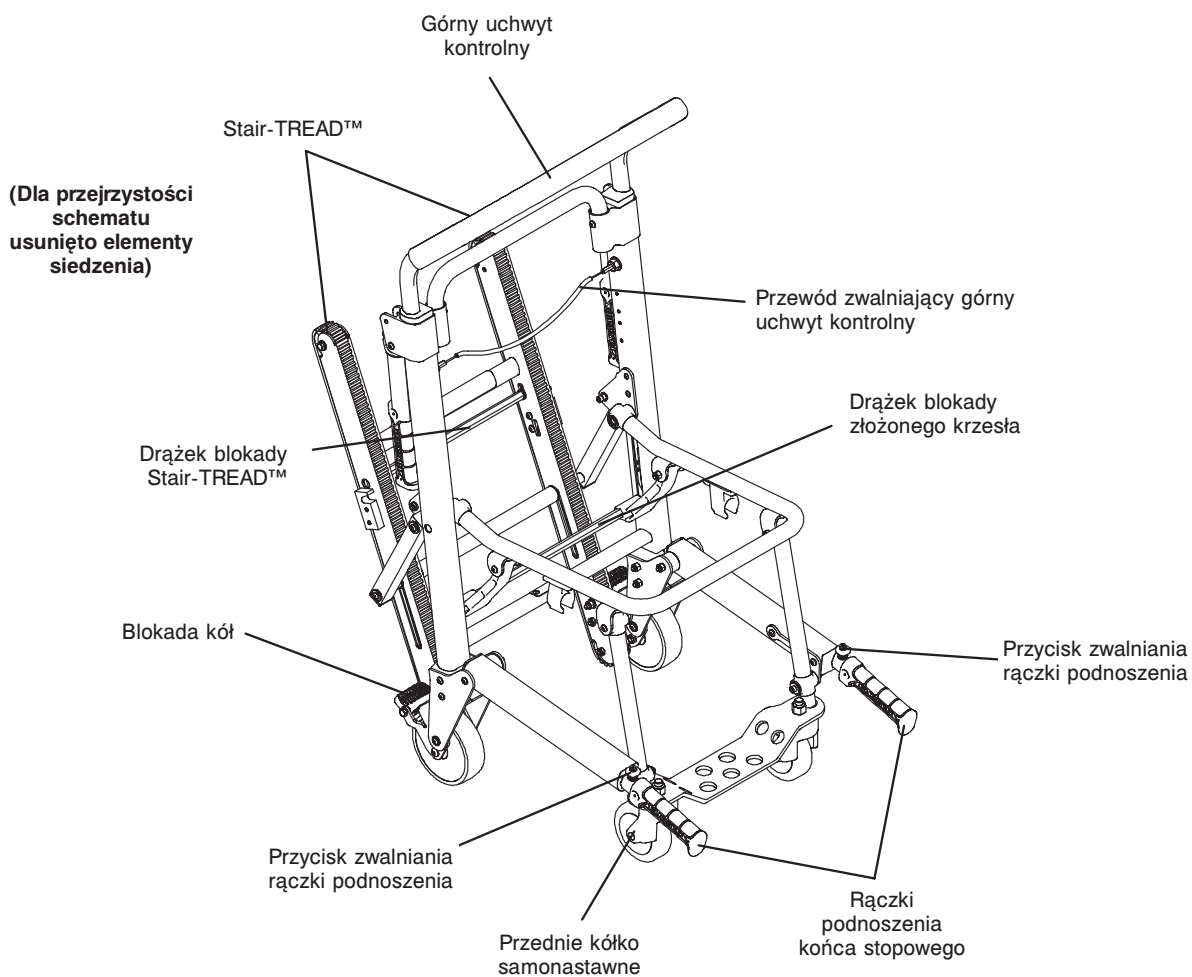

Podsumowanie informacji o środkach ostrożności zapewniających bezpieczeństwo

Poniżej została przedstawiona lista środków ostrożności, do których należy się stosować w trakcie obsługi lub naprawy niniejszego urządzenia. Te środki ostrożności są powtarzane w całej instrukcji obsługi, wszędzie tam, gdzie znajdują zastosowanie. Przed rozpoczęciem używania lub naprawy niniejszego urządzenia należy uważnie przeczytać tę listę.

OSTRZEŻENIE

- Nieprawidłowe używanie krzesła ewakuacyjnego firmy Stryker może spowodować uraz osoby transportowanej lub operatora. Krzesło ewakuacyjne firmy Stryker należy obsługiwać wyłącznie w sposób opisany w niniejszej instrukcji.
- Krzesła ewakuacyjnego firmy Stryker nie wolno modyfikować. Zmodyfikowanie krzesła może spowodować nieprzewidywalne działania, które mogą prowadzić do urazu osoby transportowanej lub operatora. Zmodyfikowanie krzesła spowoduje ponadto unieważnienie gwarancji.
- Nieprawidłowo przeprowadzana konserwacja może spowodować uraz lub uszkodzenie urządzenia. Krzesło ewakuacyjne firmy Stryker należy konserwować wyłącznie w sposób opisany w niniejszej instrukcji. Należy stosować wyłącznie części i procedury konserwacji zatwierdzone przez firmę Stryker. Użycie niezatwierdzonych części lub procedur może spowodować nieprzewidywalne działanie produktu i / lub uraz oraz unieważnienie gwarancji.
- Nie wolno dopuścić, aby niewyszkoleni pomocnicy pomagali w obsłudze krzesła ewakuacyjnego firmy Stryker. Niewyszkoleni technicy/pomocnicy mogą spowodować uraz pacjenta i siebie samych.
- Niezablokowane krzesło może ulec złożeniu w trakcie używania, powodując uraz osoby transportowanej lub operatora. Przed użyciem należy zawsze zadbać o to, aby krzesło było zablokowane w pozycji rozłożonej.
- W celu uniknięcia urazu, przed użyciem uchwytów podnoszenia do podniesienia krzesła, należy zawsze sprawdzić, czy zostały one zablokowane.
- Należy zawsze używać wszystkich pasów unieruchamiających w celu unieruchomienia osoby transportowanej na krześle. Brak unieruchomienia osoby transportowanej może spowodować jej upadek z krzesła i doznanie urazu.
- Nigdy nie wolno pozostawiać osoby transportowanej na krześle bez nadzoru, ponieważ może to prowadzić do wystąpienia urazu. Gdy osoba transportowana znajduje się na krześle, należy je silnie trzymać.
- Nie zaleca się używania krzesła ewakuacyjnego firmy Stryker do przenoszenia pacjentów z podejrzeniem urazów szyi, kręgosłupa lub złamań.
- W celu uniknięcia urazu, jeśli osoba transportowana waży więcej niż 90 kilogramów, minimum dwie osoby muszą przenieść krzesło po schodach. Jeśli bezpieczna kontrola nad krzesłem wymaga uczestnictwa większej liczby ludzi, należy użyć tabeli na [stronie 12-22](#) jako instrukcji odpowiedniego rozmieszczenia pomocników.
- Blokady kół wolno stosować wyłącznie w trakcie przenoszenia osoby transportowanej, lub gdy krzesło jest puste. Przy zablokowanych kołach krzesło może się przechylić przy jego poruszeniu, co z kolei może prowadzić do urazu osoby transportowanej lub operatora i / lub uszkodzenia krzesła.
- Nie wolno nigdy używać blokady kół krzesła o nadmiernie zużytych kółkach. Używanie blokady kół na kołach o średnicy mniejszej niż 12,7 cm może narazić na szwank zdolność blokady kół do unieruchomienia krzesła, co z kolei może prowadzić do urazu pacjenta lub operatora i / lub uszkodzenia krzesła lub innego sprzętu.
- Aby uniknąć urazów, należy zawsze zweryfikować, że system Stair-TREAD™ jest zablokowany, przed rozpoczęciem transportu pacjenta.
- Obecność wody, lodu oraz gruzu na schodach może mieć wpływ na pewność kroku operatora oraz prawidłowe działanie systemu Stair-TREAD™. W celu uniknięcia urazu należy oczyścić drogę lub rozważyć alternatywną trasę.
- Skroplona para, woda, lód i / lub gruz na systemie Stair-TREAD™ może spowodować nieprzewidywalne działanie, będąc powodem nagłej zmiany ciężaru, który operatorzy muszą utrzymać. W celu uniknięcia urazu i umożliwienia prawidłowego działania systemu Stair-TREAD™ należy się upewnić, że paski są czyste i suche przed rozpoczęciem przenoszenia osoby transportowanej.
- Systemu Stair-TREAD™ nie wolno nigdy smarować. Smarowanie może prowadzić do uzyskania niespójnego działania, co z kolei może być powodem urazu osoby transportowanej lub operatora.
- W celu uniknięcia urazu operatorów i / lub osoby transportowanej, operatorzy nie powinni nigdy próbować przenosić osoby transportowanej ważącej więcej niż mogą bezpiecznie podnieść.
- Nie wolno wygładzać zębów gąsienicy. Deformacja zębów może spowodować nieprzewidywalne działanie krzesła, prowadząc do urazu operatorów i / lub pacjenta.

PRZESTROGA

- Kółka samonastawne nie są odpowiednie do wszystkich powierzchni. Należy zawsze zachowywać ostrożność.
- Blokady kół są przeznaczone wyłącznie do ułatwienia przemieszczania osób transportowanych oraz do zapobiegania potoczeniu się pustego, nienadzorowanego krzesła. Blokady kół może nie zapewnić odpowiedniego oporu na niektórych powierzchniach lub pod obciążeniem.
- Zwolnić czerwony drążek do zwalniania gąsienic przed zatrzaśnięciem systemu Stair-TREAD™ w zablokowanej pozycji. Nieprzestrzeżenie tej procedury może prowadzić do niezablokowania gąsienic. Przed rozpoczęciem schodzenia po schodach, należy zawsze sprawdzić przez wykonanie próby złożenia gąsienic, czy system Stair-TREAD™ został zablokowany.

[Powrót do Spisu treści](#)

Procedury konfiguracji

Wypakować zawartość kartonów oraz sprawdzić, czy wszystkie elementy działają prawidłowo. Ważne jest, żeby krzesło ewakuacyjne firmy Stryker działało prawidłowo przed rozpoczęciem jego używania. Przed rozpoczęciem stosowania należy zlecić wykwalifikowanemu pracownikowi serwisu technicznego sprawdzenie krzesła w odniesieniu do poniższej listy oraz instrukcji obsługi.

- Wszystkie elementy mocujące założone są prawidłowo (odniesienie: wszystkie rysunki ilustrujące składanie)
- Wszystkie spoiny są nienaruszone, nie pęknięte i nie złamane
- Nie ma zagiętych lub pękniętych rurek lub blach
- W kółkach nie ma odpadów
- Wszystkie kółka są prawidłowo przymocowane i toczą się
- Krzesło daje się prawidłowo rozłożyć i zablokować
- Siedzenie i oparcie pleców nie jest rozdarte ani popękane.
- Pasy unieruchamiające osobę transportowaną są nienaruszone i działają prawidłowo
- Blokady kół działają prawidłowo
- Rączki podnoszenia końca stopowego dają się prawidłowo wysunąć i zablokować
- Rączki podnoszenia końca głowowego dają się prawidłowo złożyć i rozłożyć
- Kółka samonastawne założone są prawidłowo, prawidłowo się toczą i obracają
- Górny uchwyt kontrolny wysuwa się i daje się zablokować w obu pozycjach
- System Stair-TREAD™ rozkłada się i daje się zablokować
- Paski gąsienic toczą się prawidłowo
- Opcjonalne akcesoria są nienaruszone i działają prawidłowo

OSTRZEŻENIE

- Nieprawidłowe używanie krzesła ewakuacyjnego firmy Stryker może spowodować uraz osoby transportowanej lub operatora. Krzesło ewakuacyjne firmy Stryker należy obsługiwać wyłącznie w sposób opisany w niniejszej instrukcji.
 - Krzesła ewakuacyjnego firmy Stryker nie wolno modyfikować. Zmodyfikowanie krzesła może spowodować nieprzewidywalne działania, które mogą prowadzić do urazu osoby transportowanej lub operatora. Zmodyfikowanie krzesła spowoduje ponadto unieważnienie gwarancji.
-

Polski

Instrukcje

Polski

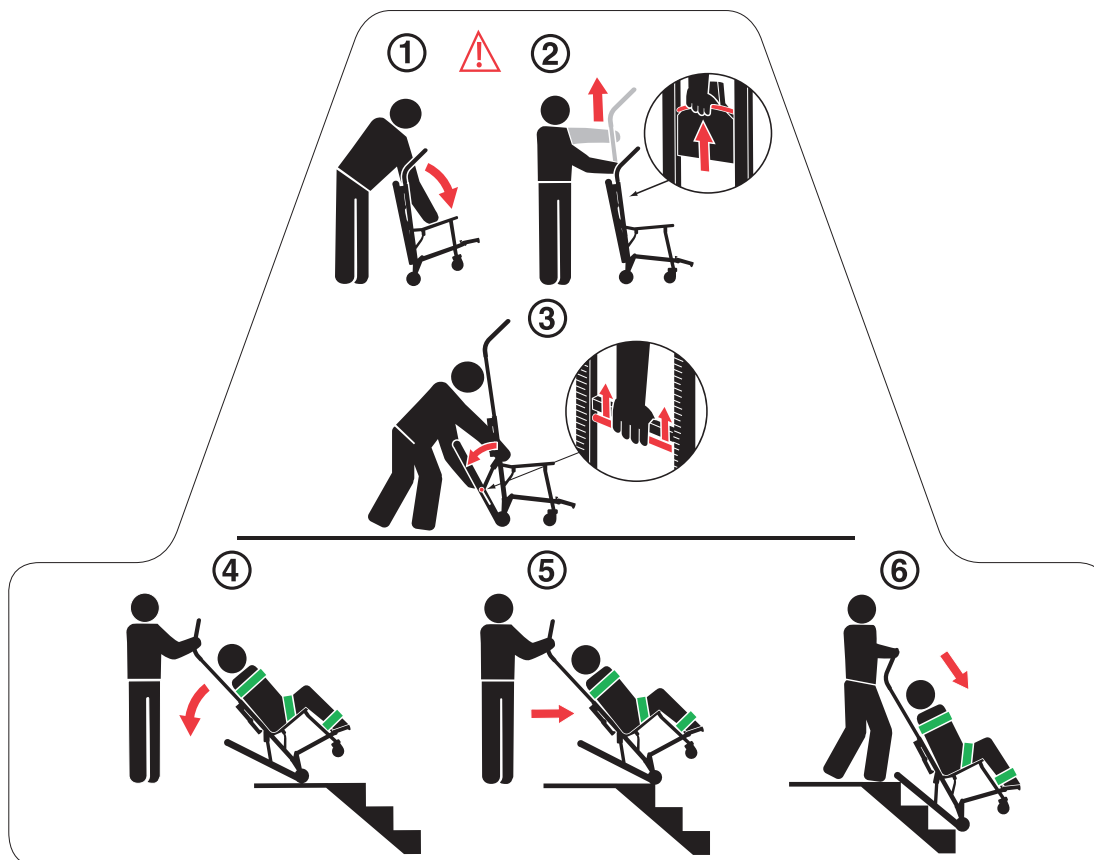

1. Stanąc za krzesłem. Odsunąć oparcie pleców od uchwyty przedłużającego.

⚠ OSTRZEŻENIE

Niezablokowane krzesło może ulec złożeniu w trakcie używania, powodując uraz osoby transportowanej lub operatora. Przed użyciem należy zawsze zadbać o to, aby krzesło było zablokowane w pozycji rozłożonej.

2. Użyć jednej ręki do pociągnięcia czerwonego przewodu zwalniającego górnego uchwyty kontrolnego, wyciągając jednocześnie drugą ręką uchwyt do pełnego wysunięcia go. Zwolnić przewód i sprawdzić, czy rączki zostały zablokowane po obu stronach w zupełnie wysuniętej pozycji.
3. Docisnąć czerwony drążek zwalniający gąsienice do czarnej rurki poprzecznej. Zwolnić chwyt na drążku zwalniającym i silnie pociągnąć system Stair-TREAD™ do zupełnie wysuniętej pozycji, aż obie strony zostaną bezpiecznie zablokowane. Należy zawsze sprawdzić, czy obydwie strony systemu Stair-TREAD™ zostały zablokowane, wykonując próbę ponownego złożenia gąsienic.

⚠ PRZESTROGA

Zwolnić czerwony drążek do zwalniania gąsienic przed zatrzaśnięciem systemu Stair-TREAD™ w zablokowanej pozycji. Nieprzestrzeganie tej procedury może prowadzić do niezablokowania gąsienic. Przed rozpoczęciem schodzenia po schodach, należy zawsze sprawdzić przez wykonanie próby złożenia gąsienic, czy system Stair-TREAD™ został zablokowany.

4. Podczas schodzenia ze schodów operatorzy zwróceni są twarzą do siebie nawzajem.
5. Utrzymując ten kąt nachylenia, poprowadzić krzesło ewakuacyjne firmy Stryker nad krawędzią schodów umożliwiając ząbienie się systemu Stair-TREAD™ z pierwszym stopniem schodów.
6. Zjechać po schodach do momentu, kiedy gąsienice znajdują się na jednym poziomie z krawędziami dwóch lub trzech schodów.

[Powrót do Spisu treści](#)

Instrukcja obsługi

WSKAZÓWKI EKSPLOATACYJNE

- Krzesła ewakuacyjnego firmy Stryker należy używać wyłącznie w sposób opisany w niniejszej instrukcji.
- Przed rozpoczęciem używania krzesła należy przeczytać wszystkich umieszczone na krześle etykiety oraz instrukcje.
- Krzesła nie wolno przesuwac, wchodzić z nim na schody lub schodzić ze schodów, bez uprzedzenia pacjenta. Należy zawsze być przy transportowanej osobie i kontrolować krzesło.
- Blokady kół wolno stosować wyłącznie w trakcie przenoszenia osoby transportowanej, lub gdy krzesło jest puste.
- Gdy na krześle znajduje się pacjent, należy zawsze używać pasów unieruchamiających.
- Gdy jest to konieczne, należy korzystać z pomocy przeszkolonych pomocników, aby utrzymywać kontrolę nad krzesłem i pacjentem.
- Przechowywać w chłodnym ewakuacji Przewodniczącego, która znajduje się powyżej suchym środowisku krzepnięcia i poza bezpośrednim działaniem promieni słonecznych.

OSTRZEŻENIE

- Należy zawsze używać wszystkich pasów unieruchamiających w celu unieruchomienia osoby transportowanej na krześle. Brak unieruchomienia osoby transportowanej może spowodować jej upadek z krzesła i doznanie urazu.
- Blokady kół wolno stosować wyłącznie w trakcie przenoszenia osoby transportowanej, lub gdy krzesło jest puste. Przy zablokowanych kołach krzesło może się przechylić, gdy jest poruszone, co z kolei może prowadzić do urazu osoby transportowanej lub operatora i / lub uszkodzenia krzesła.
- Skroplona para, woda, lód i / lub gruz na systemie Stair-TREAD™ może spowodować nieprzewidywalne działanie, będąc powodem nagłej zmiany ciężaru, który operatorzy muszą utrzymać. W celu uniknięcia urazu i umożliwienia prawidłowego działania systemu Stair-TREAD™ należy się upewnić, że paski są czyste i suche przed rozpoczęciem przenoszenia osoby transportowanej.
- Obecność wody, lodu oraz gruzu na schodach może mieć wpływ na pewność kroku operatora oraz prawidłowe działanie systemu Stair-TREAD™. W celu uniknięcia urazu należy oczyścić drogę lub rozważyć alternatywną trasę.
- Nie wolno dopuścić, aby niewyszkoleni pomocnicy pomagali w obsłudze krzesła ewakuacyjnego firmy Stryker. Niewyszkoleni technicy/pomocnicy mogą spowodować uraz pacjenta i siebie samych.
- W celu uniknięcia urazu, jeśli osoba transportowana waży więcej niż 90 kilogramów, minimum dwie osoby muszą przetransportować krzesło po schodach. Jeśli bezpieczna kontrola nad krzesłem wymaga uczestnictwa większej liczby ludzi, należy użyć tabeli na [stronie 12-22](#) jako instrukcji odpowiedniego rozmieszczenia pomocników.
- W celu uniknięcia urazu operatorów i / lub osoby transportowanej, operatorzy nie powinni nigdy próbować przetransportować osoby transportowanej ważącej więcej niż mogą bezpiecznie podnieść.

Polski

Instrukcja obsługi

Polski

ROZKŁADANIE KRZESŁA

W celu rozłożenia krzesła:

1. Stań za krzesłem.
2. Zablokować kółka (jeżeli to wymagane).
3. Odsunąć oparcie pleców od uchwyty przedłużającego. Mechanizm blokowania zostanie automatycznie uaktywniony po zupełnym rozłożeniu krzesła.
4. Sprawdzić, przez pociągnięcie siedzenia do góry, czy blokada została uaktywniona. Jeżeli blokada została prawidłowo uaktywniona, nie będzie można złożyć krzesła.

OSTRZEŻENIE

Niezablokowane krzesło może ulec złożeniu w trakcie używania, powodując uraz osoby transportowanej lub operatora. Przed użyciem należy zawsze zadbać o to, aby krzesło było zablokowane w pozycji rozłożonej.

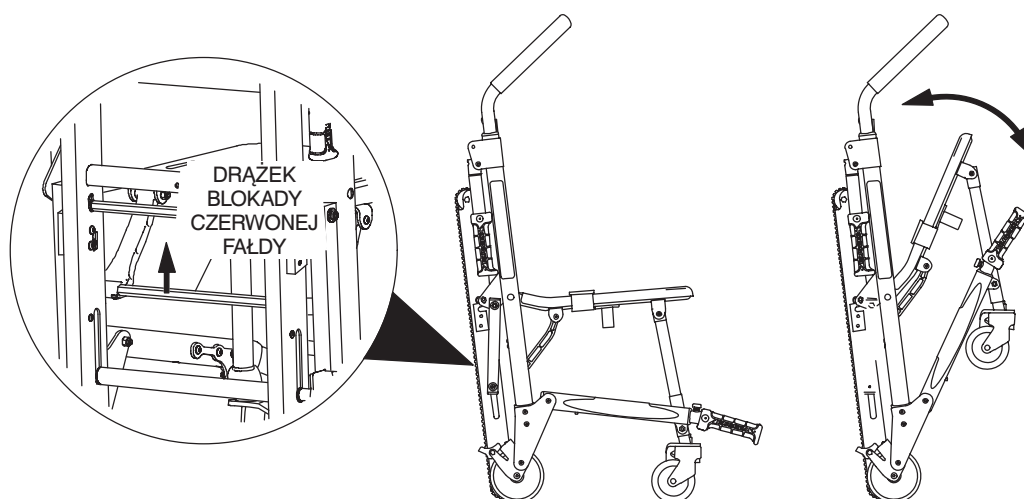

Rysunek 1 - Rozkładanie / składanie krzesła

SKŁADANIE KRZESŁA

W celu złożenia krzesła:

1. Zablokować kółka (jeżeli to wymagane). Zapiąć pasy unieruchamiające i złożyć je porządnie, żeby nie przeszkadzały w prawidłowym składaniu krzesła. Zamocować pasek do podtrzymywania głowy za ramą krzesła.
2. Stań z boku krzesła.
3. Podciągnąć do góry czerwony drążek blokowania umieszczony z tyłu krzesła.
4. Pochylić krzesło do przodu.
5. Złożyć siedzenie do oparcia, dopóki przednie nogi nie zostaną zablokowane w zaciskach na dole rurki siedzenia.

Uwaga: Obrócić przednie kółka samonastawne tak, aby nie przeszkadzały w składaniu krzesła.

Przechowywać w chłodnym ewakuacji Przewodniczącego, która znajduje się powyżej suchym środowisku krzepnięcia poza bezpośrednim działaniem promieni słonecznych.

Instrukcja obsługi

PRZEMIESZCZANIE OSOBY TRANSPORTOWANEJ NA KRZESŁO EWAKUACYJNE FIRMY STRYKER

Przemieszczanie pacjenta na krzesło:

1. Umieścić krzesło obok transportowanej osoby.
2. Aktywować blokady kół, żeby krzesło się nie przesuwało.
3. Otworzyć pasy unieruchamiające.
4. Wysunąć górny uchwyt kontrolny.
5. Przenieść pacjenta na krzesło stosując przyjęte procedury ratownictwa medycznego.
6. Należy użyć wszystkich pasów unieruchamiających w celu zabezpieczenia pacjenta na krześle ([strona 12-12](#)).
7. Odblokować kółka przed rozpoczęciem transportu.



OSTRZEŻENIE

Nie zaleca się używania krzesła ewakuacyjnego firmy Stryker do przenoszenia pacjentów z podejrzeniem urazów szyi, kręgosłupa lub złamań.

Instrukcja obsługi

Polski

UŻYWANIE PASÓW UNIERUCHAMIAJĄCYCH

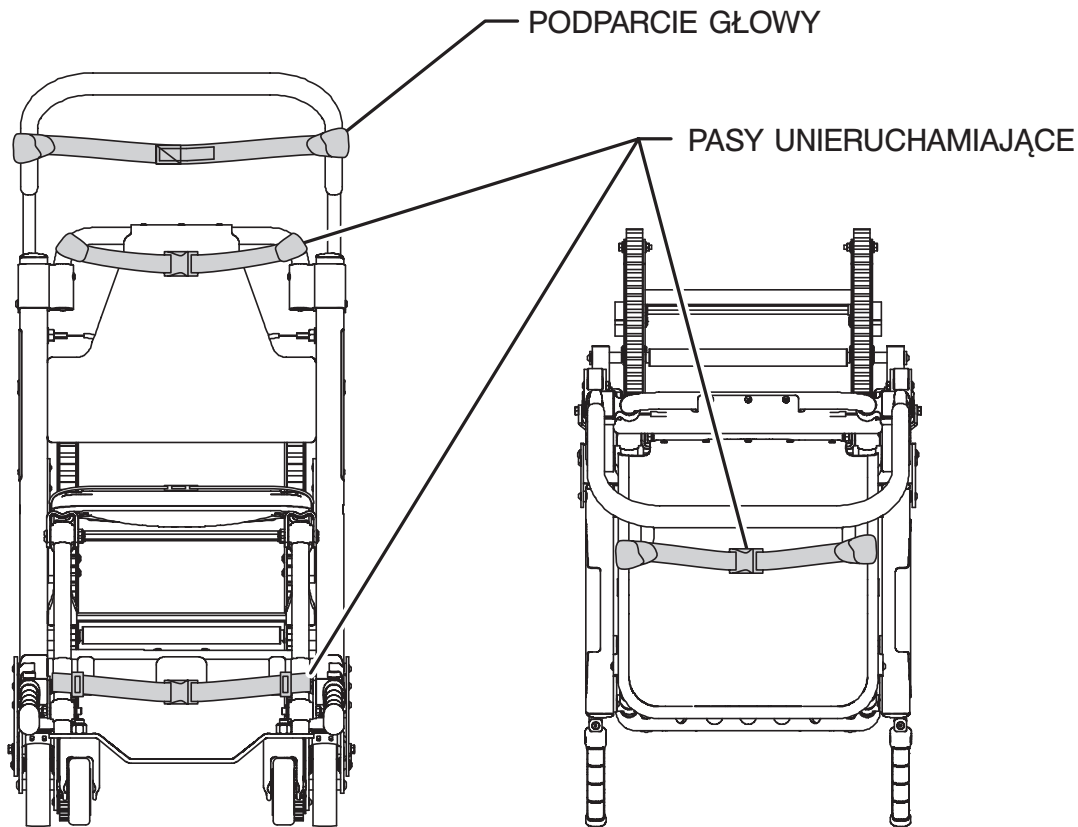

Rysunek 2 - Miejsca przymocowania pasów
Widok z przodu

Rysunek 3 - Miejsca przymocowania pasów udowych
Widok z góry

OSTRZEŻENIE

Należy zawsze używać wszystkich pasów unieruchamiających w celu unieruchomienia osoby transportowanej na krześle. Brak unieruchomienia osoby transportowanej może spowodować jej upadek z krzesła i doznanie urazu.

Należy zawsze unieruchomić osobę transportowaną na krześle używając wszystkich pasów unieruchamiających. Zapiąć jeden pas unieruchamiający w poprzek klatki piersiowej osoby transportowanej, a drugi pas w poprzek kolan. Zapiąć kostkowy pas unieruchamiający na nogach osoby transportowanej.

Aby uniknąć uszkodzeń sprzączek i pasów, należy trzymać pasy unieruchamiające zapięte w czasie, gdy krzesło nie jest używane do transportu.

Przy przyłączaniu pasów unieruchamiających do krzesła należy pamiętać, że punkty przymocowania muszą zapewniać dobry chwyt oraz odpowiednią pozycję ograniczającą ruchy, a jednocześnie nie mogą kolidować ze sprzętem ani akcesoriami.

UŻYWANIE PASÓW UNIERUCHAMIAJĄCYCH - CIĄG DALSZY

Przymocowywanie pasów w konfiguracji:

1. Owinąć każdy pas wokół ramy krzesła, przeprowadzić koniec pasa przez pętlę na drugim końcu pasa i mocno zaciągnąć.
2. Przeciągnąć pas w poprzek klatki piersiowej osoby transportowanej, w miarę potrzeby wydłużając pas.
3. Zapiąć pas.
4. Pociągnąć wolny koniec pasa, żeby go zaciągnąć wokół osoby transportowanej.
5. Powtórzyć te czynności przymocowując drugi pas i pas udowy.

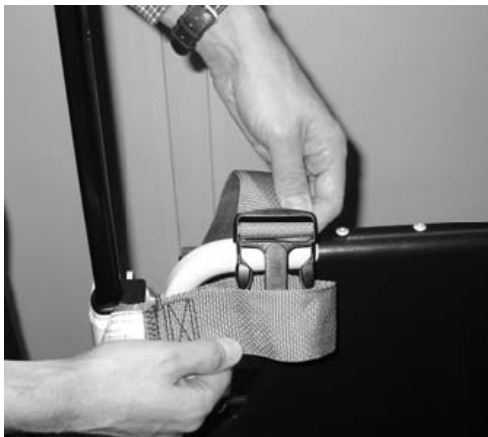

Rysunek 4 - Wprowadzić koniec pasa przez pętlę



Rysunek 5 - Zaciągnąć pas



Rysunek 6 - Wydłużyć pas według potrzeby



Rysunek 7 - Zapiąć pas



Rysunek 8 - Zaciągnąć bezpiecznie pas

Instrukcja obsługi

UŻYWANIE PASÓW UNIERUCHAMIAJĄCYCH - CIĄG DALSZY

Polski

Przymocowywanie pasów kostkowych:

1. Zdjąć z pasa trzy plastikowe elementy.
2. Przeprowadzić pas przez jeden z plastikowych pierścieni „D” i przesunąć pierścień w dół, do końca pasa, aż do białej etykiety.



3. Zrobić pętlę wokół przedniej nogi krzesła i przeciągnąć wolny koniec pasa przez pierścień. Ciągnąć dopóki pierścień nie będzie spoczywał oparty o rurkę podnóżka.



4. Przeprowadzić pas przez drugi pierścień „D”.
5. Zrobić pętlę wokół drugiej przedniej nogi krzesła i przeciągnąć wolny koniec pasa przez utworzoną pętlę. Ciągnąć dopóki pierścień „D” nie będzie spoczywał oparty o rurkę podnóżka.



6. Przyłączyć ostatni „męski” zacisk końcowy do zacisku.

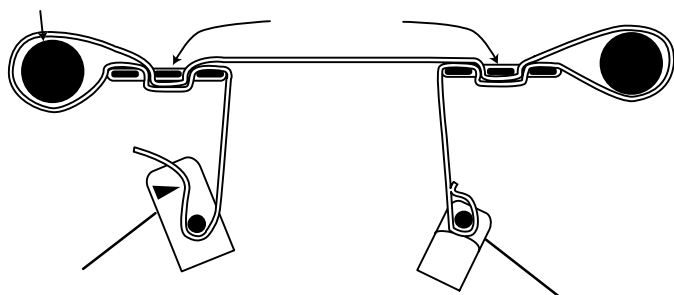

Rysunek 9-17 - Przymocowywanie
pasa nożnego

Instrukcja obsługi

UŻYWANIE PASÓW UNIERUCHAMIAJĄCYCH - CIĄG DALSZY

- **W celu wydłużenia pasa**, należy chwycić sprzączkę, obrócić ją pod kątem do pasa i wyciągnąć ją. Zakładka na końcu pasa uniemożliwia ściągnięcie sprzączki z pasa.
- **W celu skrócenia pasa**, należy chwycić zakładkę i przeciągać do tyłu pas przez sprzączkę, aż osiągnie wymagane zaciągnięcie.
- Tuż przed użyciem krzesła, należy odpiąć pasy i umieścić każdy po swojej stronie krzesła do momentu, gdy osoba transportowana zostanie umieszczona na krześle. Wydłużyć pas, zapiąć go wokół osoby transportowanej, a następnie skracać go, aż uzyska wymagane zaciągnięcie do prawidłowego unieruchomienia transportowanej osoby.
- **Aby odpiąć pas**, należy nacisnąć klapki umieszczone z boku sprzączki, żeby zwolnić sprzączkę i wyciągnąć języczek z odbieralnika.
- **W celu zapięcia sprzączki**, wepchnąć języczek w odbieralnik do momentu usłyszenia „kliknięcia”.
- Każdorazowo przy zapięciu pasów na osobie transportowanej, osoba nadzorująca powinna sprawdzić zablokowanie chwytu oraz, czy nadmierna długość pasa nie została zaplątana w krzesło lub nie zwisa swobodnie.
- Przynajmniej raz na miesiąc konieczne jest przeprowadzanie kontroli pasów (częściej, jeżeli krzesło jest bardzo często używane). Kontrola musi zawierać sprawdzanie, czy odbieralnik lub chwyt nie zostały zagięte lub uszkodzone, czy pasy nie zostały rozdarte lub wystrzępione, itp. Każdy pas z oznakami zużycia lub nie działający prawidłowo, musi zostać natychmiast wymieniony.

METODY PRAWDŁOWEGO PODNOSZENIA CIĘŻARÓW

Przy podnoszeniu krzesła ewakuacyjnego firmy Stryker z osobą transportowaną, należy pamiętać pięć następujących podstawowych reguł:

- Trzymać dłonie blisko ciała.
- Mieć wyprostowane plecy.
- Skoordynować ruchy z partnerem i podnosić krzesło, prostując nogi.
- Nie skręcać tułowia.
- Krzesło ewakuacyjne firmy Stryker należy zawsze obsługiwać w sposób opisany w niniejszej instrukcji.

Polski

Instrukcja obsługi

TRANSPORTOWANIE OSOBY PO PŁASKICH POWIERZCHNIACH

OSTRZEŻENIE

Aby uniknąć ryzyka pacjenta szkód lub uszkodzenia sprzętu, nie pozwalają na pacjenta do kandydowania na powinien.

Polski

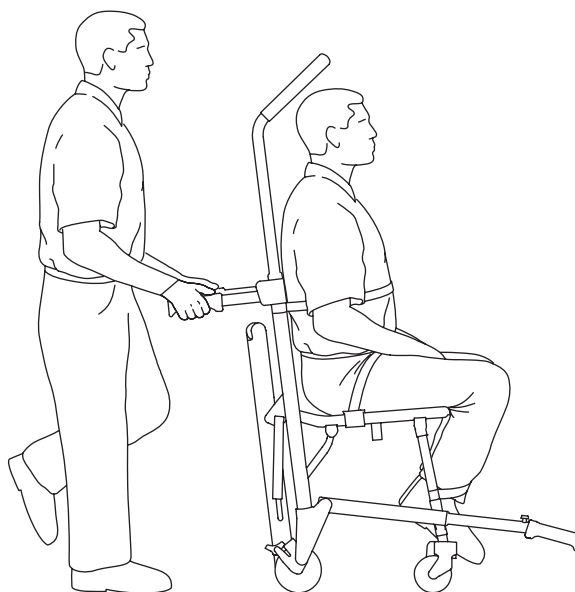

Rysunek 18 - Transportowanie osób

Aby toczyć krzesło ewakuacyjne firmy Stryker po gładkich powierzchniach, należy je popychać i prowadzić od tyłu osoby transportowanej używając rączek podnoszenia końca głowowego lub rury oparcia pleców. Krzesło należy przenosić ponad lub wokół przeszkód przy pomocy rączek podnoszenia końca głowowego i stopowego.

Oprócz rączek podnoszenia końca głowowego, do przetaczania krzesła i sterowania nim można używać wysuwanego górnego uchwyty kontrolnego w dowolnej pozycji. Wysunąć górny uchwyt kontrolny przez pociągnięcie jedną dłońią czerwonego przewodu zwalniającego i wyciągnięcie uchwyty kontrolnego drugą dłońią. Zwolnić przewód, żeby zablokować rączkę w pośrednio lub zupełnie wysuniętej pozycji. Krzesło należy przenosić ponad lub wokół przeszkód przy pomocy rączek podnoszenia końca głowowego i stopowego.

PRZESTROGA

Kółka samonastawne nie są odpowiednie do wszystkich powierzchni. Należy zawsze zachowywać ostrożność.

ZNOSZENIE OSOBY TRANSPORTOWANEJ PO SCHODACH

OSTRZEŻENIE

- Aby uniknąć urazów, należy zawsze zweryfikować, że system Stair-TREAD™ jest zablokowany, przed rozpoczęciem przenoszenia osoby transportowanej.
- W celu uniknięcia urazu, jeśli osoba transportowana waży więcej niż 90 kilogramów, minimum dwie osoby muszą przetransportować krzesło po schodach. Jeśli bezpieczna kontrola nad krzesłem wymaga uczestnictwa większej liczby ludzi, należy użyć tabeli na [stronie 12-22](#) jako instrukcji odpowiedniego rozmieszczenia pomocników.
- W celu uniknięcia urazu, przed użyciem uchwytów podnoszenia do podniesienia krzesła, należy zawsze sprawdzić, czy zostały one zablokowane.

1. Potoczyć krzesło do schodów i ustawić je dokładnie w jednej linii z krawędzią pierwszego stopnia.
2. Operator końca stopowego (jeśli to konieczne) - Wysunąć rączki podnoszenia końca stopowego przez wciśnięcie czerwonych przycisków zwalniających i wyciągnięcie rączek do momentu ich zatrzymania się. Zwolnić przyciski i sprawdzić, czy rączki zostały zablokowane.
3. Operator końca głowowego - Użyć jednej ręki do pociągnięcia czerwonego przewodu zwalniającego górnego uchwytu kontrolnego, wyciągając jednocześnie drugą ręką uchwyt do pełnego wysunięcia go. Zwolnić przewód i sprawdzić, czy rączki zostały zablokowane po obu stronach w zupełnie wysuniętej pozycji.
4. Operator końca głowowego - Docisnąć czerwony drążek zwalniający gąsienice do czarnej rurki poprzecznej. Zwolnić chwyt na drążku zwalniającym i silnie pociągnąć system Stair-TREAD™ do zupełnie wysuniętej pozycji, aż obie strony zostaną bezpiecznie zablokowane. Należy zawsze sprawdzić, czy obydwie strony systemu Stair-TREAD™ zostały zablokowane, wykonując próbę ponownego złożenia gąsienic.

PRZESTROGA

Zwolnić czerwony drążek do zwalniania gąsienic przed zatrzaśnięciem systemu Stair-TREAD™ w zablokowanej pozycji. Nieprzestrzeganie tej procedury może prowadzić do niezablokowania gąsienic. Przed rozpoczęciem schodzenia po schodach, należy zawsze sprawdzić przez wykonanie próby złożenia gąsienic, czy system Stair-TREAD™ został zablokowany.

5. Podczas schodzenia ze schodów operatorzy zwróceni są twarzą do siebie nawzajem.
6. Operator końca głowowego - Odchylić krzesło do tyłu tylko na tyle, aby pozwolić systemowi Stair-TREAD™ na dotknięcie podłogi.
7. Obaj operatorzy - Utrzymując ten kąt nachylenia, poprowadzić krzesło ewakuacyjne firmy Stryker nad krawędzią schodów umożliwiając zazębienie się systemu Stair-TREAD™ z pierwszym stopniem schodów.

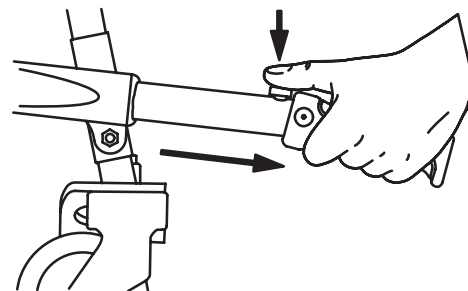

Rysunek 19 - Rączki podnoszenia końca stopowego

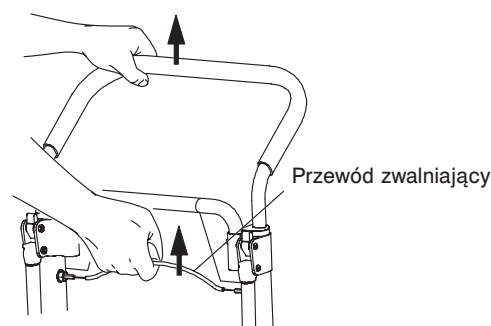

Rysunek 20 - Przewód zwalniający górny uchwyt kontrolny

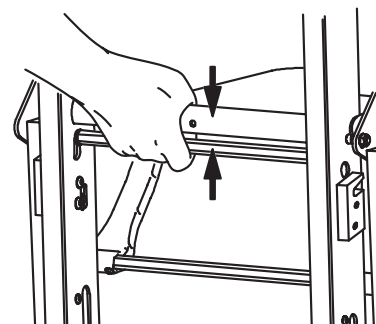

Rysunek 21 - Czerwony drążek do zwalniania gąsienic

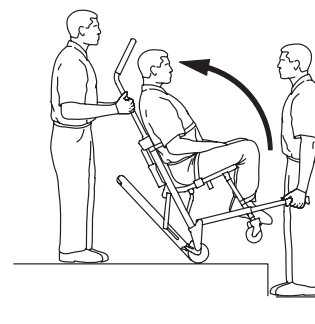

Rysunek 22 - Przechylenie krzesła

ZNOSZENIE OSOBY TRANSPORTOWANEJ PO SCHODACH - CIĄG DALSZY

8. Obaj operatorzy - Zjechać po schodach do momentu, kiedy gaśienice znajdą się na jednym poziomie z krawędziami dwóch lub trzech schodów.
9. Operator końca głowowego - Zastosować lekki nacisk w dół na wysuwany górny uchwyt kontrolny przy jednoczesnym zastosowaniu przez operatora końca stopowego lekkiego nacisku w górę na rączki podnoszenia końca stopowego, aby w miarę zsuwania się w dół po schodach krzesło nie przechyliło się do przodu.

OSTRZEŻENIE

- System Stair-TREAD™ może nie działać w taki sam sposób na wszystkich powierzchniach schodów oraz przy wszystkich warunkach otoczenia. W zależności od warunków, można napotkać różny opór. Unikać dostania się brudu lub innych przeszkód do wnętrza gaśienic. Obecność wody, lodu i / lub gruzu na schodach może mieć wpływ na pewność kroku operatora oraz prawidłowe działanie systemu Stair-TREAD™. W celu uniknięcia urazu należy oczyścić drogę lub rozważyć alternatywną trasę. Skroplona para, woda, lód i / lub gruz na systemie Stair-TREAD™ może spowodować nieprzewidywalne działanie, będąc powodem nagłej zmiany ciężaru, który operatorzy muszą utrzymać.
 - W celu uniknięcia urazu i umożliwienia prawidłowego działania systemu Stair-TREAD™ należy się upewnić, że paski są czyste i suche przed rozpoczęciem przenoszenia osoby transportowanej.
 - W celu uniknięcia urazu operatorów i / lub osoby transportowanej, operatorzy nie powinni nigdy próbować przenosić osoby transportowanej ważącej więcej niż mogą bezpiecznie podnieść.
10. Operator końca stopowego (jeśli to konieczne) - gdy gaśienica dotrze do ostatniego stopnia, należy zwolnić rączki przednie. Operator końca głowowego - umożliwić przechylenie krzesła do przodu, aż wszystkie cztery koła znajdą się na ziemi. Krzesło należy toczyć w sposób opisany na [stronie 12-16](#).
 11. W celu złożenia systemu Stair-TREAD™, należy pociągnąć czerwony drążek zwalniania gaśienic w stronę czarnego drążka poprzecznego i złożyć gaśienice w górę, w stronę krzesła. Sprawdzić, czy system Stair-TREAD™ został zablokowany w miejscu.

PRZESTROGA

Zwolnić czerwony drążek do zwalniania gaśienic przed zatrzaśnięciem systemu Stair-TREAD™ w zablokowanej pozycji. Nieprzestrzeżenie tej procedury może prowadzić do niezablokowania gaśienic. Przed rozpoczęciem schodzenia po schodach, należy zawsze sprawdzić przez wykonanie próby złożenia gaśienic, czy system Stair-TREAD™ został zablokowany.

Jeżeli, w trakcie schodzenia po schodach, któryś z operatorów musi się zatrzymać lub odpocząć, należy pochylić krzesło do przodu tylko na tyle, aby tylne kółka spoczyły na załamaniu schodów. Aby kontynuować schodzenie po schodach z pozycji spoczynkowej, operator końca głowowego musi wywrzeć lekki nacisk skierowany w dół na górny uchwyt kontrolny, podczas gdy operator końca stopowego wywiera lekki nacisk skierowany w górę, w celu odchylenia krzesła oraz aktywowania systemu Stair-TREAD™.

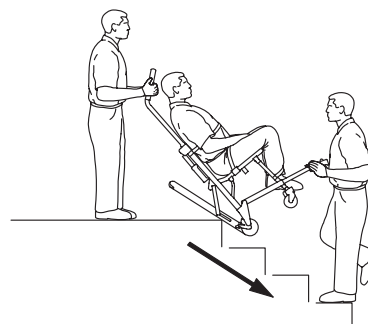

Rysunek 23 - Gaśienice zazębiają się z pierwszym stopniem

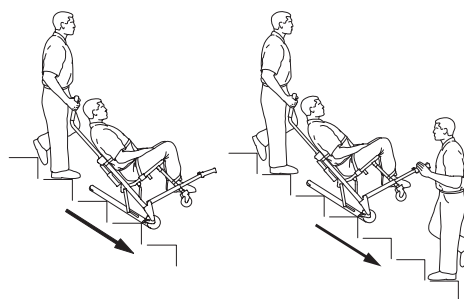

Rysunek 24 - Znoszenie po schodach

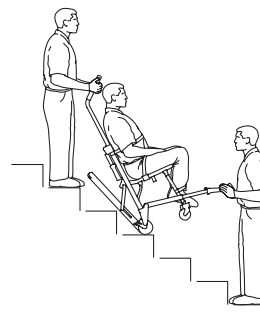

Rysunek 25 - „Pozycja spoczynkowa”

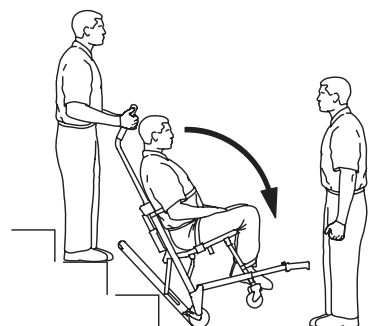

Rysunek 26 - Dolna platforma schodów

Instrukcja obsługi

WNOSZENIE OSOBY TRANSPORTOWANEJ PO SCHODACH

OSTRZEŻENIE

- W celu uniknięcia urazu, jeśli osoba transportowana waży więcej niż 90 kilogramów, minimum dwie osoby muszą przenosić krzesło po schodach. Jeśli bezpieczna kontrola nad krzesłem wymaga uczestnictwa większej liczby ludzi, należy użyć tabeli na [stronie 12-22](#) jako instrukcji odpowiedniego rozmieszczenia pomocników.
- W celu uniknięcia urazu, przed użyciem uchwytów podnoszenia do podniesienia krzesła, należy zawsze sprawdzić, czy zostały one zablokowane.

1. Potoczyć krzesło do początku schodów, tak aby osoba transportowana była zwrócona plecami do schodów.
2. Operator końca stopowego - wysunąć rączki podnoszenia końca stopowego przez wciśnięcie czerwonych przycisków i wyciągnięcie rączek do oporu. Zwolnić przycisk i sprawdzić, czy rączka została zablokowana.
3. Operator końca głowowego - rozłożyć rączki podnoszenia końca głowowego.
4. Operator końca stopowego jest zwrócony twarzą do schodów. Operator końca głowowego może być zwrócony do tyłu, dla lepszego monitorowania transportowanej osoby lub do przodu, dla lepszego widoku schodów oraz łatwiejszego manewrowania wokół przeszkód.

Uwaga: Mimo, że w czasie noszenia przedni operator może być zwrócony w dowolnym z tych dwóch kierunków, tym niemniej muszą być przestrzegane wszystkie protokoły dotyczące noszenia krzeseł.

5. Obaj operatorzy - podnoszą jednocześnie krzesło przy pomocy rączek podnoszenia końca głowowego i stopowego kierując się zasadami prawidłowego podnoszenia ciężarów (patrz [strona 12-15](#)). Powoli wnoszą krzesło po schodach, unikając wszelkich przeszkód.

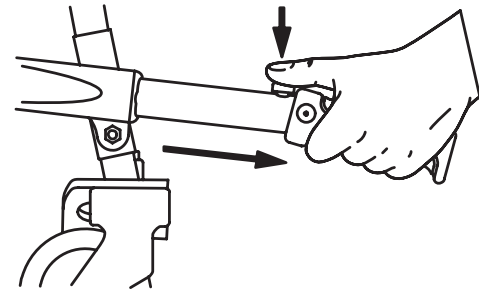

Rysunek 27 - Rączki podnoszenia końca stopowego

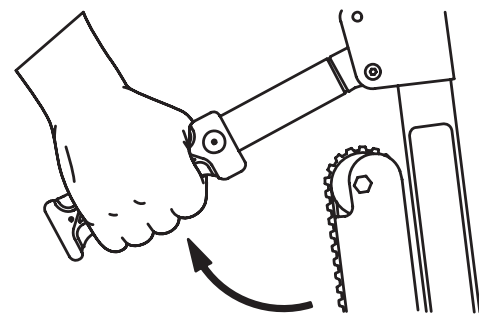

Rysunek 28 - Rączki podnoszenia końca głowowego

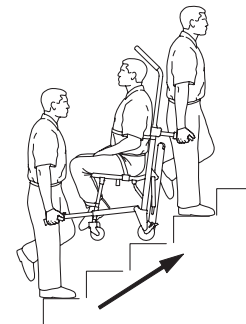

Rysunek 29 - Wnoszenie po schodach

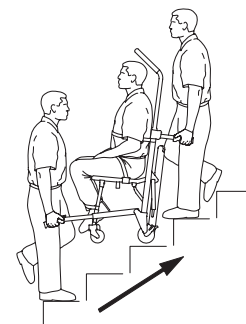

Rysunek 30 - Wnoszenie po schodach

Polski

OBSŁUGA BLOKAD KÓŁ

Polski

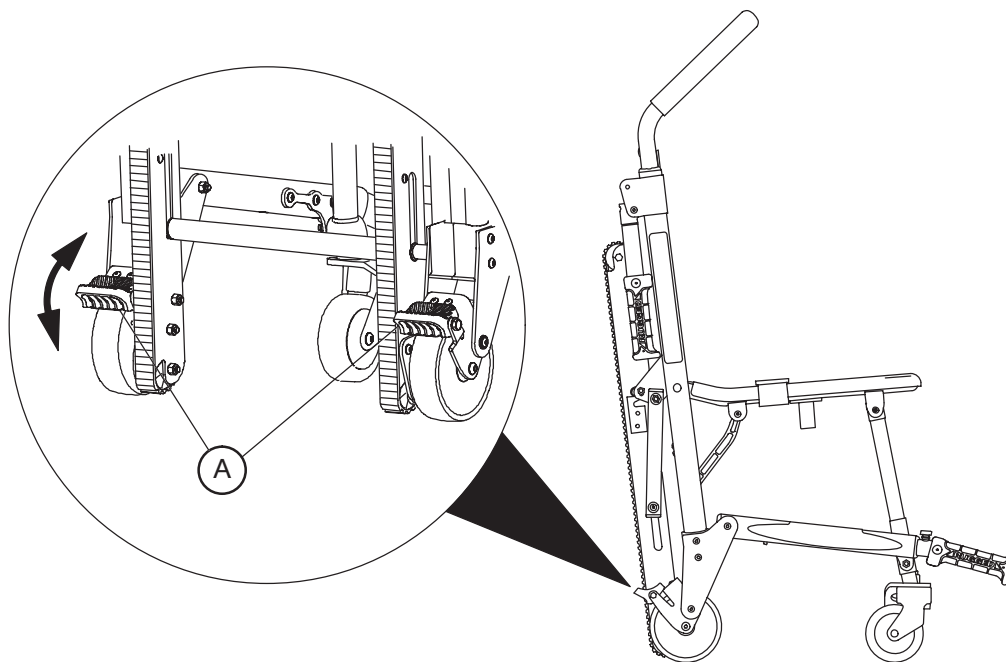

Rysunek 31 - Blokada kół

Aktywowanie blokad kół:

1. Naciskać do oporu na pedały (A).
2. Aby zwolnić blokady kół, należy nacisnąć górną część pedału stopą lub podnieść palcem u nogi włożonym pod pedał. Górna część pedału będzie spoczywać oparta o ramę krzesła po zwolnieniu blokady kółka.



OSTRZEŻENIE

- Blokady kół wolno stosować wyłącznie w trakcie przemieszczania osoby transportowanej, lub kiedy krzesło jest puste. Przy zablokowanych kołach krzesło może się przechylić, gdy jest poruszone, co z kolei może prowadzić do urazu osoby transportowanej lub operatora i / lub uszkodzenia krzesła.
- Blokady kół są przeznaczone wyłącznie do ułatwienia przenoszenia osób transportowanych oraz do zapobiegania przetaczania się pustego, nienadzorowanego krzesła. Blokady kół może nie zapewnić odpowiedniego oporu na różnych powierzchniach lub pod obciążeniem.
- Nigdy nie wolno pozostawiać osoby transportowanej na krześle bez nadzoru, ponieważ może to prowadzić do wystąpienia urazu. Gdy osoba transportowana znajduje się na krześle, należy je silnie trzymać.
- Nie wolno nigdy używać blokady kół krzesła o nadmiernie zużytych kółkach. Używanie blokady kół na kołach o średnicy mniejszej niż 12,7 cm może narazić na szwank zdolność blokady kół do unieruchomienia krzesła, co z kolei może prowadzić do urazu pacjenta lub operatora i / lub uszkodzenia krzesła lub innego sprzętu.

Instrukcja obsługi

UŻYWANIE PODPARCIA GŁOWY



Polski

WIDOK Z GÓRY

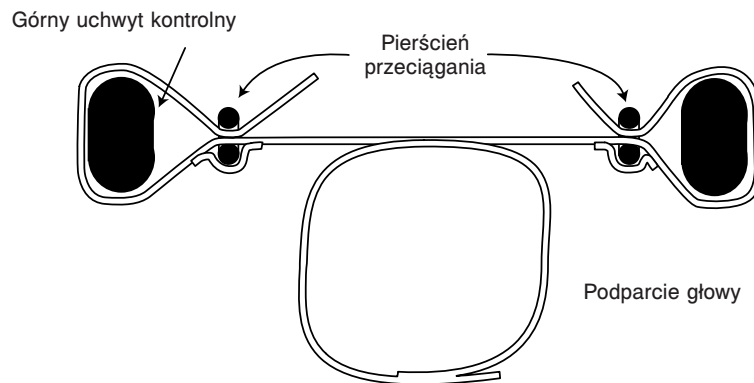

Rysunki 32-34 - Przymocowywanie i stosowanie podparcia głowy

OSTRZEŻENIE

Nie zaleca się używania krzesła ewakuacyjnego firmy Stryker do przenoszenia pacjentów z podejrzeniem urazów szyi, kręgosłupa lub złamań.

Przed użyciem podparcia głowy górny uchwyt kontrolny musi być wysunięty. Należy najpierw pociągnąć jedną ręką czerwony przewód zwalniający górny uchwyt kontrolny. Następnie drugą ręką pociągnąć rączkę do góry. Zwolnić przewód i sprawdzić, czy rączka jest bezpiecznie zablokowana w jednej z jej dwóch dostępnych pozycji.

Przymocowywanie oparcia głowy do wysuwanego górnego uchwyty kontrolnego:

1. Owinąć wolne końce pasa wokół pionowej części uchwyty, po czym przeprowadzić je przez plastikowe szlufki.
2. Dokładnie zaciągnąć i przymocować pas (do samego siebie).
3. Wyregulować wysokość przez poluzowanie pasa, przesuwając go w żądane miejsce i następnie znowu zaciągając.

W celu podparcia głowy osoby transportowanej należy umieścić oparcie u podstawy głowy. Jeśli osoba transportowana jest nieprzytomna lub półprzytomna, należy unieruchomić głowę używając pozostałych dwóch części pasa. Owinąć pas wokół głowy osoby transportowanej i założyć pasy na siebie w celu uzyskania odpowiedniego stopnia zaciągnięcia, żeby unieruchomić głowę. Gdy pasy nie są stosowane, należy zawinąć je wokół rączki i przyłączyć do tylnej części podparcia.

[Powrót do Spisu treści](#)

Instrukcja obsługi

KORZYSTANIE Z DODATKOWEJ POMOCY

OSTRZEŻENIE

W celu uniknięcia urazu, jeśli osoba transportowana waży więcej niż 90 kilogramów, minimum dwie osoby muszą przetransportować krzesło po schodach.

Polski

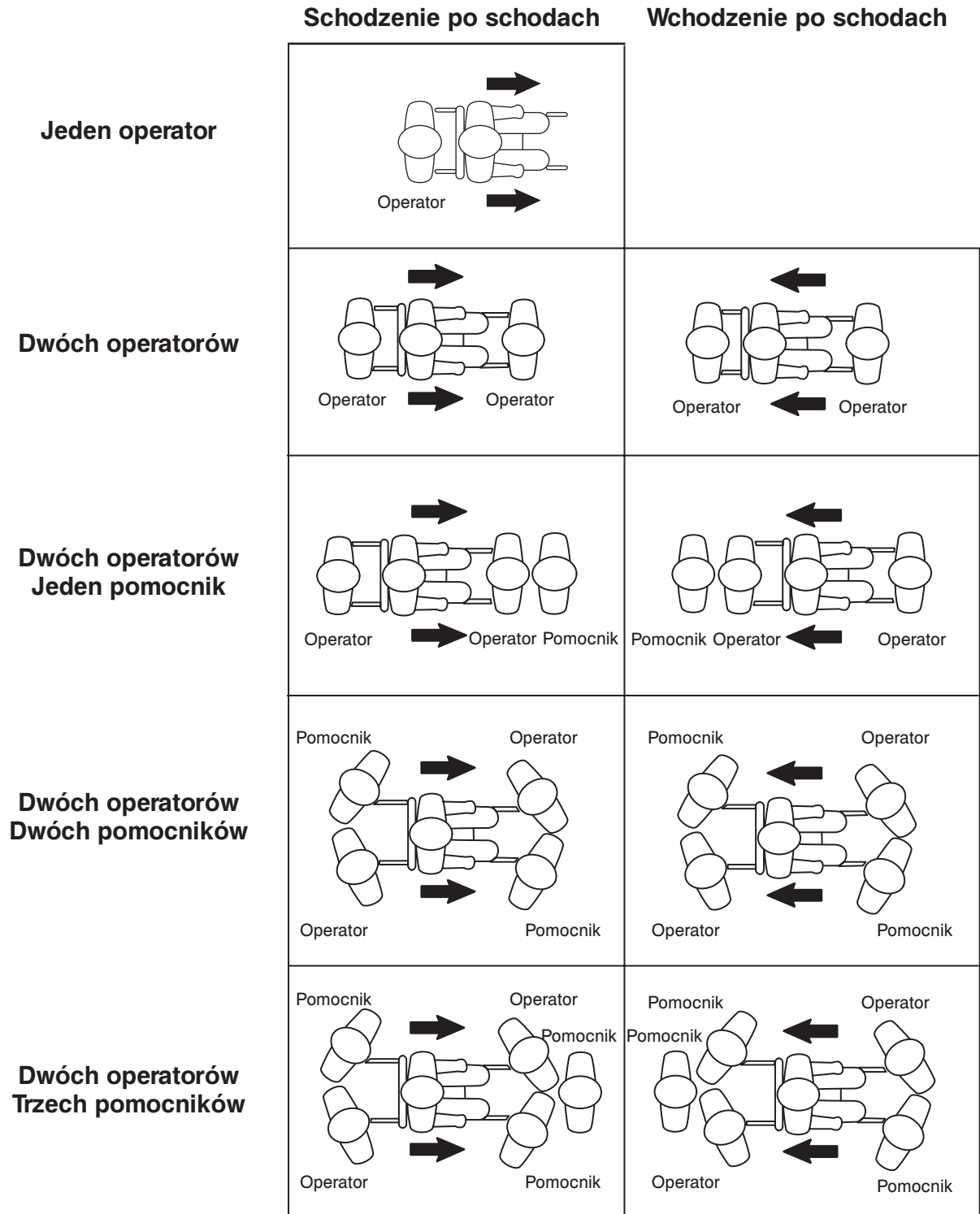

Instrukcja obsługi

MONTOWANIE OPCJONALNEGO UCHWYTU PRZECHOWYWANIA ŚCIENNEGO

Montowanie opcjonalnego uchwytu przechowywania ściennego:

1. Uchwytu należy użyć jako szablonu do zaznaczenia miejsca otworów do mocowania w obszarze, gdzie zostanie zamontowany uchwyt ścienny. Przy wybieraniu i oznaczaniu miejsca uchwytu, należy wziąć pod uwagę wymiary krzesła. Odległość uchwytu od podłogi powinna wynosić około 152 cm.
2. Używając elementów mocujących (nie dostarczonych) odpowiednich dla rodzaju ściany, zamontować uchwyt, używając przynajmniej czterech otworów do mocowania.
3. Powiesić krzesło na uchwycie używając górnego uchwytu kontrolnego.

Polski

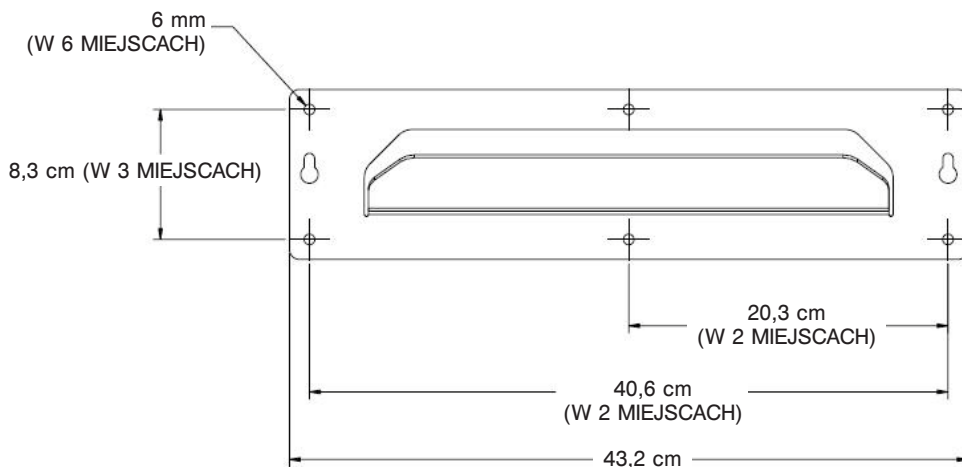

Rysunek 35 - Wymiary uchwytu przechowywania ściennego

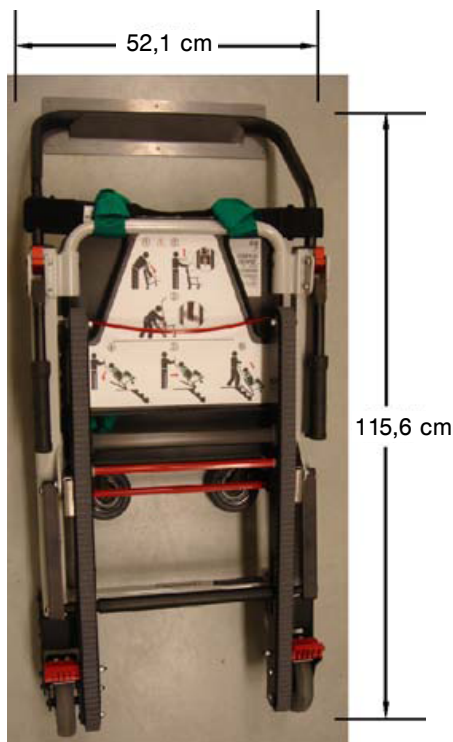

Rysunek 36 - Krzesło przechowywane na uchwycie

Instrukcja obsługi

INSTALACJA OPCJONALNEJ SZAFKI

Instalacja opcjonalnej szafki:

1. Należy użyć uchwytu jako szablonu do zaznaczenia miejsca otworów do mocowania w obszarze, gdzie zostanie zamontowana szafka. Przy wybieraniu i oznaczaniu miejsca, należy wziąć pod uwagę wymiary szafki. Odległość między spodem szafki a podłogą powinna wynosić w przybliżeniu przynajmniej 30,5 cm.
2. Używając elementów mocujących (nie dostarczonych) odpowiednich dla rodzaju ściany, zainstalować szafkę, używając przynajmniej czterech otworów do mocowania.
3. Powiesić krzesło na uchwycie używając górnego uchwytu kontrolnego.

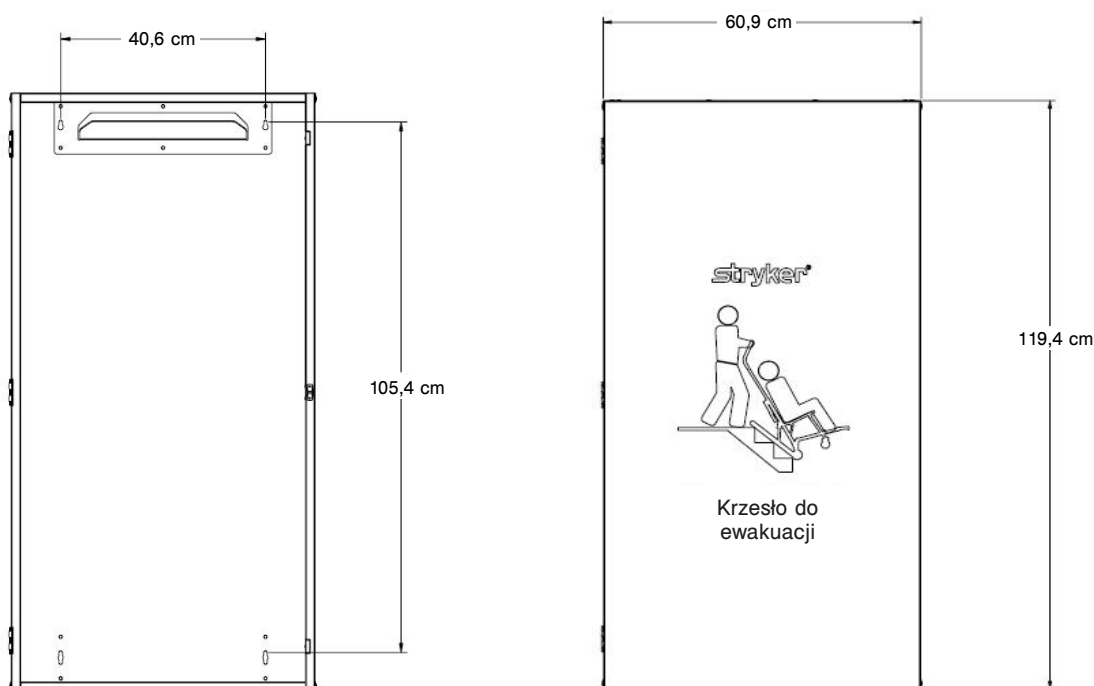

Rysunek 37 - Wymiary szafki



Rysunek 38 - Krzesło przechowywane w szafce

Instrukcja obsługi

INSTALACJA OPCJONALNEGO POKROWCA

Uwaga: Najłatwiej jest zakładać pokrowiec przy zawieszonym krześle.

Zakładanie opcjonalnego pokrowca winylowego:

1. Nasunąć dolną kieszeń na koła.
2. Zaciągnąć boczne klapy wokół ramy krzesła.
3. Wciągnąć górną klapę pomiędzy drążki górnego uchwyty kontrolnego oraz na pas do podtrzymywania głowy.
4. Przymocować paski Velcro®.
5. Przymocować czerwony pasek rączki do paska Velcro® z przodu pokrowca.

ZDEJMOWANIE OPCJONALNEGO POKROWCA

Zdejmowanie opcjonalnego pokrowca:

1. Pociągnąć czerwony pasek rączki.
2. Pozwolić, aby pokrowiec opadł z krzesła.



Rysunek 39 - Nasunąć dolną kieszeń na koła



Rysunek 40 - Pokrowiec całkowicie zainstalowany na krześle

Polski

Czyszczenie

Polski

Model 6254 krzesła ewakuacyjnego firmy Stryker przeznaczony jest do mycia za pomocą strumienia wody pod ciśnieniem. Produkt może wykazywać pewne oznaki utleniania lub odbarwienia spowodowanego ciągłym myciem, jednakże z powodu mycia strumieniem wody pod ciśnieniem nie zachodzi żadne pogorszenie parametrów technicznych lub funkcjonalności krzesła, o ile zachowane jest postępowanie zgodne z odpowiednimi procedurami.

PROCEDURA MYCIA

- Należy dokładnie stosować się do zaleceń producenta dotyczących rozcieńczania środka myjącego.
- Preferowaną metodą mycia krzesel do przenoszenia po schodach zalecaną przez firmę Stryker Medical jest standardowy szpitalny aparat do mycia wózków chirurgicznych lub podręczne urządzenie natryskowe.

OGRANICZENIA MYCIA

OSTRZEŻENIE

Aby uniknąć ryzyka inhalacji zarazków, należy używać odpowiedniego sprzętu ochrony osobistej (okularów ochronnych, respiratora itp.). Używanie sprzętu do mycia za pomocą strumienia wody pod ciśnieniem może rozproszyć w powietrzu zanieczyszczenia nagromadzone w czasie używania krzesła.

PRZESTROGA

- NIE WOLNO CZYŚCIĆ URZĄDZENIA ZA POMOCĄ PARY LUB ULTRADŹWIĘKÓW.
- Maksymalna temperatura wody nie powinna przekraczać 82 °C/180 °F. Pozostawić do suchego powietrza.
- Maksymalne ciśnienie wody nie powinno przekraczać 1500 psi/130,5 bara. Jeżeli do mycia krzesła używane jest podręczne urządzenie natryskowe, dysza ciśnieniowa musi być utrzymywana w odległości przynajmniej 61 centymetrów od krzesła.
- Niezastosowanie się do tych instrukcji może spowodować unieważnienie wszelkich gwarancji.

Gdyby między pasek systemu Stair-TREAD™ a ramę gąsienic dostał się obcy materiał, ramę gąsienic trzeba wyczyścić.

1. Zluzować paski gąsienic i zdjąć tylne kółka (instrukcje znajdują się na [stronie 12-34](#)).
2. Dokładnie przemyć ramę gąsienic alkoholem dezynfekcyjnym.
3. W celu przemycia pasków, użyć wody pod wysokim ciśnieniem (patrz powyżej). Konieczne jest wyczyszczenie zarówno wewnętrznych, jak i zewnętrznych powierzchni pasków.
4. Przed ponownym zmontowaniem należy odczekać do pełnego wyschnięcia pasków.
5. Zmontować ponownie paski gąsienic i tylne kółka (instrukcje znajdują się na [stronie 12-34](#)).
6. Przestrzegając odpowiednich ostrzeżeń i ostrzeżeń, należy sprawdzić działanie krzesła, przemierzając jedną kondygnację schodów w dół przy użyciu ciężaru symulującego obecność osoby transportowanej.
7. Jeżeli działanie nie powróci do normalnego stanu, może być konieczne odnowienie lub wymiana pasków.

Czyszczenie

Na ogół, można używać fenolowych środków dezynfekcyjnych lub środków dezynfekcyjnych na bazie czwartorzędowego związku amoniowego (**z wyłączeniem Virex® TB**), kiedy używa się ich w stężeniach zalecanych przez producenta. Nie zaleca się stosowania jodoforowych środków dezynfekujących, ponieważ mogą one spowodować zaplamienie.

Sugerowane środki czyszczące:

- Czwartorzędowe środki czyszczące (składnik aktywny – chlorek amonu)
- Czyszczące środki fenolowe (składnik aktywny – 2-fenylofenol)
- Roztwór chlorowanego środka bielącego (5,25% – mniej niż 1 część środka bielącego do 100 części wody)

Należy unikać przesylenia i zadbać, aby produkt nie był mokry przez dłuższy czas, niż podają to zalecenia producenta środka chemicznego dotyczące prawidłowej dezynfekcji.

OSTRZEŻENIE

- NIEKTÓRE ŚRODKI CZYSZCZĄCE MAJĄ DZIAŁANIE KOROZYJNE I NIEWŁAŚCIWIE STOSOWANE MOGĄ POWODOWAĆ USZKODZENIE PRODUKTU. Jeśli zalecane powyżej produkty używane są do czyszczenia sprzętu firmy Stryker, służącego do transportu osób, należy przedsięwziąć środki zapewniające, żeby po oczyszczeniu krzesła zostały przetrarte ściereczką nasączoną czystą wodą i dokładnie osuszone.
- Nieprawidłowe spłukanie i wysuszenie krzesła spowoduje pozostawienie korozyjnych pozostałości na ich powierzchni, co może spowodować przedwczesną korozję krytycznych elementów.

Uwaga: Niezastosowanie się do powyższych zaleceń przy używaniu tego typu środków czyszczących może spowodować unieważnienie gwarancji niniejszego produktu.

Polski

Konserwacja zapobiegawcza

Polski

Obsługa	Harmonogram	Procedura
Czyszczenie i odkażanie	Po każdym użyciu.	Patrz strona 12-27
Kontrola	Inspekcję krzesła należy przeprowadzać co 6 miesięcy.	Lista kontrolna została przedstawiona poniżej
Odnawianie pasków systemu Stair-TREAD™	Po użyciu na około 500 kondygnacjach schodów lub gdyby działanie systemu Stair-TREAD™ spowolniło	Patrz strona 12-34

Uwaga: Zapisy dotyczące konserwacji należy utrzymywać na bieżąco postępując się Formularzem zapisu konserwacji na [stronie 12-30](#).



OSTRZEŻENIE

- Nieprawidłowo przeprowadzana konserwacja może spowodować uraz lub uszkodzenie urządzenia. Krzesło ewakuacyjne firmy Stryker należy konserwować wyłącznie w sposób opisany w niniejszej instrukcji. Należy stosować wyłącznie części i procedury konserwacji zatwierdzone przez firmę Stryker. Użycie niezatwierdzonych części lub procedur może spowodować nieprzewidywalne działanie produktu i / lub uraz oraz unieważnienie gwarancji.
- Systemu Stair-TREAD™ nie wolno nigdy smarować. Smarowanie może prowadzić do uzyskania niespójnego działania, co z kolei może być powodem urazu osoby transportowanej lub operatora.

Zapytania dotyczące części, serwisu lub pomocy technicznej

Należy się skontaktować z biurem obsługi klienta firmy Stryker pod numerem telefonu 1-800-327-0770 (wyłącznie w USA) lub o kontakt listowny na adres:

Stryker Medical

3800 E. Centre Ave. Portage, MI 49002 USA

ATTN: Customer Service

Konserwacja zapobiegawcza

LISTA KONTROLNA

- _____ Wszystkie elementy mocujące są bezpiecznie założone (odniesienie: wszystkie rysunki ilustrujące składanie)
- _____ Wszystkie spoiny nienaruszone, niepęknięte i nieuszkodzone
- _____ Nie ma zagiętych lub pękniętych rurek lub blach
- _____ W kółkach nie ma odpadów
- _____ Wszystkie kółka są prawidłowo przymocowane i toczą się
- _____ Kółka samonastawne założone są prawidłowo, prawidłowo się toczą i obracają
- _____ Blokady kół unieruchamiają kółka po aktywowaniu oraz nie przeszkadzają w ruchu kół po dezaktywowaniu
- _____ Krzesło daje się prawidłowo rozłożyć i zablokować
- _____ Na siedzeniu i oparciu pleców nie ma rozdarć ani pęknięć
- _____ Pasy unieruchamiające są całe i działają prawidłowo
- _____ Rączki podnoszenia końca stopowego dają się prawidłowo wysunąć i zablokować
- _____ Rączki podnoszenia końca głowowego dają się składać i rozkładać
- _____ Górny uchwyt kontrolny wysuwa się i daje się zablokować we wszystkich pozycjach
- _____ System Stair-TREAD™ rozkłada się i daje się prawidłowo zablokować
- _____ Paski systemu Stair-TREAD™ toczą się prawidłowo
- _____ Wewnętrzne sznury pasa systemu Stair-TREAD™ nie są widoczne – w razie potrzeby wymienić
- _____ System Stair-TREAD™ działa prawidłowo – w razie potrzeby, odnowić pasy (patrz [strona 12-34](#))
- _____ Na paskach systemu Stair-TREAD™ lub na powierzchniach ramy gąsienic nie ma smaru
- _____ Przewód górnego uchwytu zwalniającego nie jest zużyty ani postrzępiony – w razie potrzeby, wymienić
- _____ Opcjonalne dodatkowe akcesoria są nienaruszone i pracują prawidłowo

Polski

Numer seryjny:		

Wypełnione przez: _____ Data: _____

Podręczna lista części zamiennych

Wszystkie części i akcesoria wymienione na tej stronie są obecnie dostępne do kupienia. Niektóre z części wskazanych na rysunkach ilustrujących składanie w tej instrukcji mogą nie być dostępne osobno do kupienia. W sprawie możliwości zakupu i cen należy zadzwonić do Działu Obsługi Klienta firmy Stryker pod nr tel. (800)-327-0770 (opcja 2) (USA).

Polski

Nazwa części	Numer części
Farba do poprawek (Czarna)	6060-199-011
Farba do poprawek (Zielony)	7000-001-369
Oparcie pleców	6250-001-116
Pas unieruchamiający, kostkowy	6250-001-127
Pas unieruchamiający, na klatkę piersiową, czarny	6250-001-126
Pas unieruchamiający, na klatkę piersiową, zielony	6250-001-125
Pasek, gąsienica	6252-001-085
Pasek, gąsienica	6252-001-083
Pedał blokowania kół	6080-300-030
Pokrowiec, przechowywanie krzesła	6253-001-027
Samonastawne	6251-001-083
Przewód, zwalnianie górnego uchwytu	6252-001-016
Siedzenie	6250-001-115
Uchwyt	6250-001-089
Uchwyt, naścienne przechowywanie krzesła	6254-001-026
Zestaw pasów unieruchamiających, z polipropylenu	6250-160-000
Zestaw pasów unieruchamiających, z winylu	6250-001-019

REGULOWANIE SIŁY BLOKOWANIA KÓŁ

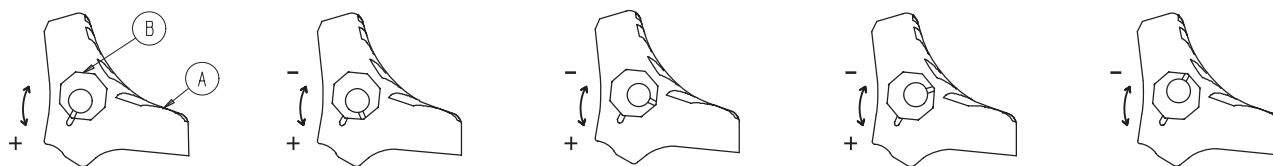

Minimalna

Rysunek 41 - Regulowanie siły blokowania kół

Maksymalna

Polski

Regulowanie siły blokowania kół:

1. Wyjąć śrubę ze środka pedału blokowania kół.
2. Wyjąć ośmiokątną tuleję (B) z pedału (A).
3. Przekręcić ośmiokątną tuleję w kierunku przeciwnym do ruchu wskazówek zegara w celu zwiększenia siły blokowania pedału lub zgodnie z ruchem wskazówek zegara w celu zmniejszenia siły blokowania.
4. Włożyć ośmiokątną tuleję (B) w pedał (A).
5. Włożyć śrubę do środka pedału blokowania kół.
6. Przed przywróceniem krzesła do użytku, należy sprawdzić siłę blokowania pedału i czy pedał dobrze trzyma kółko.

Uwaga: Jeśli po regulacji pedał nadal nie trzyma prawidłowo koła, należy wymienić koło.

ODNAWIANIE PASKÓW GĄSIENICY

Wymagane narzędzia:

- (2) klucze 7/16
- Permanentny marker
- Papier ścierny o ziarnistości 50
- Bloczek ścierny

Postępowanie:

1. Wysunąć górny uchwyt kontrolny, otworzyć gąsienicę systemu Stair-TREAD™ i pochylić krzesło do przodu, aż spocznie na rączce oraz części siedzeniowej w sposób pokazany na Rysunku 42.



Rysunek 42 - Pochylić krzesło do przodu

2. Używając dwóch kluczy 7/16, wykręcić śrubę o sześciokątnym łbie, nakrętkę o sześciokątnym łbie, dwie podkładki, rozpórkę oraz koło z obydwu boków ramy gąsienicy. Wyjąć koło i rozpórkę w kierunku podłogi.



Rysunek 43 - Wyjąć koło i rozpórkę w kierunku podłogi

3. Przekręcić obydwa paski, tak żeby małe wewnętrzne ząbki znajdowały się na zewnątrz. Umieścić paski na ramie gąsienicy dla oparcia w trakcie wygładzania papierem ściernym.

Uwaga: Konieczne jest zainstalowanie nowych pasków gąsienicy, jeśli na stronie używania odkryte są wewnętrzne sznury.

4. Używając permanentnego markera zaznaczyć ząb na pasku dla początkowego / końcowego punktu odniesienia dla wygładzania papierem ściernym.



Rysunek 44 - Zaznaczyć ząb na pasku jako punkt odniesienia

ODNAWIANIE PASKÓW GĄSIENICY - CIĄG DALSZY

5. Używając bloczku ściernego o ziarnistości 50, wygładzić papierem ściernym obie zużywane powierzchnie na zewnętrznych krawędziach każdego paska. Celem tych czynności jest zwiększenie szorstkości powierzchni paska, żeby usunąć błyszczące miejsca spowodowane normalnym użytkowaniem. Nie wolno nadmiernie wygładzać pasków.

OSTRZEŻENIE

Nie wolno wygładzać zębów pasków. Deformacja zębów może spowodować nieprzewidywalne działanie krzesła, prowadząc do urazu operatorów i / lub pacjenta.

6. Usunąć wszystkie pozostałości papieru ściernego z pasków i ramy gąsienic.
7. Przekręcić obydwie paski z powrotem, tak żeby duże zęby znajdowały się na zewnątrz.
8. Wkręcić śrubę o sześciokątnym łbie, nakrętkę o sześciokątnym łbie, dwie podkładki, rozpórkę oraz koło z obydwu boków szkieletu gąsienic.

9. Używając dwóch kluczy 7/16, naprężyć każdy pasek zgodnie z potrzebą i mocno je docisnąć.

Uwaga: Aby sprawdzić naprężenie, należy podciągnąć środek paska, aż będzie napięty. Przerwa pomiędzy paskiem a ramą gąsienic powinna wynosić między 1 cm a 2,5 cm, tak jak przedstawiono to na Rysunku 48.

10. Przekręcić paski, żeby sprawdzić, czy przesuwają się swobodnie.



Rysunek 45 - Wygładzić zużywane powierzchnie papierem ściernym

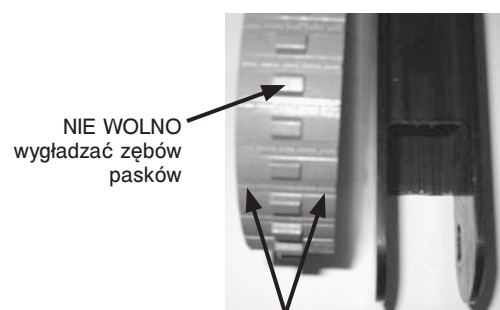

Rysunek 46 - Powierzchnie paska do wygładzania



Rysunek 47 - Za pomocą kluczy naprężyć paski

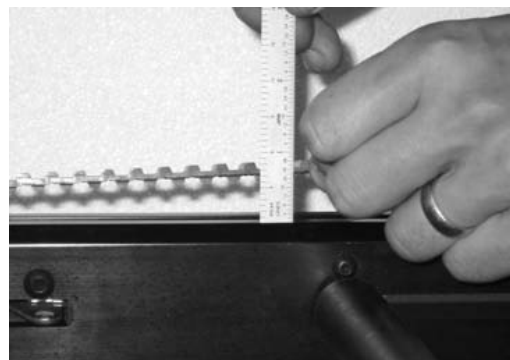

Rysunek 48 - Odpowiednie naprężenie pasków

Informacje dotyczące serwisowania

WYMIANA PRZEWODU GÓRNEGO UCHWYTU KONTROLNEGO

Wymagane narzędzia:

- Klucz 5/8

Postępowanie:

1. Pociągnąć przewód i unieść wysuwalny górny uchwyt kontrolny do zupełnie wysuniętej pozycji.
2. Używając klucza 5/8, wyjąć jeden koniec przewodu.
3. Umieścić podkładkę na końcu nowego przewodu.
4. Używając klucza 5/8, przymocować jeden koniec nowego przewodu do ramy krzesła w otworze, z którego wyjęto stary przewód.
5. Powtórzyć czynności od 2 do 4 dla drugiego końca przewodu.



Rysunek 49 - Unieść wysuwalną rączkę



Rysunek 50 - Wyjąć jeden koniec przewodu



Rysunek 51 - Umieścić podkładkę na nowym przewodzie



Rysunek 52 - Przymocować jeden koniec nowego przewodu

Gwarancja

Firma **Stryker EMS**, która jest oddziałem Stryker Corporation, oferuje w obrębie Stanów Zjednoczonych dwie różne opcje gwarancji:

Jednoroczna (1 rok) gwarancja na części i robociznę. W ramach tej opcji firma Stryker EMS gwarantuje pierwotnemu nabywcy produktów, że jej produkty będą wolne od fabrycznych niezgodności wpływających na działanie produktu i zadowolenie klienta przez okres jednego (1) roku od daty oddania go w posiadanie. W ramach tej gwarancji, firma Stryker jest zobowiązana do dostarczania części zamiennych oraz robocizny, lub wymiany – według własnej decyzji, dowolnego produktu, który zostanie uznany za wadliwy, wyłączną decyzją firmy Stryker.

Dwuletnia (2 lata) gwarancja na części. W ramach tej opcji firma Stryker EMS gwarantuje pierwotnemu nabywcy produktu, że trwałe elementy jej produktu będą wolne od fabrycznych niezgodności wpływających na działanie produktu i zadowolenie klienta przez okres dwóch (2) lat od daty oddania go w posiadanie. W ramach tej gwarancji, firma Stryker jest zobowiązana do dostarczania części zamiennych, lub wymiany – według własnej decyzji, dowolnego produktu, który zostanie uznany za wadliwy, wyłączną decyzją firmy Stryker. W ramach tej opcji, elementy dające się zastąpić, tj. materace, pasy unieruchamiające, stojaki do kroplówek, siatki do przechowywania, torby do przechowywania, pasy O₂ oraz inne „dobra miękki”, posiadają jednoroczną (1 rok) ograniczoną gwarancję.

W ramach każdej z tych opcji gwarancji, przy normalnym użytkowaniu w normalnych warunkach oraz stosując odpowiednią konserwację okresową według opisu w instrukcji konserwacji dołączonej do każdego produktu, planowany okres krzesła ewakuacyjnego firmy Stryker wynosi 15 lat.

W razie zażądania przez firmę Stryker produktów lub części, których dotyczy roszczenie gwarancyjne, nabywca zwróci produkt lub część przesyłką opłaconą do fabryki firmy Stryker.

Nieprawidłowe używanie, modyfikacja lub naprawa przez nieautoryzowane instytucje naprawcze w sposób, który według oceny firmy Stryker, wpływa zasadniczo niekorzystnie na produkt, spowodują unieważnienie niniejszej gwarancji. Wszelkie naprawy produktów firmy Stryker przy użyciu części niedostarczonych lub niezatwierdzonych przez firmę Stryker spowodują unieważnienie niniejszej gwarancji. Żaden pracownik ani przedstawiciel firmy Stryker nie jest upoważniony do wprowadzania jakichkolwiek zmian w niniejszej gwarancji.

To oświadczenie stanowi całą gwarancję firmy Stryker EMS, udzielaną na wcześniej wymieniony sprzęt. FIRMA STRYKER NIE UDZIELA ŻADNYCH INNYCH GWARANCJI LUB OŚWIADCZEŃ, WYRAŻONYCH LUB DOMNIEMANYCH, POZA POSTANOWIENIAMI WYMIENIONYMI W NINIEJSZYM DOKUMENCIE. NIE JEST UDZIELANA GWARANCJA PRZYDATNOŚCI HANDLOWEJ ORAZ PRZYDATNOŚCI DO OKREŚLONEGO CELU. W ŻADNYM PRZYPADKU FIRMA STRYKER NIE BĘDZIE, ZGODNIE Z NINIEJSZYMI POSTANOWIENIAMI, ODPOWIEDZIALNA ZA PRZYPADKOWE LUB WYNIKAJĄCE SZKODY POWSTAŁE W ZWIĄZKU ZE SPRZEDAŻĄ LUB STOSOWANIEM TAKIEGO SPRZĘTU.

Polski

Gwarancja

POLITYKA ZWROTÓW FIRMY STRYKER EMS

Łóżka składane, krzesła do przenoszenia po schodach, krzesła ewakuacyjne firmy Stryker, elementy mocujące łóżek składanych i akcesoria zapasowe można zwracać do 180 dni od dnia otrzymania, jeśli spełniają następujące warunki:

Przed upływem 30 dni

- Obowiązuje 30 dniowa gwarancja zwrotu pieniędzy
- Firma Stryker EMS ponosi wszystkie opłaty
- Zwroty zmodyfikowanych produktów nie zostaną zatwierdzone

Przed upływem 90 dni

- Produkt musi być **nieużywany, nieuszkodzony** i w oryginalnym opakowaniu
- Klient ponosi 10% kosztów ponownego magazynowania

Przed upływem 180 dni

- Produkt musi być **nieużywany, nieuszkodzony** i w oryginalnym opakowaniu
- Klient ponosi 25% kosztów ponownego magazynowania

AUTORYZACJA ZWROTU

Towaru nie można zwrócić bez zatwierdzenia wydanego przez oddział obsługi klienta firmy Stryker. Zostanie wydany numer autoryzacji, który należy nanieść na zwracany towar. Firma Stryker zastrzega sobie prawo do obciążenia klienta kosztami przesyłki i ponownego umieszczenia w magazynie zwracanych urządzeń.

NIE MOGĄ ZOSTAĆ ZWRÓCONE PRODUKTY SPECJALNE, ZMODYFIKOWANE LUB PRODUKTY, KTÓRYCH PRODUKCJI ZAPRZESTANO.

USZKODZONY TOWAR

Przepisy komisji ICC (ang.: Interstate Commerce Commission) wymagają, aby w przypadku otrzymania uszkodzonego towaru reklamacja została zgłoszona do firmy spedycyjnej w ciągu piętnastu (15) dni od daty otrzymania towaru. **NIE WOLNO PRZYJMOWAĆ USZKODZONEJ PRZESYŁKI, O ILE TAKOWE USZKODZENIE NIE ZOSTAŁO ODNOTOWANE NA POTWIERDZENIU OTRZYMANIA DOSTAWY W MOMENCIE ODBIORU.** W przypadku szybkiego powiadomienia, firma Stryker złoży roszczenie w firmie transportowej, dotyczące skompensowania uszkodzeń. Kwota roszczenia będzie ograniczona do rzeczywistego kosztu wymiany produktu. Jeśli firma Stryker nie otrzyma takowych informacji w ciągu piętnastu (15) dni od momentu dostawy towaru lub, jeżeli uszkodzenie nie zostało odnotowane na potwierdzeniu otrzymania dostawy w momencie odbioru, klient jest zobowiązany do opłacenia pełnej kwoty faktury.

Roszczenia dotyczące niepełnej przesyłki muszą zostać przesłane w ciągu trzydziestu (30) dni od daty wystawienia faktury.

KLAUZULA GWARANCJI MIĘDZYNARODOWEJ

Niniejsza gwarancja odzwierciedla zasady krajowe stosowane w Stanach Zjednoczonych. Gwarancja udzielana poza Stanami Zjednoczonymi może się różnić w zależności od kraju. W celu uzyskania dodatkowych informacji należy się skontaktować z lokalnym przedstawicielem firmy Stryker Medical.

INFORMACJE O PATENTACH

Produkty firmy Stryker są objęte jednym lub wieloma z następujących patentów:

Stany 6,648,343 D527,103
Zjednoczone

Postępowanie w sprawie pozostałych patentów jest w toku

Table of Contents

6254-001-005	13-2
6254-001-011	13-6
6253-001-012	13-9
6252-001-013	13-10
6253-001-020	13-12
6252-001-014	13-14
6252-001-015	13-15
6252-001-016	13-16
6250-031-000	13-17
6254-001-025	13-18
6254-001-014	13-19
6254-001-015	13-20
6254-029-000	13-21
6254-030-000	13-22
6254-001-017	13-23
6254-001-013	13-24
6250-001-016	13-25
6250-001-017	13-26
6250-140-000	13-27

6254-001-005

Rev A (Reference Only)

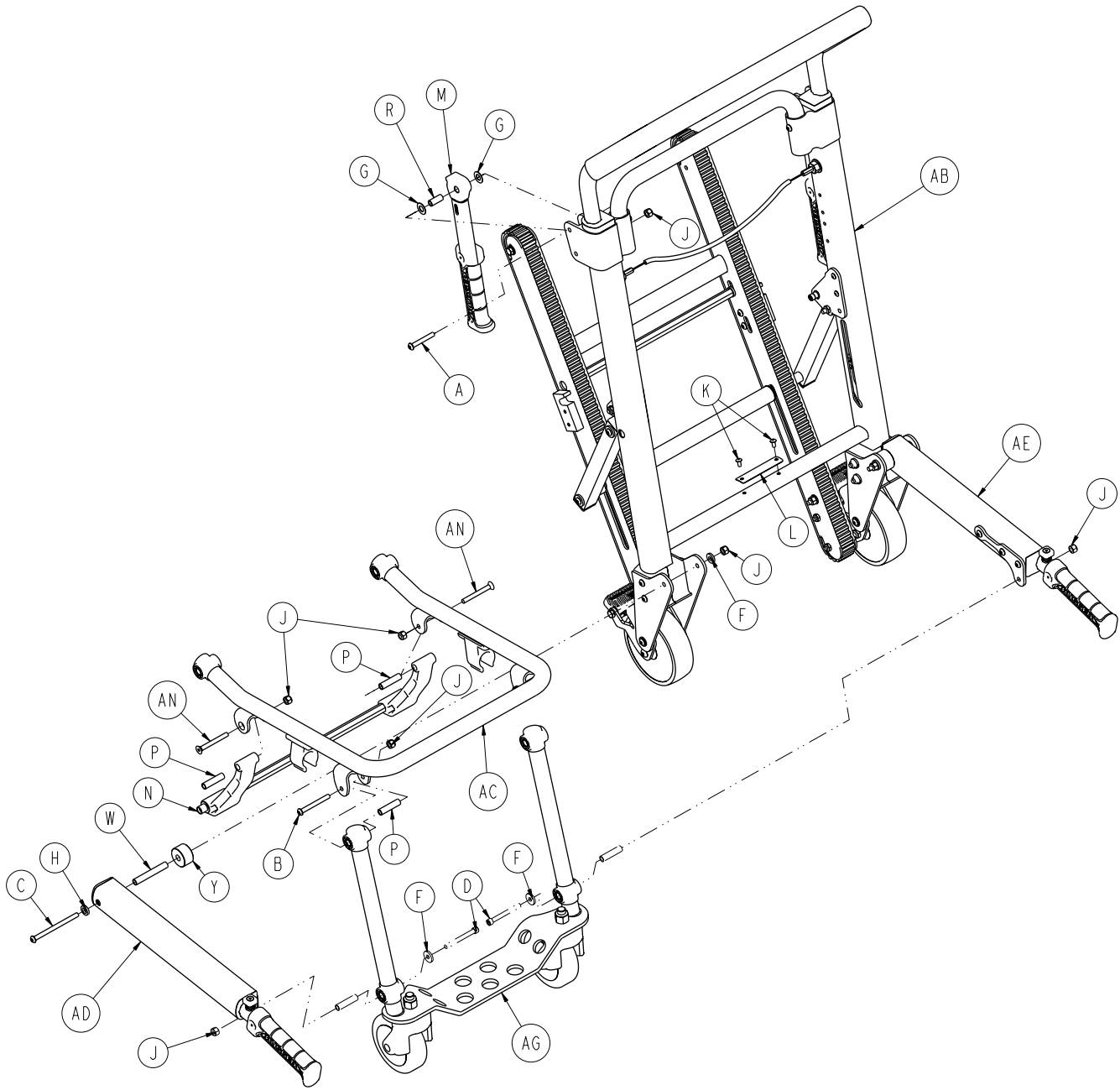

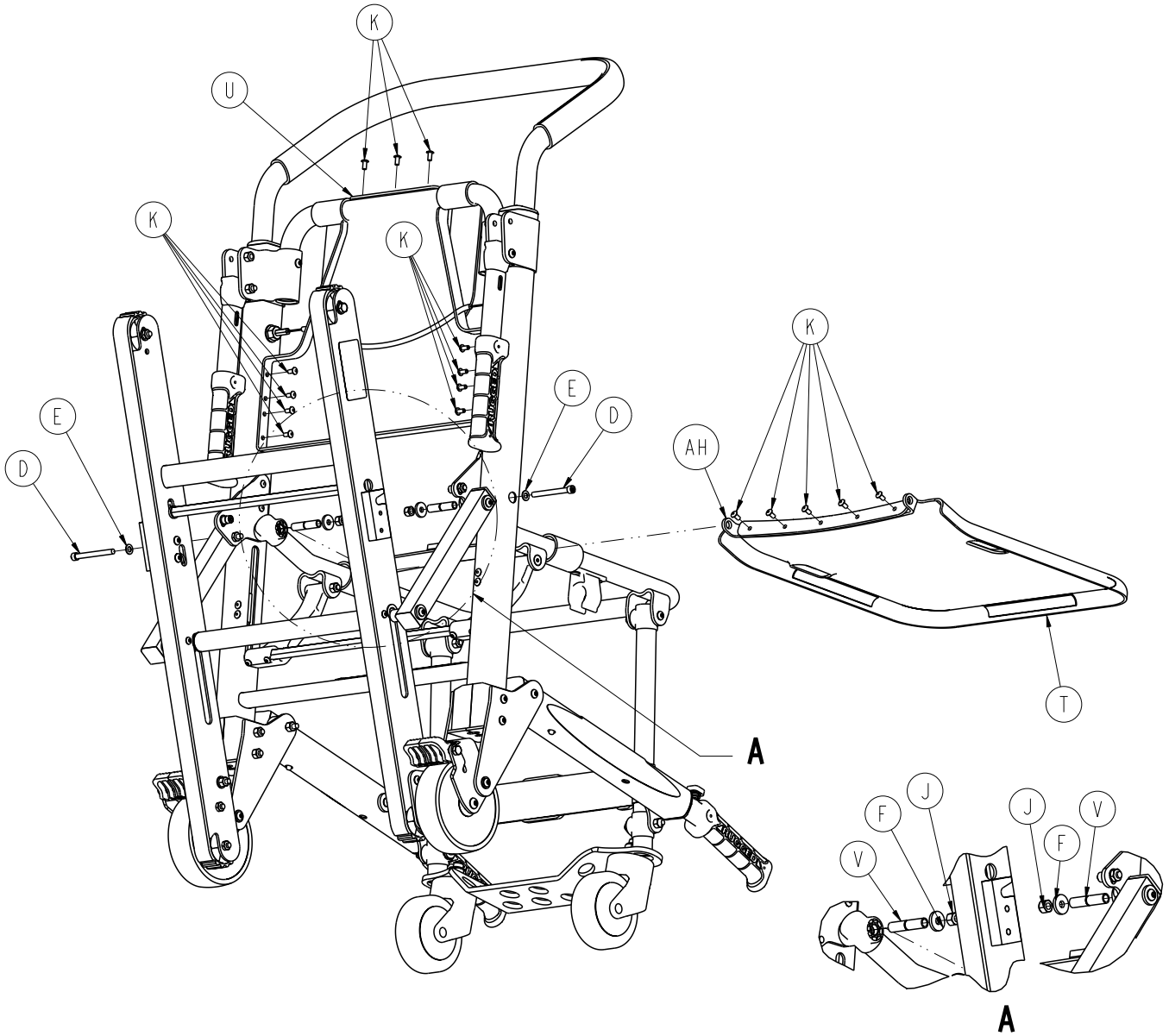

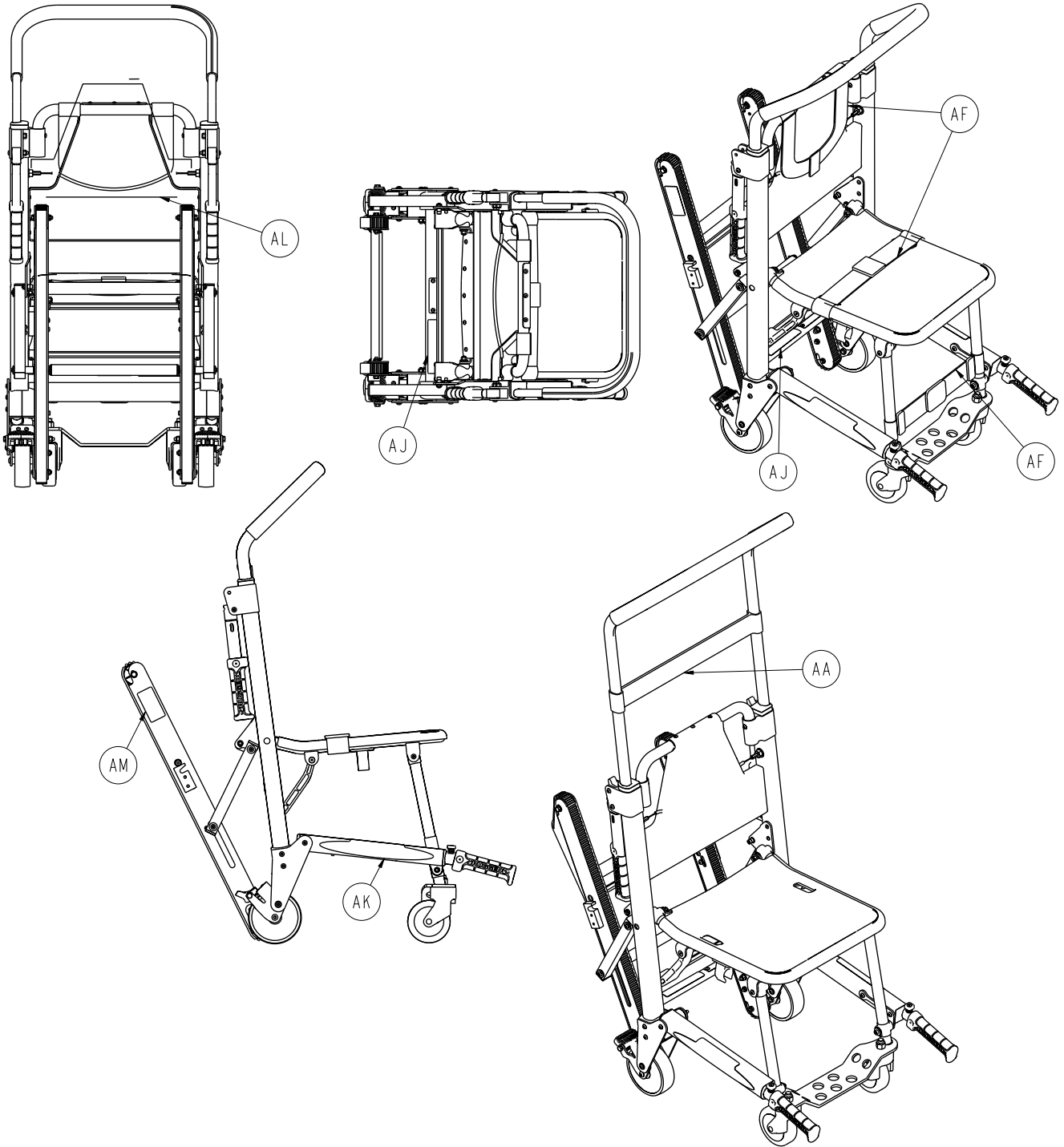

6254-001-005

A	0004-204-000	2
B	0004-163-000	2
C	0004-235-000	2
D	0004-517-000	4
E	0011-064-000	2
F	0011-209-000	6
G	0014-020-000	4
H	0014-099-000	2
J	0016-028-000	12
K	0025-172-000	18
L	6060-090-002	1
M	6250-001-016	2
N	6250-001-017	1
P	6250-001-098	4
R	6250-001-111	2
T	6250-001-115	1
U	6250-001-116	1
V	6250-001-128	2
W	6250-001-129	2
Y	6250-001-133	2
AA	6254-001-222	1
AB	6254-001-011	1
AC	6254-001-013	1
AD	6254-001-014	1
AE	6254-001-015	1
AF	6254-001-018	1
AG	6254-001-025	1
AH	6253-001-099	1
AJ	6254-001-137	1
AK	6254-001-163	2
AL	6253-001-156	1
AM	6252-001-139	2
AN	0001-167-000	2

Rev A (Reference Only)

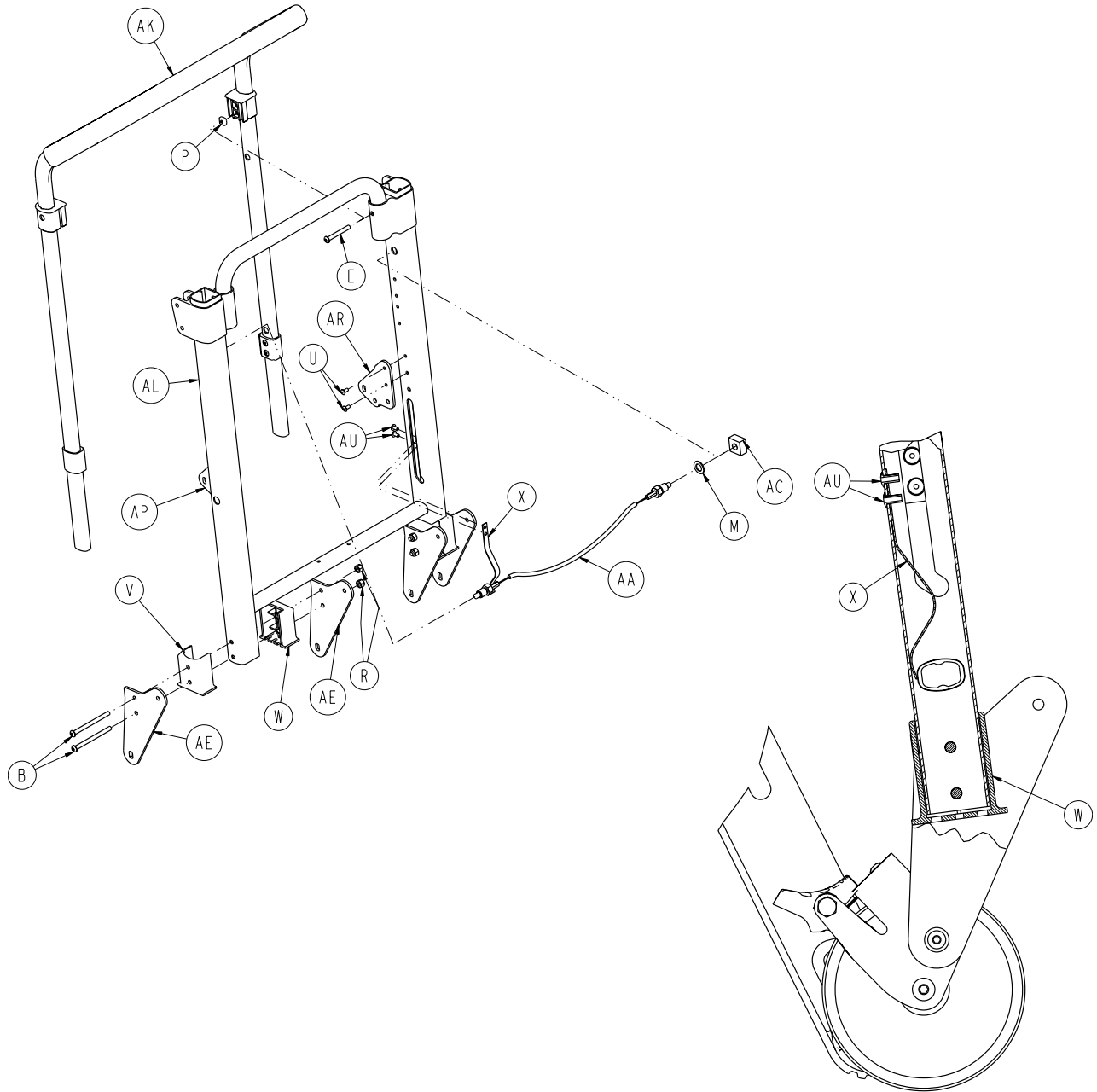

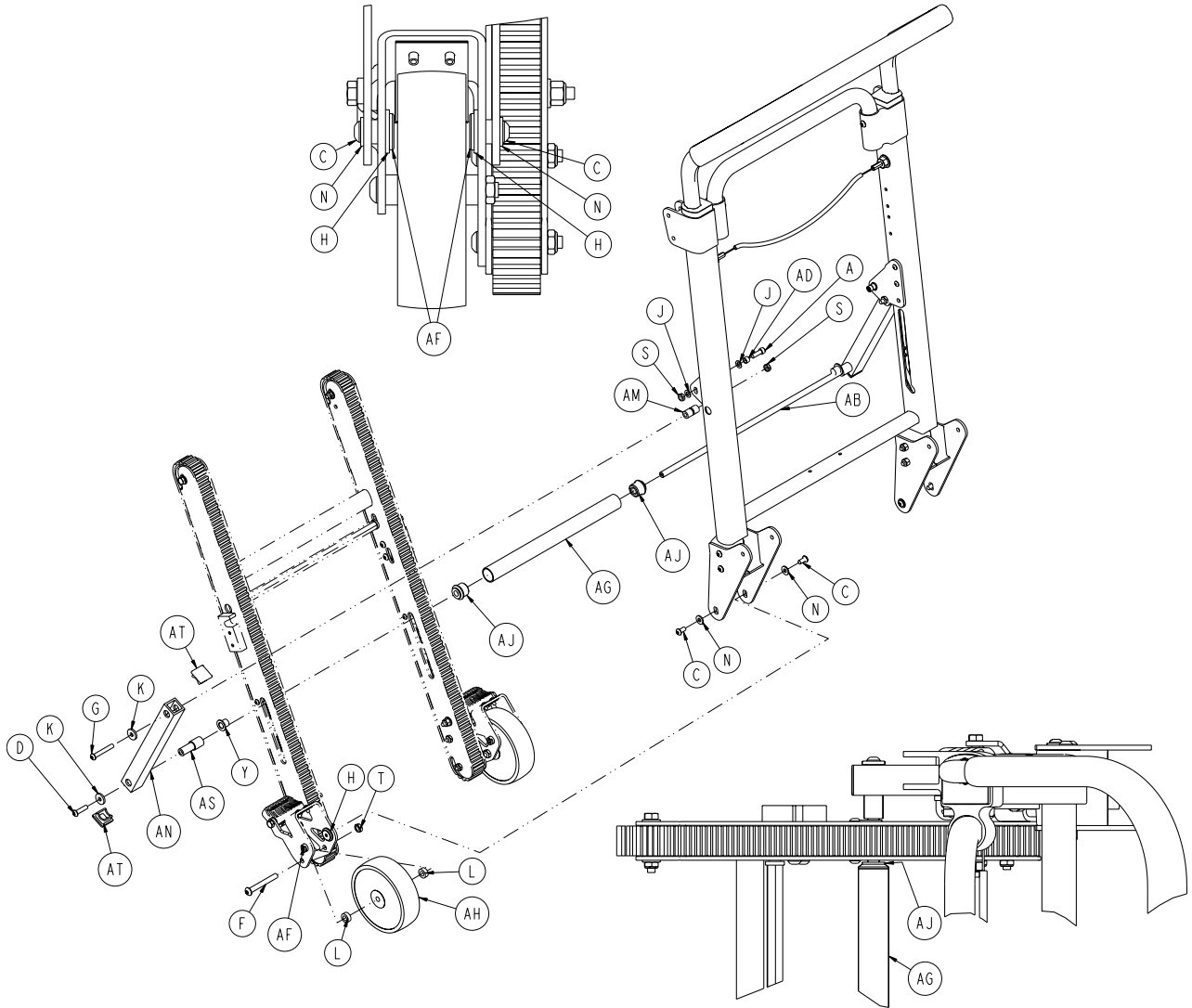

6254-001-011

A	0004-028-000	2
B	0004-235-000	4
C	0004-468-000	4
D	0004-334-000	2
E	0004-511-000	2
F	0004-512-000	2
G	0004-204-000	2
H	0011-045-000	4
J	0011-064-000	4
K	0011-209-000	12
L	0011-423-000	4
M	0011-455-000	2
N	0025-079-000	4
P	0015-016-000	2
R	0016-028-000	8
T	0016-316-000	2
U	0025-172-000	4
V	6250-001-102	2
W	6250-001-103	2
X	6250-001-118	2
Y	6250-001-124	2
AA	6252-001-016	1
AB	6252-001-089	1
AC	6252-001-094	2
AD	6252-001-096	2
AE	6252-001-104	4
AF	6252-001-106	4
AG	6252-001-113	1
AH	6252-001-114	2
AJ	6252-001-120	2
AK	6253-001-012	1
AL	6254-001-055	1
AM	6253-001-084	2
AN	6253-001-088	2
AP	6254-001-124	1
AR	6254-001-125	1
AS	6253-001-150	2
AT	6253-001-152	4

6253-001-012

Rev B (Reference Only)

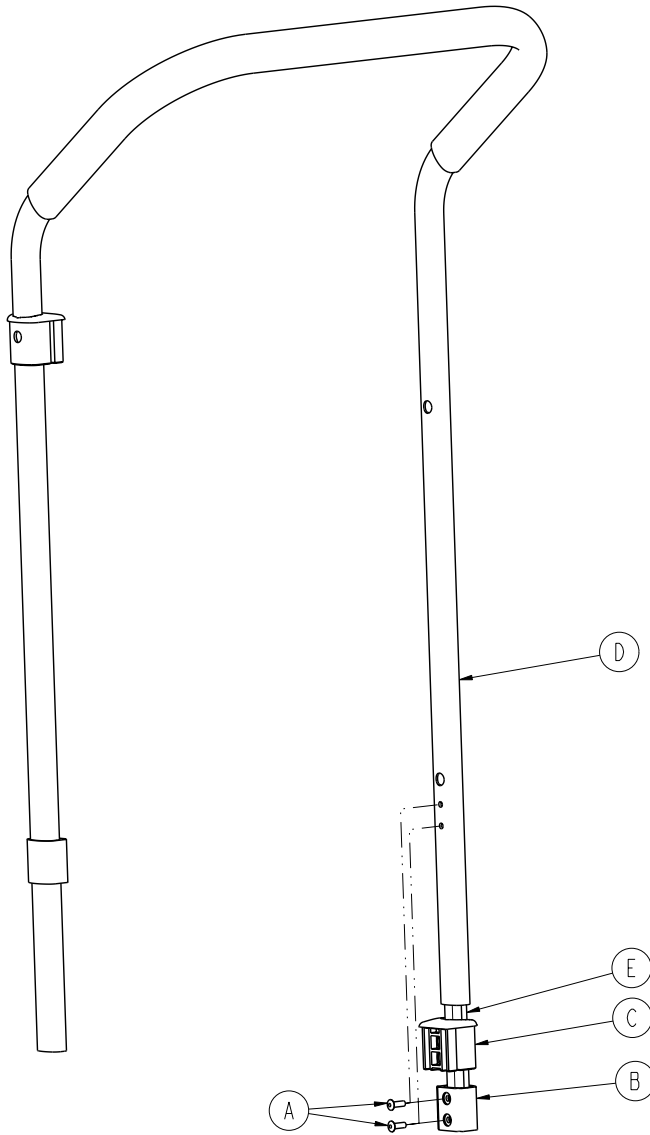

A	0025-133-000	4
B	6250-001-085	2
C	6250-001-087	2
D	6253-001-090	1
E	6253-001-145	2

[Return To Table of Contents](#)

6252-001-013

Rev E (Reference Only)

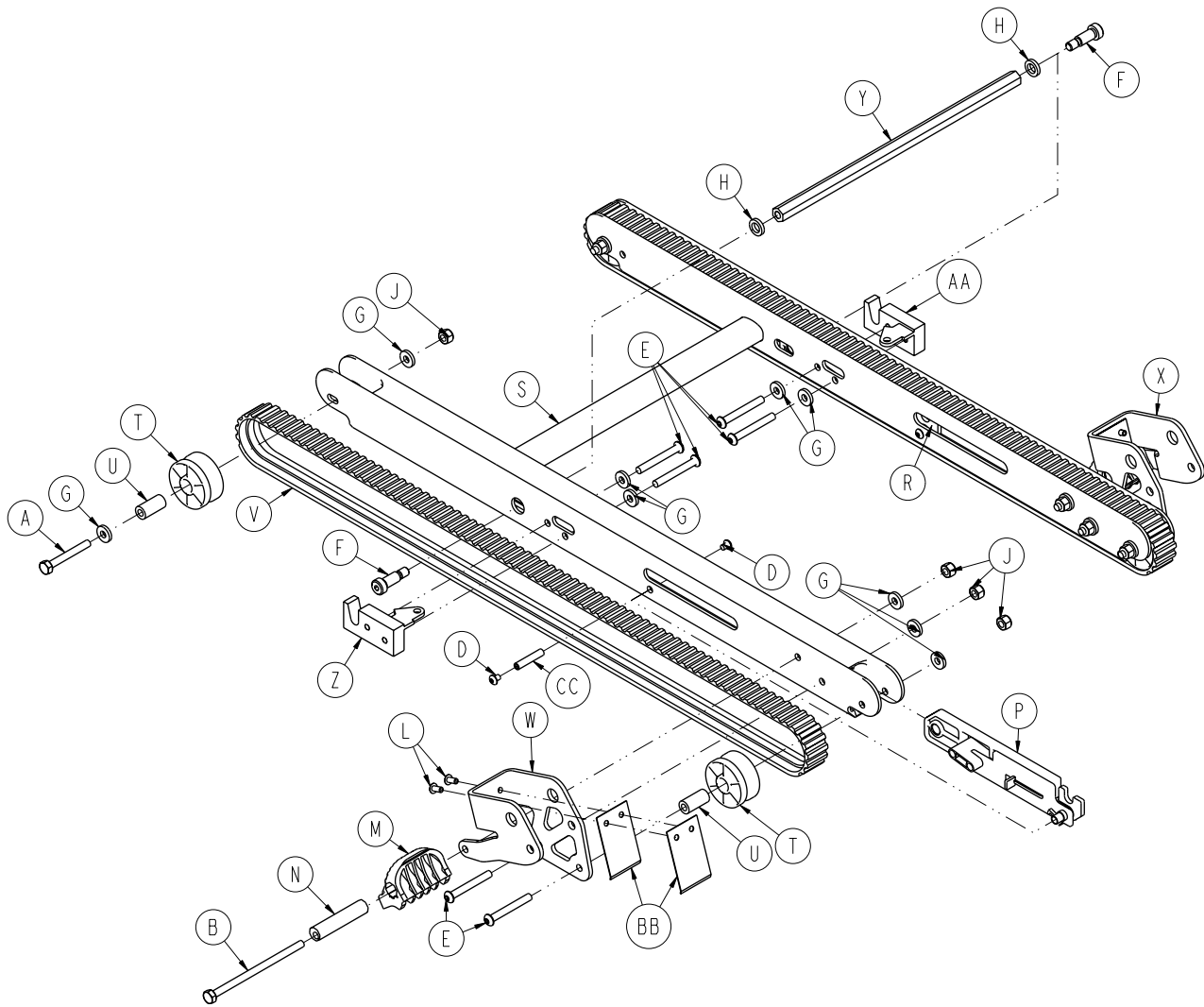

INITIAL WHEEL LOCK POSITION

MAXIMUM WHEEL LOCK POSITION

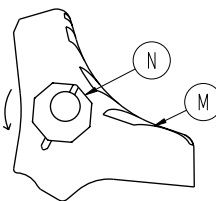
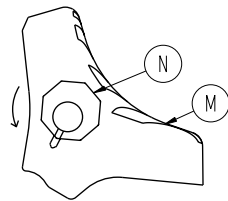

6252-001-013

A	0003-358-000	2
B	0003-365-000	2
D	0004-483-000	4
E	0004-511-000	8
F	0008-063-000	2
G	0011-209-000	14
H	0014-099-000	2
J	0016-028-000	8
L	0025-172-000	4
M	6080-300-030	2
N	6080-200-041	2
P	6252-001-014	1
R	6252-001-015	1
S	6252-001-050	1
T	6252-001-083	4
U	6252-001-084	4
V	6252-001-085	2
W	6252-001-102	1
X	6252-001-103	1
Y	6252-001-105	1
Z	6252-001-110	1
AA	6252-001-111	1
BB	6252-001-112	4
CC	6252-001-121	2

Rev B (Reference Only)

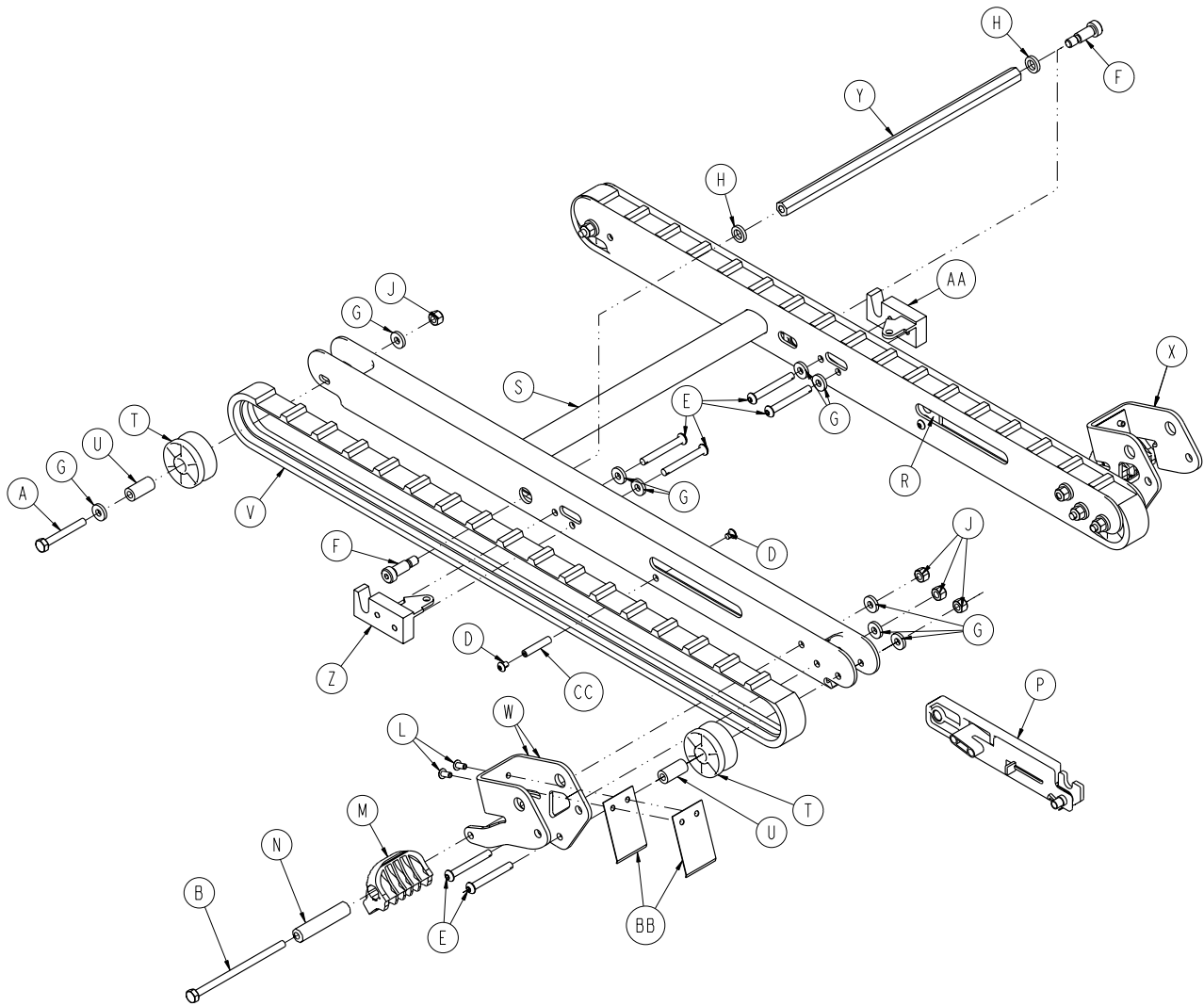

INITIAL WHEEL LOCK POSITION

MAXIMUM WHEEL LOCK POSITION

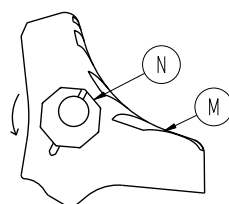
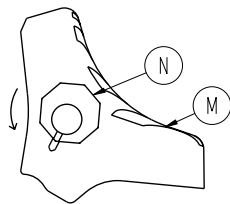

6253-001-020

A	0003-358-000	2
B	0003-365-000	2
D	0004-483-000	4
E	0004-511-000	8
F	0008-063-000	2
G	0011-209-000	14
H	0014-099-000	2
J	0016-028-000	8
L	0025-172-000	4
M	6080-300-030	2
N	6080-200-041	2
P	6252-001-014	1
R	6252-001-015	1
S	6253-001-060	1
T	6252-001-083	4
U	6252-001-084	4
V	6253-001-085	2
W	6253-001-102	1
X	6253-001-103	1
Y	6252-001-105	1
Z	6252-001-110	1
AA	6252-001-111	1
BB	6252-001-112	4
CC	6252-001-121	2

6252-001-014

6252-001-014 Rev B (Reference Only)

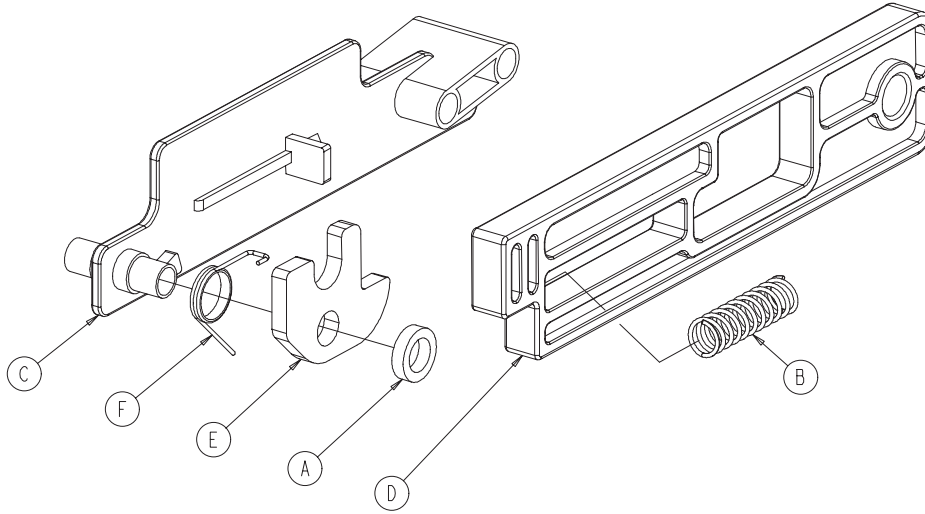

A	0014-098-000	1
B	0038-506-000	1
C	6252-001-097	1
D	6252-001-098	1
E	6252-001-099	1
F	6252-001-101	1

6252-001-015

Rev B (Reference Only)

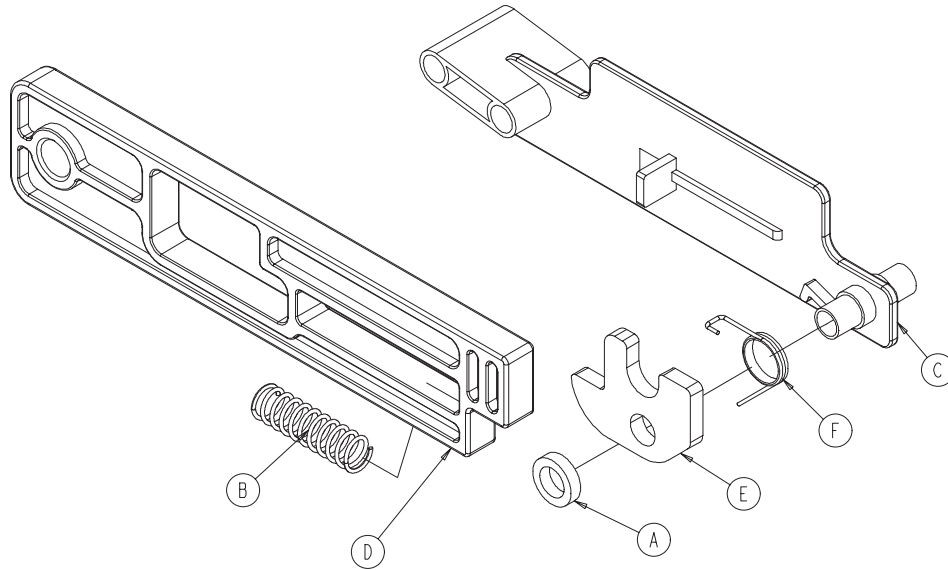

A	0014-098-000	1
B	0038-506-000	1
C	6252-001-097	1
D	6252-001-098	1
E	6252-001-099	1
F	6252-001-100	1

6252-001-016

Rev B (Reference Only)

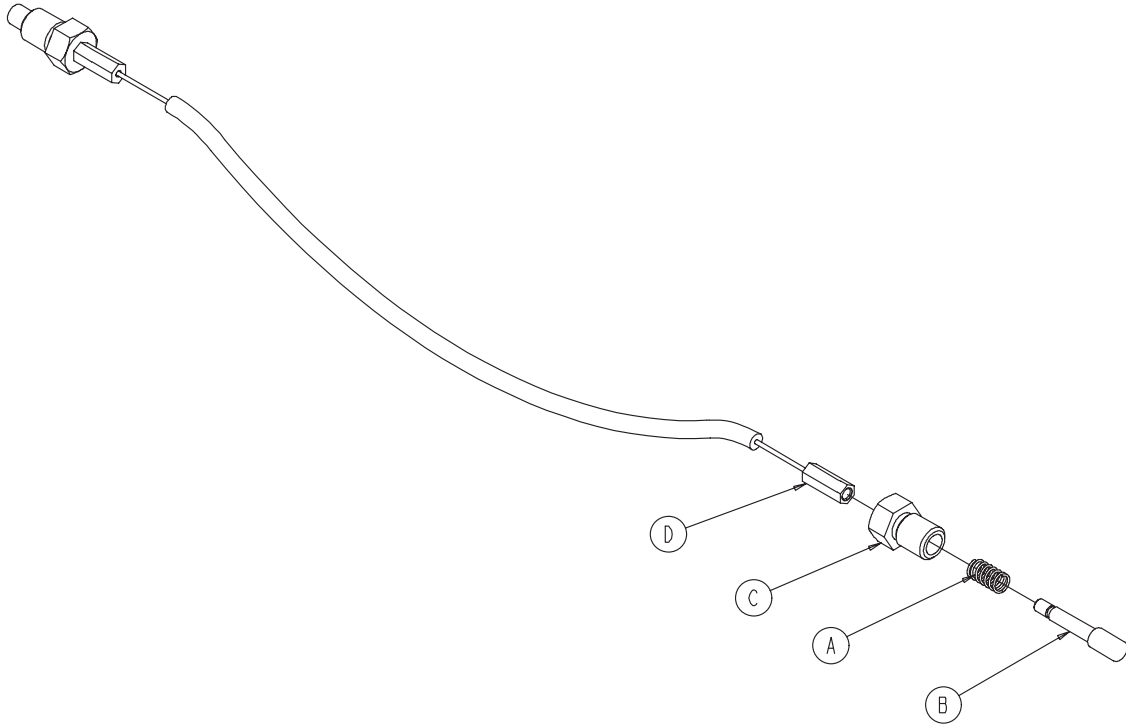

A	0038-507-000	2
B	6252-001-115	2
C	6252-001-116	2
D	6252-001-119	1

6250-031-000

Rev E (Reference Only)

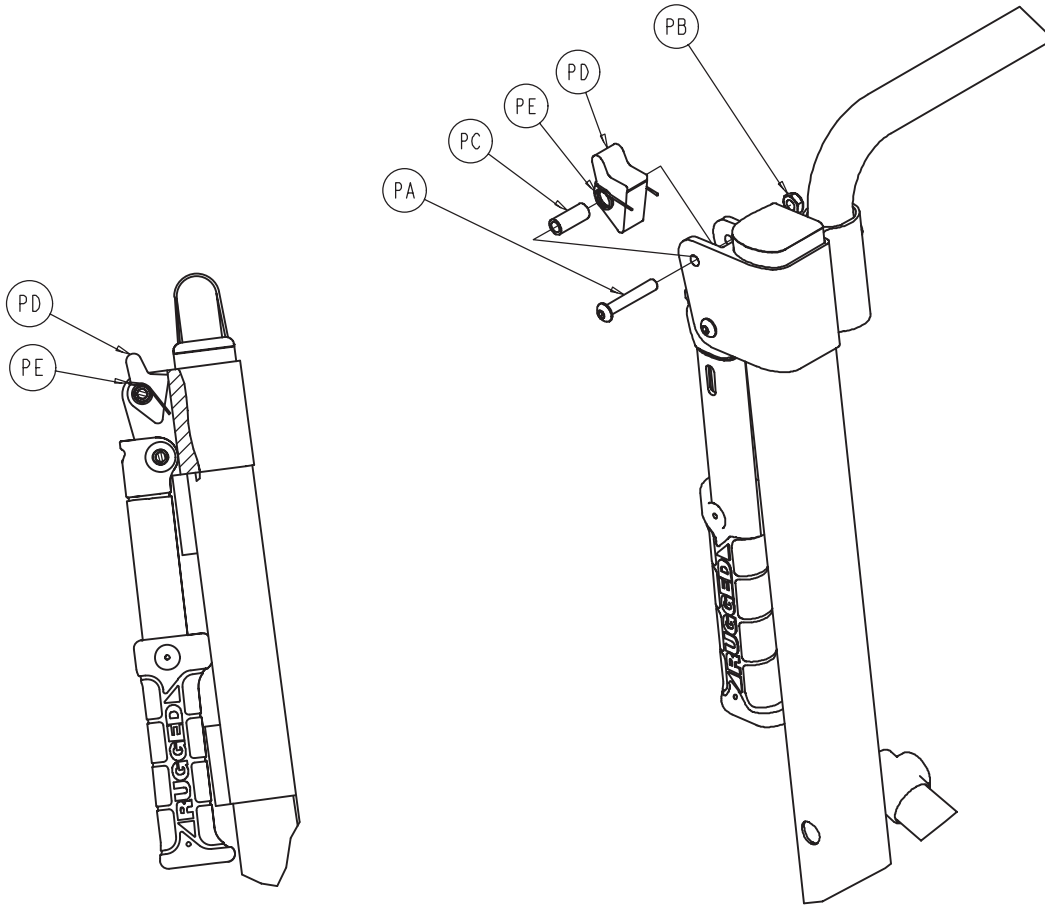

PA	0004-204-000	2
PB	0016-028-000	2
PC	6250-001-111	2
PD	6250-001-113	2
PE	6250-001-114	2

6254-001-025

Rev A (Reference Only)

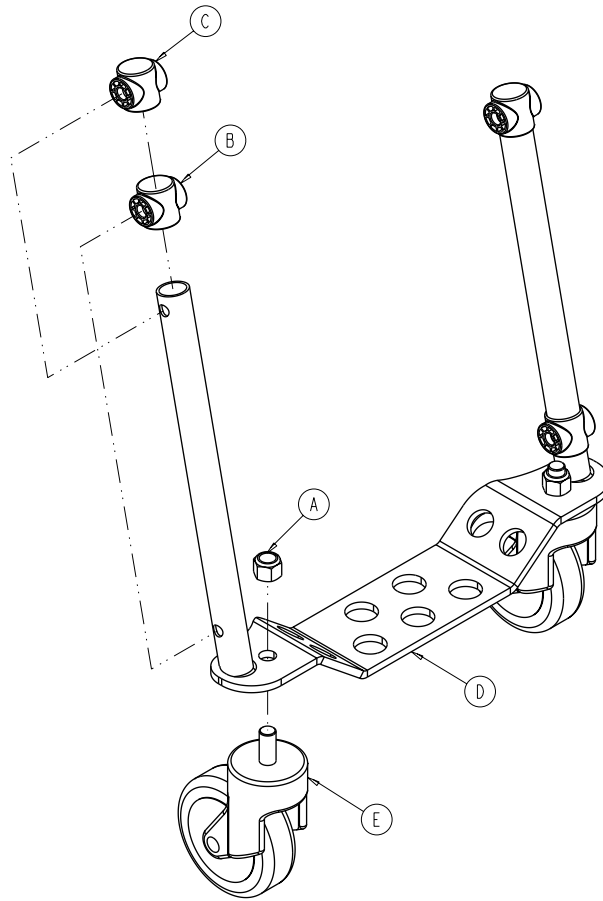

A	0016-064-000	2
B	6250-001-090	2
C	6250-001-096	2
D	6253-001-050	1
E	6251-001-083	2

6254-001-014

Rev A (Reference Only)

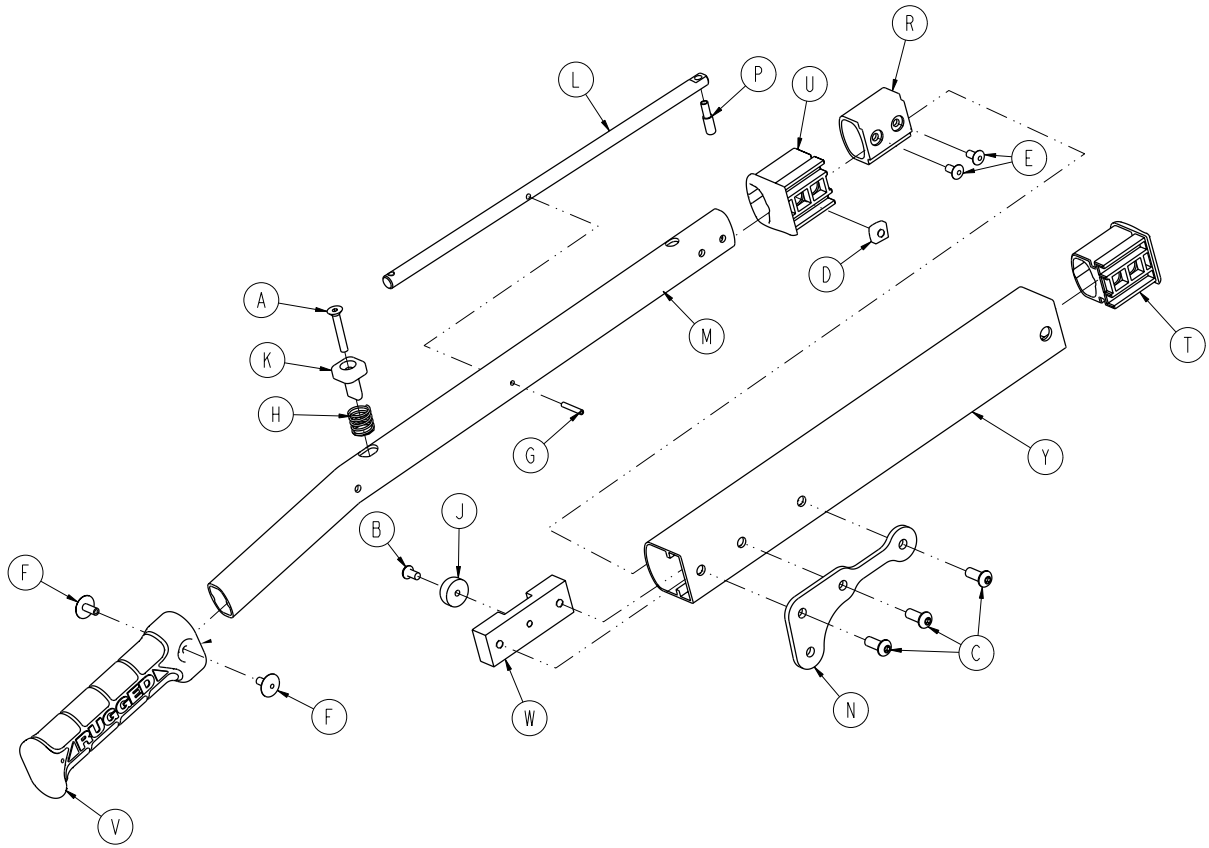

A	0001-138-000	1
B	0004-136-000	1
C	0004-509-000	3
D	0015-016-000	1
E	0025-079-000	2
F	0025-132-000	2
G	0026-323-000	1
H	0038-462-000	1
J	0056-022-000	1
K	6100-031-065	1
L	6250-001-080	1
M	6250-001-081	1
N	6254-001-082	1
P	6250-001-083	1
R	6250-001-085	1
S	6250-001-086	1
T	6250-001-087	1
U	6250-001-089	1
V	6250-001-112	1
W	6254-001-121	1

[Return To Table of Contents](#)

6254-001-015

Rev A (Reference Only)

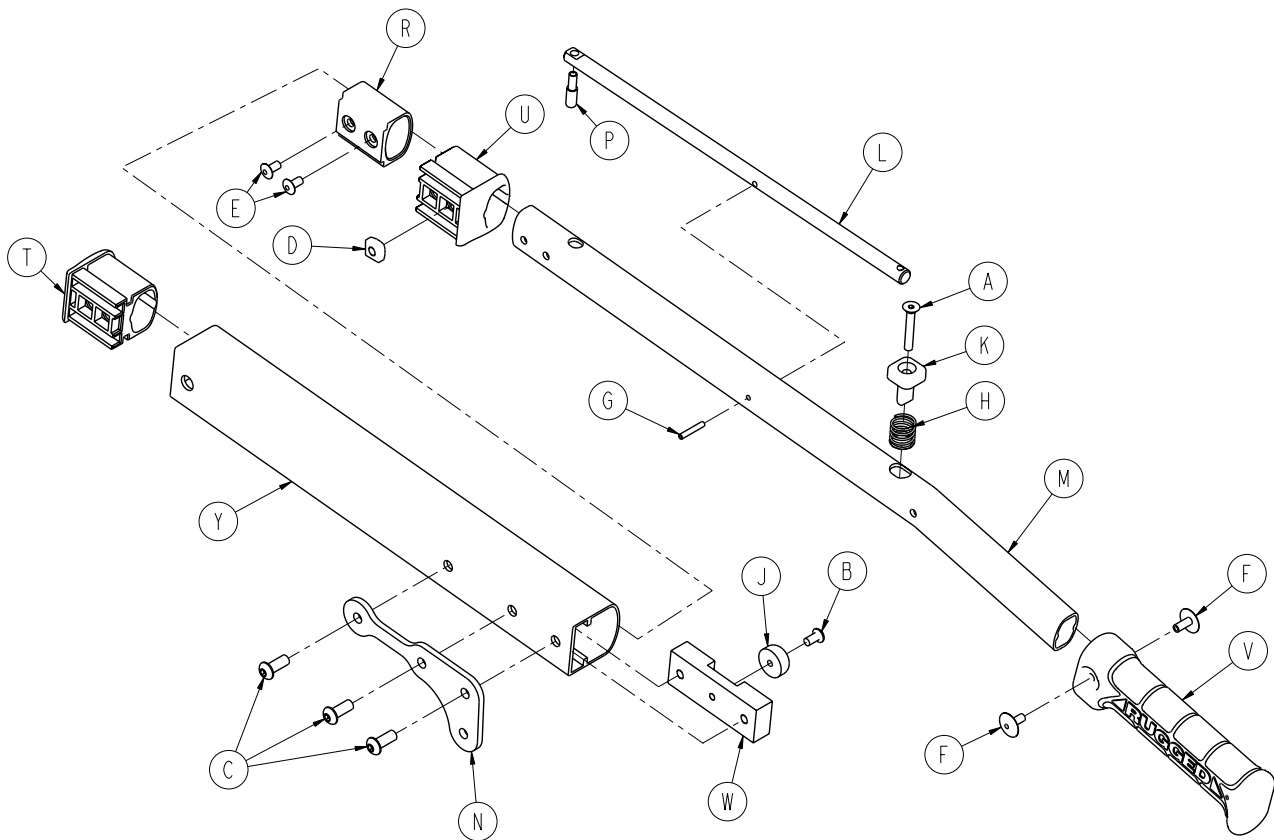

A	0001-138-000	1
B	0004-136-000	1
C	0004-509-000	3
D	0015-016-000	1
E	0025-079-000	2
F	0025-132-000	2
G	0026-323-000	1
H	0038-462-000	1
J	0056-022-000	1
K	6100-031-065	1
L	6250-001-080	1
M	6250-001-081	1
N	6254-001-082	1
P	6250-001-083	1
R	6250-001-085	1
S	6250-001-086	1
T	6250-001-087	1
U	6250-001-089	1
V	6250-001-112	1
W	6254-001-122	1

6254-029-000

Rev A (Reference Only)

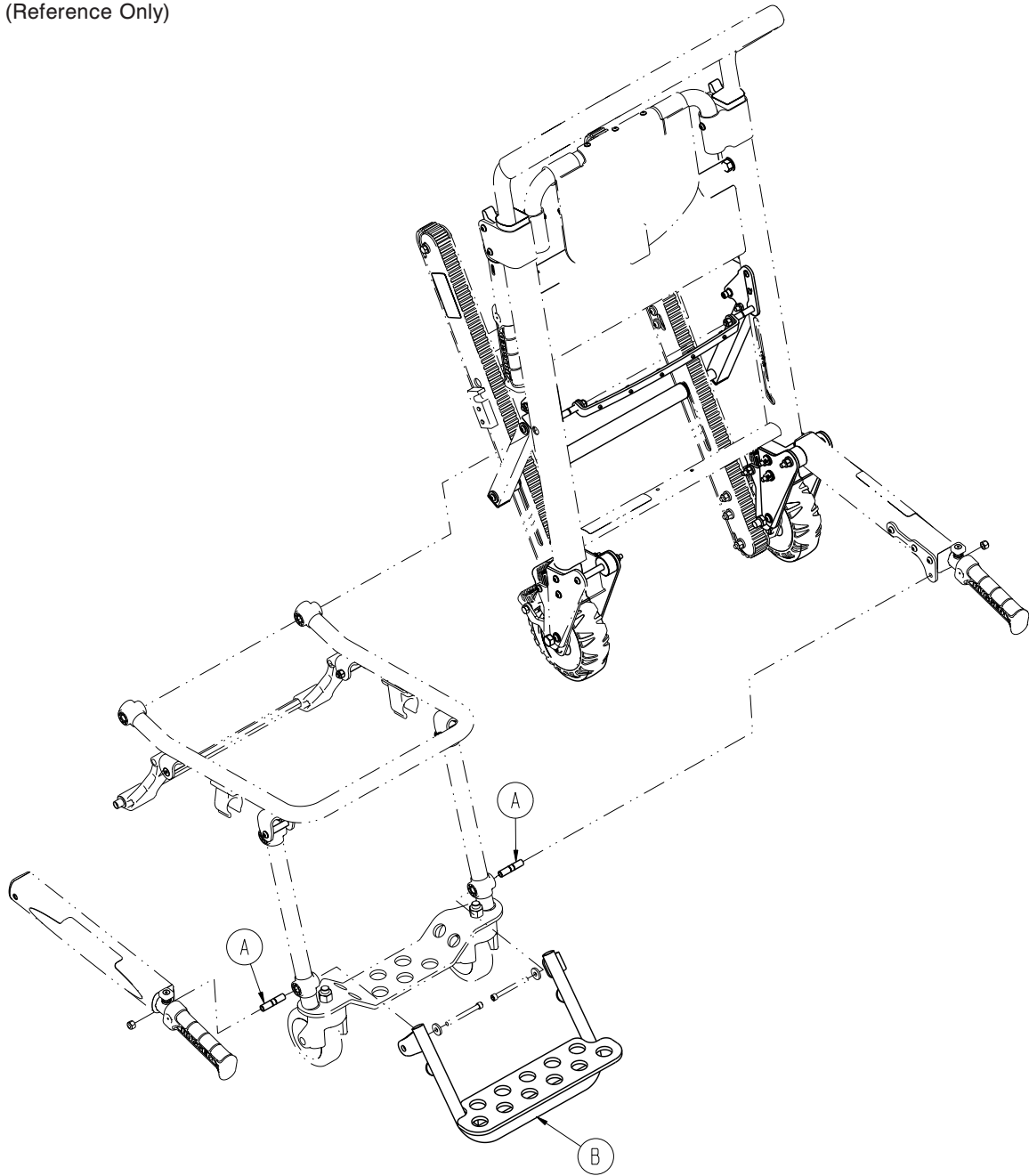

A	6250-003-098	2
B	6254-001-017	1

Rev A (Reference Only)

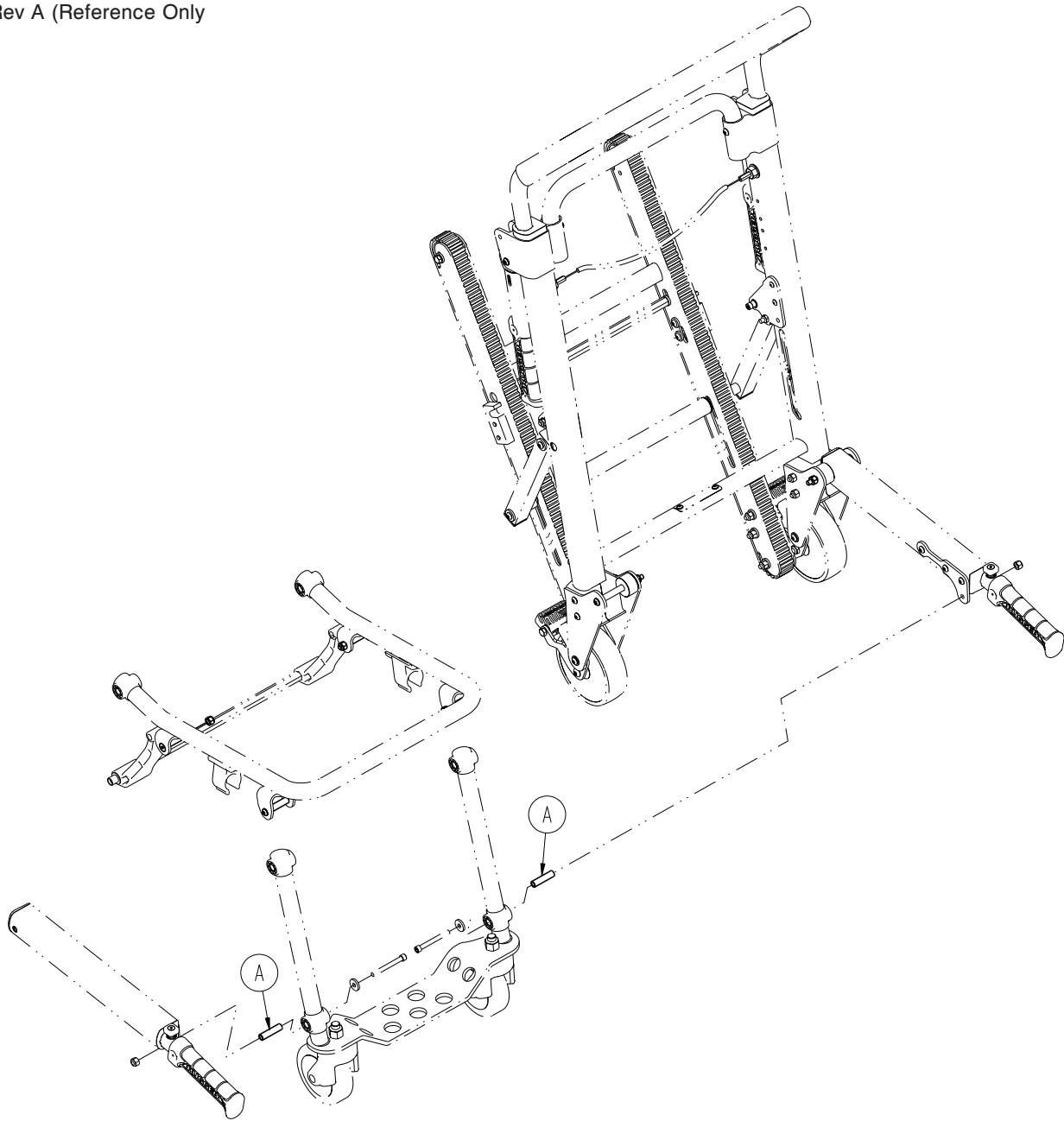

A

6250-001-098

2

6254-001-017

Rev A (Reference Only)

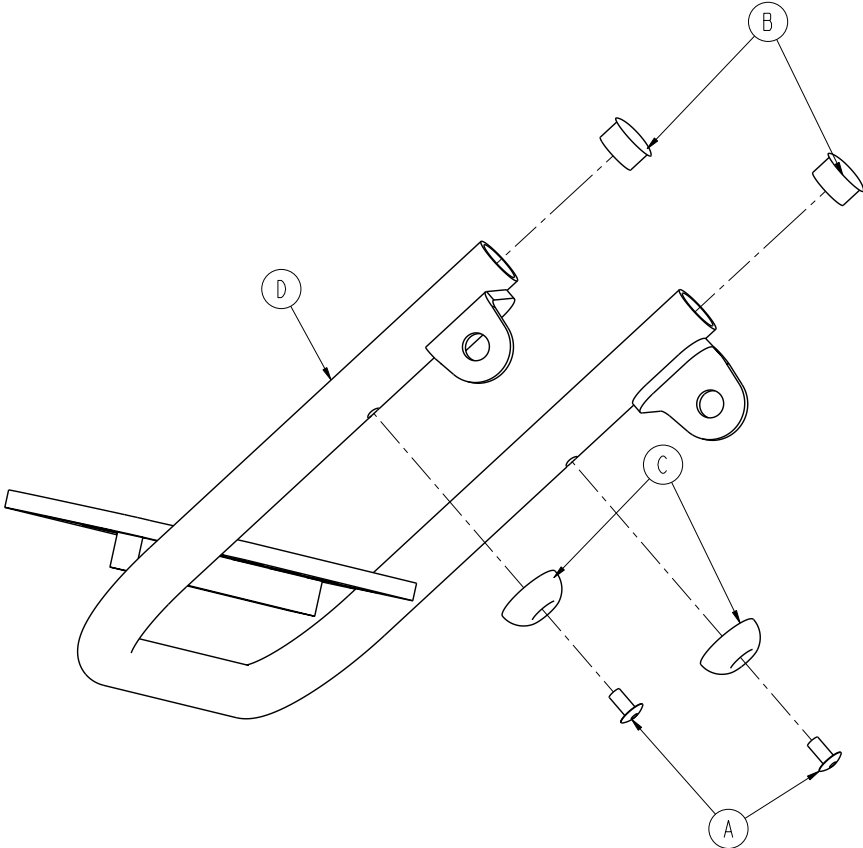

A	0025-079-000	2
B	0037-202-000	2
C	0946-001-155	2
D	6254-001-051	1

6254-001-013

Rev A (Reference Only)

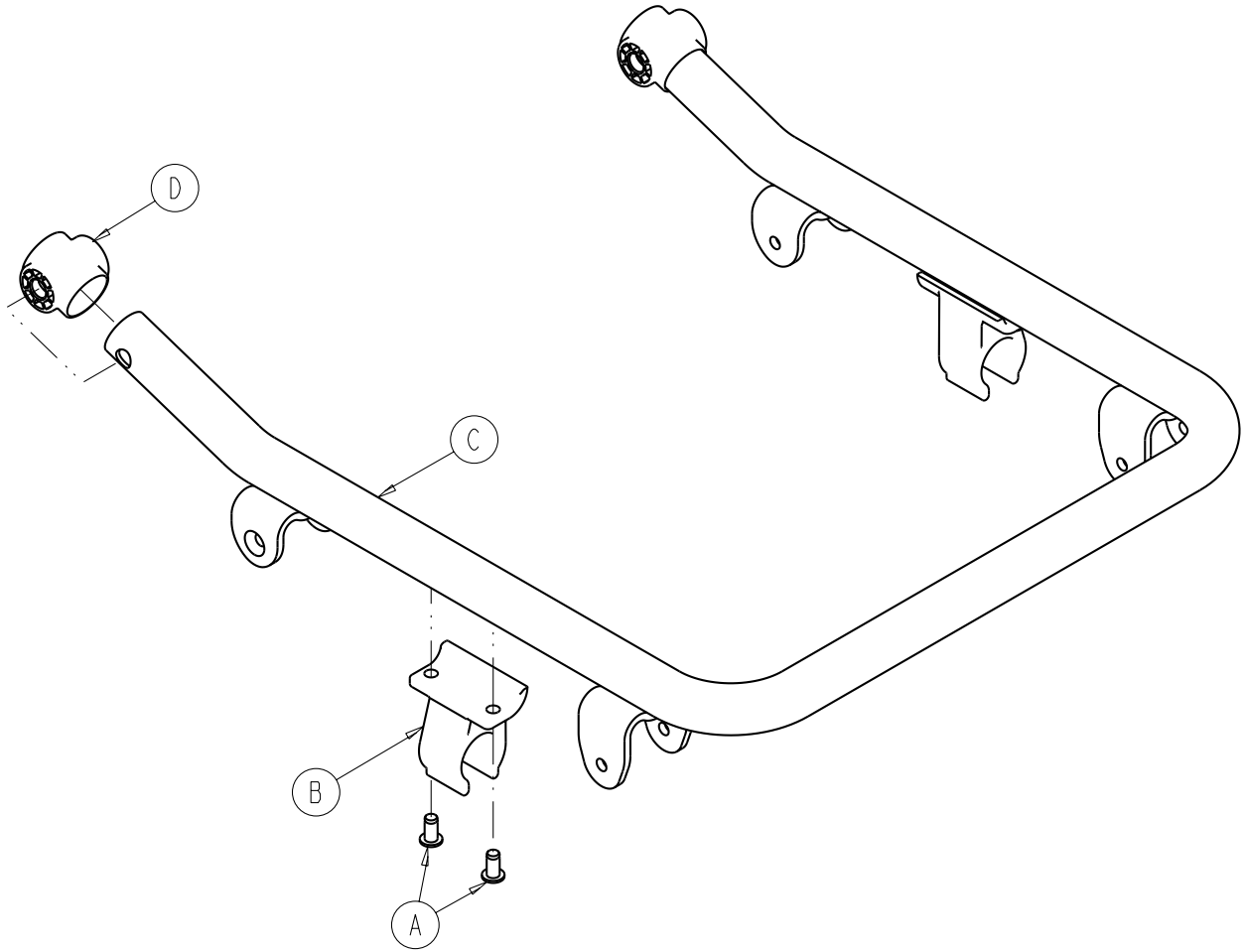

A	0025-120-000	4
B	6080-110-035	2
C	6254-001-056	1
D	6250-001-096	2

6250-001-016

Rev A (Reference Only)

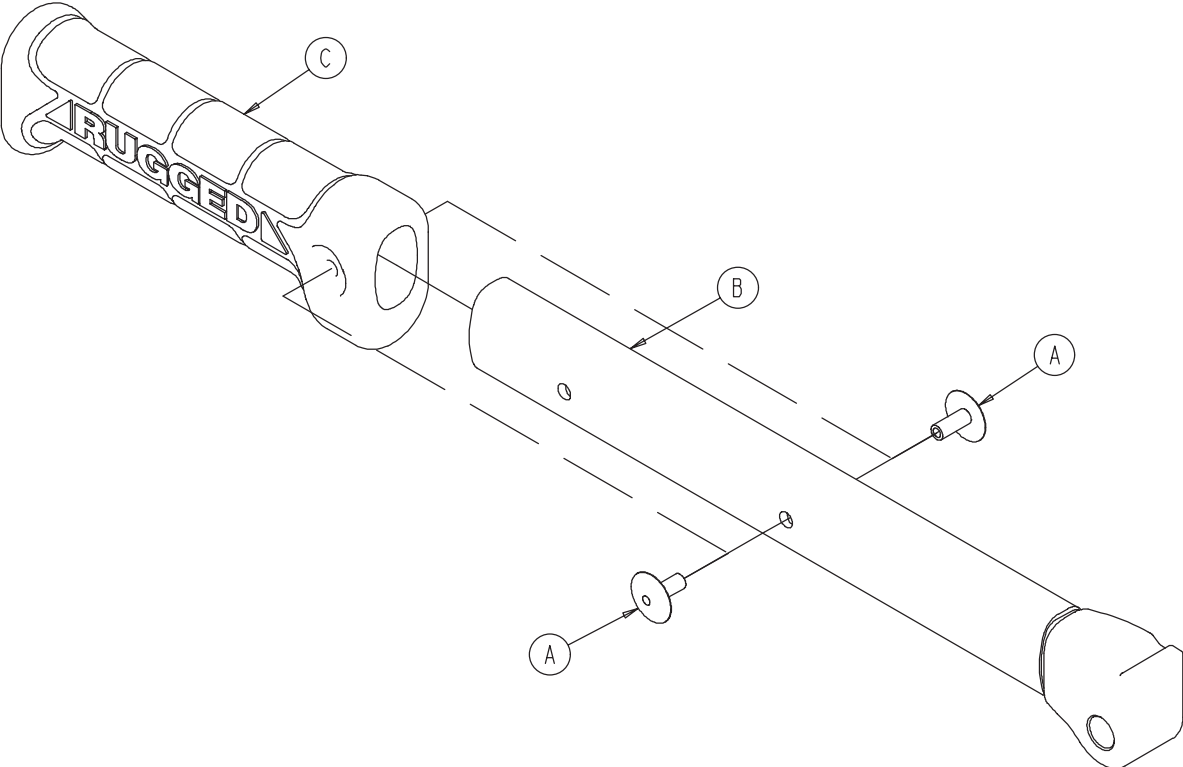

A	0025-132-000	2
B	6250-001-052	1
C	6250-001-089	1

6250-001-017

Rev B (Reference Only)

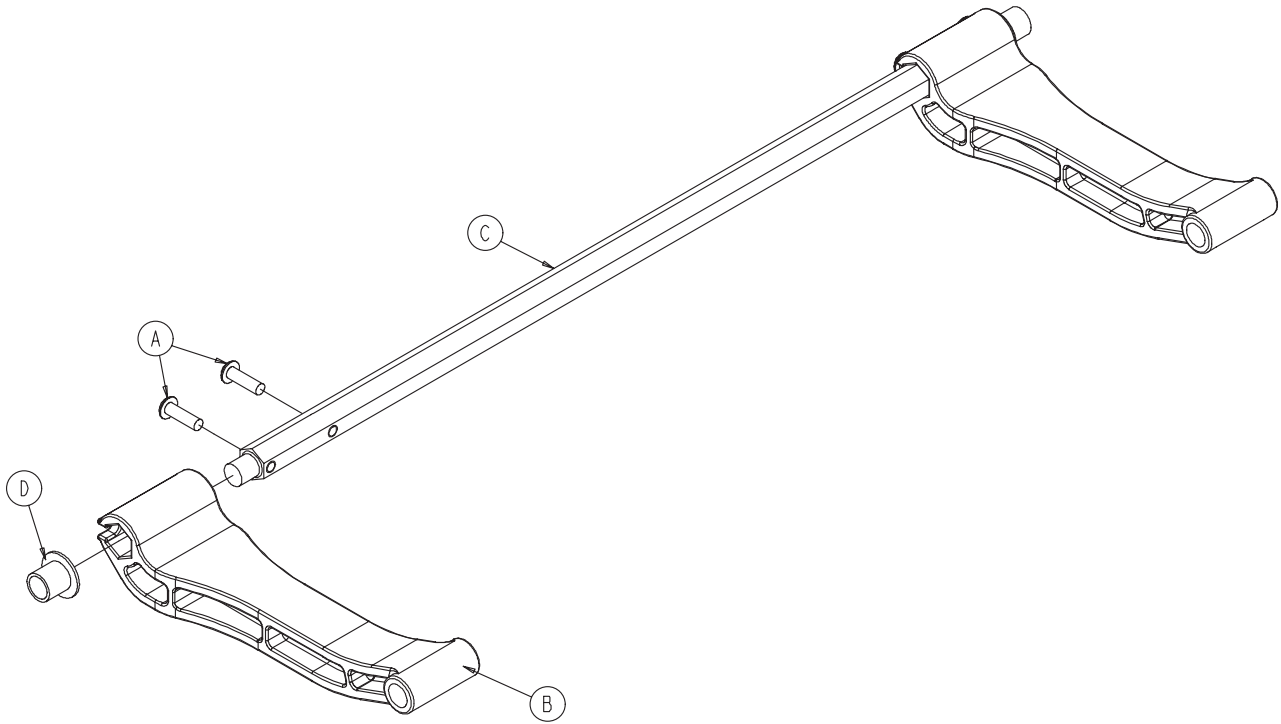

A	0004-515-000	4
B	6250-001-094	2
C	6250-001-095	1
D	6250-001-124	2

Rev A (Reference Only)

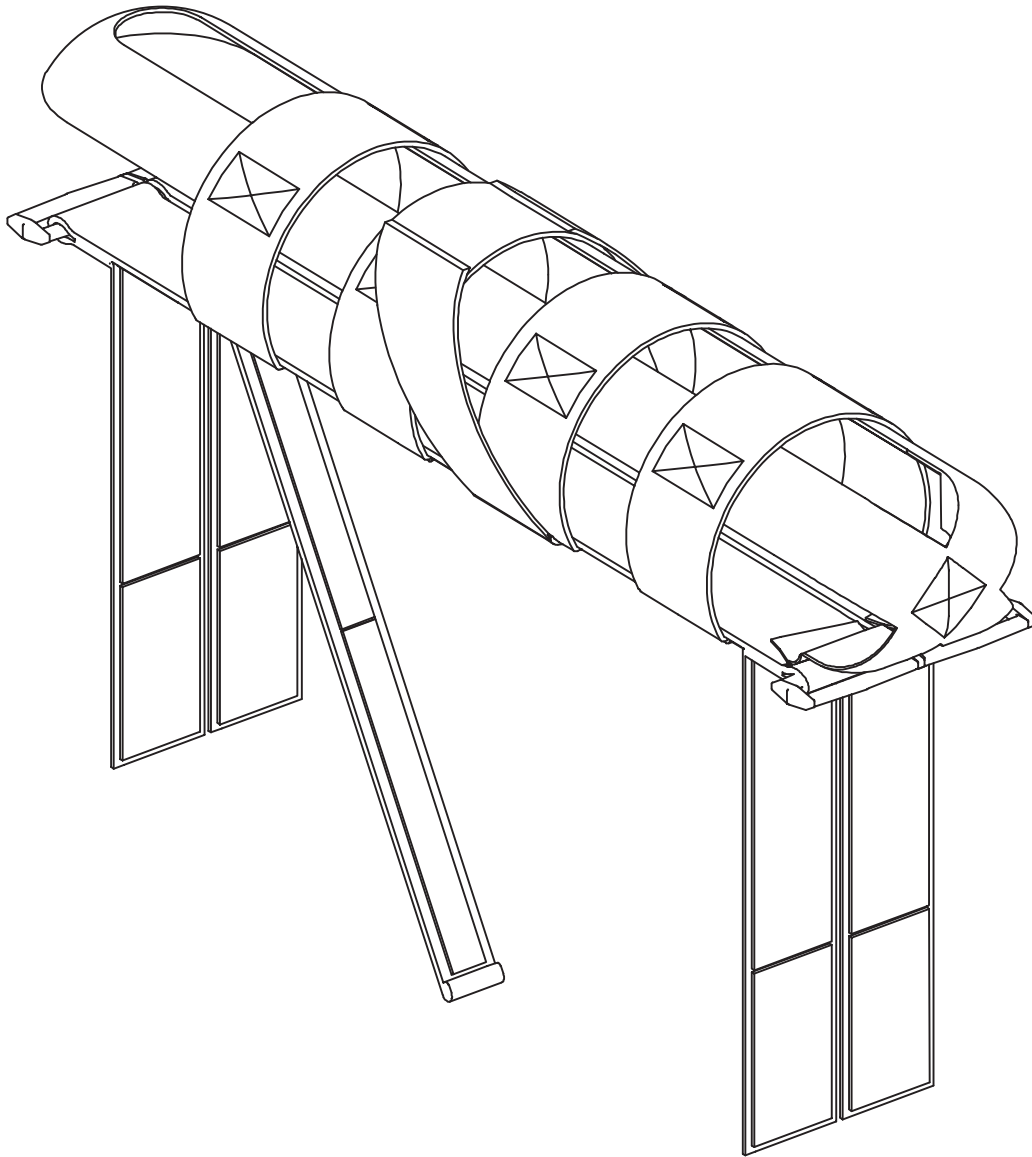

A

6250-140-080

1

English Equivalence Part Number: 6254-009-001 REV B



United States

Stryker Medical
3800 E. Centre Ave.,
Portage, Michigan USA
49002



European Representative

Stryker France
ZAC Satolas Green Pusignan
Av. De Satolas Green
69881 MEYZIEU Cedex
France



stryker[®]