

MV3 Bariatric Bed

Operations Manual















REF 5900000001















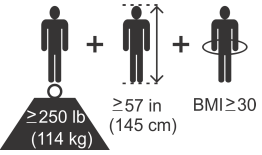

Global symbol glossary

See the Global Symbol Glossary at ifu.stryker.com for symbol definitions.

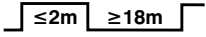
Symbols

	Refer to instruction manual/booklet
	Consult instructions for use
	General warning
	Caution
	Warning; electricity
	Fuse rating
	Do not drill
	Hydraulic oil pressure
	Pinch/crush hazard
	Non-ionizing radiation
	Catalogue number
	Serial number
	European medical device
	CE mark

	Unique device identifier
	Authorized representative in the European Community
	For US Patents see www.stryker.com/patents
	Manufacturer
	Date of manufacture
	Safe working load
	Mass of equipment with safe working load
	Maximum patient weight
	NAWI Class III
	Adult patient biometrics ≥ 250 lb (114 kg) ≥ 57 in (145 cm) BMI ≥ 30
	Alternating current
	Direct current
	Duty cycle of product
	Unit provides terminal for connection of a potential equalization conductor. The potential equalization conductor provides direct connection between the unit and potential equalization busbar of the electrical installation.
	Protective earth ground
IPX4	Protection from liquid splash
	Type B applied part



	<p>Medical Equipment Classified by Underwriters Laboratories Inc. With Respect to Electric Shock, Fire, and Mechanical Hazards Only in Accordance with ANSI/AAMI ES60601-1:2005/(R)2012 and A1:2012 C1:2009/(R)2012 and A2:2010/(R)2012, CAN/CSA-C22.2 No. 60601-1:14, IEC 60601-2-52:2009/A1:2015, CAN/CSA-C22.2 No. 60601-2-52:11 with Amendment 1:2017.</p>
	<p>In accordance with European Directive 2012/19/EU on Waste Electrical and Electronic Equipment (WEEE) as amended, this symbol indicates that the product should be collected separately for recycling. Do not dispose of as unsorted municipal waste. Contact local distributor for disposal information. Ensure infected equipment is decontaminated prior to recycling.</p>

Table of Contents

Warning/Caution/Note Definition	3
Summary of safety precautions	3
Introduction	6
Product description	6
Indications for use	6
Clinical benefits	6
Contraindications	6
Expected service life	6
Disposal/recycle	7
Specifications	7
European REACH - MV3	8
Product illustration	9
Applied parts	10
Contact information	10
Serial number location	10
Setup	12
Attaching the bariatric non-powered support surface option	12
Setting up nurse call communication	12
Operation	14
Plugging or unplugging the product	14
Charging the battery	14
Storing the power cord	15
Transporting the product	15
Applying or releasing the brakes	16
Applying or releasing steer lock	16
Activating the CPR release	17
Expanding or retracting the litter	18
Removing or replacing the headboard	20
Removing or replacing the footboard	21
Raising the siderails	21
Lowering the siderails	22
Securing patient restraint straps	23
Securing a Foley bag to the Foley bag hook	24
Activating nurse call communication	25
Connecting peripheral equipment to the hospital grade GFCI auxiliary outlet	25
Operator control panel (outside siderail)	25
Patient control panel (inside siderail)	26
Footboard control panel - bed controls	27
Footboard control panel - lockouts	28
Footboard control panel - menu controls	30
Footboard control panel - home display	31
Footboard control panel - scale	32
Zeroing/taring the scale	32
Weighing a patient	33
Adding or removing equipment	33
Viewing the weight history	33
Footboard control panel - Bed exit	34
Arming or disarming bed exit	34
Pausing bed exit	35
Footboard control panel - iBed	35
Footboard control panel - settings	35
Setting the clock	36
Accessories and parts	38
Raising or lowering the IV pole (option)	38
Attaching or removing the patient helper (option)	39
Adjusting the patient helper (option)	40
Attaching the oxygen bottle holder	41
Cleaning and disinfecting with wipes	42
Cleaning	43
Disinfecting	44
Preventive maintenance	45

Warning/Caution/Note Definition

The words **WARNING**, **CAUTION**, and **NOTE** carry special meanings and should be carefully reviewed.

WARNING

Alerts the reader about a situation which, if not avoided, could result in death or serious injury. It may also describe potential serious adverse reactions and safety hazards.

CAUTION

Alerts the reader of a potentially hazardous situation which, if not avoided, may result in minor or moderate injury to the user or patient or damage to the product or other property. This includes special care necessary for the safe and effective use of the device and the care necessary to avoid damage to a device that may occur as a result of use or misuse.

Note - Provides special information to make maintenance easier or important instructions clearer.

Summary of safety precautions

Always read and strictly follow the warnings and cautions listed on this page. Service only by qualified personnel.

WARNING

- Always use this product for bariatric use only per the details on the product labeling and specifications from this manual.
- Do not use this product for behavioral, pediatric, or home healthcare use.
- Do not use this product in an oxygen rich environment.
- Always use Stryker approved mattresses that have been tested for compatibility with the product frame to avoid the risk of patient entrapment.
- Always plug the product into a grounded, hospital grade wall outlet. You can only achieve grounding reliability when you use a hospital grade wall outlet. This product is equipped with a hospital-grade plug for protection against electric shock hazard.
- Always use a Stryker supplied interface cable. Use of any other cable may cause the product to not function as intended, which may result in patient or user injury.
- Always connect this product to a supply mains with protective earth to avoid the risk of electric shock.
- Always make sure the product is connected to an appropriate power source if the loss of power would result in unacceptable risk.
- Always store the power cord to avoid the risk of entanglement, damage to the power cord, or potential shock hazards. If the power cord is damaged, remove the product from service and contact maintenance personnel.
- Always allow enough clearance between the head end of the product and the adjacent wall, so you can unplug the power cord from the wall outlet during an emergency.
- Always store the power cord before you transport the product.
- Always disconnect the power cord from the wall outlet if you detect overheating of the battery, cables, or cords. Do not use the product until it has been inspected, serviced, and confirmed to work as intended by maintenance personnel.
- Always replace the battery after it surpasses its expected service life.
- Do not open the battery.
- Do not expose the battery to excessive heat.
- Do not spill liquid onto the battery or submerge the battery in liquid.
- Always use two people when you transport the product.
- Always lock the siderails in the full up position with the sleep surface horizontal when you transport a patient.
- Always keep limbs, hands, fingers, and other body parts clear of mechanisms and gaps.
- Always make sure that there are no obstacles near the product. Injury to the patient, operator, bystanders or damage to the frame or surrounding equipment could occur if you collide with an obstacle.
- Do not attempt to transport the product laterally. This may cause the product to tip.
- Always apply the brakes when a patient is getting into or out of the product to avoid instability.
- Always apply the brakes when the patient is unattended.

- Do not apply the brakes to slow or stop the product while it is in motion.
- Always unplug the power cord before you transport the product.
- Always release the brakes before you transport the product. Do not transport the product with the brakes applied.
- Do not transport the product laterally after you apply the steer lock pedal. The product cannot swivel when you transport with steer lock.
- Do not attempt to release steer lock while the product is in motion.
- Always align the headboard with the deck indicator facing away from the patient and match the litter deck width when you replace the headboard to avoid the risk of entrapment.
- Do not use the headboard for CPR support.
- Always set the siderail position for appropriate patient safety.
- Always lock the operator control panel and patient control panel when the patient is unattended.
- Always make sure that cables, wires, and tubing from other equipment are routed so that they are not pinched by parts of the product.
- Only use hospital grade electric equipment consuming 6A (120 VAC)/3A (230 VAC)/3A(220-240 VAC) or less with the hospital grade GFCI auxiliary outlet. The use of standard electric equipment may bring the current leakage to a level unacceptable for hospital equipment.
- Do not use the 120/230/220-240 VAC hospital grade GFCI auxiliary outlet for life sustaining equipment.
- Always lower the product to its lowest height when the patient is unattended to reduce the risk of injury due to patient falls.
- Always lock the control panel when you leave the patient unattended.
- Always lock the patient control panel when the patient's condition requires extra safety measures.
- Do not use the scale system reading as a reference for medical treatment.
- The scale system assists only in the monitoring of the patient's weight variation.
- Do not use the scale system on an unlevel floor greater than 2.86°.
- Do not use the product clock to replace patient monitoring protocol, the product clock is for reference only.
- Do not use bed exit to replace patient monitoring protocol, it is intended only to aid in the detection of a patient exiting the product.
- Do not use bed exit with patients who weigh less than 250 lb (113 kg).
- Always use two people to attach or remove the patient helper.
- Do not load the patient helper above the safe working load of 275 lb (124.7 kg).
- Portable RF communications equipment, including peripherals such as antenna cables and external antennas, should be no closer than 12 inches (30 cm) to any part of MV3, including cables specified by the manufacturer.
- Avoid stacking or placing equipment adjacent with other equipment to prevent improper operation of the products. If such use is necessary, carefully observe stacked or adjacent equipment to make sure that they are operating properly.
- The use of accessories, transducers, and cables, other than those specified or provided by the manufacturer, could result in increased electromagnetic emissions or decreased electromagnetic immunity and result in improper operation.

CAUTION

- Improper usage of the product can cause injury to the patient or operator. Operate the product only as described in this manual.
- Do not modify the product or any components of the product. Modifying the product can cause unpredictable operation resulting in injury to patient or operator. Modifying the product also voids its warranty.
- Do not clean, disinfect, service, or perform maintenance while the product is in use.
- Always plug the product into a wall outlet (regulated AC-power source) when not in use to maintain a sufficient battery charge and to maximize product performance while operating on battery power.
- Always replace batteries that have corrosion at the terminals, display cracking, have expanded or bulging sides, or no longer can maintain a full charge.
- Always use authorized batteries when you replace the batteries. Use of unauthorized batteries may lead to unpredictable system performance.
- Do not pinch the power cord in the bed frame.
- Do not use the siderails as a push or pull device. Always move the product using the integrated handles in the headboard and footboard.
- Always remove the patient helper before you transport the product.

- Do not use the patient helper as a push or pull device.
 - Do not use the oxygen bottle holder as a push or pull device.
 - Do not use the IV pole as a push or pull device.
 - Always make sure that the IV pole is at a low height during transport.
 - Always make sure that all persons and equipment are away from the area below and around the Fowler before you activate the CPR release. The CPR release is for emergency use only.
 - Always expand or retract the litter width before you place a patient on the product.
 - Always expand or retract the litter width when the product is in the full flat horizontal position.
 - Always expand the litter deck to the desired width before you expand the headboard.
 - Always retract the headboard to the desired width before you retract the litter deck.
 - Do not expand or retract the headboard while a patient is on the product.
 - Always make sure that the product is clear of obstacles before you use motion functions.
 - Always raise the siderails when the litter is in its full down position. This prevents the scale system from weighing a patient inaccurately.
 - Do not load the IV pole above the safe working load of 40 lb (18 kg).
 - Do not load an individual IV pole hook above the safe working load of 20 lb (9 kg).
 - Always secure the lifting pole in the mounting bracket before you adjust the patient helper.
 - Always remove the patient helper before transporting the product.
 - Always make sure that the patient helper mounting bracket is secure before use.
 - Do not load the oxygen bottle holder above the safe working load of 45 lb (20.4 kg).
 - Always unplug the power cord from the wall outlet when large spills occur near the circuit boards, cables, and motors. Remove the occupant from the product, clean up the fluid, and inspect the product. Fluids can cause unpredictable operation and decreased functionality of any electrical product. Do not return the product to service until dry and tested for safe operation.
 - Always wipe down with clean water (or 70% isopropyl alcohol, if using **Virex®** TB) and dry each product after disinfecting. Some disinfectants are corrosive in nature and may cause damage to the product. If you do not rinse and dry the product, you may leave a corrosive residue on the surface of the product. This corrosive residue could cause premature degradation of critical components. Failure to follow these disinfecting instructions may void your warranty.
-

Introduction

This manual assists you with the operation or maintenance of your Stryker product. Read this manual before operating or maintaining this product. Set methods and procedures to educate and train your staff on the safe operation or maintenance of this product.

CAUTION

- Improper usage of the product can cause injury to the patient or operator. Operate the product only as described in this manual.
 - Do not modify the product or any components of the product. Modifying the product can cause unpredictable operation resulting in injury to patient or operator. Modifying the product also voids its warranty.
-

Note

- This manual is a permanent part of the product and should remain with the product even if the product is sold.
- Stryker continually seeks advancements in product design and quality. This manual contains the most current product information available at the time of printing. There may be minor discrepancies between your product and this manual. If you have any questions, contact Stryker Customer Service or Technical Support at 1-800-327-0770.

Product description

The Stryker model 5900 MV3 bariatric hospital bed is an AC-powered adjustable hospital bed designed to be utilized with a patient support surface matching the deck size of the bed frame. MV3 consists of a Fowler and knee Gatch to aid in the adjustment of the surface contour of the bed, moveable and latchable siderails, and electronic controls located in the footboard and siderails. The iBed Awareness system allows users to set various bed parameters to monitor bed positioning and provides visual alerts when those parameters set by the healthcare professional (HCP) are altered.

Indications for use

WARNING

- Always use this product for bariatric use only per the details on the product labeling and specifications from this manual.
 - Do not use this product for behavioral, pediatric, or home healthcare use.
 - Do not use this product in an oxygen rich environment.
-

The MV3 bariatric bed is intended to provide a patient support surface for medical purposes and to provide a method of transporting patients within a healthcare facility. It is intended to be used with bariatric, adult, non-behavioral health patients with a BMI of 30 kg/m² or greater and weighing 250 lb (113.4 kg) or more.

Clinical benefits

Patient treatment, patient positioning, and diagnostic

Contraindications

None known.

Expected service life

The 5900 MV3 bariatric bed has an eight year expected service life under normal use conditions and with appropriate periodic maintenance.





The backup batteries have a one year expected service life under normal use conditions.

Disposal/recycle

Always follow the current local recommendations and/or regulations governing environmental protection and the risks associated with recycling or disposing of the equipment at the end of its useful life.

Specifications

WARNING - Always use Stryker approved mattresses that have been tested for compatibility with the product frame to avoid the risk of patient entrapment.

	Safe working load Note: Safe working load indicates the sum of the occupant, accessories, and mattress weight.	1102 lb	500 kg
	Maximum patient weight	1027 lb	465.8 kg
	Mass of equipment with safe working load	2004 lb	909 kg
Product weight		902 lb	409.1 kg
Scale system capacity maximum		1102 lb	500 kg
Scale system accuracy (non-NAWI)		± 3% of the total patient weight for patients weighing 225 (102 kg) to 1102 lb (500 kg)	
	Scale system accuracy (NAWI) MAX = 500 kg, MIN = 102 kg, e = 2 kg, Tare = -80 kg	± 4.4 lb (2 kg) for patients weighing 225 lb (102 kg) to 882 lb (400 kg)	
		± 6.6 lb (3 kg) for patients weighing 886 lb (402 kg) to 1102 lb (500 kg)	
Overall length and width	Siderails stowed	92 in. x 38.3 in.	233.7 cm x 97.2 cm
		92 in. x 42 in.	233.7 cm x 106.7 cm
		92 in. x 48 in.	233.7 cm x 121.9 cm
	Siderails at low, intermediate, and high position	92 in. x 40.5 in.	233.7 cm x 102.9 cm
		92 in. x 46.5 in.	233.7 cm x 118.1 cm
		92 in. x 52.5 in.	233.7 cm x 133.4 cm
Patient sleep surface	36 in. (91.4 cm) deck position	80 in. x 34.5 in.	203.2 cm x 87.6 cm
	42 in. (106.7 cm) deck position	80 in. x 40.5 in.	203.2 cm x 102.9 cm
	48 in. (121.9 cm) deck position	80 in. x 46.5 in.	203.2 cm x 118.1 cm
Bed height to top of seat litter		12 in. to 28 in.	30.5 cm to 71.1 cm
Knee Gatch position		0° to 20° ± 2°	
Fowler position		0° to 60° ± 2°	
Foot position		0° to 13° ± 2°	
Trendelenburg and reverse Trendelenburg		+12° to -12°	

Electrical requirements Note - Class I Electrical Equipment: Protection against electrical shock relies on connection to protective earth of an appropriately rated hospital grade outlet.	120 VAC, 60 Hz, 8A	230 VAC, 50 Hz, 4A 220-240 VAC, 50-60 Hz, 4A
Hospital grade GFCI auxiliary outlet	120 VAC, 60 Hz, 6A	230 VAC, 50 Hz, 3A 230 VAC, 50 Hz, 4A
Battery voltage Note - Always replace with Stryker approved batteries.	12 VDC (x2) (Stryker part number: 5900280025)	
Duty cycle	2 minutes ON, 18 minutes OFF	
Application environments	1, 2, 3, and 5 per IEC 60601-2-52	
Maximum acoustic sound pressure	< 60 dBA	

Compatible mattress										
Bariatric non-powered support surface (288505550001)	Length		Width		Thickness		Bolster width, patient right and patient left		Bolster thickness, patient right and patient left	
		79.5 in.	201.9 cm	45 in.	114.3 cm	7 in.	17.8 cm	6 in.	15.2 cm	7 in.

Note - Minimum mattress firmness: ILD at 50% - minimum of 108 lbf

Stryker reserves the right to change specifications without notice.

Specifications listed are approximate and may vary slightly from product to product or by power supply fluctuations.

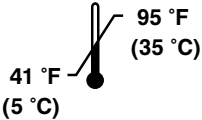
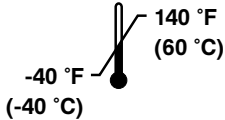
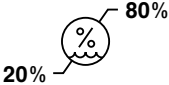
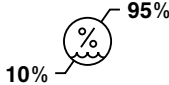
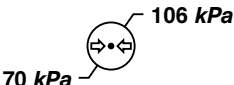
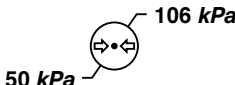
Environmental conditions	Operation	Storage and transportation
Ambient temperature		
Relative humidity (non-condensing)		
Atmospheric pressure		

European REACH - MV3

In accordance with the European REACH regulation and other environmental regulatory requirements, the components that contain declarable substances are listed.

Description	Number	Substance of very high concern (SVHC) chemical name
PCBA, IOM deck position monitor, head	590040004101	Lead
PCBA, IOM deck position monitor, seat	590040004102	Lead
PCBA, IOM deck position monitor, foot	590040004103	Lead

Product illustration

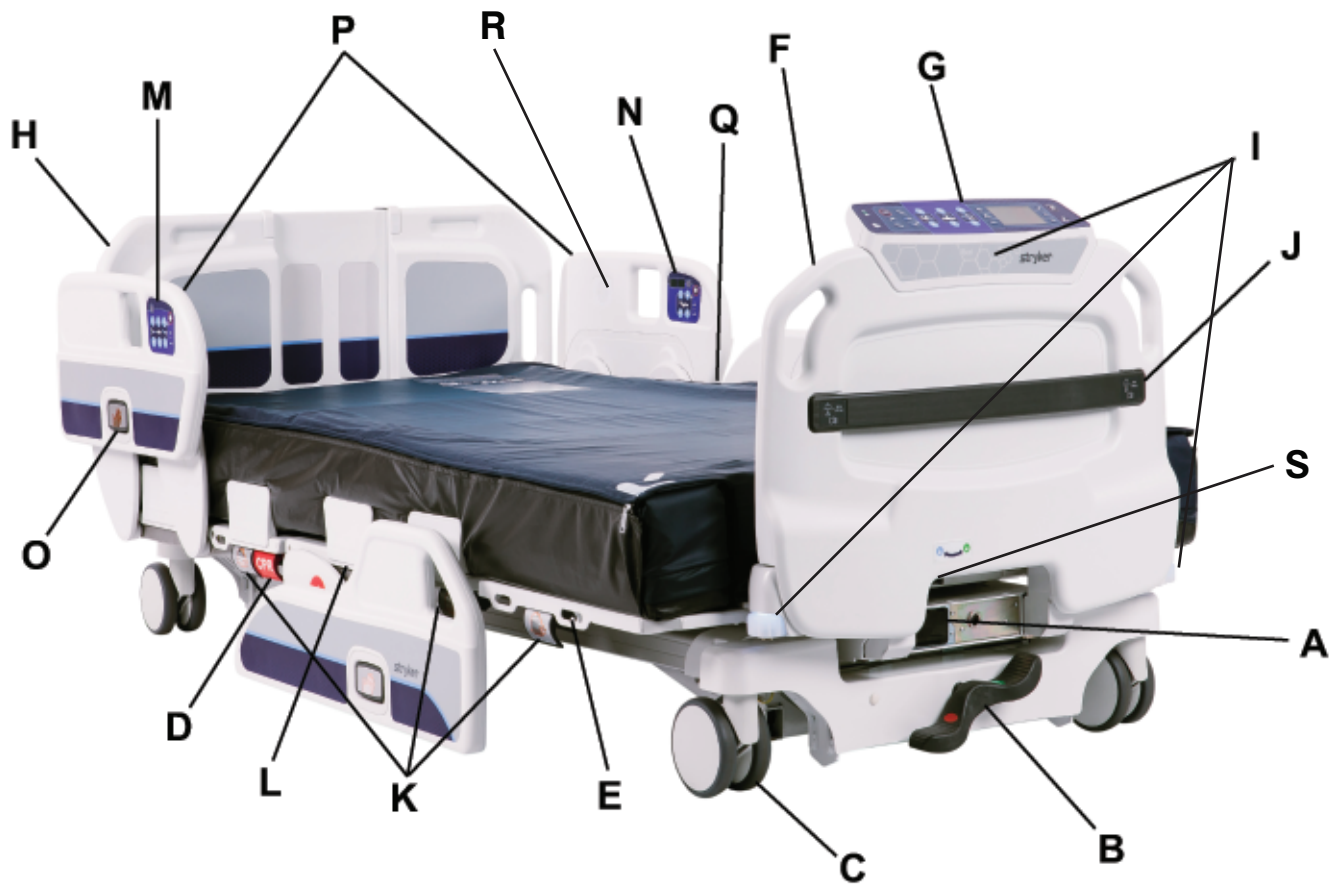

Figure 1 – Model 5900 MV3 bariatric bed

A	Hospital grade GFCI auxiliary outlet	K	Mattress deck expansion handle
B	Brake/steer pedal	L	Mattress retainer
C	Caster	M	Operator control panel
D	CPR release handle	N	Patient control panel
E	Foley bag hooks	O	Siderail release button
F	Footboard	P	Siderails
G	Footboard control panel	Q	Support surface
H	Headboard	R	Nurse call speaker

I	iBed Awareness lights	S	Footboard lock switch
J	Integrated pump rack		

Applied parts



Figure 2 – Type B applied parts

Contact information

Contact Stryker Customer Service or Technical Support at: 1-800-327-0770.

Stryker Medical
 3800 E. Centre Avenue
 Portage, MI 49002
 USA

Note - The user and/or the patient should report any serious product-related incident to both the manufacturer and the Competent authority of the European Member State where the user and/or patient is established.

To view your operations or maintenance manual online, see <https://techweb.stryker.com/>.

Have the serial number (A) of your Stryker product available when calling Stryker Customer Service or Technical Support. Include the serial number in all written communication.

Serial number location

You can find the serial number (A) below the headboard at the head of the bed (Figure 3).

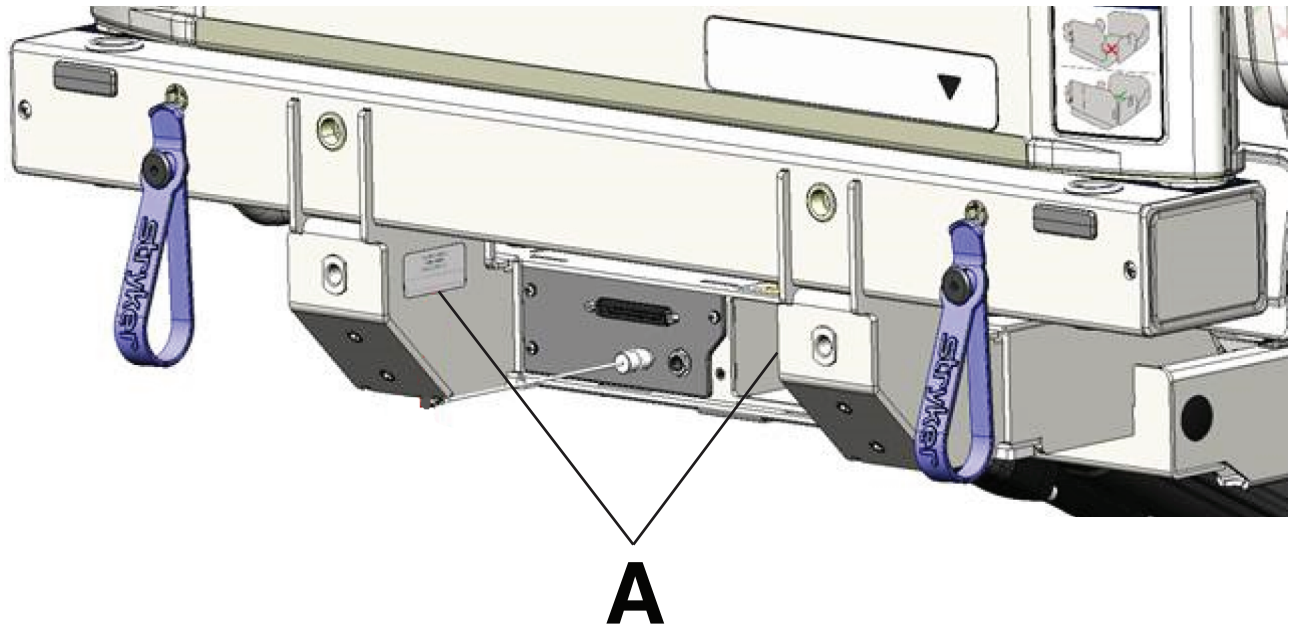

Figure 3 – Serial number location-operator view

Setup

WARNING - Always plug the product into a grounded, hospital grade wall outlet. You can only achieve grounding reliability when you use a hospital grade wall outlet. This product is equipped with a hospital-grade plug for protection against electric shock hazard.

CAUTION - Do not clean, disinfect, service, or perform maintenance while the product is in use.

Note - Allow the product to reach room temperature before you conduct any setup or test functional operations.

Before you place the product into service, make sure these components are working properly:

1. Plug the product into a grounded, hospital grade wall outlet and make sure that the power LED at the foot end of the product comes on (*Plugging or unplugging the product* (page 14)).
2. Make sure that the deck extensions expand, retract, and lock in the 36", 42", and 48" positions (*Expanding or retracting the litter* (page 18)).
3. Make sure that the siderails raise, lower, lock in the up position, lock in the intermediate position when lowered and store (*Raising the siderails* (page 21)).
4. Make sure that all four casters lock when you apply the brake (*Applying or releasing the brakes* (page 16)).

Note - Make sure that the **Brake** LED located on the footboard control panel (*Footboard control panel - home display* (page 31)) illuminates when the brakes are applied and blinks when the brakes are released.

5. Raise the Fowler (head of bed) up to approximately 60°. Pull the CPR release handle and make sure that the back will drop with minimal effort (*Activating the CPR release* (page 17)).
6. Perform each function on the footboard control panel to make sure that each function works.
7. Perform each function on each control panel on the head end siderails to make sure that each function works.
8. Activate the motion stop system. Press **Bed height down** (J, *Footboard control panel - bed controls* (page 27)) to lower the litter. As the litter lowers, push up on the motion interrupt pan under the litter and make sure that downward motion stops. Release the pan and allow downward motion to continue

Note - The product's upward motion or other functions are not disrupted by the motion stop system.

9. Set clock to local date and time (*Setting the clock* (page 36)).
10. Check or set zone of operation to area gravity zone (for NAWI scale only). Service only by qualified personnel.

Attaching the bariatric non-powered support surface option

To attach the bariatric non-powered support surface option onto MV3, see the Bariatric Non-Powered Support Surface Operations Manual (2885-009-001).

Note - Always zero/tare the scale after adding a support surface or mattress to the bed frame, see *Zeroing/taring the scale* (page 32).

Setting up nurse call communication

WARNING - Always use a Stryker supplied interface cable. Use of any other cable may cause the product to not function as intended, which may result in patient or user injury.

Note

- The nurse call button on this product has not been evaluated for the requirements of Clause 17 (Normal Operation) of UL 1069. The user is responsible to determine the operability of the nurse call button with all systems connected to the product.
- The nurse call interface connects to nurse call systems designed to comply with appropriate standards (i.e. IEC 60601-1, IEC 60950, UL 1069) and rated for a maximum of 42.4Vpk, 60Vdc.

- MV3 is equipped with inputs that accept either a DB-37 or 1/4" jack nurse call cable.

To setup nurse call communication:

1. Plug the interface cable into the 37-pin connector or 1/4" jack in the litter frame at the head end of the product (A) (Figure 4) and into the applicable connection (patient station, head wall, or docker station).

Note

- Only connect the 37-pin connector or 1/4" jack to the head wall output configuration or product Communications Tester (sold separately).
 - Make sure that you insert the 1/4" jack dummy plug (C) into the 1/4" jack when not in use.
2. Use a #2 Phillips screwdriver and two screws (#10-32) to secure the strain relief (B) that holds the interface cable to the litter frame for strain relief (Figure 4).
 3. Press the **Nurse call** button (H, *Operator control panel (outside siderail)* (page 25)) to verify the connection between the product's nurse call signal and the hospital's nurse call system.

To activate nurse call, see *Activating nurse call communication* (page 25).

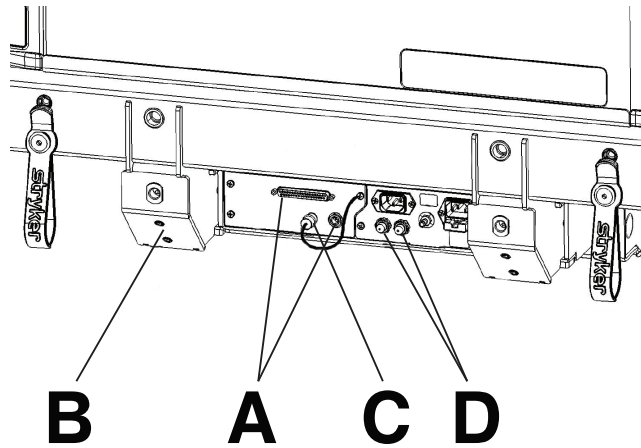

Figure 4 – 37-pin connector and 1/4" jack

Operation

Plugging or unplugging the product

WARNING

- Always connect this product to a supply mains with protective earth to avoid the risk of electric shock.
 - Always make sure the product is connected to an appropriate power source if the loss of power would result in unacceptable risk.
 - Always store the power cord to avoid the risk of entanglement, damage to the power cord, or potential shock hazards. If the power cord is damaged, remove the product from service and contact maintenance personnel.
 - Always allow enough clearance between the head end of the product and the adjacent wall, so you can unplug the power cord from the wall outlet during an emergency.
 - Always store the power cord before you transport the product.
-

To plug in the product, plug the power cord into a hospital grade protective earthed outlet.

To unplug the product, grasp the mold near the outlet and pull in a direction parallel to the floor (not at an angle).

Note - The **Power LED (K)** on the footboard control panel (*Footboard control panel - menu controls* (page 30)) illuminates when the product is plugged in.

Charging the battery

WARNING

- Always disconnect the power cord from the wall outlet if you detect overheating of the battery, cables, or cords. Do not use the product until it has been inspected, serviced, and confirmed to work as intended by maintenance personnel.
 - Always replace the battery after it surpasses its expected service life.
 - Do not open the battery.
 - Do not expose the battery to excessive heat.
 - Do not spill liquid onto the battery or submerge the battery in liquid.
-

CAUTION

- Always plug the product into a wall outlet (regulated AC-power source) when not in use to maintain a sufficient battery charge and to maximize product performance while operating on battery power.
 - Always replace batteries that have corrosion at the terminals, display cracking, have expanded or bulging sides, or no longer can maintain a full charge.
 - Always use authorized batteries when you replace the batteries. Use of unauthorized batteries may lead to unpredictable system performance.
-

MV3 is equipped with a battery backup system that charges when the product is plugged into a wall outlet. The battery backup system allows the operator to use the product when the product is unplugged, during a power failure, or while transporting a patient. Battery backup functionality activates when you unplug the product.

Always check battery backup function according to the preventive maintenance checklist (see *Preventive maintenance* (page 45)). Always replace the battery if it does not perform as intended during preventive maintenance.

To charge the battery, connect the product to a wall outlet. The battery has a full charge within 10 to 12 hours.

Note

- The **Power LED (K)** and **Battery LED (J)** on the footboard control panel (*Footboard control panel - menu controls* (page 30)) illuminate when the product is plugged in and the battery is charging.
- The **Battery LED** flashes when the product is on battery power.
- While on battery power, the **Battery LED** will flash slowly when full and flash fast when low.

Storing the power cord

WARNING

- Always store the power cord before you transport the product.
 - Always store the power cord to avoid the risk of entanglement, damage to the power cord, or potential shock hazards. If the power cord is damaged, remove the product from service and contact maintenance personnel.
-

CAUTION - Do not pinch the power cord in the bed frame.

To store the power cord and auxiliary cord, wrap the cords and secure them with the cord wrap (A) underneath the head end of the product (Figure 5).

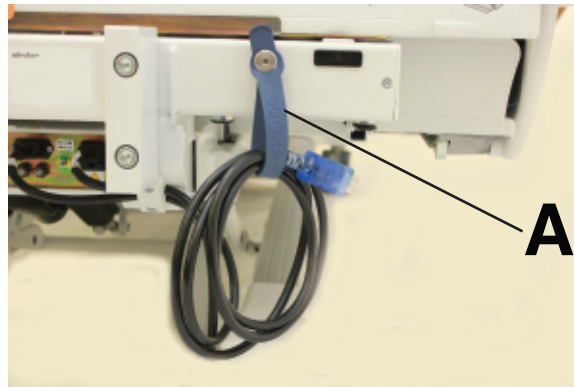

Figure 5 – Storing the power cord

Transporting the product

WARNING

- Always use two people when you transport the product.
 - Always store the power cord before you transport the product.
 - Always lock the siderails in the full up position with the sleep surface horizontal when you transport a patient.
 - Always keep limbs, hands, fingers, and other body parts clear of mechanisms and gaps.
 - Always make sure that there are no obstacles near the product. Injury to the patient, operator, bystanders or damage to the frame or surrounding equipment could occur if you collide with an obstacle.
 - Do not attempt to transport the product laterally. This may cause the product to tip.
-

CAUTION

- Do not use the siderails as a push or pull device. Always move the product using the integrated handles in the headboard and footboard.
 - Always remove the patient helper before you transport the product.
 - Do not use the patient helper as a push or pull device.
 - Do not use the oxygen bottle holder as a push or pull device.
 - Do not use the IV pole as a push or pull device.
 - Always make sure that the IV pole is at a low height during transport.
-

To transport the product:

1. Lock the siderail control panel functions (see *Footboard control panel - lockouts* (page 28)).
2. Unplug the power cord from the wall outlet.
3. See *Storing the power cord* (page 15).
4. Lower the IV pole (*Raising or lowering the IV pole (option)* (page 38)).
5. Turn the oxygen bottle holder in toward the product.

6. Raise and lock the siderails in the full up position (see *Raising the siderails* (page 21)).
7. Release the brakes (see *Applying or releasing the brakes* (page 16)).
8. Push the product from the headboard or footboard.

Applying or releasing the brakes

WARNING

- Always apply the brakes when a patient is getting into or out of the product to avoid instability.
 - Always apply the brakes when the patient is unattended.
 - Do not apply the brakes to slow or stop the product while it is in motion.
-

You can find the brake pedals at both the head and foot ends of the product.

To apply the brakes, depress the red side of the pedal (Figure 6). The brake pedal locks all four casters. This holds the product in place.

To release the brakes, depress the green side of the pedal until the pedal is in the neutral position (Figure 7). This releases all four casters and allows you to move the product.

Note - The **Brake LED (L)** on the footboard control panel (*Footboard control panel - menu controls* (page 30)) illuminates when you apply the brakes and flashes when you release the brakes.



Figure 6 – Applying the brakes



Figure 7 – Releasing the brakes/neutral position

Applying or releasing steer lock

WARNING

- Always lock the siderails in the full up position with the sleep surface horizontal when you transport a patient.
 - Always unplug the power cord before you transport the product.
 - Always release the brakes before you transport the product. Do not transport the product with the brakes applied.
 - Do not transport the product laterally after you apply the steer lock pedal. The product cannot swivel when you transport with steer lock.
 - Do not attempt to release steer lock while the product is in motion.
-

Steer lock guides the product along a straight line during transport and pivots the product around corners. The steer lock pedal locks the casters on the foot end. You can find the steer lock pedal at both the head end and foot end of the product.

To transport with steer lock:

1. Align the casters to face the direction of transport.
2. To apply the steer caster, depress the green side of the pedal (Figure 8).

To release steer lock, depress the red side of the pedal until the pedal is in the neutral position (Figure 9).

Note - To move the product in any direction, including laterally, release the steer lock pedal.

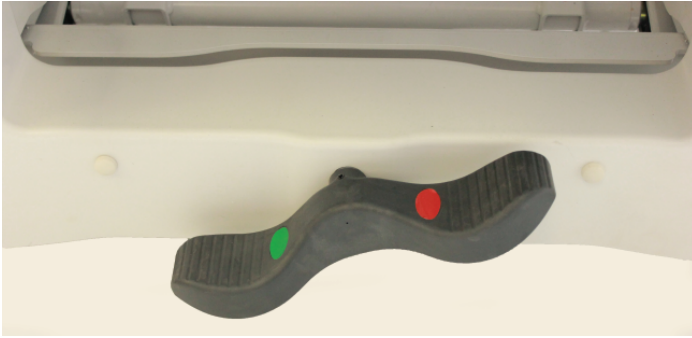

Figure 8 – Applying steer lock

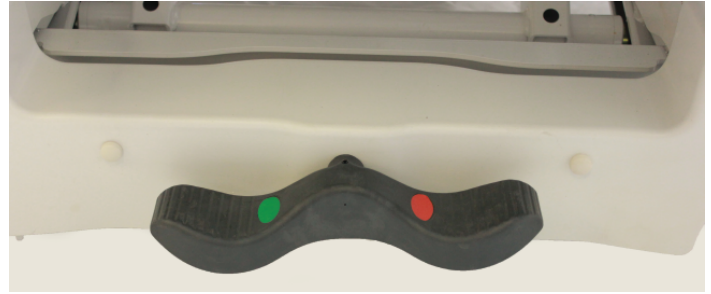

Figure 9 – Releasing steer lock/neutral position

Activating the CPR release

CAUTION - Always make sure that all persons and equipment are away from the area below and around the Fowler before you activate the CPR release. The CPR release is for emergency use only.

When you raise the Fowler and need quick access to the patient, you can position the product Fowler angle to 0° by activating the CPR release.

You can find the two CPR release levers at the head end section on both the left and right sides of the Fowler (A) (Figure 10).

To activate the CPR release:

1. Pull the lever (A) on either side of the Fowler (Figure 10).

Note - Release the CPR lever at any time to stop product Fowler, knee Gatch, and foot section motion.

2. Guide the Fowler to the flat position.

Note

- The knee Gatch and foot section will lower when you pull the CPR lever.
- You can also activate the CPR release if you press the **CPR** button on the footboard control panel (*Footboard control panel - bed controls* (page 27)).

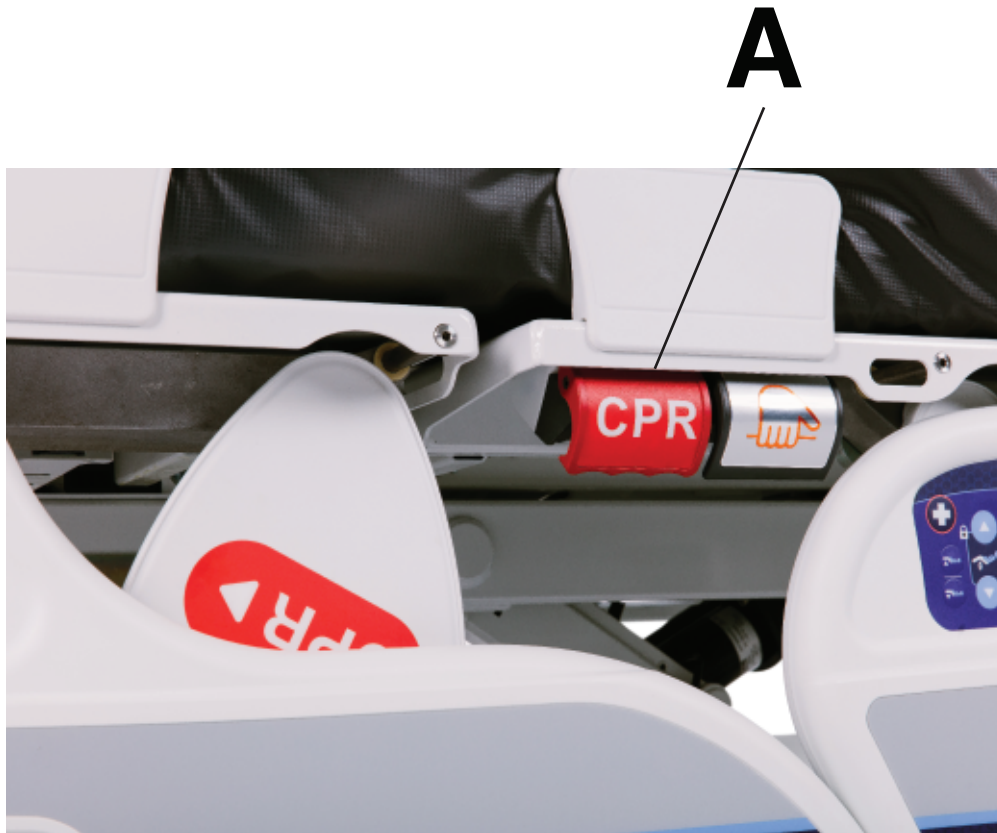

Figure 10 – Activating the CPR release

Expanding or retracting the litter

CAUTION

- Always expand or retract the litter width before you place a patient on the product.
 - Always expand or retract the litter width when the product is in the full flat horizontal position.
 - Always expand the litter deck to the desired width before you expand the headboard.
 - Always retract the headboard to the desired width before you retract the litter deck.
-

Note

- Make sure that you expand or retract the litter width before you place a support surface on the product.
- Make sure that each section is aligned to the same width and locked after you expand or retract the litter.

MV3 has three litter deck widths to meet various patient needs. You can adjust the litter deck to 36", 42", and 48" wide.

To expand the litter:

1. Locate the deck levers (A) on the Fowler, knee Gatch, and foot sections of the litter deck (Figure 11).

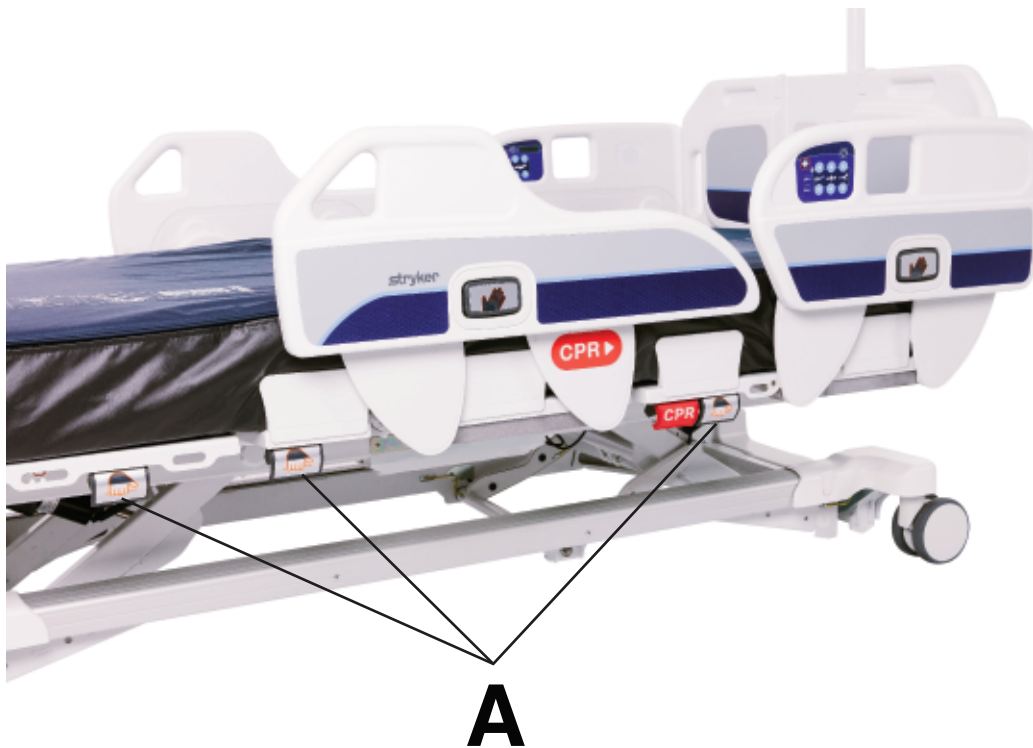

Figure 11 – Deck lever locations

2. Pull and release the deck lever and pull outward to extend the litter deck to the desired width (42" or 48") until you hear the section lock into place.
3. Expand the headboard to the desired width to match the litter deck width, see *Removing or replacing the headboard* (page 20).
4. Adjust the mattress width (see the appropriate mattress operations manual).
5. Confirm headboard width adjustment at the footboard control panel.

To retract the litter:

1. Retract the headboard to the desired width to match the litter deck width, see *Removing or replacing the headboard* (page 20).
2. Adjust the mattress width (see the appropriate mattress operations manual).
3. Locate the deck levers (A) on the Fowler, knee Gatch, and foot sections of the litter deck (Figure 11).
4. Pull and release the deck lever and push inward to retract the litter deck to the desired width (36" or 42") until you hear the section lock into place.
5. Confirm headboard width adjustment at the footboard control panel.

Removing or replacing the headboard

WARNING

- Always align the headboard with the deck indicator facing away from the patient and match the litter deck width when you replace the headboard to avoid the risk of entrapment.
- Do not use the headboard for CPR support.

CAUTION - Do not expand or retract the headboard while a patient is on the product.

You can remove the headboard for patient accessibility and cleaning.

To remove the headboard:

Grasp the handles and lift the headboard straight up and off the product (Figure 12).

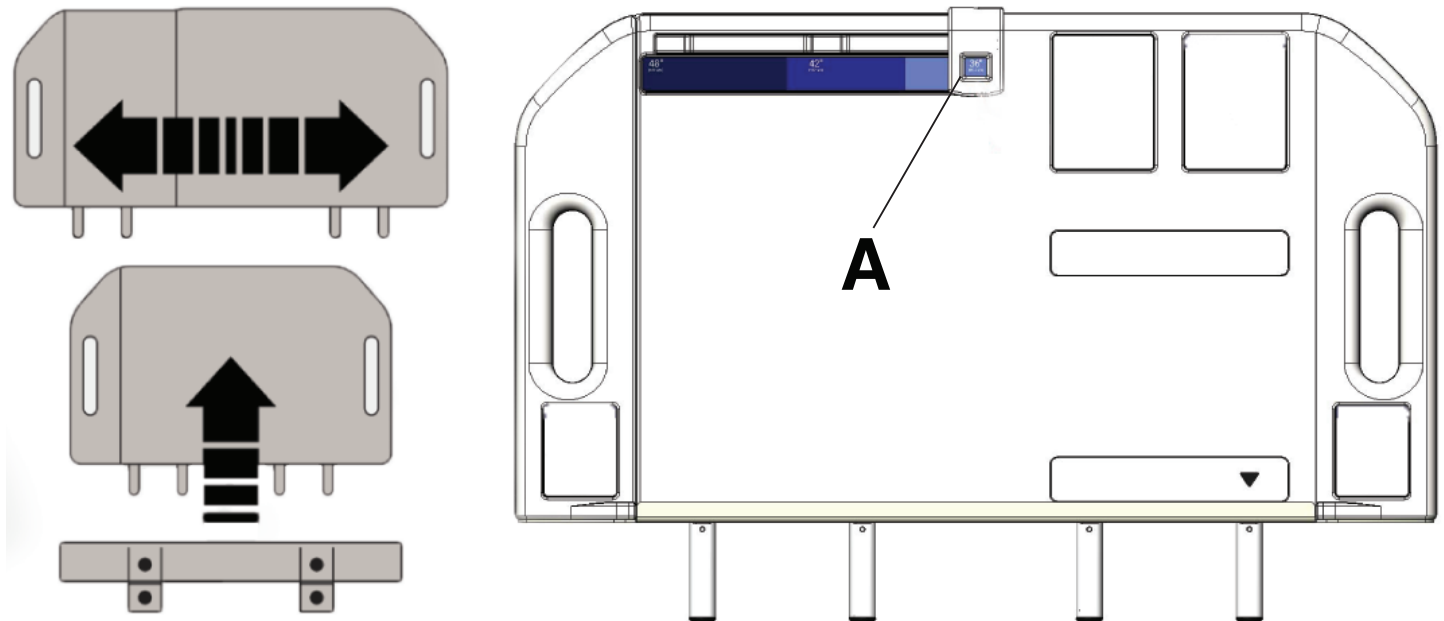

Figure 12 – Headboard orientation

To expand or retract the headboard:

Grasp the handles of the headboard and pull apart or push together until the headboard is at the desired width of 36", 42", or 48" (A, Figure 12).

To replace the headboard:

1. Align the headboard pegs with the sockets at the head end of the product by using the width labels as a guide (Figure 13).
2. Lower the headboard until it seats into the sockets.



Figure 13 – Replacing the headboard

Removing or replacing the footboard

You can remove the footboard for patient accessibility and cleaning.

To remove the footboard:

1. Locate the lock switch (A) at the bottom of the footboard and turn the switch toward the blue symbol to unlock (Figure 14).
2. Grasp the handles and lift the footboard straight up and off the product.

To replace the footboard:

1. Align the footboard pegs with the sockets at the foot end of the product.
2. Lower the footboard until it seats into the sockets.
3. Turn the lock switch (A) toward the green symbol to lock the footboard (Figure 14).

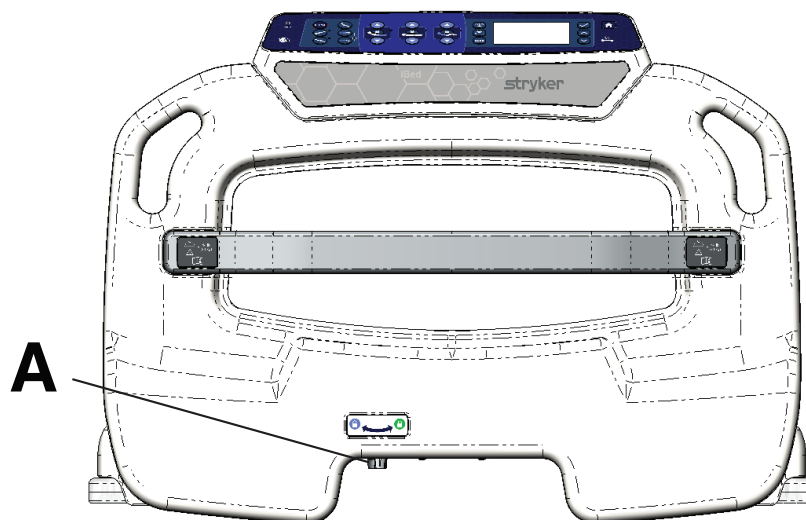

Figure 14 – Footboard lock

Raising the siderails

WARNING

- Always set the siderail position for appropriate patient safety.
- Always lock the operator control panel and patient control panel when the patient is unattended.
- Always make sure that cables, wires, and tubing from other equipment are routed so that they are not pinched by parts of the product.

Note - Do not use siderails as a patient restraint device.

When you raise the siderails, listen for a click to indicate that the siderail has locked into position. Pull on the siderail to make sure that it is locked.

- To raise the siderail to the highest position, grasp and rotate the siderail upward from either the lowest position or intermediate position (Figure 15).



Figure 15 – Siderail highest position

- To raise the siderail to the intermediate position, grasp and rotate the siderail upward from the lowest position until you hear the siderail click (Figure 16).



Figure 16 – Siderail intermediate position

Lowering the siderails

WARNING

- Always set the siderail position for appropriate patient safety.
- Always lock the operator control panel and patient control panel when the patient is unattended.

- Always make sure that cables, wires, and tubing from other equipment are routed so that they are not pinched by parts of the product.
-

Note - Do not use siderails as a patient restraint device.

To lower the siderail to the intermediate position, press the release button and rotate the siderail forward until it stops at the intermediate position (Figure 16).

To lower the siderail to its lowest position, press and hold the release button and rotate the siderail to the lowest position (Figure 17).



Figure 17 – Siderail lowest position

Note

- You can stow the siderail under the litter when the siderail is at the lowest position.
- You cannot place the product in the lowest position with the siderails stowed.

Securing patient restraint straps

There are ten patient restraint strap tie-in locations on the litter assembly to secure patient restraint straps. Two are located on the Fowler section, four are located on the knee Gatch section, and four are located on the foot section (Figure 18).

Note - The two slots located on the Fowler surface and the two slots located on the foot surface are mattress tie-in locations only.

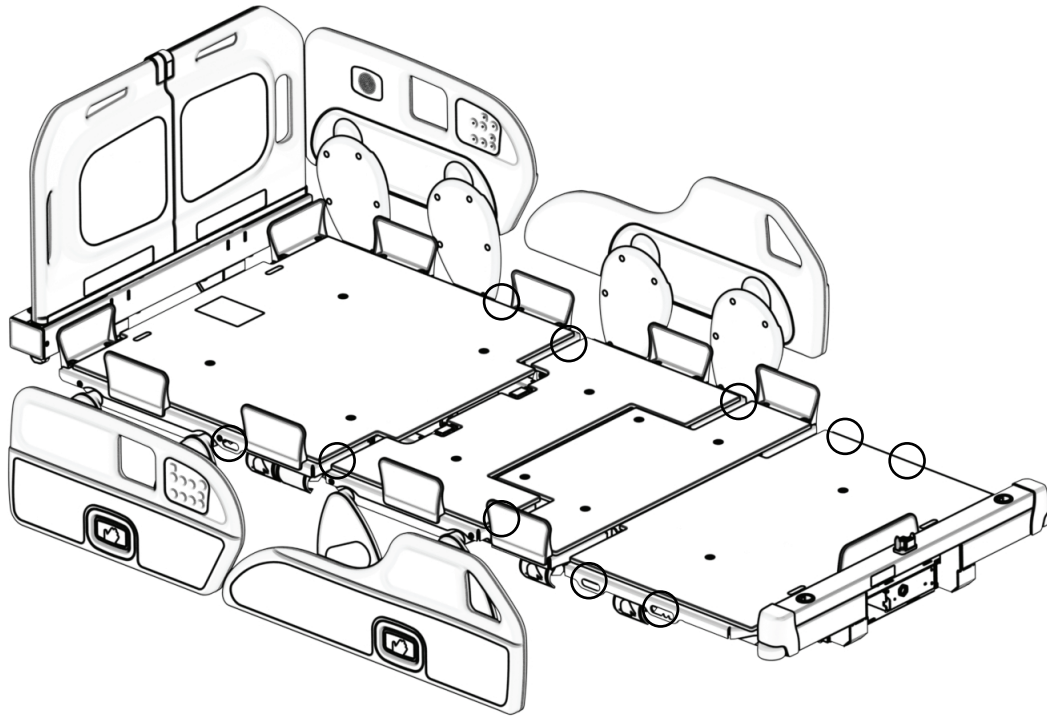

Figure 18 – Restraint strap tie-in locations

Securing a Foley bag to the Foley bag hook

Note

- The safe working load of the Foley bag hook is 8.8 lb (4 kg).
- Make sure that the Foley bag does not touch the ground while the product is in low height.

To secure a Foley bag to the Foley bag hook, place the hook of the Foley bag on the Foley bag hook.

There are two Foley bag hooks under the foot section (A), one on either side of the product (Figure 19). If you weigh the patient with the scale system, the Foley bag weight is included with the patient weight.



Figure 19 – Foley bag hook

Activating nurse call communication

Nurse call allows the patient or healthcare professional to send a signal to the nurse station for assistance.

To activate nurse call, press the **Nurse call** button (H, see *Operator control panel (outside siderail)* (page 25)) (A, *Patient control panel (inside siderail)* (page 26)).

Note - Nurse call requires a connection between MV3 and an applicable input (patient station, head wall, or docker station). See *Setting up nurse call communication* (page 12).

Connecting peripheral equipment to the hospital grade GFCI auxiliary outlet

WARNING

- Only use hospital grade electric equipment consuming 6A (120 VAC)/3A (230 VAC)/3A(220-240 VAC) or less with the hospital grade GFCI auxiliary outlet. The use of standard electric equipment may bring the current leakage to a level unacceptable for hospital equipment.
 - Do not use the 120/230/220-240 VAC hospital grade GFCI auxiliary outlet for life sustaining equipment.
-

The hospital grade GFCI auxiliary outlet is a built-in outlet for peripheral equipment. You can find the outlet at the foot end of the product (*Product illustration* (page 9)).

Note - The hospital grade GFCI auxiliary outlet is protected by resettable circuit breakers located at the head end of the product (D, Figure 4).

Operator control panel (outside siderail)

WARNING

- Always lower the product to its lowest height when the patient is unattended to reduce the risk of injury due to patient falls.
 - Always make sure that cables, wires, and tubing from other equipment are routed so that they are not pinched by parts of the product.
-

CAUTION - Always make sure that the product is clear of obstacles before you use motion functions.

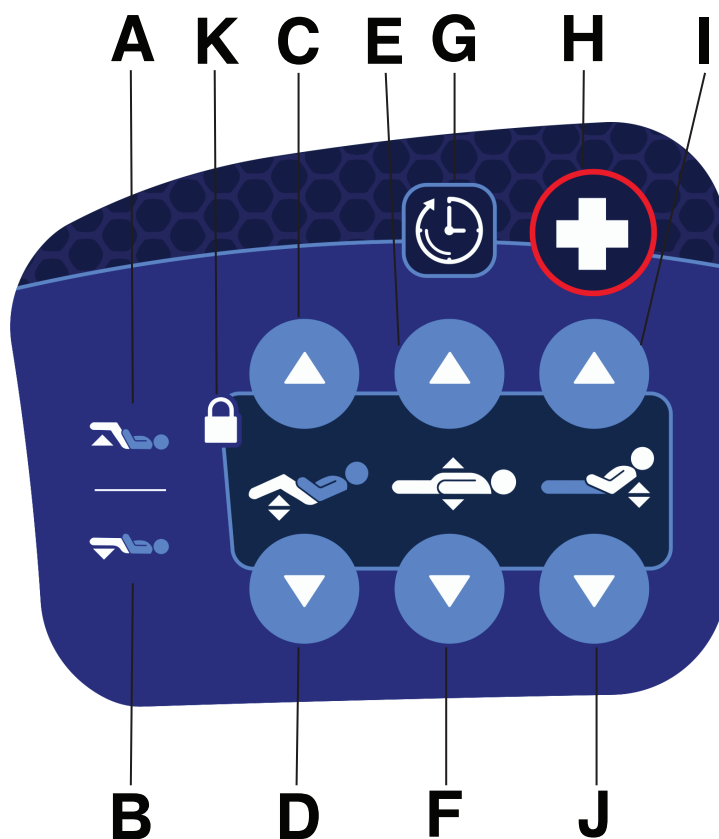

A	Foot up	Raises the foot section
B	Foot down	Lowers the foot section
C	Knee Gatch up	Raises the knee Gatch
D	Knee Gatch down	Lowers the knee Gatch
E	Bed height up	Raises the litter
F	Bed height down	Lowers the litter
G	Timer	Starts the 60 second timer (see J, <i>Patient control panel (inside siderail)</i> (page 26))
H	Nurse call	Activates nurse call
I	Fowler up	Raises the Fowler
J	Fowler down	Lowers the Fowler
K	Lock LED	Illuminates when a movement function has been locked

Patient control panel (inside siderail)

WARNING

- Always lower the product to its lowest height when the patient is unattended to reduce the risk of injury due to patient falls.

- Always make sure that cables, wires, and tubing from other equipment are routed so that they are not pinched by parts of the product.

CAUTION - Always make sure that the product is clear of obstacles before you use motion functions.

Healthcare professionals must instruct patients how to operate the patient control panel.

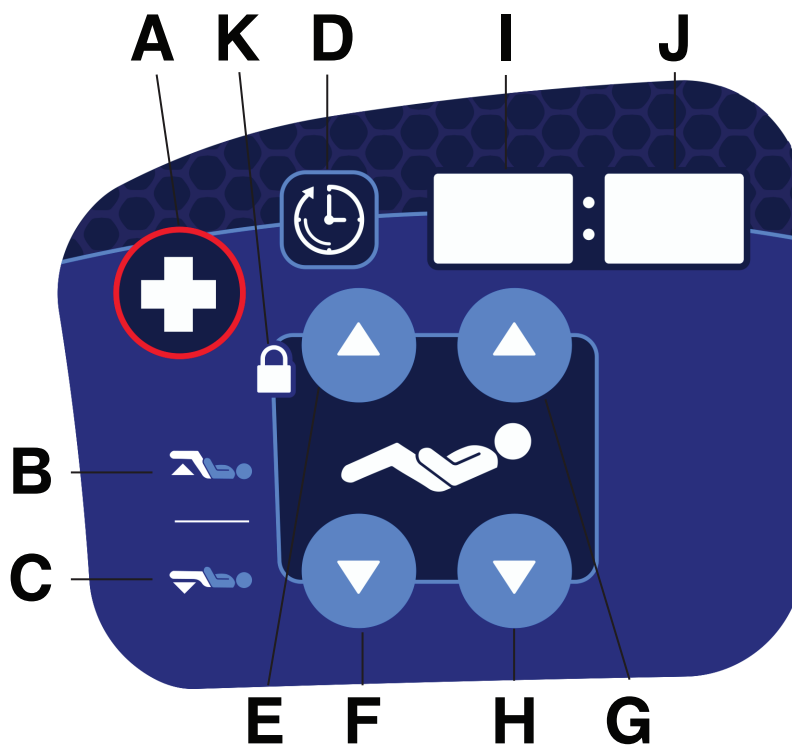

A	Nurse call	Activates nurse call
B	Foot up	Raises the foot section
C	Foot down	Lowers the foot section
D	Timer	Starts the 60 second timer (J, <i>Patient control panel (inside siderail)</i> (page 26))
E	Knee Gatch up	Raises the knee Gatch
F	Knee Gatch down	Lowers the knee Gatch
G	Fowler up	Raises the Fowler
H	Fowler down	Lowers the Fowler
I/J	Fowler angle display (I, patient right/J, patient left)	Displays the Fowler angle
J/I	Timer display (J, patient right/I, patient left)	Displays the timer value
K	Lock LED	Illuminates when a movement function has been locked

Footboard control panel - bed controls

WARNING

- Always lower the product to its lowest height when the patient is unattended to reduce the risk of injury due to patient falls.

- Always make sure that cables, wires, and tubing from other equipment are routed so that they are not pinched by parts of the product.

CAUTION - Always make sure that the product is clear of obstacles before you use motion functions.

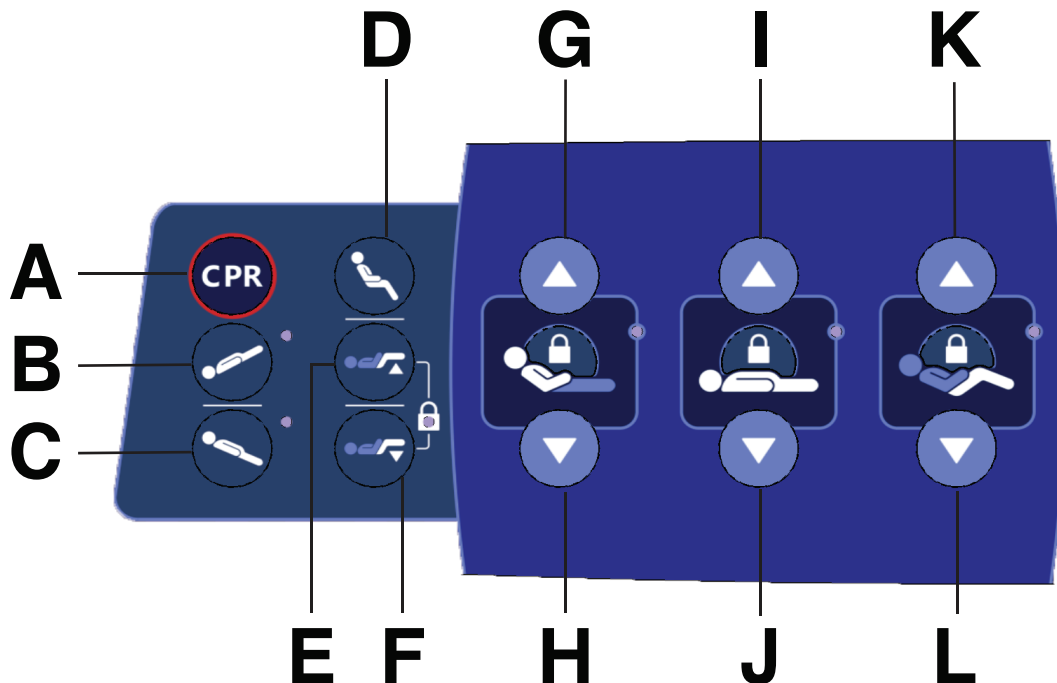

A	CPR	Places the product into the CPR position
B	Trendelenburg	Places the product into the Trendelenburg position (head down with foot up)
C	Reverse Trendelenburg	Places the product into the reverse Trendelenburg position (head up with foot down)
D	Cardiac chair position	Places the product into the cardiac chair position
E	Foot section up	Raises the foot section
F	Foot section down	Lowers the foot section
G	Fowler up	Raises the Fowler
H	Fowler down	Lowers the Fowler
I	Bed height up	Raises the litter
J	Bed height down	Lowers the litter
K	Knee Gatch up	Raises the knee Gatch
L	Knee Gatch down	Lowers the knee Gatch

Footboard control panel - lockouts

WARNING

- Always lock the control panel when you leave the patient unattended.
- Always lock the patient control panel when the patient's condition requires extra safety measures.

Lockouts can lock out motion control input from the operator control panel and patient control panel.

Note

- The corresponding lock LED illuminates when you lock a motion control.
- Bed exit, scale, and nurse call features are still available.

For **master lockout**, press all three lock buttons (A, B, C) at the same time to lock all button functions on the operator control panel, patient control panel, and footboard control panel. Repeat the process to unlock.

Note - When you enable **master lockout**, the lockout LEDs will flash and the screen will display **Master Lockout Feature Activated**.

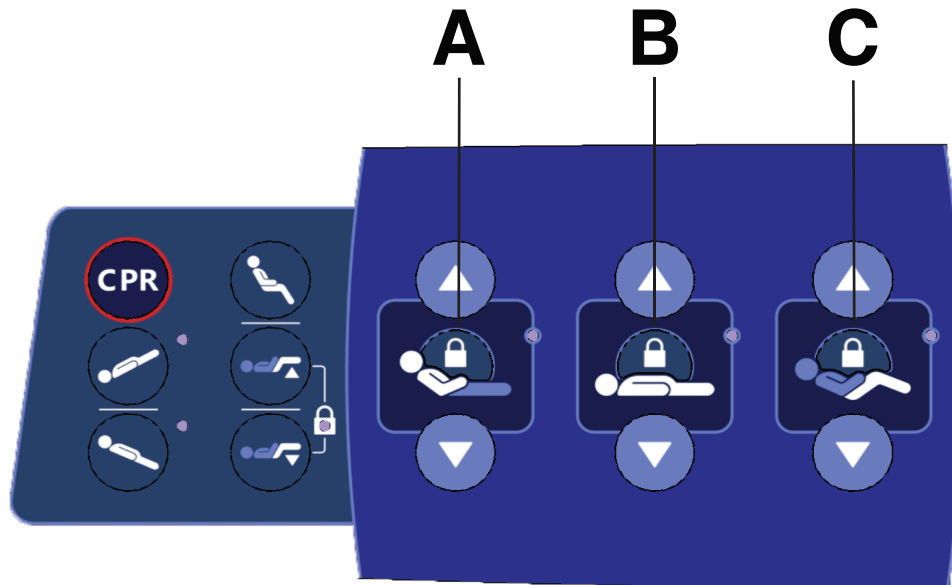

A	Fowler lock	Locks or unlocks the Fowler siderail controls
B	Bed height lock	Locks or unlocks the litter siderail controls
C	Knee Gatch/foot lock	Locks or unlocks the knee Gatch and foot siderail controls

Note

- The CPR button overrides all lockouts.
- If the product is in a specific position when you enable a lock, the product will be locked in that position.
- Lock parameters are saved when you unplug the product or during a power failure.
- Do not lock the control panel functions from the footboard if you must access the control panel functions when you remove the footboard.

Footboard control panel - menu controls

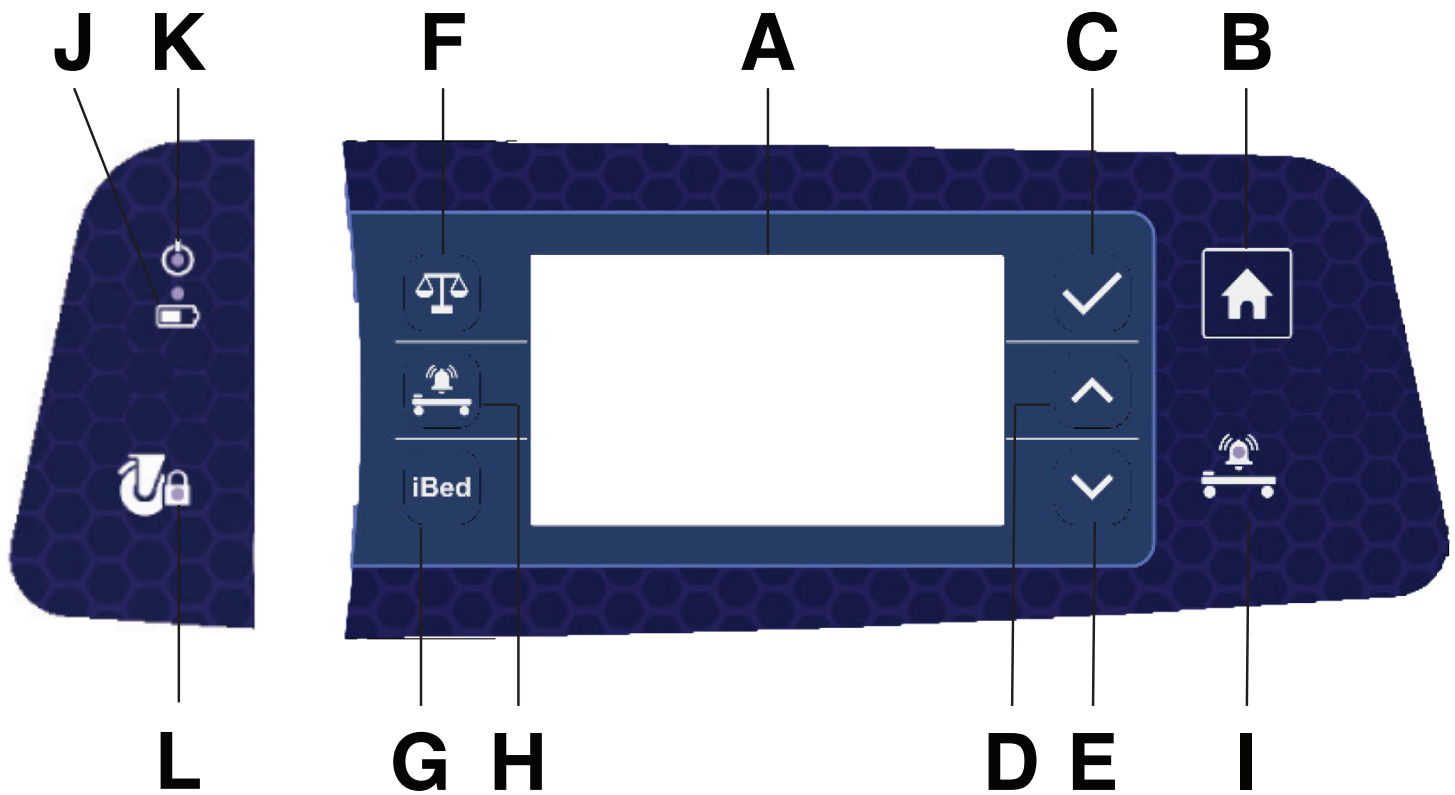

A	Screen	Displays menu functions Note - The screen is not a touchscreen display.
B	Home	Exits from menu function to home display (see <i>Footboard control panel - home display</i> (page 31))
C	Enter	Selects menu function or saves operation/displays settings functions from home display (see <i>Footboard control panel - settings</i> (page 35))
D	Up arrow	Scrolls up through menu functions
E	Down arrow	Scrolls down through menu functions
F	Scale	Displays scale functions (see <i>Footboard control panel - scale</i> (page 32))
G	iBed	Displays iBed functions (see <i>Footboard control panel - iBed</i> (page 35))
H	Bed exit	Displays bed exit functions (see <i>Footboard control panel - Bed exit</i> (page 34))
I	Bed exit LED	Illuminates when bed exit is active and flashes when alarming or paused
J	Battery LED	Illuminates when you plug the product into an outlet and flashes when product is on battery power
K	Power LED	Illuminates when you plug the product into an outlet
L	Brake LED	Illuminates when you apply the brakes and flashes when you release the brakes

Footboard control panel - home display

The home display is the default screen of the footboard control panel.

Note - If there is an error in one of the product functions, an error code will appear. Call for service, see *Contact information* (page 10).

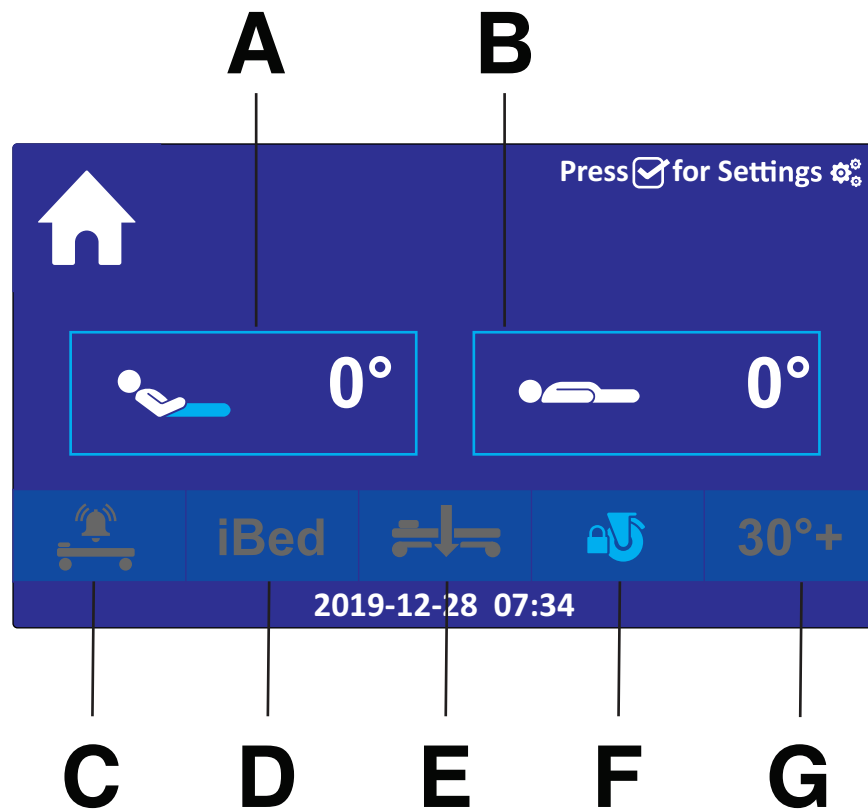

A	Fowler angle	Displays the current Fowler angle of the product
B	Trendelenburg angle	Displays the current Trendelenburg angle of the product
C	Bed exit	Illuminates blue when bed exit is active
		Illuminates red when bed exit is alarming
D	iBed	Illuminates blue when iBed is active
		Illuminates red when iBed is alarming
E	Low height	Illuminates blue when the product is at low height
		Illuminates red when iBed is active and product is not at low height
F	Brake	Illuminates blue when the brake is set
		Illuminates red when the brake is not set
G	Fowler 30°+	Illuminates blue when Fowler 30°+ is set
		Illuminates red when iBed is active and product is not at Fowler 30°+

Footboard control panel - scale

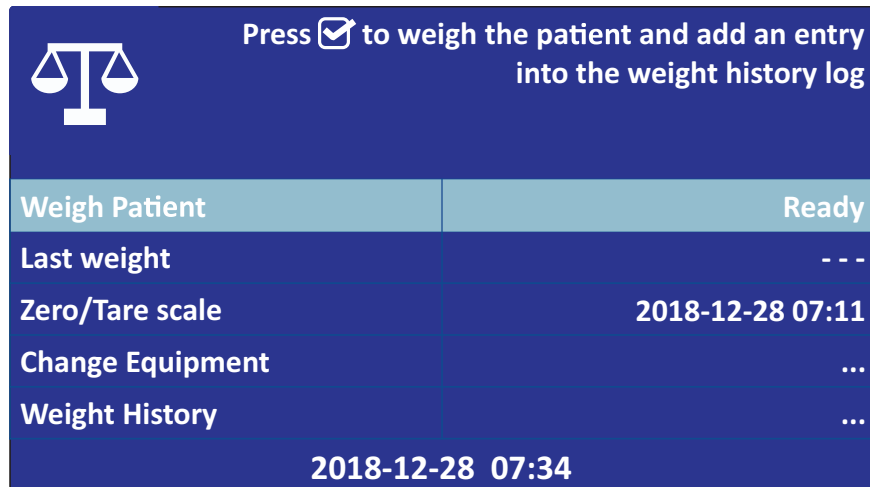

Weigh Patient	Select to weigh the patient (see <i>Weighing a patient</i> (page 33))
Last weight	Displays the previous weight
Zero/Tare scale	Select to zero/tare the scale/displays the last zero/tare date (see <i>Zeroing/taring the scale</i> (page 32))
Change Equipment	Select to add or remove equipment (see <i>Adding or removing equipment</i> (page 33))
Weight History	Displays the weight history log (see <i>Viewing the weight history</i> (page 33))

Zeroing/taring the scale

Before you place a patient on the bed, make sure that you zero/tare the scale.

Note - Always zero/tare the scale after adding a support surface, mattress, or linens to the bed frame.

To zero/tare the scale:

1. Press the scale button (F) on the footboard control panel (see *Footboard control panel - menu controls* (page 30)).
2. On the scale display, use the up arrow button (D) and down arrow button (E) to highlight the **Zero/Tare scale** option (see *Footboard control panel - menu controls* (page 30)).
3. Press the enter button (C) to zero/tare the scale (see *Footboard control panel - menu controls* (page 30)).

Note - Do not touch the product when you zero/tare the scale.

The **Zero/Tare scale** option will display the date and time of the most recent scale zero/tare.

Weighing a patient

WARNING

- Do not use the scale system reading as a reference for medical treatment.
 - The scale system assists only in the monitoring of the patient's weight variation.
 - Do not use the scale system on an unlevel floor greater than 2.86°.
-

CAUTION - Always raise the siderails when the litter is in its full down position. This prevents the scale system from weighing a patient inaccurately.

Before you place a patient on the product, make sure that you zero/tare the scale (see *Zeroing/taring the scale* (page 32)).

Note - Always zero/tare the scale after you add a support surface, mattress, or linens to the product.

To weigh a patient:

1. Press the scale button (F) on the footboard control panel (see *Footboard control panel - menu controls* (page 30)).
2. On the scale display, use the up arrow button (D) and down arrow button (E) to highlight the **Weigh Patient** option (see *Footboard control panel - menu controls* (page 30)).
3. When the **Weigh Patient** option says **Ready**, press the enter button (C) (see *Footboard control panel - menu controls* (page 30)).

Note - Do not touch the product when you weigh the patient.

The **Weigh Patient** option will display the patient's weight for a moment before it is displayed on the next line, **Last weight**.

Note - If a previous weight was displayed on the **Last weight** line, it will now appear in **Weight History**.

Adding or removing equipment

To change equipment:

1. Press the scale button (F) on the footboard control panel (see *Footboard control panel - menu controls* (page 30)).
2. On the scale display, use the up arrow button (D) and down arrow button (E) to highlight the **Change Equipment** option (see *Footboard control panel - menu controls* (page 30)).
3. Press the enter button (C) and follow the prompts to add or remove equipment (see *Footboard control panel - menu controls* (page 30)).

Viewing the weight history

WARNING - Do not use the product clock to replace patient monitoring protocol, the product clock is for reference only.

To view the weight history log:

1. Press the scale button (F) on the footboard control panel (see *Footboard control panel - menu controls* (page 30)).
2. On the scale display, use the up arrow button (D) and down arrow button (E) to highlight the **Weight History** option (see *Footboard control panel - menu controls* (page 30)).
3. Press the enter button (C) to view the weight history (see *Footboard control panel - menu controls* (page 30)).

The weight history stores up to 10 scale readings.

Footboard control panel - Bed exit

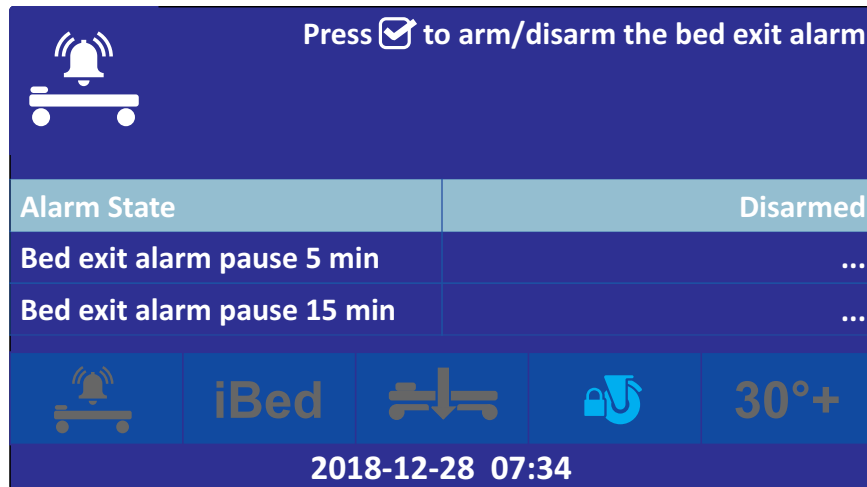

Alarm State	Arms or disarms bed exit (see <i>Arming or disarming bed exit</i> (page 34))
Bed exit alarm pause 5 min	Suspends the bed exit alarm for five minutes (see <i>Pausing bed exit</i> (page 35))
Bed exit alarm pause 15 min	Suspends the bed exit alarm for fifteen minutes (see <i>Pausing bed exit</i> (page 35))

Arming or disarming bed exit

WARNING

- Do not use bed exit to replace patient monitoring protocol, it is intended only to aid in the detection of a patient exiting the product.
- Do not use bed exit with patients who weigh less than 250 lb (113 kg).

When armed, bed exit monitors the patient's position on the product.

To arm bed exit:

1. Set the scale to zero/tare if not already performed. See *Zeroing/taring the scale* (page 32).
 - Note** - If you do not set the scale to zero before you place a patient on the product, bed exit may not operate properly.
2. Position the patient on the product.
3. Press the bed exit button (H) on the footboard control panel (see *Footboard control panel - menu controls* (page 30)).
4. On the bed exit display, use the up arrow button (D) and down arrow button (E) to highlight the **Alarm State** option (see *Footboard control panel - menu controls* (page 30)).
5. Press the enter button (C) to arm bed exit (see *Footboard control panel - menu controls* (page 30)).

After arming bed exit, the bed exit LED (I) illuminates amber (*Footboard control panel - menu controls* (page 30)).

If the parameter conditions selected for bed exit are changed:

- Bed exit priority signal sent (see *Setting up nurse call communication* (page 12))
- Bed exit LED on the footboard flashes amber
- Sound alarm is triggered

To disarm bed exit, repeat steps 3-5.

Pausing bed exit

While armed, you may pause bed exit to allow the patient to exit the product for set periods of time.

To pause bed exit:

1. Press the bed exit button (H) on the footboard control panel (see *Footboard control panel - menu controls* (page 30)).
2. On the bed exit display, use the up (D) and down (E) arrow buttons to highlight either the **Bed exit alarm pause 5 min** or **Bed exit alarm pause 15 min** option (see *Footboard control panel - menu controls* (page 30)).
3. Press the enter button (C) to select the pause option (see *Footboard control panel - menu controls* (page 30)).

Bed exit will arm once the patient is repositioned on the product.

Note - Bed exit will alarm if the set time limit is exceeded.

Footboard control panel - iBed

When enabled, iBed Awareness alerts when the following monitored bed settings are changed:

- Siderail position
- Brake status
- Low height
- Fowler 30°+
- Bed exit

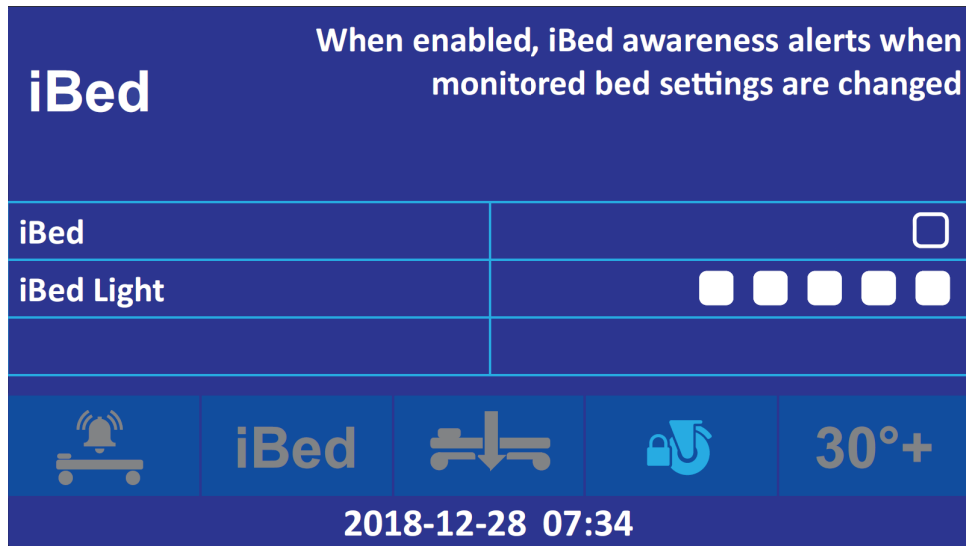

iBed	Enables or disables iBed
iBed Light	Changes the brightness of the iBed LED on the footboard and bumper lights

Footboard control panel - settings

The MV3 footboard control panel has a display for product functions and features.

Page one

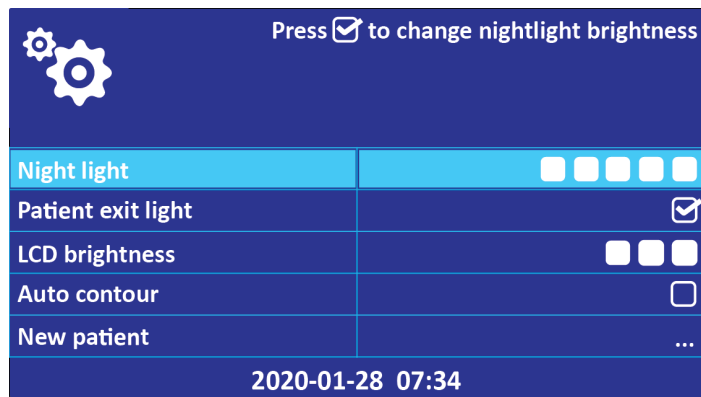

Page two

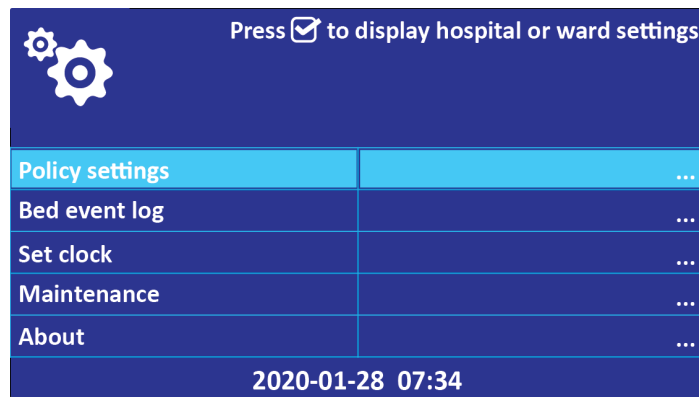

Figure 20 – Settings display

Settings function	
Night light	Press √ to change nightlight brightness
Patient exit light	When checked, patient exit light turns on when patient exits the bed and turns off when patient returns
LCD brightness	Select LCD brightness
Auto contour	When checked, the head up/down keys control both Fowler and knee Gatch sections at the same time
New patient	Press √ to clear previous patient history and set up bed for a new patient
Policy settings	Press √ to display hospital or ward settings
Bed event log	Press √ to view the bed event log
Set clock	Press √ to change the current time (<i>Setting the clock</i> (page 36))
Maintenance	Press √ to perform maintenance functions (see the maintenance manual for functions)
About	Press √ to display version information about the bed
Shutdown	Press √ to shut down the bed (when on battery power)

Setting the clock

To change the product clock:

1. Press **Enter** (C) on the *Footboard control panel - menu controls* (page 30).
2. Highlight **Set clock** and press **Enter**.
3. In the set clock menu, these are the options:
 - Year
 - Month
 - Day
 - Hour

- Minute
4. Use the up and down arrow buttons to highlight each option and press **Enter** to set.
 5. Highlight **Press √ to set** and press **Enter** to set the product clock.

Accessories and parts

These accessories and parts may be available for use with your product. Confirm availability for your configuration or region.

Name	Number
Battery	5900280025
IV pole	5900200144
Oxygen bottle holder	5900200142
Patient helper	5900200145

Raising or lowering the IV pole (option)

CAUTION

- Do not load the IV pole above the safe working load of 40 lb (18 kg).
 - Do not load an individual IV pole hook above the safe working load of 20 lb (9 kg).
 - Do not use the IV pole as a push or pull device.
-

To position the IV pole:

1. Lift and pivot the IV pole from the storage position and push down until the IV pole locks into the receptacle.
2. To raise the height of the pole, pull up on the telescoping portion (A) of the pole until it locks into place at its fully raised position (Figure 21).
3. Rotate the IV hangers (B) to the desired position and hang the IV bags (Figure 21).
4. To lower the pole, turn the latch (C) clockwise until the telescoping portion (A) lowers into the bottom tube (Figure 21).
5. Lift up and pivot the pole down into the storage position.

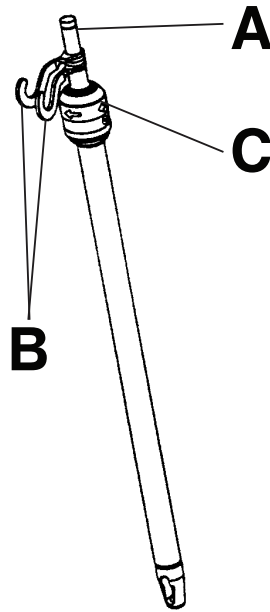

Figure 21 – Two-stage IV pole

Attaching or removing the patient helper (option)

WARNING - Always use two people to attach or remove the patient helper.

CAUTION

- Always secure the lifting pole in the mounting bracket before you adjust the patient helper.
 - Always remove the patient helper before transporting the product.
-

You can attach the patient helper into the patient helper mounting bracket at the head end of the product.

To attach the patient helper:

1. Insert the lifting pole (A) into the mounting bracket (B) (Figure 22).
2. Rotate the lifting pole in the mounting bracket until the patient helper knob (C) locks in position (Figure 22).

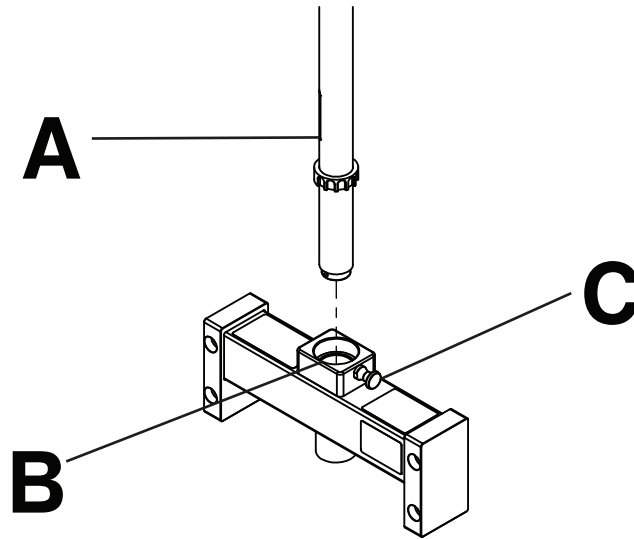

Figure 22 – Attaching or removing the patient helper

Reverse steps to remove the patient helper.

Adjusting the patient helper (option)

WARNING - Do not load the patient helper above the safe working load of 275 lb (124.7 kg).

CAUTION

- Always secure the lifting pole in the mounting bracket before you adjust the patient helper.
 - Do not use the patient helper as a push or pull device.
 - Always make sure that the patient helper mounting bracket is secure before use.
-

The patient helper assists the patient with changing position in bed.

To adjust the patient helper:

1. Pull the patient helper knob (A) and rotate the lifting pole (B) until the desired position (Figure 23).
2. Release the patient helper knob (A) and rotate the lifting pole (B) until the knob locks in position (Figure 23).
3. Lift the trapeze hanger bracket (C) and move it forward or backward until the desired position (Figure 23).

Note - Make sure that the trapeze hanger is secure in one of the keyed positions on the lifting pole.

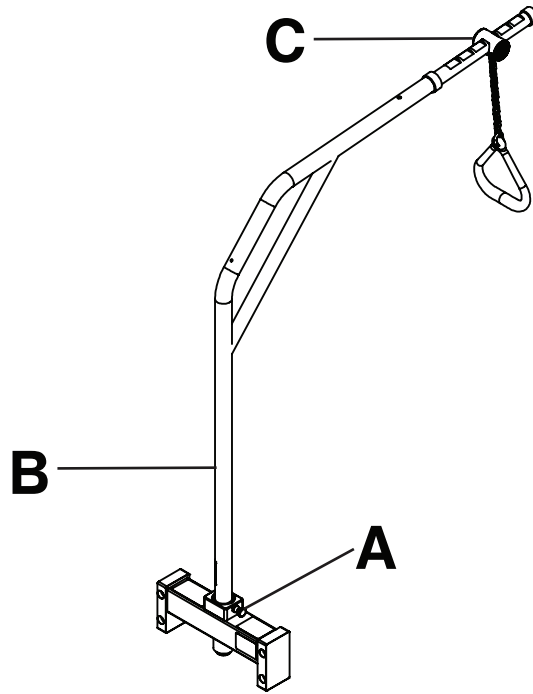

Figure 23 – Adjusting the patient helper

Attaching the oxygen bottle holder

CAUTION

- Do not load the oxygen bottle holder above the safe working load of 45 lb (20.4 kg).
 - Do not use the oxygen bottle holder as a push or pull device.
-

To attach the oxygen bottle holder:

1. Insert the oxygen bottle holder support bar into the accessory socket that is located on either side of the product at the head end.

Note - Position the oxygen bottle holder away from the head end siderail as it may interfere with lowering the siderail.

Cleaning and disinfecting with wipes

For United States only. Confirm availability for your configuration or region. Call Stryker Customer Service: 1-800-327-0770.

Stryker's preferred wipes (2060-000-001 6" x 10" or 2060-000-002 9" x 12") include the following active ingredients:

- n-Alkyl (60% C14, 30% C16, 5% C12, 5% C18) dimethyl benzyl ammonium chloride - 0.154%
- n-Alkyl (68% C12, 32% C14) dimethyl ethylbenzyl ammonium chloride - 0.154%
- Isopropanol - 21.000%

Non-active ingredient: Ethylene Glycol Monobutyl Ether – < 3%

Note - For safety information, read the product label.

To clean or disinfect the external product surface:

1. To clean, wipe external surfaces with a fresh, clean wipe to remove all visible soils. Repeat as necessary until the product is clean.

Note

- Use as many wipes as necessary.
 - Complete step 1 before you disinfect.
2. To disinfect, wipe external surfaces with a fresh, clean wipe until wet. Allow the external surface to remain wet for two minutes at room temperature.
 3. Allow the product to dry before you return it to service.

Cleaning

CAUTION

- Do not clean, disinfect, service, or perform maintenance while the product is in use.
 - Always unplug the power cord from the wall outlet when large spills occur near the circuit boards, cables, and motors. Remove the occupant from the product, clean up the fluid, and inspect the product. Fluids can cause unpredictable operation and decreased functionality of any electrical product. Do not return the product to service until dry and tested for safe operation.
-

Recommended cleaning method:

1. Hand wash all exposed surfaces of the product with a mild detergent by spray or pre-soaked wipes.
2. Follow the cleaning solution manufacturer's instructions for appropriate contact time and rinse requirements.
3. Dry the product before you return it to service.

Note - Avoid oversaturation. Do not allow the product to remain wet.

Disinfecting

CAUTION

- Do not clean, disinfect, service, or perform maintenance while the product is in use.
 - Always unplug the power cord from the wall outlet when large spills occur near the circuit boards, cables, and motors. Remove the occupant from the product, clean up the fluid, and inspect the product. Fluids can cause unpredictable operation and decreased functionality of any electrical product. Do not return the product to service until dry and tested for safe operation.
 - Always wipe down with clean water (or 70% isopropyl alcohol, if using **Virex® TB**) and dry each product after disinfecting. Some disinfectants are corrosive in nature and may cause damage to the product. If you do not rinse and dry the product, you may leave a corrosive residue on the surface of the product. This corrosive residue could cause premature degradation of critical components. Failure to follow these disinfecting instructions may void your warranty.
-

Recommended disinfectants for this product's surfaces include the following:

- Quaternary (active ingredient - ammonium chloride) that contain $\leq 3\%$ glycol ether
- Phenolic (active ingredient - o-phenylphenol)
- Chlorinated bleach solution (5.25% - less than 1 part bleach to 100 parts water)
- Alcohol (active ingredient - 70% isopropyl alcohol)

Recommended disinfection method:

1. Follow the disinfectant solution manufacturer's dilution recommendations.
2. Apply the recommended disinfectant solution by spray or pre-soaked wipes.
3. Hand wash all exposed surfaces of the product with the recommended disinfectant.
4. Dry the product before you return it to service.

Note

- Avoid oversaturation. Do not allow the product to remain wet.
- Follow the manufacturer's dilution recommendations for appropriate contact time and rinsing requirements. Follow the chemical manufacturer's guidelines for proper disinfecting.

Preventive maintenance

Remove the product from service before you perform the preventive maintenance inspection. Check all items listed during annual preventive maintenance for all Stryker Medical products. You may need to perform preventive maintenance checks more often based on your level of product usage. Service only by qualified personnel.

Note - Clean and disinfect the exterior of the support surface before inspection, if applicable.

Inspect the following items:

- _____ All welds
- _____ All fasteners are secure
- _____ Casters lock with brake pedal applied
- _____ Casters are secure and swivel
- _____ Casters are free of wax and debris
- _____ Footboard light LED and bumper LEDs flash when brakes are released
- _____ Steer function works
- _____ Siderails move, latch, and stow
- _____ Deck expands, retracts, and locks in all positions
- _____ CPR release operates
- _____ IV pole is intact and operates (option)
- _____ Foley bag hooks intact
- _____ No cracks or splits in headboard, footboard or siderail panels
- _____ No rips or cracks in mattress cover
- _____ All functions on head end siderails operate (includes LEDs)
- _____ All functions on footboard operate (includes LEDs)
- _____ No cracks or damage to control overlays
- _____ Calibrate scale system
- _____ Night light operates
- _____ Power cords and plug not frayed or damaged
- _____ No damage to nurse call connections
- _____ All ground strap cables are secure to the frame
- _____ Ground impedance not more than 200 mΩ (milliohms)
- _____ Current leakage not more than 300 μA (microamps)
- _____ Check lift actuator clevis pins for grease, apply if needed
- _____ Ground chains intact
- _____ Trendelenburg/reverse Trendelenburg angle accuracy is minimum +12° to -12°
- _____ Fowler angle accuracy is 0° - 60° ± 2°
- _____ Fowler holds position at 30° with weight
- _____ Siderail switches operate (iBed Awareness)
- _____ Footboard light LED and bumper LEDs operate (iBed Awareness)
- _____ Inspect footboard control labels for signs of degradation
- _____ Inspect hi-lo actuators for oil leaks
- _____ Inspect footboard connector housing for cracks or damage
- _____ All motions function

____ Nurse call functions

____ Auxiliary outlets function (test ground fault interrupter)

____ Replace battery assembly (5900280025) (one year expected service life)

____ Set clock to local date and time

Product serial number:
Completed by:
Date:

EMC information

WARNING

- Portable RF communications equipment, including peripherals such as antenna cables and external antennas, should be no closer than 12 inches (30 cm) to any part of MV3, including cables specified by the manufacturer.
- Avoid stacking or placing equipment adjacent with other equipment to prevent improper operation of the products. If such use is necessary, carefully observe stacked or adjacent equipment to make sure that they are operating properly.
- The use of accessories, transducers, and cables, other than those specified or provided by the manufacturer, could result in increased electromagnetic emissions or decreased electromagnetic immunity and result in improper operation.

The 5900 MV3 Bariatric bed was evaluated using the following cables:

Cable	Length (m)
AC mains input cable	2.5
AC aux input cable	2.5
AC aux output cable	1.8
Nurse call (DB-37)	2.4
Nurse call (1/4 in.)	2.4

Guidance and manufacturer's declaration - electromagnetic emissions

The 5900 MV3 Bariatric bed is intended for use in the electromagnetic environment specified below. The customer or the user of the 5900 MV3 Bariatric bed should assure that it is used in such an environment.

Emissions test	Compliance	Electromagnetic environment
RF Emissions CISPR 11	Group 1	Note - The emissions characteristics of this equipment make it suitable for use in industrial areas and hospitals (CISPR 11 class A). If it is used in a residential environment (for which CISPR 11 class B is normally required) this equipment might not offer adequate protection to radio-frequency communication services. The user might need to take mitigation measures, such as relocating or re-orienting the equipment.
RF Emissions CISPR 11	Class A	
Harmonic Emissions IEC 61000-3-2	Class A	
Voltage Fluctuations Flicker Emissions IEC 61000-3-3	Complies	

Guidance and manufacturer's declaration - electromagnetic immunity

The 5900 MV3 Bariatric bed is suitable for use in a professional healthcare facility environment and not in environments exceeding immunity test conditions that the product was evaluated to, such as near high frequency (HF) surgical equipment and inside of the radio frequency (RF) shielded room of magnetic resonance imaging (MRI) equipment. The customer or the user of the 5900 MV3 Bariatric bed should assure that it is used in such an environment and that the electromagnetic environment guidance listed below is followed.

Immunity test	IEC 60601 test level	Compliance level	Electromagnetic environment-guidance

Guidance and manufacturer's declaration - electromagnetic immunity

Electrostatic Discharge (ESD) IEC 61000-4-2	± 8 kV contact ± 15 kV air	± 8 kV contact ± 15 kV air	Floors should be wood, concrete, or ceramic tile. If floors are covered with synthetic material, the relative humidity should be at least 30%.
Electrostatic fast transient/ burst IEC 61000-4-4	± 2 kV for power supply lines ± 1 kV for input/ output lines	± 2 kV for power supply lines ± 1 kV for input/ output lines	Main power quality should be that of a typical commercial or hospital environment.
Surge IEC 61000-4-5	± 0.5 kV, ± 1 kV lines to lines ± 0.5 kV, ± 1 kV, ± 2 kV lines to earth	± 0.5 kV, ± 1 kV lines to lines ± 0.5 kV, ± 1 kV, ± 2 kV lines to earth	Main power quality should be that of a typical commercial or hospital environment.
Voltage dips, voltage variations and short interruptions on power supply input lines IEC 61000-4-11	0% U_T for 0.5 cycle at 0°, 45°, 90°, 135°, 180°, 225°, 270°, and 315° 0% U_T for 1 cycle 70% U_T (30% dip in U_T) for 25/30 cycles 0% U_T for 250/300 cycles	0% U_T for 0.5 cycle at 0°, 45°, 90°, 135°, 180°, 225°, 270°, and 315° 0% U_T for 1 cycle 70% U_T (30% dip in U_T) for 25/30 cycles 0% U_T for 250/300 cycles	Main power quality should be that of a typical commercial or hospital environment. If the user of the 5900 MV3 Bariatric bed requires continued operation during power main interruptions, it is recommended that the device be powered from an uninterrupted power supply or a battery.
Power frequency (50/60 Hz) magnetic field IEC 61000-4-8	30 A/m	30 A/m	Power frequency magnetic fields should be at levels characteristic of a typical location in a typical commercial or hospital environment.

Note - U_T is the a.c. mains voltage before applications of the test level.

<p>Conducted RF IEC 61000-4-6</p> <p>Radiated RF IEC 61000-4-3</p>	<p>3 Vrms 150 kHz to 80 MHz</p> <p>3 V/m 80 MHz to 2.7 GHz</p>	<p>3 Vrms</p> <p>3 V/m</p>	<p>Portable and mobile RF communications equipment should follow the guidance in the table titled “Recommended separation distances between portable and mobile RF communication equipment and the 5900 MV3 Bariatric bed.” If the mobile service is not listed in the table, the recommended separation distance should be calculated from the equation appropriate for the frequency of the transmitter.</p> <p>Recommended separation distance</p> $D=(2) (\sqrt{P})$ <p>where P is the maximum output power rating of the transmitter in watts (W) according to the transmitter manufacturer and d is the recommended separation distance in meters (m).</p> <p>Field strengths from fixed RF transmitters, as determined by an electromagnetic site survey^a, should be less than the compliance level in each frequency range^b.</p> <p>Interference may occur in the vicinity of equipment marked with the following symbol:</p> 
<p>Proximity magnetic fields IEC 61000-4-39</p>	<p>65 A/m 134.2 kHz</p>	<p>65 A/m</p>	<p>RFID readers and similar generators of magnetic fields should not be operated closer than 50 mm from the electronics or cables of MV3.</p>
<p>7.5 A/m 13.56 MHz</p>	<p>7.5 A/m</p>		
<p>Note - These guidelines may not apply in all situations. Electromagnetic propagation is affected by absorption and reflection from structures, objects and people.</p> <p>Note - The ISM (Industrial, Scientific, and Medical) bands between 0.15 MHz and 80 MHz are 6.765 MHz to 6.795 MHz; 13.553 MHz to 13.567 MHz; 26.957 MHz to 27.283 MHz; and 40.66 MHz to 40.70 MHz.</p>			

^aField strengths from fixed transmitters, such as base stations for radio (cellular/cordless) telephones and land mobile radios, amateur radio, AM and FM radio broadcast, and TV broadcast cannot be predicted theoretically with accuracy. To assess the electromagnetic environment due to fixed RF transmitters, an electromagnetic site survey should be considered. If the measured field strength in the location in which the 5900 MV3 Bariatric bed is used exceeds the applicable RF compliance level above, the 5900 MV3 Bariatric bed should be observed to verify normal operation. If abnormal performance is observed, additional measures may be necessary, such as reorienting or relocating the 5900 MV3 Bariatric bed.

^bOver the frequency range 150 kHz to 80 MHz, field strengths are less than 3 Vrms.

Recommended separation distances between portable and mobile RF communication equipment and the 5900 MV3 Bariatric bed

The 5900 MV3 Bariatric bed is intended for use in an electromagnetic environment in which radiated RF disturbances are controlled. The customer or the user of the 5900 MV3 Bariatric bed can help prevent electromagnetic interferences by maintaining a minimum distance between portable and mobile RF communications equipment (transmitters) and the 5900 MV3 Bariatric bed, including cables, as recommended below, according to the maximum output power of the communications equipment.

Band (MHz)	Service	Maximum power (W)	Minimum separation distance (m)
380-390	TETRA 400	1.8	0.3
430-470	GMRS 460; FRS 460	2.0	0.3
704-787	LTE Band 13, 17	0.2	0.3
800-960	GSM 800/900; TETRA 800; iDEN 820; CDMA 850; LTE Band 5	2.0	0.3
1,700-1,990	GSM 1800; CDMA 1900; GSM 1900; DECT; LTE Band 1, 3, 4, 25; UMTS	2.0	0.3
2,400-2,570	Bluetooth; WLAN; 802.11 b/g/n; RFID 2450; LTE Band 7	2.0	0.3
5,100-5,800	WLAN 802.11 a/n	0.2	0.3

For transmitters rated at a maximum output power not listed above, the recommended separation distance d in meters (m) can be estimated using the equation applicable to the frequency of the transmitter, where P is the maximum output power rating of the transmitter in watts (W) according to the transmitter manufacturer.

Note - These guidelines may not apply in all situations. Electromagnetic propagation is affected by absorption and reflection from structures, objects and people.

Lit bariatrique MV3

Manuel d'utilisation













REF 5900000001















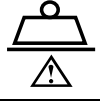

Glossaire général des symboles

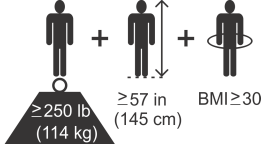
Consulter le glossaire général des symboles sur ifu.stryker.com pour les définitions des symboles.

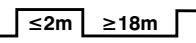
Symboles

	Consulter le manuel ou le mode d'emploi
	Consulter la notice d'utilisation
	Avertissement général
	Mise en garde
	Avertissement ; électricité
	Calibre des fusibles
	Ne pas percer
	Pression d'huile hydraulique
	Danger de pincement/d'écrasement
	Rayonnement non ionisant
	Numéro de référence
	Numéro de série
	Dispositif médical européen
	Marquage CE

	Identifiant unique du dispositif
	Mandataire dans l'Union européenne
	Pour les brevets américains, consulter www.stryker.com/patents
	Fabricant
	Date de fabrication
	Charge maximale admissible
	Poids de l'équipement avec charge maximale admissible
	Poids maximal du patient
	NAWI Classe III
	Biométrie des patients adultes $\geq 250 \text{ lb}$ (114 kg) $\geq 57 \text{ in}$ (145 cm) $\text{BMI} \geq 30$
	Courant alternatif
	Courant continu
	Cycle opératoire du produit
	L'unité est munie d'une borne de connexion pour régulateur de tension. Le régulateur de tension fournit une connexion directe entre l'unité et la barre omnibus de régulation de tension de l'installation électrique.
	Mise à la terre de protection
IPX4	Protection contre les projections de liquides
	Pièce appliquée de type B



	<p>Équipement médical classé par Underwriters Laboratories Inc. pour les risques d'électrocution, d'incendie et les risques mécaniques conformément uniquement aux normes ANSI/AAMI ES60601-1:2005/(R)2012 et A1:2012 C1:2009/(R)2012 et A2:2010/(R)2012, CAN/CSA-C22.2 No. 60601-1:14, CEI 60601-2-52:2009/A1:2015, CAN/CSA-C22.2 No. 60601-2-52:11 avec amendement 1:2017.</p>
	<p>Conformément à la directive européenne 2012/19/UE relative aux déchets d'équipements électriques et électroniques (DEEE), telle que modifiée, ce symbole indique que le produit doit faire l'objet d'une collecte sélective en vue du recyclage. Ne pas éliminer avec les déchets municipaux non triés. Pour des informations sur la mise au rebut, contacter le distributeur local. Veiller à décontaminer tout équipement infecté avant le recyclage.</p>

Table des matières

Définition de « Avertissement », « Mise en garde » et « Remarque »	3
Résumé des mesures de sécurité	3
Introduction	6
Description du produit	6
Indications d'utilisation	6
Bénéfices cliniques	6
Contre-indications	7
Durée de vie utile prévue	7
Élimination/recyclage	7
Caractéristiques techniques	7
REACH européen - MV3	9
Illustration du produit	10
Pièces appliquées	11
Coordonnées	11
Emplacement du numéro de série	11
Installation	13
Fixation de la surface de support bariatrique non motorisée en option	13
Mise en route de la fonction de communication appel infirmier	14
Fonctionnement	15
Branchement et débranchement du produit	15
Recharge de la batterie	15
Rangement du cordon d'alimentation	16
Transport du produit	17
Enclenchement ou désenclenchement des freins	18
Enclenchement ou désenclenchement du verrou de direction	18
Activation du débrayage pour position d'urgence RCP	19
Augmenter ou réduire la largeur du plan de couchage	20
Retrait ou remise en place de la tête de lit	22
Retrait ou remise en place du pied de lit	23
Élévation des barrières	23
Abaissement des barrières	24
Fixation des sangles de retenue du patient	25
Fixation d'une poche urinaire au crochet pour poche urinaire	26
Activation de la fonction de communication appel infirmier	27
Connexion de périphériques à la sortie auxiliaire GFCI de qualité hôpitaux	27
Panneau de commande de l'opérateur (barrière externe)	27
Panneau de commande du patient (barrière interne)	29
Panneau de commande du pied de lit - commandes du lit	30
Panneau de commande du pied de lit - verrouillages	31
Panneau de commande du pied de lit - commandes du menu	32
Panneau de commande du pied de lit - affichage de l'accueil	33
Panneau de commande du pied de lit - système de pesée	34
Mise à zéro/tarage du système de pesée	34
Pour peser un patient	35
Ajout ou retrait d'équipement	35
Affichage de l'historique du poids	35
Panneau de commande du pied de lit - détection de sortie de lit	36
Armement ou désarmement de la détection de sortie de lit	36
Mise en pause de la détection de sortie de lit	37
Panneau de commande du pied de lit - iBed	37
Panneau de commande du pied de lit - paramètres	38
Réglage de l'horloge	39
Accessoires et pièces	40
Élévation ou abaissement du support de perfusion (en option)	40
Fixation ou retrait du lève-patient (en option)	41
Réglage du lève-patient (en option)	42
Fixation du support pour bouteille d'oxygène	43
Nettoyage et désinfection avec des lingettes	44
Nettoyage	45
Désinfection	46

Entretien préventif.....	47
Informations de CEM	49

Définition de « Avertissement », « Mise en garde » et « Remarque »

Les termes **AVERTISSEMENT**, **MISE EN GARDE** et **REMARQUE** ont une signification particulière et doivent faire l'objet d'une lecture attentive.

AVERTISSEMENT

Avertit le lecteur d'une situation qui, si elle n'est pas évitée, pourrait entraîner la mort ou des blessures graves. Peut également attirer l'attention sur l'existence potentielle d'effets indésirables graves ou de risques d'accident.

MISE EN GARDE

Avertit le lecteur d'une situation potentiellement dangereuse qui, si elle n'est pas évitée, peut causer des blessures mineures ou modérées à l'utilisateur ou au patient ou endommager le matériel en question ou d'autres biens. Couvre notamment les précautions à prendre afin d'assurer l'utilisation sûre et efficace du dispositif et d'éviter les dommages qui pourraient découler de l'usage ou du mésusage du matériel.

Remarque - Fournit des informations spécifiques destinées à faciliter l'entretien ou à clarifier des instructions importantes.

Résumé des mesures de sécurité

Toujours lire et respecter scrupuleusement les avertissements et les mises en garde indiqués sur cette page. Tout entretien doit être effectué exclusivement par du personnel qualifié.

AVERTISSEMENT

- Toujours utiliser ce produit exclusivement à des fins de traitement bariatrique et conformément aux détails de l'étiquetage du produit ainsi qu'aux spécifications de ce manuel.
- Ne pas utiliser ce produit en santé comportementale, en pédiatrie ou à domicile.
- Ne pas utiliser ce produit dans un environnement riche en oxygène.
- Toujours utiliser des matelas approuvés par Stryker dont la compatibilité a été testée avec le châssis du produit afin d'éviter un risque de coincement du patient.
- Toujours brancher le produit à une prise murale mise à la terre, de qualité hospitalière. La fiabilité de la mise à la terre ne peut être assurée que si une prise murale de qualité hospitalière est utilisée. Ce produit est équipé d'une prise de qualité hospitalière pour la protection contre le risque de choc électrique.
- Toujours utiliser un câble d'interface fourni par Stryker. L'utilisation de tout autre câble peut entraîner un fonctionnement imprévu du produit et occasionner des lésions chez le patient ou l'utilisateur.
- Pour éviter tout risque de choc électrique, toujours brancher ce produit sur une prise secteur mise à la terre.
- Toujours s'assurer que le produit est branché à une source d'alimentation appropriée si une coupure de courant est susceptible d'entraîner un risque inacceptable.
- Toujours ranger le cordon d'alimentation pour éviter tout risque d'entortillement, d'endommagement ou de choc électrique. En cas d'endommagement du cordon d'alimentation, mettre le produit hors service et contacter le personnel de maintenance.
- Toujours prévoir un dégagement suffisant entre le côté tête du produit et le mur adjacent afin de pouvoir débrancher le cordon d'alimentation de la prise murale en cas d'urgence.
- Toujours ranger le cordon d'alimentation avant de transporter le produit.
- Toujours débrancher le cordon d'alimentation de la prise murale en cas de suspicion de surchauffe de la batterie, des câbles ou des cordons. Ne pas utiliser le produit avant qu'un membre du personnel de maintenance n'en fasse l'inspection, l'entretien et la validation pour confirmer qu'il fonctionne comme prévu.
- Toujours remplacer la batterie lorsqu'elle a atteint sa durée de vie utile prévue.
- Ne pas ouvrir la batterie.
- Ne pas exposer la batterie à des températures excessives.
- Ne pas laisser couler de liquide sur la batterie ni la plonger dans du liquide.
- Utiliser systématiquement deux intervenants pour transporter le produit.
- Toujours verrouiller les barrières latérales en position complètement relevée avec le plan de couchage à l'horizontale lors du transport d'un patient.

- Toujours tenir les membres, mains, doigts et autres parties du corps à l'écart des mécanismes et des interstices.
- Toujours s'assurer qu'il n'y a pas d'obstacle à proximité du produit. En cas de collision du lit avec un obstacle, le patient, l'opérateur ou toute personne à proximité risque d'être blessé et le châssis du lit ou l'équipement adjacent risque d'être endommagé.
- Ne pas tenter de transporter le produit latéralement. Cela risque de faire basculer le produit.
- Toujours enclencher les freins lorsqu'un patient s'installe sur le produit ou en descend, pour éviter toute instabilité.
- Toujours enclencher les freins quand le patient est sans surveillance.
- Ne pas enclencher les freins pour ralentir ou arrêter le produit en cours de déplacement.
- Toujours débrancher le cordon d'alimentation avant de transporter le produit.
- Toujours désenclencher les freins avant de transporter le produit. Ne pas transporter le produit avec les freins enclenchés.
- Ne pas transporter le produit latéralement après avoir enclenché la pédale du verrou de direction. Le produit ne peut pas pivoter pendant le transport avec le verrou de direction.
- Ne pas débloquer le verrou de direction pendant le déplacement du produit.
- Toujours aligner la tête de lit sur l'indicateur de plate-forme, en direction opposée au patient, et faire correspondre la largeur de la plate-forme du plan de couchage lors du remplacement de la tête de lit afin d'éviter tout risque de coincement.
- Ne pas utiliser la tête de lit comme support pendant la RCP.
- Toujours régler la position des barrières latérales de manière à assurer de manière adéquate la sécurité du patient.
- Toujours verrouiller le panneau de commande de l'opérateur et le panneau de commande du patient quand le patient est sans surveillance.
- Toujours s'assurer d'acheminer les câbles, les cordons et les tubulures d'autres équipements de sorte à ne pas les coincer dans certaines parties du produit.
- Utiliser uniquement des équipements électriques de qualité hospitalière de 6 A (120 V CA)/3 A (230 V CA)/3 A (220-240 V CA) ou moins avec la sortie auxiliaire GFCI de qualité hospitalière. L'utilisation d'équipements électriques standard risque d'augmenter le courant de fuite à un niveau inacceptable pour le matériel hospitalier.
- Ne pas utiliser la sortie auxiliaire GFCI de 120/230/220-240 V CA de qualité hospitalière pour le matériel essentiel au maintien de la vie.
- Toujours placer le produit à sa hauteur la plus basse quand le patient est sans surveillance pour réduire le risque de blessure en cas de chute.
- Toujours verrouiller le panneau de commande quand le patient est sans surveillance.
- Toujours verrouiller le panneau de commande du patient quand l'état du patient nécessite des mesures de sécurité supplémentaires.
- Ne pas utiliser les valeurs du système de pesée comme référence pour le traitement médical.
- Le système de pesée est prévu uniquement pour contrôler plus facilement les variations de poids du patient.
- Ne pas utiliser le système de pesée sur un sol incliné d'un angle de plus de 2,86°.
- Ne pas utiliser l'horloge du produit pour remplacer le protocole de contrôle du patient ; elle est prévue uniquement à des fins de référence.
- Ne pas utiliser la détection de sortie de lit pour remplacer le protocole de contrôle du patient ; elle est prévue uniquement pour faciliter la détection d'un patient qui quitte le produit.
- Ne pas utiliser la détection de sortie de lit avec les patients qui pèsent moins de 250 livres (113 kg).
- Utiliser systématiquement deux intervenants pour fixer ou retirer le lève-patient.
- Ne pas charger le lève-patient au-delà de la charge maximale admissible de 275 livres (124,7 kg).
- Les équipements de communication RF portables, y compris les périphériques comme les câbles d'antenne et les antennes externes, ne doivent pas être utilisés à moins de 12 po (30 cm) d'une partie quelconque du lit bariatrique MV3, y compris les câbles spécifiés par le fabricant.
- Éviter d'empiler ou de placer l'équipement à proximité d'autres appareils afin d'empêcher tout fonctionnement incorrect des produits. Si une telle utilisation s'avère nécessaire, surveiller attentivement l'équipement placé à proximité ou empilé pour assurer son bon fonctionnement.
- L'utilisation d'accessoires, de capteurs et de câbles autres que ceux spécifiés ou fournis par le fabricant pourrait entraîner une augmentation des émissions électromagnétiques ou une diminution de l'immunité électromagnétique et entraîner un fonctionnement incorrect.

MISE EN GARDE

- Une utilisation incorrecte du produit est susceptible d'occasionner des blessures chez le patient ou l'opérateur. Utiliser le produit uniquement de la manière décrite dans ce manuel.
- Ne pas modifier le produit ni aucun de ses composants. Toute modification du produit peut entraîner un fonctionnement imprévisible, susceptible d'occasionner des blessures chez le patient ou l'opérateur. La garantie du produit serait en outre annulée par toute modification du produit.
- Ne pas procéder au nettoyage, à la désinfection, à la réparation ou à l'entretien du produit lorsque celui-ci est en service.
- Lorsqu'il n'est pas utilisé, toujours brancher le produit à une prise murale (c'est-à-dire une source d'alimentation secteur régulée) pour entretenir une charge suffisante de la batterie et pour maximiser les performances du produit lorsque celui-ci est alimenté par batterie.
- Toujours remplacer les batteries qui présentent de la corrosion au niveau des bornes, des fissures d'affichage, des côtés gonflés ou bombés, ou une incapacité à conserver une charge complète.
- Toujours utiliser des batteries agréées lors du remplacement des batteries. L'utilisation de batteries non agréées risque d'entraîner des performances imprévisibles du système.
- Ne pas laisser le cordon d'alimentation se coincer dans le châssis du lit.
- Ne pas utiliser les barrières latérales pour pousser ou tirer le produit. Toujours déplacer le produit en utilisant les poignées intégrées à la tête de lit et au pied de lit.
- Toujours retirer le lève-patient avant de transporter le produit.
- Ne pas utiliser le lève-patient pour pousser ou tirer le produit.
- Ne pas utiliser le porte-bouteille à oxygène pour pousser ou tirer le produit.
- Ne pas utiliser le support de perfusion pour pousser ou tirer le produit.
- Toujours s'assurer que le support de perfusion se trouve à une faible hauteur lors du transport.
- Toujours s'assurer qu'aucune personne ni équipement ne se trouve dans la zone sous ou autour du relève-buste avant d'activer le débrayage pour position d'urgence RCP. Le débrayage pour position d'urgence RCP est réservé aux situations d'urgence.
- Toujours procéder à l'augmentation ou la réduction de la largeur du plan de couchage avant de placer un patient sur le produit.
- Toujours procéder à l'augmentation ou la réduction de la largeur du plan de couchage lorsque le produit est complètement à l'horizontale.
- Toujours procéder à l'augmentation voulue de la largeur de plate-forme du plan de couchage avant d'augmenter la largeur de la tête de lit.
- Toujours procéder à la réduction voulue de la largeur de la tête de lit avant de réduire la largeur de la plate-forme du plan de couchage.
- Ne pas augmenter ou réduire la largeur de la tête de lit lorsqu'un patient se trouve dessus.
- Toujours s'assurer de dégager tous les obstacles avant d'utiliser les fonctions de déplacement du produit.
- Toujours élever les barrières latérales lorsque le plan de couchage est dans la position basse maximale. Cette action empêche le système de peser de peser un patient de manière imprécise.
- Ne pas charger le support de perfusion au-delà de la charge maximale admissible de 40 livres (18 kg).
- Ne charger aucun crochet individuel du support de perfusion au-delà de la charge maximale admissible de 20 livres (9 kg).
- Toujours fixer la poignée du lève-patient dans le support avant de régler le lève-patient.
- Toujours retirer le lève-patient avant le transport du produit.
- Toujours s'assurer que le support du lève-patient est fixé avant son utilisation.
- Ne pas charger le support pour bouteille d'oxygène au-delà de la charge maximale admissible de 45 livres (20,4 kg).
- Toujours débrancher le cordon d'alimentation de la prise murale en cas de déversements de liquide importants à proximité des cartes de circuits imprimés, des câbles et des moteurs. Faire descendre le patient du produit, éponger le liquide et inspecter le produit. La présence de liquides peut provoquer un fonctionnement imprévisible et réduire la fonctionnalité des appareils électriques. Ne pas remettre le produit en service avant qu'il ne soit sec et que la sécurité de son fonctionnement ait été testée.
- Toujours nettoyer le produit à l'eau claire (ou avec de l'alcool isopropylique à 70 %, en cas d'utilisation de **Virex® TB**) et sécher chaque composant après la désinfection. Certains produits désinfectants sont de nature corrosive et peuvent endommager le produit. Si le produit n'est pas rincé et séché, un résidu corrosif peut rester sur la surface. Ce résidu corrosif peut entraîner une dégradation prématurée des composants essentiels. Le non-respect de ces instructions de désinfection peut annuler la garantie.

Introduction

Ce manuel vous aide à utiliser ou entretenir votre produit Stryker. Lire ce manuel avant d'utiliser ce produit ou d'en effectuer la maintenance. Il convient d'établir des procédures et techniques visant à éduquer et à former le personnel quant au fonctionnement et à l'entretien sécuritaires de ce produit.

MISE EN GARDE

- L'utilisation incorrecte du produit est susceptible de causer des blessures au patient ou à l'utilisateur. Utiliser le produit uniquement de la manière décrite dans ce manuel.
 - Ne pas modifier le produit ni aucun de ses composants. Toute modification du produit peut entraîner un fonctionnement imprévisible, susceptible de causer des blessures au patient ou à l'utilisateur. La garantie du produit serait en outre invalidée par toute modification du produit.
-

Remarque

- Ce manuel doit être considéré comme faisant partie du produit et doit l'accompagner à tout moment, même en cas de vente ultérieure du produit.
- Stryker cherche continuellement à améliorer le design et la qualité de ses produits. Ce manuel contient les informations produit les plus récentes disponibles au moment de l'impression. Il peut y avoir de légères divergences entre le produit et ce manuel. Pour toute question, contacter le service clientèle ou le support technique de Stryker au +1-800-327-0770.

Description du produit

Le lit bariatrique MV3 modèle 5900 de Stryker est un lit d'hôpital ajustable alimenté par secteur conçu pour être utilisé avec une surface de support du patient qui correspond à la taille de la plate-forme du châssis. Le lit MV3 offre des capacités de relève-buste et de relève-jambes qui permettent le réglage du contour de la surface du lit, des barrières mobiles et verrouillables, et des commandes électroniques situées au niveau du pied de lit et des barrières. Le système iBed Awareness permet aux utilisateurs de régler divers paramètres pour surveiller le positionnement du lit et fournit des alertes visuelles quand les paramètres réglés par le professionnel de la santé sont modifiés.

Indications d'utilisation

AVERTISSEMENT

- Toujours utiliser ce produit exclusivement à des fins de traitement bariatrique et conformément aux détails de l'étiquetage du produit ainsi qu'aux spécifications de ce manuel.
 - Ne pas utiliser ce produit en santé comportementale, en pédiatrie ou à domicile.
 - Ne pas utiliser ce produit dans un environnement riche en oxygène.
-

Le lit bariatrique MV3 a pour but d'offrir une surface de support aux patients à des fins médicales et d'offrir une méthode de transport des patients dans un établissement de soins de santé. Il est prévu pour les patients bariatriques adultes, sans troubles de la santé comportementale, ayant un IMC de 30 kg/m² ou plus et pesant 250 livres (113,4 kg) ou plus.

Bénéfices cliniques

Traitement des patients, positionnement des patients et diagnostic

Contre-indications

Aucune connue.

Durée de vie utile prévue

Le lit bariatrique MV3 5900 a une durée de vie utile prévue de huit ans dans des conditions normales d'utilisation assorties d'une maintenance périodique appropriée.





Les batteries de secours possèdent une durée de vie utile prévue d'un an dans des conditions normales d'utilisation.

Élimination/recyclage

Toujours respecter les recommandations et/ou réglementations locales en vigueur concernant la protection de l'environnement et les risques associés au recyclage ou à l'élimination de l'équipement en fin de vie utile.

Caractéristiques techniques

AVERTISSEMENT - Toujours utiliser des matelas approuvés par Stryker dont la compatibilité a été testée avec le châssis du produit afin d'éviter un risque de coincement du patient.

	Charge maximale admissible Remarque : La charge maximale admissible indique la somme des poids du patient, des accessoires et du matelas.	1 102 livres	500 kg
	Poids maximal du patient	1 027 livres	465,8 kg
	Poids de l'équipement avec charge maximale admissible	2 004 livres	909 kg
Poids du produit		902 livres	409,1 kg
Capacité maximale du système de pesée		1 102 livres	500 kg
Précision du système de pesée (non-NAWI)		± 3 % du poids total du patient pour les patients pesant 225 à 1 102 livres (102 à 500 kg)	
	Précision du système de pesée (NAWI) MAX = 500 kg, MIN = 102 kg, e = 2 kg, Tare = -80 kg	±4,4 livres (2 kg) pour les patients pesant 225 à 882 livres (102 à 400 kg)	
		±6,6 livres (3 kg) pour les patients pesant 886 à 1 102 livres (402 à 500 kg)	
Longueur et largeur globales	Barrières latérales rangées	92 po x 38,3 po	233,7 cm x 97,2 cm
		92 po x 42 po	233,7 cm x 106,7 cm
		92 po x 48 po	233,7 cm x 121,9 cm
	Position basse, intermédiaire et relevée des barrières latérales	92 po x 40,5 po	233,7 cm x 102,9 cm
		92 po x 46,5 po	233,7 cm x 118,1 cm
		92 po x 52,5 po	233,7 cm x 133,4 cm
Plan de couchage du patient	36 po (91,4 cm) position de la plate-forme	80 po x 34,5 po	203,2 cm x 87,6 cm

	42 po (106,7 cm) position de la plate- forme	80 po x 40,5 po	203,2 cm x 102,9 cm
	48 po (121,9 cm) position de la plate- forme	80 po x 46,5 po	203,2 cm x 118,1 cm
Hauteur du lit jusqu'en haut du plan de couchage		12 po à 28 po	30,5 cm à 71,1 cm
Position du relève-jambes		0° à 20° ±2°	
Position du relève-buste		0° à 60° ±2°	
Position du côté pieds		0° à 13° ±2°	
Déclive et proclive		+12° à -12°	
Spécifications électriques Remarque - Équipement électrique de classe I : la protection contre les chocs électriques dépend du raccordement à la terre d'une prise de courant de qualité hôpitaux adaptée.		120 V CA, 60 Hz, 8 A	230 V CA, 50 Hz, 4 A 220-240 V CA, 50- 60 Hz, 4 A
Sortie auxiliaire GFCI de qualité hôpitaux		120 V CA, 60 Hz, 6 A	230 V CA, 50 Hz, 3 A 230 V CA, 50 Hz, 4 A
Tension de la batterie Remarque - Remplacer uniquement par des batteries approuvées par Stryker.		12 V CC (x2) (Numéro de pièce Stryker : 5900280025)	
Cycle opératoire		2 minutes ACTIVÉ, 18 minutes DÉACTIVÉ	
Environnements de fonctionnement		1, 2, 3 et 5 selon CEI 60601-2-52	
Pression acoustique maximale		< 60 dBA	

Matelas compatible										
Surface de support bariatrique non motorisée (288505550001)	Longueur		Largeur		Épaisseur		Largeur du traversin, côté droit du patient et côté gauche du patient		Épaisseur du traversin, côté droit du patient et côté gauche du patient	
		79,5 po	201,9- cm	45 po	114,3- cm	7 po	17,8 c- m	6 po	15,2 c- m	7 po

Remarque - Fermeté minimale du matelas : indice de fermeté ILD à 50 % - minimum de 108 livres-force

Stryker se réserve le droit de modifier ces caractéristiques sans préavis.

Les caractéristiques techniques indiquées sont approximatives et susceptibles de varier légèrement d'un produit à l'autre ou en fonction des fluctuations de l'alimentation électrique.

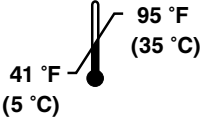
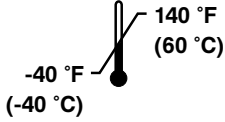
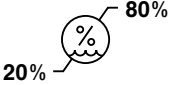
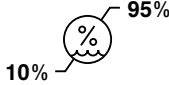
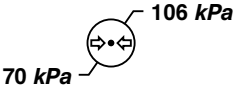
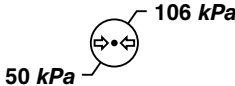
Conditions ambiantes	Fonctionnement	Stockage et transport
Température ambiante		
Humidité relative (sans condensation)		
Pression atmosphérique		

REACH européen - MV3

Conformément au règlement REACH de l'Union européenne et à d'autres exigences réglementaires relatives à l'environnement, les composants qui contiennent des substances à déclarer sont énumérés ci-dessous.

Description	Numéro	Nom chimique de la substance extrêmement préoccupante (SVHC)
PCBA, moniteur de position de la plate-forme IOM, tête	590040004101	Plomb
PCBA, moniteur de position de la plate-forme IOM, siège	590040004102	Plomb
PCBA, moniteur de position de la plate-forme IOM, pied	590040004103	Plomb

Illustration du produit

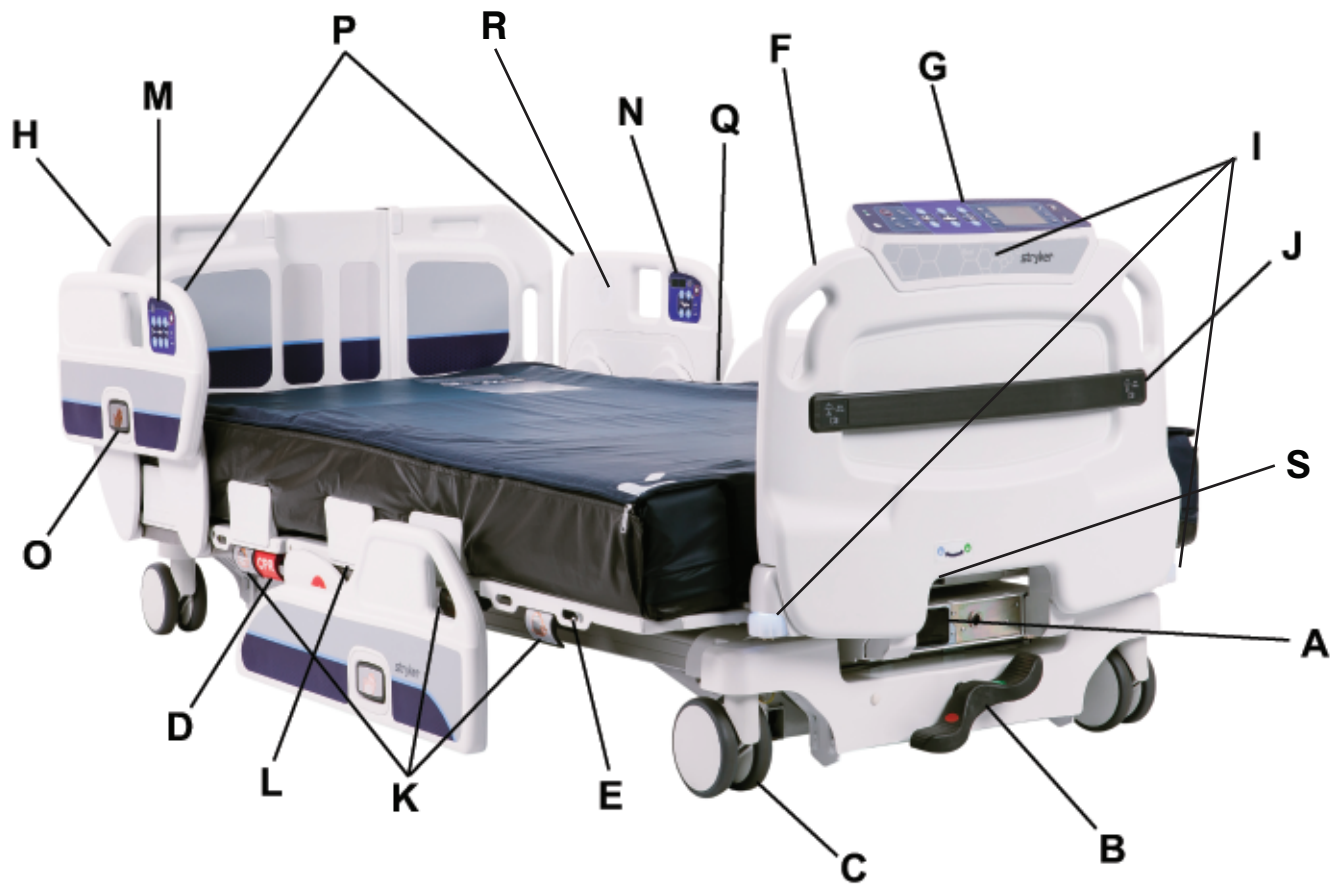

Figure 1 – Lit bariatrique MV3 modèle 5900

A	Sortie auxiliaire GFCI de qualité hospitalière	K	Poignée d'élargissement de la plate-forme du matelas
B	Pédale de frein/guidage	L	Garde de matelas
C	Roulette	M	Panneau de commande de l'opérateur
D	Poignée de débrayage pour position d'urgence RCP	N	Panneau de commande du patient
E	Crochets pour poche urinaire	O	Bouton de déblocage des barrières latérales
F	Pied de lit	P	Barrières latérales
G	Panneau de commande du pied de lit	Q	Surface de support
H	Tête de lit	R	Haut-parleur pour appel infirmier
I	Indicateurs lumineux de la fonction iBed Awareness	S	Verrou du pied de lit
J	Support de pompe intégré		

Pièces appliquées



Figure 2 – Pièces appliquées de type B

Coordonnées

Contactez le service clientèle ou le support technique de Stryker au moyen des coordonnées suivantes : +1-800-327-0770.

Stryker Medical
3800 E. Centre Avenue
Portage, MI 49002
États-Unis

Remarque - L'utilisateur et/ou le patient doivent signaler tout incident grave lié au produit à la fois au fabricant et à l'autorité compétente de l'État membre européen où l'utilisateur et/ou le patient sont établis.

Pour consulter votre mode d'emploi ou votre manuel d'entretien en ligne, consultez <https://techweb.stryker.com/>.

Avoir le numéro de série (A) du produit Stryker à disposition avant d'appeler le service clientèle ou le support technique de Stryker. Inclure le numéro de série dans toutes les communications écrites.

Emplacement du numéro de série

Le numéro de série (A) se trouve au-dessous de la tête de lit, du côté tête du lit (Figure 3).

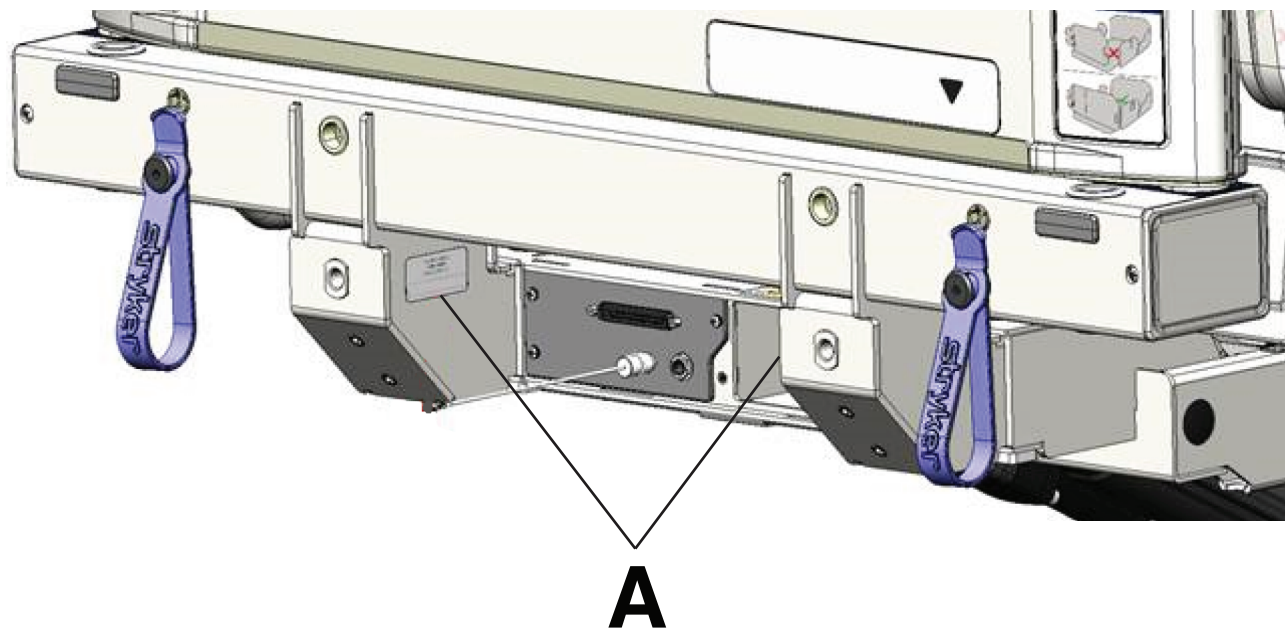

Figure 3 – Emplacement du numéro de série - vue de l'opérateur

Installation

AVERTISSEMENT - Toujours brancher le produit à une prise murale mise à la terre, de qualité hôpitaux. La fiabilité de la mise à la terre ne peut être assurée que si une prise murale de qualité hôpitaux est utilisée. Ce produit est équipé d'une fiche de qualité hôpitaux pour la protection contre le risque de choc électrique.

MISE EN GARDE - Ne pas procéder au nettoyage, à la désinfection, à la réparation ou à l'entretien du produit lorsque celui-ci est en service.

Remarque - Laisser le produit revenir à température ambiante avant de procéder à la mise en route ou aux essais fonctionnels.

Avant de mettre le produit en service, veiller à ce que tous ces composants fonctionnent correctement :

1. Brancher le produit sur une prise murale de qualité hôpitaux mise à la terre et s'assurer que la DEL d'alimentation du côté pieds du produit s'allume (*Branchement et débranchement du produit* (page 15)).
2. S'assurer que les extensions de la plate-forme peuvent être augmentées ou réduites en largeur, et verrouillées dans les largeurs de 36 po (91 cm), 42 po (107 cm) et 48 po (122 cm) (*Augmenter ou réduire la largeur du plan de couchage* (page 20)).
3. S'assurer que les barrières se relèvent, s'abaissent, se verrouillent en position relevée, se verrouillent en position intermédiaire lorsqu'elles sont abaissées et se rangent (*Élévation des barrières* (page 23)).
4. S'assurer que les quatre roulettes se verrouillent lorsque le frein est enclenché (*Enclenchement ou désenclenchement des freins* (page 18)).

Remarque - S'assurer que la DEL **Freins** du panneau de commande du pied de lit (*Panneau de commande du pied de lit - affichage de l'accueil* (page 33)) s'allume quand les freins sont enclenchés et clignote lorsqu'ils sont désenclenchés.

5. Élever le relève-buste (côté tête du lit) jusqu'à 60° environ. Tirer la poignée de débrayage pour position d'urgence RCP et s'assurer que le dossier s'abaisse avec un effort minime (*Activation du débrayage pour position d'urgence RCP* (page 19)).
6. Effectuer chaque fonction sur le panneau de commande du pied de lit afin de vérifier son fonctionnement.
7. Effectuer chaque fonction de chacun des panneaux de commande des barrières du côté tête afin de vérifier son fonctionnement.
8. Activer le système d'interruption du mouvement. Appuyer sur le bouton **Abaissement du lit** (J, *Panneau de commande du pied de lit - commandes du lit* (page 30)) pour abaisser le plan de couchage. À mesure que le plan de couchage s'abaisse, pousser le bac d'interruption du mouvement sous le plan de couchage vers le haut et s'assurer que le mouvement vers le bas s'arrête. Relâcher le bac et laisser le mouvement vers le bas continuer.

Remarque - Le mouvement vers le haut du produit et d'autres fonctions ne sont pas interrompus par le système d'interruption du mouvement.

9. Régler l'horloge sur l'heure et la date locales (*Réglage de l'horloge* (page 39)).
10. Contrôler ou régler la zone de fonctionnement sur la zone de gravité du lieu (pour système de pesée NAWI uniquement). Toute réparation doit être effectuée exclusivement par du personnel qualifié.

Fixation de la surface de support bariatrique non motorisée en option

Pour fixer la surface de support bariatrique non motorisée en option au lit MV3, consulter le manuel d'utilisation de la surface de support bariatrique non motorisée (2885-009-001).

Remarque - Toujours mettre à zéro/tarer le système de pesée après l'ajout d'une surface de support ou d'un matelas au châssis du lit, voir *Mise à zéro/tarage du système de pesée* (page 34).

Mise en route de la fonction de communication appel infirmier

AVERTISSEMENT - Toujours utiliser un câble d'interface fourni par Stryker. L'utilisation de tout autre câble peut entraîner un fonctionnement imprévu du produit et occasionner des lésions chez le patient ou l'utilisateur.

Remarque

- Le bouton d'appel infirmier présent sur le produit n'a pas été évalué pour les exigences de la Clause 17 (Utilisation normale) de la norme UL 1069. L'utilisateur a la responsabilité de déterminer l'opérabilité du bouton d'appel infirmier avec tous les systèmes qui sont connectés au produit.
- L'interface d'appel infirmier se raccorde à des systèmes d'appel infirmier conformes aux normes appropriées (c.-à-d., CEI 60601-1, CEI 60950, UL 1069) et validés pour une tension maximale de 42,4 Vpk, 60 V CC.
- Le MV3 est muni d'entrées qui acceptent un câble d'appel infirmier doté d'une prise DB-37 ou prise jack 1/4 po.

Pour configurer la fonction de communication appel infirmier :

1. Brancher le câble d'interface dans le connecteur à 37 broches ou jack 1/4 po dans le châssis du plan de couchage du côté tête du produit (A) (Figure 4) et dans la connexion correspondante (station de patient, mur de tête de lit ou station d'accueil).

Remarque

- Raccorder le connecteur à 37 broches ou la prise jack 1/4 po uniquement à la configuration de sortie du mur de tête de lit ou au contrôleur de communication du produit (vendu séparément).
 - Veiller à insérer la prise factice jack 1/4 po (C) dans le connecteur à cet effet lorsqu'il n'est pas utilisé.
2. Utiliser un tournevis cruciforme n°2 et deux vis (n°10-32) pour fixer le serre-câble (B) qui maintient le câble d'interface au châssis du plan de couchage (Figure 4).
 3. Appuyer sur le bouton d'**appel infirmier** (H, *Panneau de commande de l'opérateur (barrière externe)* (page 27)) pour vérifier la connexion entre le signal d'appel infirmier du produit et le système d'appel infirmier de l'hôpital.

Pour activer l'appel infirmier, voir *Activation de la fonction de communication appel infirmier* (page 27).

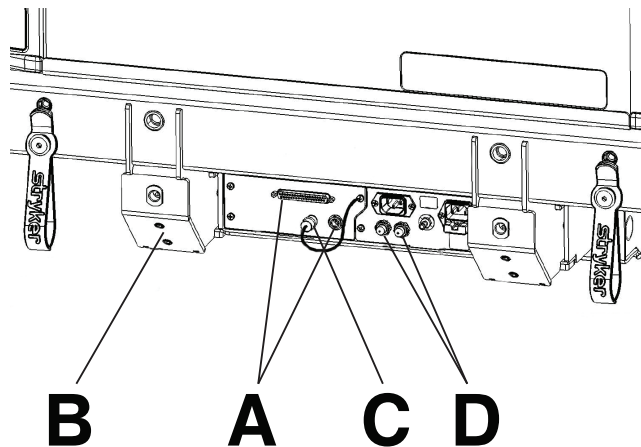

Figure 4 – Connecteur à 37 broches et jack 1/4 po

Fonctionnement

Branchement et débranchement du produit

AVERTISSEMENT

- Pour éviter tout risque de choc électrique, toujours brancher ce produit à une prise secteur dotée d'un raccordement à la terre.
 - Toujours s'assurer que le produit est branché à une source d'alimentation appropriée si une coupure de courant est susceptible d'entraîner un risque inacceptable.
 - Toujours ranger le cordon d'alimentation pour éviter tout risque d'entortillement, d'endommagement ou de choc électrique. En cas d'endommagement du cordon d'alimentation, mettre le produit hors service et contacter le personnel d'entretien.
 - Toujours prévoir un dégagement suffisant entre le côté tête du produit et le mur adjacent afin de pouvoir débrancher le cordon d'alimentation de la prise murale en cas d'urgence.
 - Toujours ranger le cordon d'alimentation avant de transporter le produit.
-

Pour brancher le produit, brancher le cordon d'alimentation dans une prise de qualité hôpitaux dotée d'un raccordement à la terre.

Pour débrancher le produit, saisir la fiche au niveau de la prise et tirer parallèlement au sol (et non en biais).

Remarque - La DEL **Alimentation** (K) sur le panneau de commande du pied de lit (*Panneau de commande du pied de lit - commandes du menu* (page 32)) s'allume lorsque le produit est branché.

Recharge de la batterie

AVERTISSEMENT

- Toujours débrancher le cordon d'alimentation de la prise murale en cas de suspicion de surchauffe de la batterie, des câbles ou des cordons. Ne pas utiliser le produit avant qu'un membre du personnel de maintenance n'en fasse l'inspection, l'entretien et la validation pour confirmer qu'il fonctionne comme prévu.
 - Toujours remplacer la batterie lorsqu'elle a atteint sa durée de vie utile prévue.
 - Ne pas ouvrir la batterie.
 - Ne pas exposer la batterie à des températures excessives.
 - Ne pas laisser couler de liquide sur la batterie ni la plonger dans du liquide.
-

MISE EN GARDE

- Lorsqu'il n'est pas utilisé, toujours brancher le produit à une prise murale (c'est-à-dire une source d'alimentation secteur régulée) pour entretenir une charge suffisante de la batterie et pour maximiser les performances du produit lorsque celui-ci est alimenté par batterie.
 - Toujours remplacer les batteries qui présentent de la corrosion au niveau des bornes, des fissures d'affichage, des côtés gonflés ou bombés, ou une incapacité à conserver une charge complète.
 - Toujours utiliser des batteries agréées lors du remplacement des batteries. L'utilisation de batteries non agréées risque d'entraîner des performances imprévisibles du système.
-

Le MV3 est équipé d'un système d'alimentation de secours par batterie qui se charge quand le produit est branché à une prise murale. Le système d'alimentation de secours par batterie permet d'utiliser le produit lorsqu'il est débranché, pendant une coupure de courant ou pendant le transport du patient. La fonction d'alimentation de secours par batterie est activée lorsque le produit est débranché.

Toujours contrôler la fonction d'alimentation de secours par batterie d'après la liste de vérification d'entretien préventif (voir *Entretien préventif* (page 47)). Toujours remplacer la batterie si elle ne fonctionne pas comme prévu au cours de l'entretien préventif.

Pour charger la batterie, raccorder le produit à une prise murale. La batterie acquiert sa charge maximale au bout de 10 à 12 heures.

Remarque

- Les DEL **Alimentation** (K) et **Batterie** (J) sur le panneau de commande du pied de lit (*Panneau de commande du pied de lit - commandes du menu* (page 32)) s'allument lorsque le produit est branché et que la batterie est cours de chargement.
- La DEL **Batterie** clignote quand le produit fonctionne sur la batterie.
- Dans ce cas, la DEL **Batterie** clignote lentement quand la batterie est pleine, et rapidement quand sa charge est basse.

Rangement du cordon d'alimentation

AVERTISSEMENT

- Toujours ranger le cordon d'alimentation avant de transporter le produit.
 - Toujours ranger le cordon d'alimentation pour éviter tout risque d'entortillement, d'endommagement ou de choc électrique. En cas d'endommagement du cordon d'alimentation, mettre le produit hors service et contacter le personnel d'entretien.
-

MISE EN GARDE - Ne pas laisser le cordon d'alimentation se coincer dans le châssis du lit.

Pour ranger le cordon d'alimentation et le cordon auxiliaire, enrouler ceux-ci et les fixer autour du support pour cordon (A) situé sous le côté tête du produit (Figure 5).

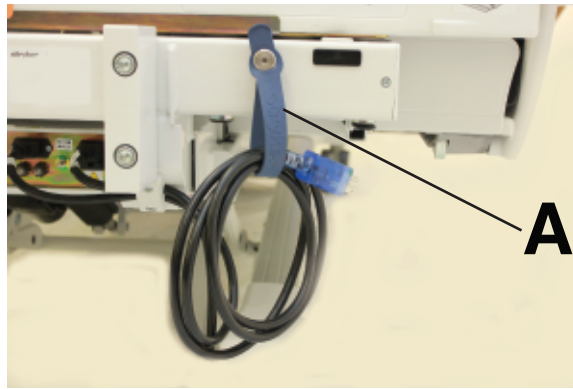

Figure 5 – Rangement du cordon d'alimentation

Transport du produit

AVERTISSEMENT

- Utiliser systématiquement deux intervenants pour transporter le produit.
 - Toujours ranger le cordon d'alimentation avant de transporter le produit.
 - Toujours verrouiller les barrières en position complètement relevée avec le plan de couchage à l'horizontale lors du transport d'un patient.
 - Toujours tenir les membres, mains, doigts et autres parties du corps à l'écart des mécanismes et des interstices.
 - Toujours s'assurer qu'il n'y a pas d'obstacle à proximité du produit. En cas de collision du lit avec un obstacle, le patient, l'opérateur ou toute personne à proximité risque d'être blessé et le châssis du lit ou l'équipement adjacent risque d'être endommagé.
 - Ne pas tenter de transporter le produit latéralement. Cela risque de faire basculer le produit.
-

MISE EN GARDE

- Ne pas utiliser les barrières pour pousser ou tirer le produit. Toujours déplacer le produit en utilisant les poignées intégrées à la tête de lit et au pied de lit.
 - Toujours retirer le lève-patient avant de transporter le produit.
 - Ne pas utiliser le lève-patient pour pousser ou tirer le produit.
 - Ne pas utiliser le support pour bouteille d'oxygène pour pousser ou tirer le produit.
 - Ne pas utiliser le support de perfusion pour pousser ou tirer le produit.
 - Toujours s'assurer que le support de perfusion se trouve à une faible hauteur lors du transport.
-

Pour transporter le produit :

1. Verrouiller les fonctions du panneau de commande des barrières latérales (voir *Panneau de commande du pied de lit - verrouillages* (page 31)).
2. Débrancher le cordon d'alimentation de la prise murale.
3. Voir *Rangement du cordon d'alimentation* (page 16).
4. Abaisser le support de perfusion (*Élévation ou abaissement du support de perfusion (en option)* (page 40)).
5. Tourner le support pour bouteille d'oxygène vers le produit.
6. Élever et verrouiller les barrières en position complètement relevée (voir *Élévation des barrières* (page 23)).
7. Débloquer les freins (voir *Enclenchement ou désenclenchement des freins* (page 18)).
8. Pousser le produit avec la tête de lit ou le pied de lit.

Enclenchement ou désenclenchement des freins

AVERTISSEMENT

- Toujours enclencher les freins lorsqu'un patient s'installe sur le produit ou en descend, pour éviter toute instabilité.
- Toujours enclencher les freins quand le patient est sans surveillance.
- Ne pas enclencher les freins pour ralentir ou arrêter le produit en cours de déplacement.

Les pédales d'enclenchement du frein se situent du côté tête et du côté pieds du produit.

Pour enclencher les freins, appuyer sur le côté rouge de la pédale (Figure 6). La pédale d'enclenchement du frein verrouille les quatre roulettes. Cela permet de maintenir le produit en place.

Pour désenclencher les freins, appuyer sur le côté vert de la pédale jusqu'à ce qu'elle soit en position neutre (Figure 7). Cela débloque les quatre roulettes et permet de déplacer le produit.

Remarque - La DEL Freins (L) sur le panneau de commande du pied de lit (*Panneau de commande du pied de lit - commandes du menu* (page 32)) s'allume quand les freins sont enclenchés et clignote lorsqu'ils sont désenclenchés.



Figure 6 – Enclenchement des freins



Figure 7 – Désenclenchement des freins/position neutre

Enclenchement ou désenclenchement du verrou de direction

AVERTISSEMENT

- Toujours verrouiller les barrières en position complètement relevée avec le plan de couchage à l'horizontale lors du transport d'un patient.
- Toujours débrancher le cordon d'alimentation avant de transporter le produit.
- Toujours désenclencher les freins avant de transporter le produit. Ne pas transporter le produit avec les freins enclenchés.
- Ne pas transporter le produit latéralement après avoir enclenché la pédale du verrou de direction. Le produit ne peut pas pivoter pendant le transport avec le verrou de direction.
- Ne pas débloquer le verrou de direction pendant le déplacement du produit.

Le verrou de direction permet de guider le produit en ligne droite pendant le transport et de le faire pivoter dans les virages. La pédale du verrou de direction verrouille les roulettes du côté pieds. La pédale du verrou de direction se trouve du côté tête et du côté pieds du produit.

Pour transporter avec le verrou de direction :

1. Aligner les roulettes dans la direction du transport.
2. Pour enclencher la roulette de direction, appuyer sur le côté vert de la pédale (Figure 8).

Pour désenclencher le verrou de direction, appuyer sur le côté rouge de la pédale jusqu'à ce qu'elle soit en position neutre (Figure 9).

Remarque - Pour déplacer le produit dans n'importe quelle direction, y compris latéralement, désenclencher la pédale du verrou de direction.

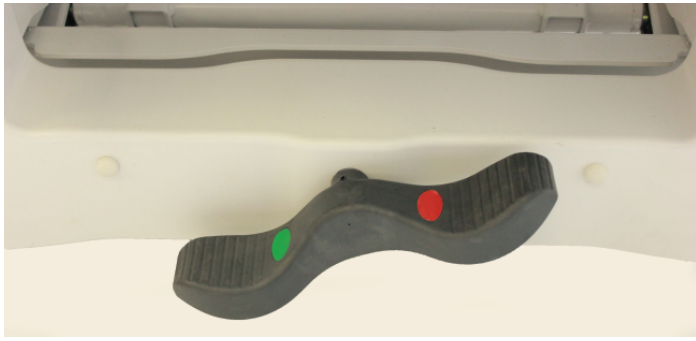

Figure 8 – Enclenchement du verrou de direction



Figure 9 – Désenclenchement du verrou de direction/
position neutre

Activation du débrayage pour position d'urgence RCP

MISE EN GARDE - Toujours s'assurer qu'aucune personne ni équipement ne se trouve dans la zone sous ou autour du relève-buste avant d'activer le débrayage pour position d'urgence RCP. Le débrayage pour position d'urgence RCP est réservé aux situations d'urgence.

Si le relève-buste est élevé et qu'un accès rapide au patient est requis, le produit peut être rapidement mis à un angle de relève-buste de 0° en activant le débrayage pour position d'urgence RCP.

Les deux poignées de débrayage pour position d'urgence RCP se trouvent du côté tête du lit à droite et à gauche du relève-buste (A) (Figure 10).

Pour débrayer la position d'urgence RCP :

1. Tirer la poignée (A) d'un côté ou de l'autre du relève-buste (Figure 10).

Remarque - Relâcher à tout moment la poignée de RCP pour arrêter le mouvement du relève-buste, du relève-jambes et de la section pieds.

2. Guider le relève-buste en position à plat.

Remarque

- Le relève-jambes et la section pieds s'abaissent quand la poignée de RCP est tirée.
- Le débrayage pour position d'urgence RCP peut aussi être activé en appuyant sur le bouton **RCP** du panneau de commande au niveau du pied de lit (*Panneau de commande du pied de lit - commandes du lit* (page 30)).

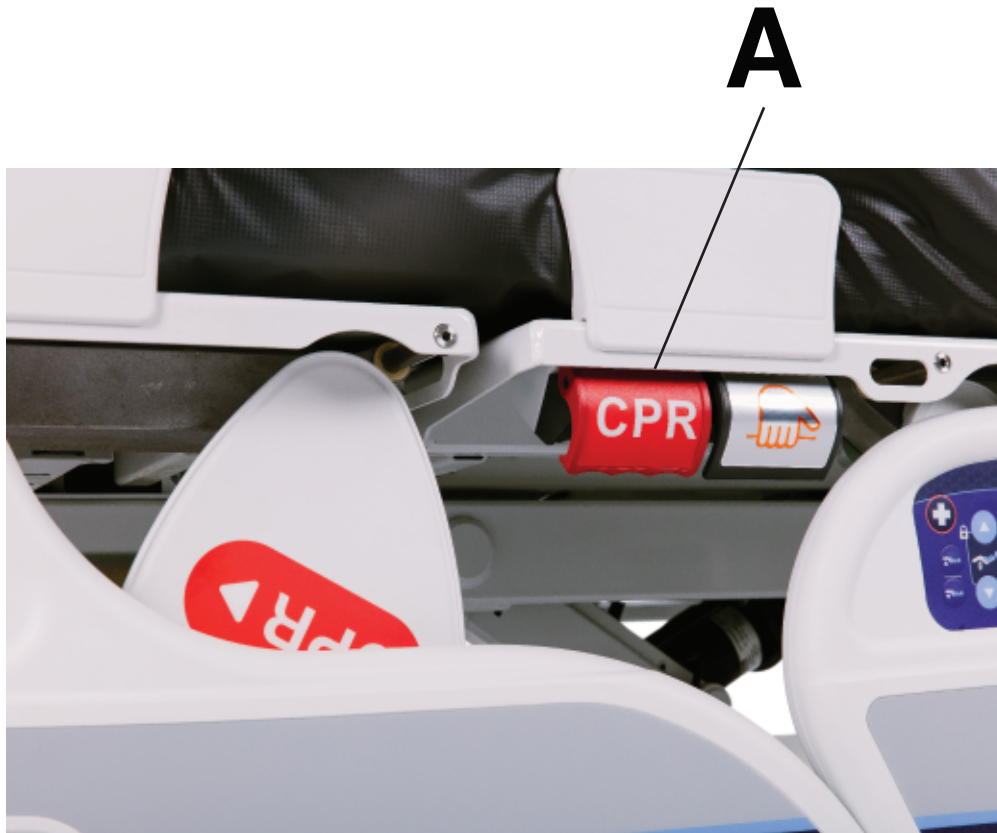

Figure 10 – Activation du débrayage pour position d'urgence RCP

Augmenter ou réduire la largeur du plan de couchage

MISE EN GARDE

- Toujours procéder à l'augmentation ou la réduction de la largeur du plan de couchage avant de placer un patient sur le produit.
- Toujours procéder à l'augmentation ou la réduction de la largeur du plan de couchage lorsque le produit est complètement à l'horizontale.
- Toujours procéder à l'augmentation voulue de la largeur de plate-forme du plan de couchage avant d'augmenter la largeur de la tête de lit.
- Toujours procéder à la réduction voulue de la largeur de la tête de lit avant de réduire la largeur de la plate-forme du plan de couchage.

Remarque

- Toujours procéder à l'augmentation ou la réduction de la largeur de plate-forme du plan de couchage avant de placer une surface de support sur le produit.
- S'assurer que chaque section est alignée sur la même largeur et verrouillée après l'augmentation ou la réduction en largeur du plan de couchage.

Le MV3 offre trois différentes largeurs de plate-forme pour le plan de couchage afin de répondre aux divers besoins du patient. La plate-forme du plan de couchage peut être réglée sur une largeur de 36 po, 42 po ou 48 po.

Pour augmenter la largeur du plan de couchage :

1. Situer les poignées (A) du relèvement-buste, du relèvement-jambes et de la section pieds de la plate-forme (Figure 11).

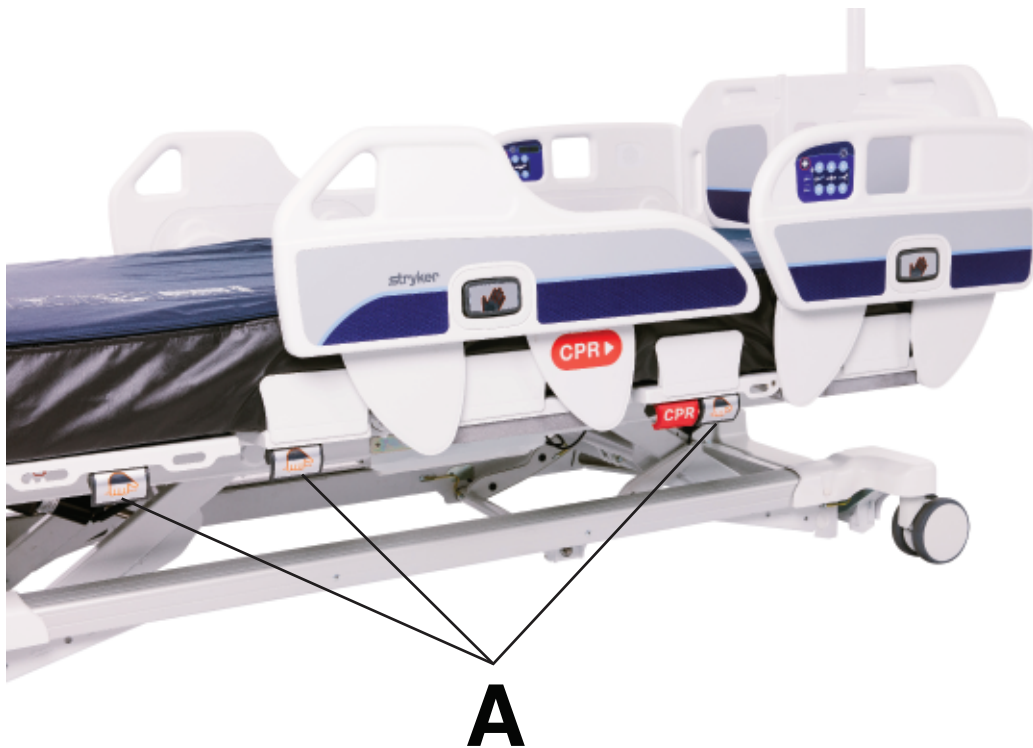

Figure 11 – Emplacements des poignées de la plate-forme

2. Tirer et relâcher la poignée de la plate-forme et la tirer vers l'extérieur pour augmenter la largeur de la plate-forme du plan de couchage à la dimension voulue (42 ou 48 po) jusqu'à ce que la section se verrouille en place avec un clic.
3. Toujours augmenter la largeur de la tête de lit pour la faire correspondre à la largeur de plate-forme du plan de couchage, voir *Retrait ou remise en place de la tête de lit* (page 22).
4. Ajuster la largeur du matelas (consulter le manuel d'utilisation du matelas en question).
5. Confirmer le réglage en largeur de la tête de lit au niveau du panneau de commande du pied de lit.

Pour réduire la largeur du plan de couchage :

1. Toujours réduire la largeur de la tête de lit pour la faire correspondre à la largeur de plate-forme du plan de couchage, voir *Retrait ou remise en place de la tête de lit* (page 22).
2. Ajuster la largeur du matelas (consulter le manuel d'utilisation du matelas en question).
3. Situer les poignées (A) du relève-buste, du relève-jambes et de la section pieds de la plate-forme (Figure 11).
4. Tirer et relâcher la poignée de la plate-forme et la pousser vers l'intérieur pour réduire la largeur de la plate-forme du plan de couchage à la dimension voulue (36 ou 42 po) jusqu'à ce que la section se verrouille en place avec un clic.
5. Confirmer le réglage en largeur de la tête de lit au niveau du panneau de commande du pied de lit.

Retrait ou remise en place de la tête de lit

AVERTISSEMENT

- Toujours aligner la tête de lit sur l'indicateur de plate-forme, en direction opposée au patient, et faire correspondre la largeur de la plate-forme du plan de couchage lors du remplacement de la tête de lit afin d'éviter tout risque de coincement.
- Ne pas utiliser la tête de lit comme support pendant la RCP.

MISE EN GARDE - Ne pas augmenter ou réduire la largeur de la tête de lit lorsqu'un patient se trouve dessus.

Il est possible de retirer la tête de lit pour faciliter l'accès du patient et le nettoyage.

Pour retirer la tête de lit :

Saisir les poignées et soulever la tête de lit tout droit pour la retirer du produit (Figure 12).

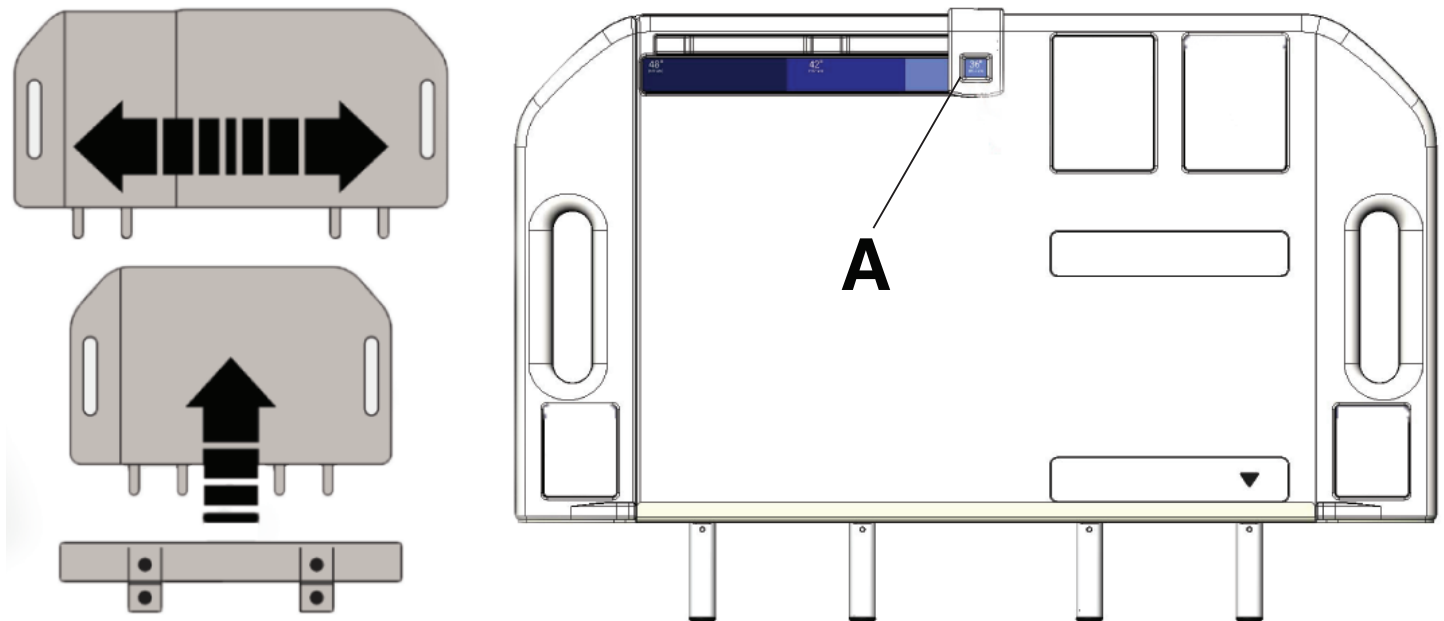

Figure 12 – Orientation de la tête de lit

Pour augmenter ou réduire la largeur de la tête de lit :

Saisir les poignées de la tête de lit et les éloigner ou les rapprocher jusqu'à ce qu'une largeur de 36 po, 42 po ou 48 po soit obtenue (A, Figure 12).

Pour remettre en place de la tête de lit :

1. Aligner les chevillettes de la tête de lit sur les logements du côté tête du produit en utilisant les étiquettes de largeur comme guide (Figure 13).
2. Abaisser la tête de lit jusqu'à ce que les chevillettes soient dans les logements.



Figure 13 – Remise en place de la tête de lit

Retrait ou remise en place du pied de lit

Il est possible de retirer le pied de lit pour faciliter l'accès du patient et le nettoyage.

Pour retirer le pied de lit :

1. Trouver le verrou (A) situé au bas du pied de lit et le tourner en direction du symbole bleu pour déverrouiller (Figure 14).
2. Saisir les poignées et soulever le pied de lit tout droit pour le retirer du produit.

Pour remettre en place le pied de lit :

1. Aligner les chevillettes du pied de lit sur les logements du côté pieds du produit.
2. Abaisser le pied de lit jusqu'à ce que les chevillettes soient dans les logements.
3. Tourner le verrou (A) en direction du symbole vert pour verrouiller le pied de lit (Figure 14).

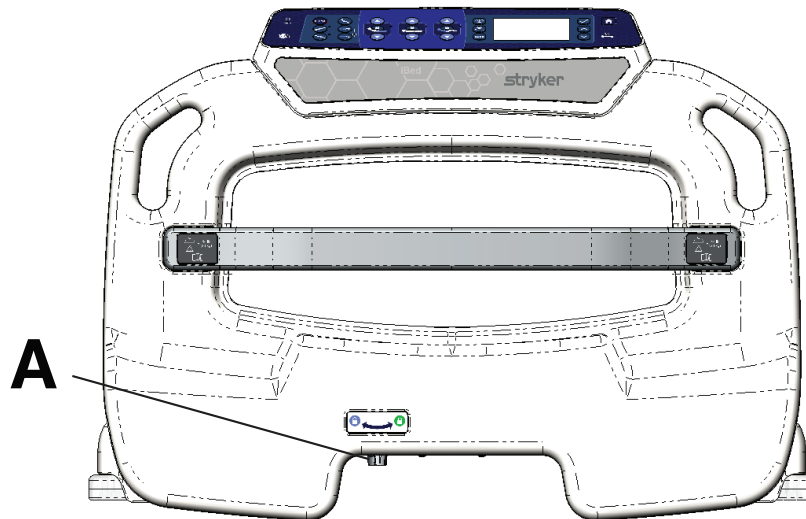

Figure 14 – Verrou du pied de lit

Élévation des barrières

AVERTISSEMENT

- Toujours régler la position des barrières de manière à assurer de manière adéquate la sécurité du patient.
- Toujours verrouiller le panneau de commande de l'opérateur et le panneau de commande du patient quand le patient est sans surveillance.
- Toujours s'assurer d'acheminer les câbles, les cordons et les tubulures d'autres équipements de sorte à ne pas les coincer dans certaines parties du produit.

Remarque - Ne pas utiliser les barrières comme dispositif de retenue du patient.

Lorsque les barrières sont relevées, un clic indique que la barrière est verrouillée en position. Tirer sur la barrière pour s'assurer qu'elle est verrouillée.

- Pour relever la barrière à la position la plus élevée, saisir la barrière et la faire pivoter vers le haut à partir de la position la plus basse ou intermédiaire (Figure 15).



Figure 15 – Position la plus élevée de la barrière

- Pour relever la barrière à la position intermédiaire, saisir la barrière et la faire pivoter vers le haut à partir de la position la plus basse jusqu'à ce qu'elle s'enclenche avec un clic (Figure 16).



Figure 16 – Position intermédiaire de la barrière

Abaissement des barrières

AVERTISSEMENT

- Toujours régler la position des barrières de manière à assurer de manière adéquate la sécurité du patient.
- Toujours verrouiller le panneau de commande de l'opérateur et le panneau de commande du patient quand le patient est sans surveillance.

- Toujours s'assurer d'acheminer les câbles, les cordons et les tubulures d'autres équipements de sorte à ne pas les coincer dans certaines parties du produit.

Remarque - Ne pas utiliser les barrières comme dispositif de retenue du patient.

Pour abaisser la barrière en position intermédiaire, appuyer sur le bouton de déblocage et faire pivoter la barrière en avant jusqu'à ce qu'elle bute en position intermédiaire (Figure 16).

Pour abaisser la barrière dans sa position la plus basse, appuyer sur le bouton de déblocage, le maintenir enfoncé et faire pivoter la barrière dans sa position la plus basse (Figure 17).



Figure 17 – Position la plus basse de la barrière

Remarque

- La barrière peut être rangée sous le plan de couchage lorsqu'elle se trouve dans sa position la plus basse.
- Il est impossible de mettre le produit dans sa position la plus basse avec les barrières latérales rangées.

Fixation des sangles de retenue du patient

L'ensemble du plan de couchage a dix emplacements d'arrimage pour la fixation des sangles de retenue du patient. Deux se situent au niveau de la section relève-buste, quatre au niveau de la section relève-jambes et quatre au niveau de la section pieds (Figure 18).

Remarque - Les deux fentes situées sur la surface du relève-buste et les deux fentes situées sur la surface de la section pieds sont des emplacements de fixation du matelas uniquement.

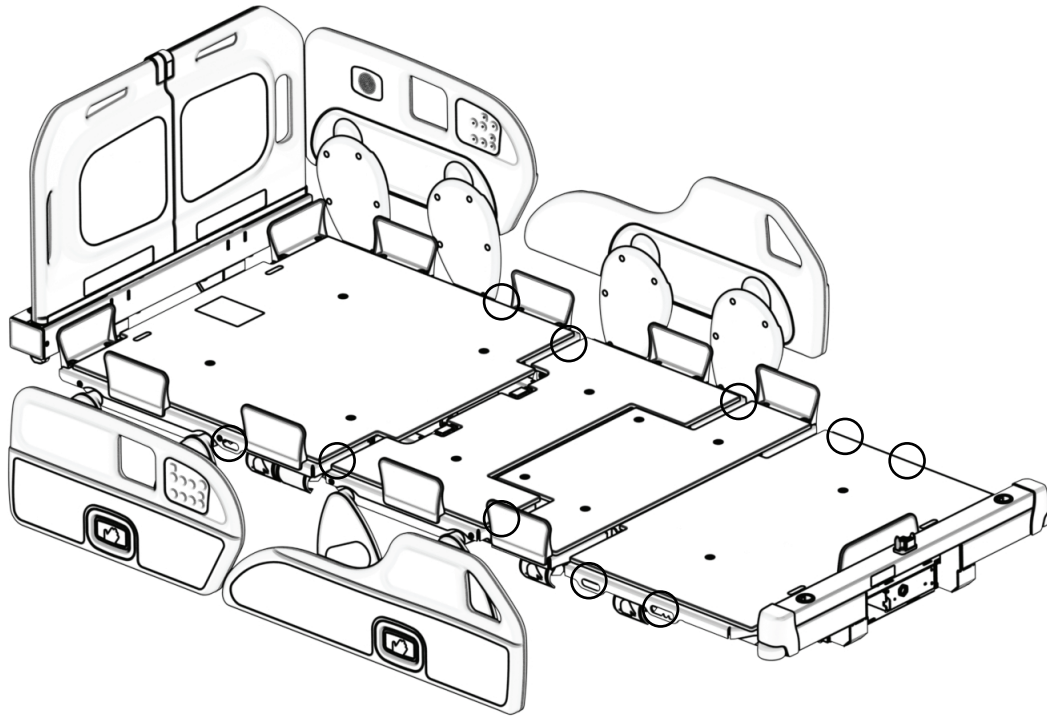

Figure 18 – Emplacement des points d’arrimage des sangles de retenue

Fixation d’une poche urinaire au crochet pour poche urinaire

Remarque

- La charge maximale admissible du crochet pour poche urinaire est de 8,8 livres (4 kg).
- S’assurer que la poche urinaire ne touche pas le sol lorsque le produit est abaissé.

Pour fixer une poche urinaire au crochet, placer le crochet de la poche sur le crochet pour poche urinaire.

Deux crochets pour poche urinaire se situent sous la section pieds (A) des deux côtés du produit (Figure 19). Si le patient est pesé avec le système de pesée, le poids des poches urinaires est inclus dans le poids du patient.



Figure 19 – Crochet pour poche urinaire

Activation de la fonction de communication appel infirmier

L'appel infirmier permet au patient ou au professionnel de la santé d'envoyer un signal à la station d'infirmier pour obtenir de l'aide.

Pour activer l'appel infirmier, appuyer sur le bouton d'**appel infirmier** (H, voir *Panneau de commande de l'opérateur (barrière externe)* (page 27)) (A, *Panneau de commande du patient (barrière interne)* (page 29)).

Remarque - L'appel infirmier nécessite une connexion entre le MV3 et une entrée adaptée (station de patient, mur de tête de lit, station d'accueil). Voir *Mise en route de la fonction de communication appel infirmier* (page 14).

Connexion de périphériques à la sortie auxiliaire GFCI de qualité hôpitaux

AVERTISSEMENT

- Utiliser uniquement des équipements électriques de qualité hôpitaux de 6 A (120 V CA)/3 A (230 V CA)/3 A (220-240 V CA) ou moins avec la sortie auxiliaire GFCI de qualité hôpitaux. L'utilisation d'équipements électriques standard risque d'augmenter le courant de fuite à un niveau inacceptable pour le matériel hospitalier.
- Ne pas utiliser la sortie auxiliaire GFCI de 120/230/220-240 V CA de qualité hôpitaux pour le matériel essentiel au maintien de la vie.

La sortie auxiliaire GFCI de qualité hôpitaux est une sortie intégrée prévue pour les périphériques. Cette sortie se situe du côté pieds du produit (*Illustration du produit* (page 10)).

Remarque - La sortie auxiliaire GFCI de qualité hôpitaux est protégée par des disjoncteurs réarmables situés du côté tête du produit (D, Figure 4).

Panneau de commande de l'opérateur (barrière externe)

AVERTISSEMENT

- Toujours placer le produit à sa position la plus basse quand le patient est sans surveillance pour réduire le risque de lésion en cas de chute.

- Toujours s'assurer d'acheminer les câbles, les cordons et les tubulures d'autres équipements de sorte à ne pas les coincer dans certaines parties du produit.

MISE EN GARDE - Toujours s'assurer de dégager tous les obstacles avant d'utiliser les fonctions de déplacement du produit.

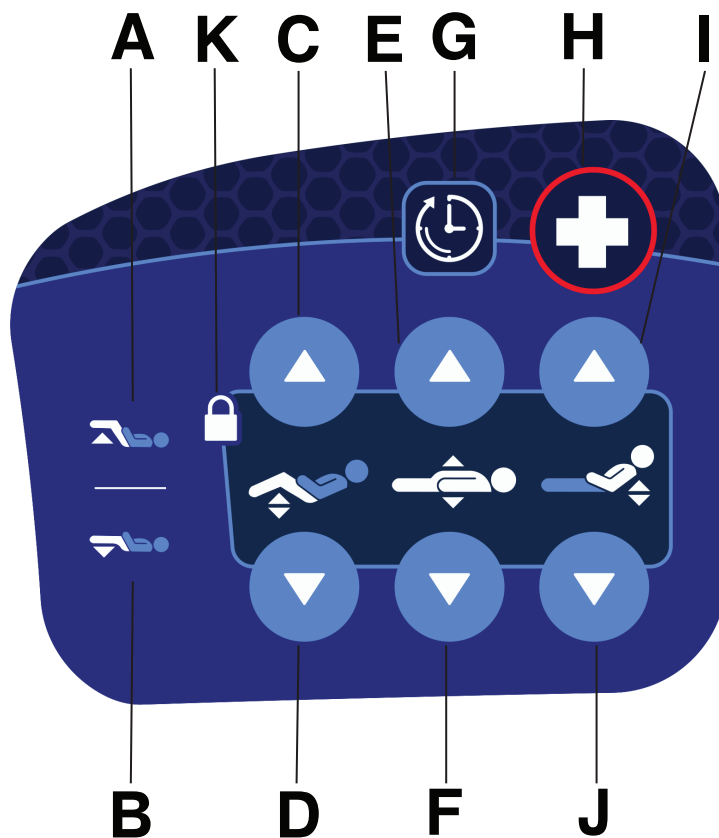

A	Élévation des pieds	Élève la section pieds
B	Abaissement des pieds	Abaisse la section pieds
C	Élévation du relève-jambes	Élève le relève-jambes
D	Abaissement du relève-jambes	Abaisse le relève-jambes
E	Élévation du lit	Élève le plan de couchage
F	Abaissement du lit	Abaisse le plan de couchage
G	Minuteur	Démarre le minuteur de 60 secondes (voir J, <i>Panneau de commande du patient (barrière interne)</i> (page 29))
H	Appel infirmier	Active l'appel infirmier
I	Élévation du relève-buste	Élève le relève-buste
J	Abaissement du relève-buste	Abaisse le relève-buste
K	DEL Verrouillé	S'allume quand la fonction de déplacement est verrouillée

Panneau de commande du patient (barrière interne)

AVERTISSEMENT

- Toujours placer le produit à sa position la plus basse quand le patient est sans surveillance pour réduire le risque de lésion en cas de chute.
- Toujours s'assurer d'acheminer les câbles, les cordons et les tubulures d'autres équipements de sorte à ne pas les coincer dans certaines parties du produit.

MISE EN GARDE - Toujours s'assurer de dégager tous les obstacles avant d'utiliser les fonctions de déplacement du produit.

Les professionnels de santé doivent expliquer aux patients comment utiliser le panneau de commande du patient.

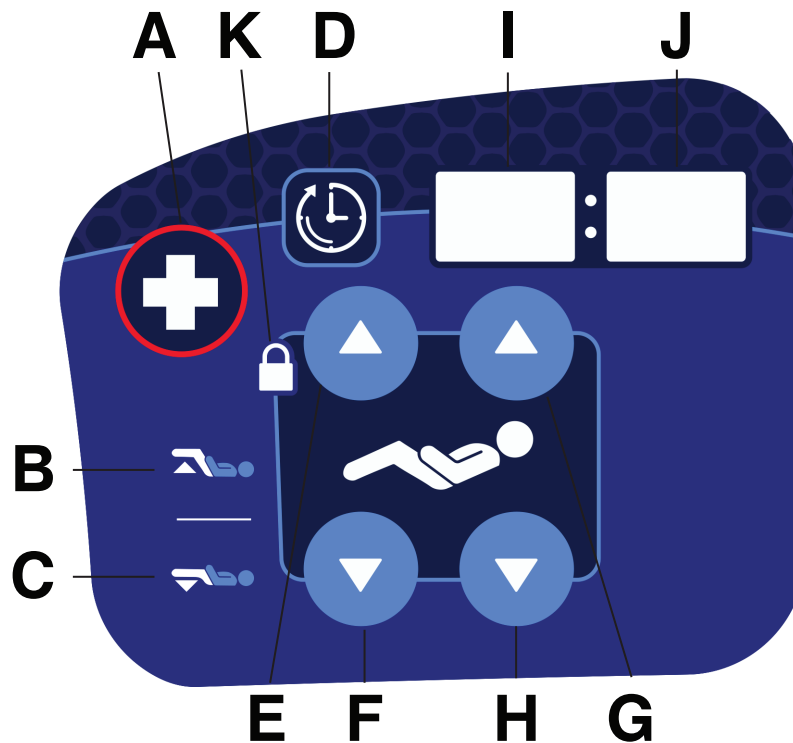

A	Appel infirmier	Active l'appel infirmier
B	Élévation du pied	Élève la section pieds
C	Abaissement du pied	Abaisse la section pieds
D	Minuteur	Démarre le minuteur de 60 secondes (J, <i>Panneau de commande du patient (barrière interne)</i> (page 29))
E	Élévation du relève-jambes	Élève le relève-jambes
F	Abaissement du relève-jambes	Abaisse le relève-jambes
G	Élévation du relève-buste	Élève le relève-buste
H	Abaissement du relève-buste	Abaisse le relève-buste
I/J	Affichage de l'angle du relève-buste (I, droite du patient/J, gauche du patient)	Indique l'angle du relève-buste

J/I	Affichage du minuteur (J, droite du patient/I, gauche du patient)	Indique la valeur du minuteur
K	DEL Verrouillé	S'allume quand la fonction de déplacement est verrouillée

Panneau de commande du pied de lit - commandes du lit

AVERTISSEMENT

- Toujours placer le produit à sa position la plus basse quand le patient est sans surveillance pour réduire le risque de lésion en cas de chute.
- Toujours s'assurer d'acheminer les câbles, les cordons et les tubulures d'autres équipements de sorte à ne pas les coincer dans certaines parties du produit.

MISE EN GARDE - Toujours s'assurer de dégager tous les obstacles avant d'utiliser les fonctions de déplacement du produit.

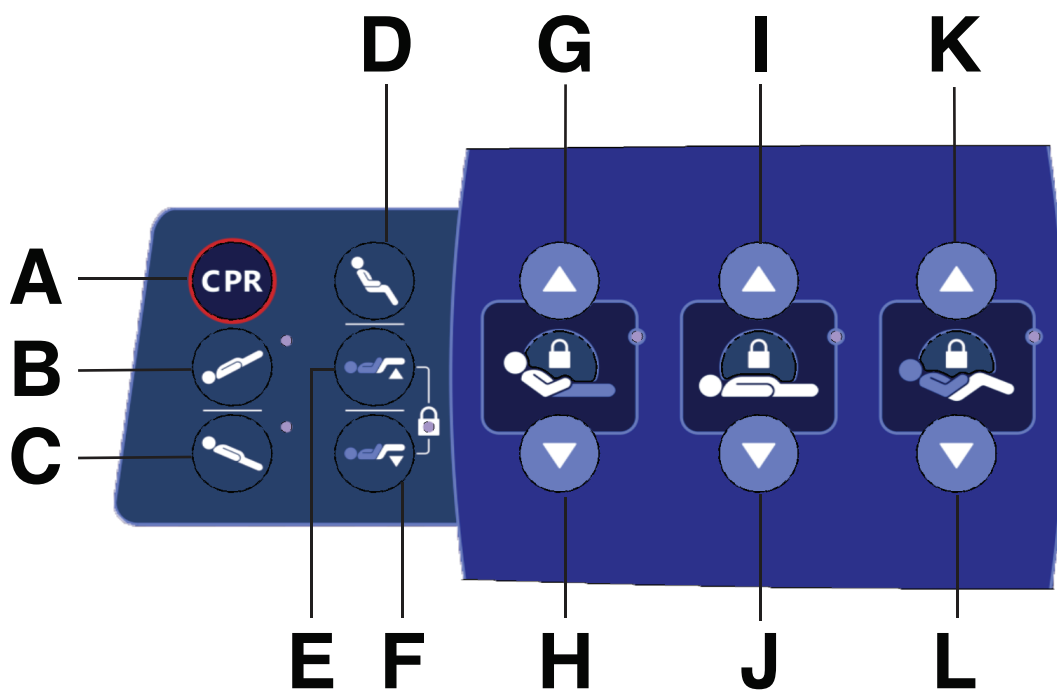

A	CPR (RCP)	Met le produit en position de RCP
B	Déclive	Met le produit en déclive (tête en bas/pieds en haut).
C	Proclive	Met le produit en proclive (tête en haut/pieds en bas).
D	Position « chaise cardiaque »	Installe le produit en position « chaise cardiaque »
E	Section pieds en haut	Élève la section pieds
F	Section pieds en bas	Abaisse la section pieds
G	Élévation du relève-buste	Élève le relève-buste
H	Abaissement du relève-buste	Abaisse le relève-buste
I	Élévation du lit	Élève le plan de couchage
J	Abaissement du lit	Abaisse le plan de couchage

K	Élévation du relève-jambes	Élève le relève-jambes
L	Abaissement du relève-jambes	Abaisse le relève-jambes

Panneau de commande du pied de lit - verrouillages

AVERTISSEMENT

- Toujours verrouiller le panneau de commande quand le patient est sans surveillance.
- Toujours verrouiller le panneau de commande quand l'état du patient nécessite des mesures de sécurité supplémentaires.

Les verrouillages peuvent empêcher la saisie des commandes de mouvement à partir du panneau de commande de l'opérateur et du panneau de commande du patient.

Remarque

- La DEL de verrouillage correspondante s'allume lors du verrouillage d'une commande de mouvement.
- Les fonctions de détection de sortie de lit, du système de pesée et d'appel infirmier restent disponibles.

Pour effectuer un **verrouillage central**, appuyer simultanément sur les trois boutons de verrouillage (A, B, C) pour verrouiller toutes les fonctions sur le panneau de commande de l'opérateur, le panneau de commande du patient et le panneau de commande du pied de lit. Répéter le processus pour déverrouiller.

Remarque - Lorsqu'un **verrouillage central** est activé, les DEL de verrouillage clignotent et l'écran affiche **Verrouillage central activé**.

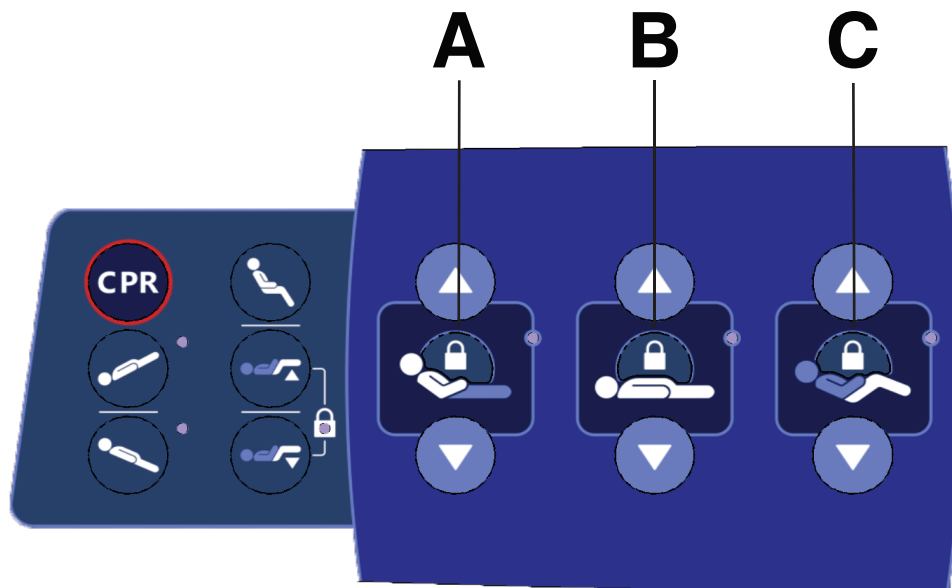

A	Verrouillage du relève-buste	Verrouille ou déverrouille les commandes des barrières du relève-buste
B	Verrouillage de la hauteur du lit	Verrouille ou déverrouille les commandes des barrières du plan de couchage
C	Verrouillage du relève-jambes et du côté pieds	Verrouille ou déverrouille les commandes des barrières du relève-jambes et du côté pieds

Remarque

- Le bouton RCP permet d'outrepasser tous les verrouillages.
- Si le produit est dans une position particulière lorsqu'un verrouillage est activé, il sera verrouillé dans cette position.
- Les réglages de verrouillage sont enregistrés quand le produit est débranché ou lorsqu'une coupure de courant se produit.

- Ne pas verrouiller les fonctions du panneau de commande à partir du pied de lit si l'utilisateur souhaite accéder à ces fonctions après le retrait du pied de lit.

Panneau de commande du pied de lit - commandes du menu

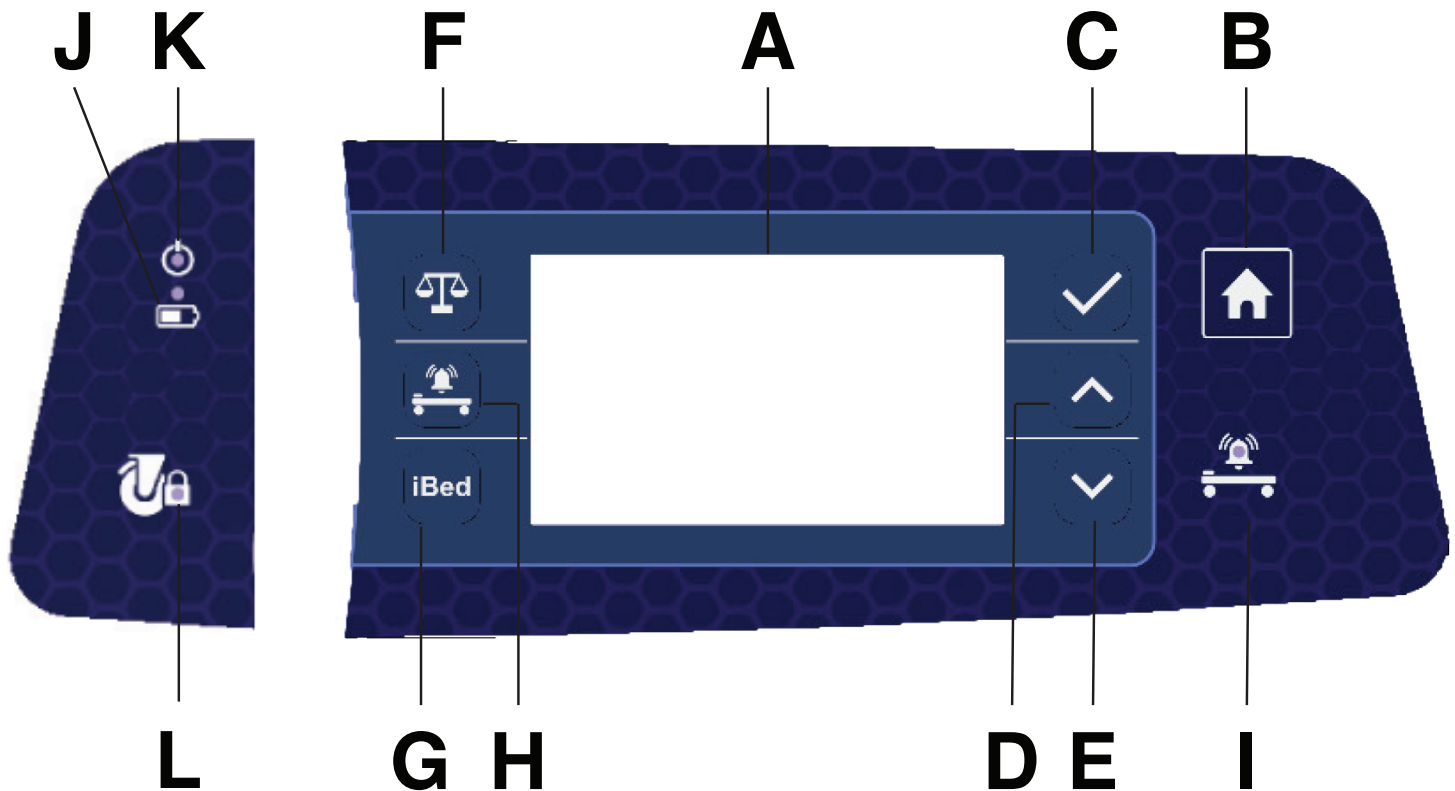

A	Écran	Affiche les fonctions de menu Remarque - L'écran n'est pas tactile.
B	Accueil	Renvoie des fonctions du menu à l'affichage d'accueil (voir <i>Panneau de commande du pied de lit - affichage de l'accueil</i> (page 33))
C	Entrée	Sélectionne les fonctions de menu ou enregistre l'opération/affiche les paramètres des fonctions dans l'affichage d'accueil (voir <i>Panneau de commande du pied de lit - paramètres</i> (page 38))
D	Flèche vers le haut	Fait défiler vers le haut les fonctions de menu
E	Flèche vers le bas	Fait défiler vers le bas les fonctions de menu
F	Système de pesée	Affiche les fonctions de pesée (voir <i>Panneau de commande du pied de lit - système de pesée</i> (page 34))
G	iBed	Affiche les fonctions iBed (voir <i>Panneau de commande du pied de lit - iBed</i> (page 37))
H	Détection de sortie de lit	Affiche les fonctions de la détection de sortie de lit (voir <i>Panneau de commande du pied de lit - détection de sortie de lit</i> (page 36))
I	DEL de la détection de sortie de lit	S'allume quand la détection de sortie de lit est activée et clignote lorsqu'elle est en cours d'alarme ou en pause
J	DEL de la batterie	S'allume quand le produit est branché sur une prise et clignote quand le produit fonctionne sur la batterie

K	Voyant à DEL d'alimentation	S'allume quand le produit est branché sur une prise
L	DEL des freins	S'allume quand les freins sont enclenchés et clignote lorsqu'ils sont désenclenchés

Panneau de commande du pied de lit - affichage de l'accueil

L'affichage d'accueil est l'écran par défaut sur le panneau de commande du pied de lit.

Remarque - Si l'une des fonctions du produit comporte une erreur, un code d'erreur s'affichera. Appel de service, voir *Coordonnées* (page 11).

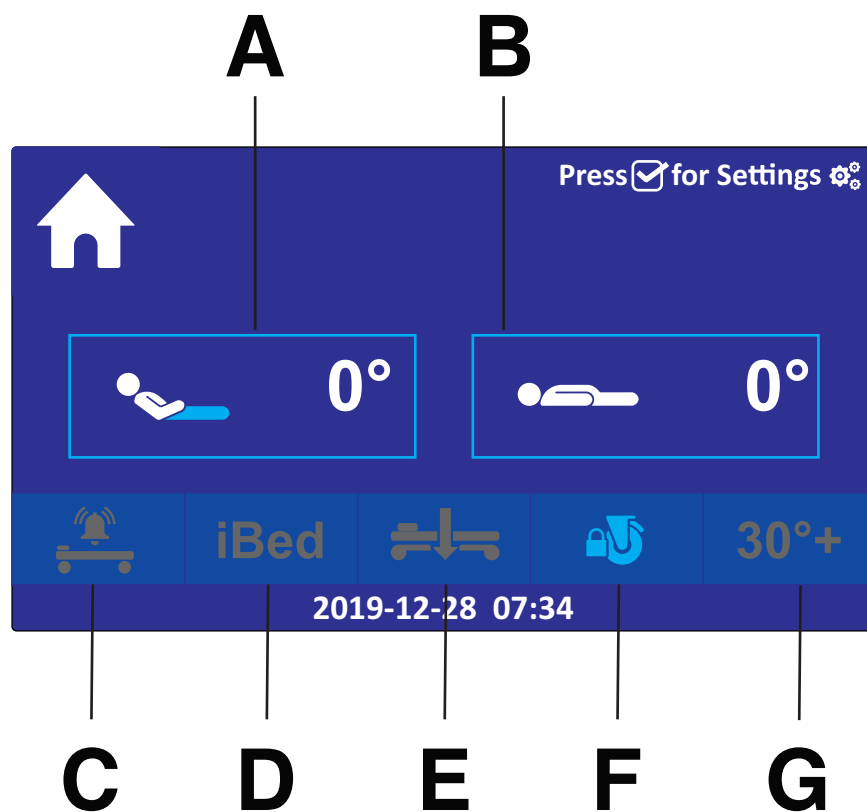

A	Angle du relève-buste	Indique l'angle actuel du relève-buste du produit
B	Angle de décline	Indique l'angle actuel de décline du produit
C	Détection de sortie de lit	S'allume en bleu quand la détection de sortie de lit est activée
		S'allume en rouge quand la détection de sortie de lit est en cours d'alarme
D	iBed	S'allume en bleu quand iBed est activé
		S'allume en rouge quand iBed est en cours d'alarme
E	Faible hauteur	S'allume en bleu quand le produit est à faible hauteur
		S'allume en rouge quand iBed est activé et que le produit n'est pas à faible hauteur
F	Frein	S'allume en bleu quand le frein est enclenché
		S'allume en rouge quand le frein n'est pas enclenché

G	Relève-buste 30°+	S'allume en bleu quand le relève-buste 30°+ est activé
		S'allume en rouge quand iBed est activé et que le relève-buste ne se trouve pas à 30°+

Panneau de commande du pied de lit - système de pesée

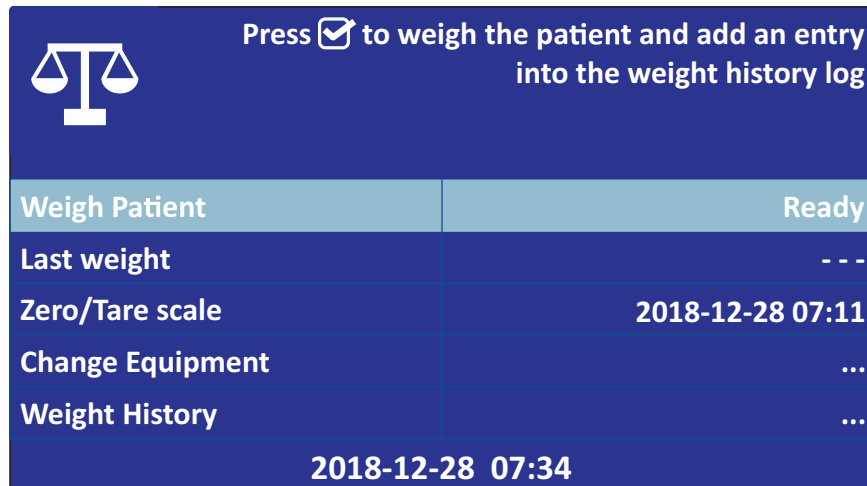

Peser le patient	Sélectionner pour peser le patient (voir <i>Pour peser un patient</i> (page 35))
Dernier poids	Indique le poids précédent
Tarer le système de pesée	Sélectionner pour mettre à zéro/tarer le système de pesée ; affiche la date de la dernière mise à zéro/tare (voir <i>Mise à zéro/tarage du système de pesée</i> (page 34))
Changer l'équipement	Sélectionner pour ajouter ou retirer de l'équipement (voir <i>Ajout ou retrait d'équipement</i> (page 35))
Historique du poids	Affiche le registre de l'historique du poids (voir <i>Affichage de l'historique du poids</i> (page 35))

Mise à zéro/tarage du système de pesée

Avant de placer un patient sur le lit, s'assurer d'avoir mis à zéro/taré le système de pesée.

Remarque - Toujours mettre à zéro/tarer le système de pesée après l'ajout d'une surface de support, d'un matelas ou de draps sur le châssis du lit.

Pour mettre à zéro/tarer le système de pesée :

1. Appuyer sur le bouton de pesée (F) sur le panneau de commande du pied de lit (voir *Panneau de commande du pied de lit - commandes du menu* (page 32)).
2. Sur l'affichage du système de pesée, utiliser les flèches vers le haut (D) et vers le bas (E) pour mettre en surbrillance l'option **Tarer le système de pesée** (voir *Panneau de commande du pied de lit - commandes du menu* (page 32)).
3. Appuyer sur le bouton Entrée (C) pour mettre à zéro/tarer le système de pesée (voir *Panneau de commande du pied de lit - commandes du menu* (page 32)).

Remarque - Ne pas toucher le produit lors de la mise à zéro/tarage du système de pesée.

L'option **Tarer le système de pesée** indique la date et l'heure de la dernière mise à zéro/tarage du système de pesée.

Pour peser un patient

AVERTISSEMENT

- Ne pas utiliser le relevé du système de pesée comme référence pour le traitement médical.
 - Le système de pesée est prévu uniquement pour surveiller plus facilement les variations de poids du patient.
 - Ne pas utiliser le système de pesée sur un sol incliné d'un angle de plus de 2,86°.
-

MISE EN GARDE - Toujours élever les barrières lorsque le plan de couchage est dans la position basse maximale. Cette action empêche le système de pesée de peser un patient de manière imprécise.

Avant de placer un patient sur le produit, s'assurer d'avoir mis à zéro/taré le système de pesée (voir *Mise à zéro/tarage du système de pesée* (page 34)).

Remarque - Toujours mettre à zéro/tarer le système de pesée après l'ajout d'une surface de support, d'un matelas ou de draps au produit.

Pour peser un patient :

1. Appuyer sur le bouton de pesée (F) sur le panneau de commande du pied de lit (voir *Panneau de commande du pied de lit - commandes du menu* (page 32)).
2. Sur l'affichage du système de pesée, utiliser les flèches vers le haut (D) et vers le bas (E) pour mettre en surbrillance l'option **Peser le patient** (voir *Panneau de commande du pied de lit - commandes du menu* (page 32)).
3. Quand l'option **Peser le patient** indique **Prêt**, appuyer sur le bouton Entrée (C) (voir *Panneau de commande du pied de lit - commandes du menu* (page 32)).

Remarque - Ne pas toucher le produit en pesant le patient.

L'option **Peser le patient** indique le poids du patient pendant un moment avant de l'afficher sur la ligne suivante, **Dernier poids**.

Remarque - Si un poids précédent était affiché sur la ligne **Dernier poids**, il s'affiche alors sous **Historique du poids**.

Ajout ou retrait d'équipement

Pour changer l'équipement :

1. Appuyer sur le bouton de pesée (F) sur le panneau de commande du pied de lit (voir *Panneau de commande du pied de lit - commandes du menu* (page 32)).
2. Sur l'affichage du système de pesée, utiliser les flèches vers le haut (D) et vers le bas (E) pour mettre en surbrillance l'option **Changer l'équipement** (voir *Panneau de commande du pied de lit - commandes du menu* (page 32)).
3. Appuyer sur le bouton Entrée (C) et suivre les instructions pour ajouter ou retirer des équipements (voir *Panneau de commande du pied de lit - commandes du menu* (page 32)).

Affichage de l'historique du poids

AVERTISSEMENT - Ne pas utiliser l'horloge du produit pour remplacer le protocole de surveillance du patient ; elle est prévue uniquement à des fins de référence.

Appuyer pour voir le registre de l'historique du poids :

1. Appuyer sur le bouton de pesée (F) sur le panneau de commande du pied de lit (voir *Panneau de commande du pied de lit - commandes du menu* (page 32)).
2. Sur l'affichage du système de pesée, utiliser les flèches vers le haut (D) et vers le bas (E) pour mettre en surbrillance l'option **Historique du poids** (voir *Panneau de commande du pied de lit - commandes du menu* (page 32)).
3. Appuyer sur le bouton Entrée (C) pour voir l'historique du poids (voir *Panneau de commande du pied de lit - commandes du menu* (page 32)).

L'historique du poids enregistre jusqu'à 10 relevés du poids.

Panneau de commande du pied de lit - détection de sortie de lit

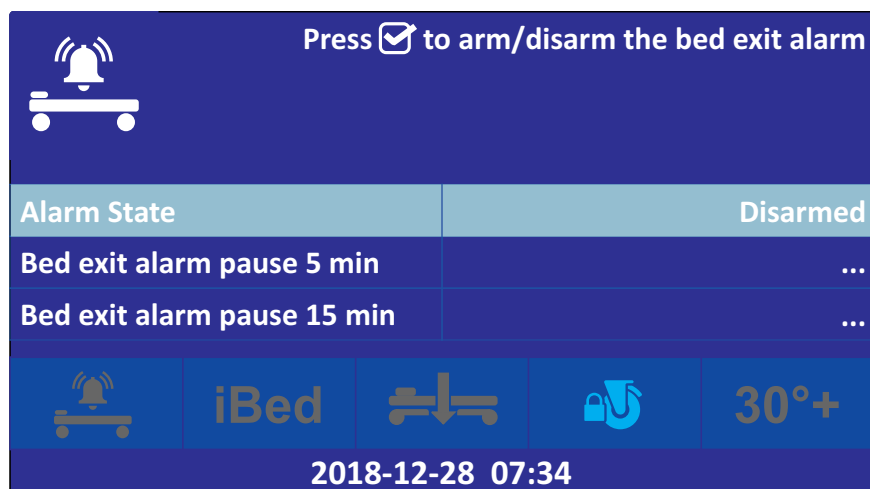

État de l'alarme	Arme ou désarme la détection de sortie de lit (voir <i>Armement ou désarmement de la détection de sortie de lit</i> (page 36))
Alarme sortie lit pause 5 min	Met l'alarme de la détection de sortie de lit en pause de 5 minutes (voir <i>Mise en pause de la détection de sortie de lit</i> (page 37))
Alarme sortie lit pause 15 min	Met l'alarme de sortie du lit en pause de 15 minutes (voir <i>Mise en pause de la détection de sortie de lit</i> (page 37))

Armement ou désarmement de la détection de sortie de lit

AVERTISSEMENT

- Ne pas utiliser la détection de sortie de lit pour remplacer le protocole de surveillance du patient ; elle est prévue uniquement pour faciliter la détection d'un patient qui quitte le produit.
- Ne pas utiliser la détection de sortie de lit avec les patients qui pèsent moins de 250 livres (113 kg).

Lorsque cette fonction est armée, la détection de sortie de lit surveille la position du patient sur le produit.

Pour armer la sortie de lit :

1. Mettre à zéro/tarer le système de pesée si cela n'a pas encore été fait. Voir *Mise à zéro/tarage du système de pesée* (page 34).

Remarque - Si le système de pesée n'est pas mis à zéro avant de placer un patient sur le produit, la détection de sortie de lit peut ne pas fonctionner correctement.

2. Positionner le patient sur le produit.
3. Appuyer sur le bouton de la détection de sortie de lit (H) sur le panneau de commande du pied de lit (voir *Panneau de commande du pied de lit - commandes du menu* (page 32)).
4. Sur l'affichage de la détection de sortie de lit, utiliser les flèches vers le haut (D) et vers le bas (E) pour mettre en surbrillance l'option **État de l'alarme** (voir *Panneau de commande du pied de lit - commandes du menu* (page 32)).
5. Appuyer sur le bouton Entrée (C) pour armer la détection de sortie de lit (voir *Panneau de commande du pied de lit - commandes du menu* (page 32)).

Après avoir armé la détection de sortie de lit, la DEL correspondante (I) s'allume en couleur ambre (*Panneau de commande du pied de lit - commandes du menu* (page 32)).

Si les conditions de réglage sélectionnées pour la détection de sortie de lit sont changées :

- Un signal de priorité de détection de sortie de lit est envoyé (voir *Mise en route de la fonction de communication appel infirmier* (page 14))
- La DEL de détection de sortie de lit sur le pied de lit clignote en couleur ambre
- L'alarme sonore est déclenchée

Pour désarmer la détection de sortie de lit, répéter les étapes 3 à 5.

Mise en pause de la détection de sortie de lit

Quand l'option est armée, il est possible de mettre la détection de sortie de lit en pause pour permettre au patient de descendre du lit pendant des périodes pré-réglées.

Pour mettre en pause la détection de sortie de lit :

1. Appuyer sur le bouton de la détection de sortie de lit (H) sur le panneau de commande du pied de lit (voir *Panneau de commande du pied de lit - commandes du menu* (page 32)).
2. Sur l'affichage de la détection de sortie de lit, utiliser les flèches vers le haut (D) et vers le bas (E) pour mettre en surbrillance l'option **Alarme sortie lit pause 5 min** ou **Alarme sortie lit pause 15 min** (voir *Panneau de commande du pied de lit - commandes du menu* (page 32)).
3. Appuyer sur le bouton Entrée (C) pour sélectionner l'option de pause (voir *Panneau de commande du pied de lit - commandes du menu* (page 32)).

La fonction sera armée une fois que le patient reprend sa place sur le lit.

Remarque - La détection de sortie de lit déclenche une alarme quand le délai réglé est dépassé.

Panneau de commande du pied de lit - iBed

Une fois activé, iBed Awareness donne l'alerte lorsque les paramètres du lit sous surveillance suivants sont modifiés :

- Position des barrières latérales
- État des freins
- Faible hauteur
- Relève-buste 30°+
- Détection de sortie de lit

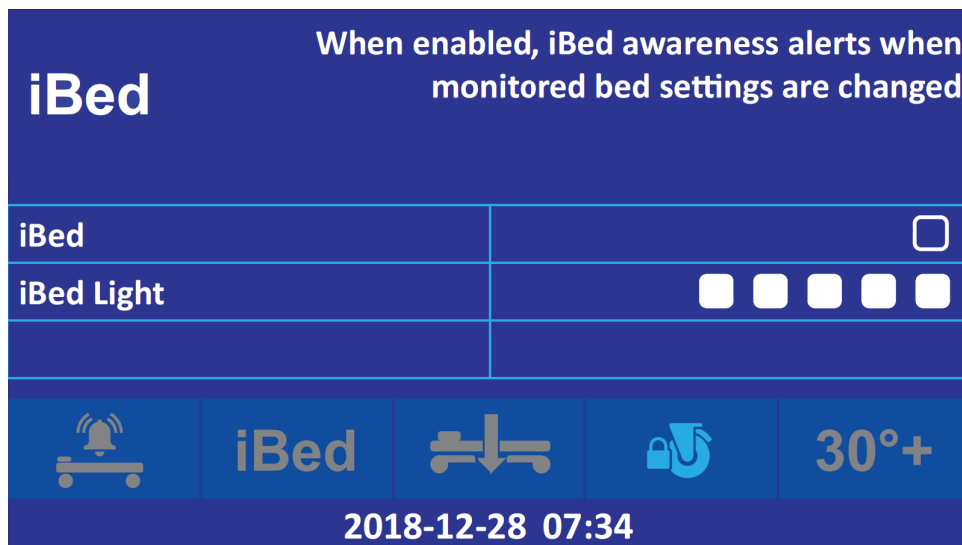

iBed	Active ou désactive iBed
Lampe iBed	Change la luminosité de la DEL iBed sur le pied de lit et le pare-chocs

Panneau de commande du pied de lit - paramètres

Le panneau de commande du pied de lit MV3 comporte un affichage des fonctions et des caractéristiques du produit.

Page un



Page deux

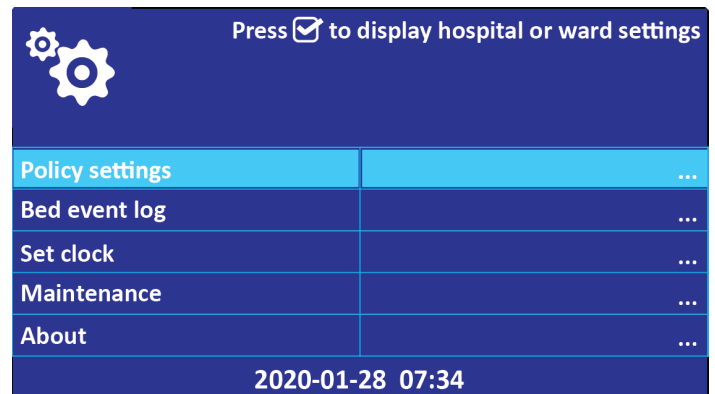

Figure 20 – Affichage des paramètres

Fonction de paramètres	
Veilleuse	Appuyer sur ✓ pour modifier la luminosité de la veilleuse
Lumière de sortie du patient	Une fois cochée, la lumière de sortie du patient s'allume lorsque le patient quitte le lit et s'éteint lorsque le patient revient
Luminosité de l'écran LCD	Sélectionner la luminosité de l'écran LCD
Contour automatique	Une fois cette option cochée, les touches haut/bas pour la tête commandent les parties relève-buste et relève-jambes simultanément
Nouveau patient	Appuyer sur ✓ pour effacer l'historique du patient précédent et configurer le lit pour un nouveau patient
Paramètres de la politique	Appuyer sur ✓ pour afficher les paramètres de l'hôpital ou du service
Registre évén. lit	Appuyer sur ✓ pour visualiser le registre des événements du lit
Régler l'horloge	Appuyer sur ✓ pour changer l'heure actuelle (<i>Réglage de l'horloge</i> (page 39))
Entretien	Appuyer sur ✓ pour effectuer les fonctions d'entretien (consulter le manuel d'entretien pour les fonctions)
À propos de	Appuyer sur ✓ pour afficher les informations de version du lit
Fermeture	Appuyer sur ✓ pour fermer le lit (lorsqu'il fonctionne sur la batterie)

Réglage de l'horloge

Pour changer l'horloge du produit :

1. Appuyer sur **Entrée** (C) sur le *Panneau de commande du pied de lit - commandes du menu* (page 32).
2. Mettre en surbrillance **Régler l'horloge** et appuyer sur **Entrée**.
3. Le menu de réglage de l'horloge comporte les options suivantes :
 - Année
 - Mois
 - Jour
 - Heure
 - Minute
4. Utiliser les flèches vers le haut et vers le bas pour mettre en surbrillance chaque option et appuyer sur **Entrée** pour procéder au réglage.
5. Mettre en surbrillance **Appuyer sur √ pour régler** et appuyer sur **Entrée** pour régler l'heure de l'horloge du produit.

Accessoires et pièces

Les accessoires et pièces suivants peuvent être disponibles pour le produit. Confirmer la disponibilité en fonction de la configuration du produit ou du pays.

Nom	Numéro
Batterie	5900280025
Support de perfusion	5900200144
Support pour bouteille d'oxygène	5900200142
Lève-patient	5900200145

Élévation ou abaissement du support de perfusion (en option)

MISE EN GARDE

- Ne pas charger le support de perfusion au-delà de la charge maximum admissible de 40 livres (18 kg).
- Ne charger aucun crochet individuel du support de perfusion au-delà de la charge maximum admissible de 20 livres (9 kg).
- Ne pas utiliser le support de perfusion pour pousser ou tirer le produit.

Pour positionner le support de perfusion :

1. Soulever et faire pivoter le support de perfusion à partir de sa position de rangement et appuyer vers le bas jusqu'à ce que le support de perfusion se verrouille en place dans le socle.
2. Pour élever la hauteur du support, tirer sur la partie télescopique (A) du support jusqu'à ce qu'il s'enclenche en position complètement élevée (Figure 21).
3. Faire pivoter les crochets de suspension des poches de perfusion (B) à la position voulue et suspendre les poches (Figure 21).
4. Pour abaisser le support, tourner le verrou (C) dans le sens horaire jusqu'à ce que la partie télescopique (A) s'abaisse dans le tube du bas (Figure 21).
5. Soulever et faire pivoter le support vers le bas dans sa position de rangement.

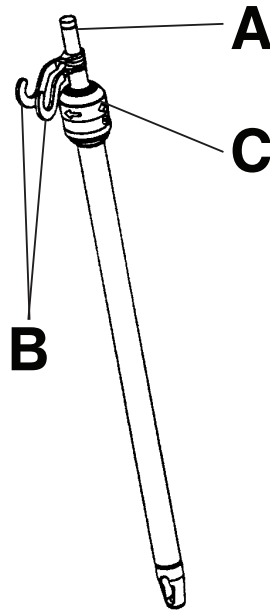

Figure 21 – Support de perfusion en deux parties

Fixation ou retrait du lève-patient (en option)

AVERTISSEMENT - Utiliser systématiquement deux intervenants pour fixer ou retirer le lève-patient.

MISE EN GARDE

- Toujours fixer la poignée du lève-patient dans le support avant de régler le lève-patient.
 - Toujours retirer le lève-patient avant le transport du produit.
-

Le lève-patient peut être fixé dans le support du lève-patient au niveau du côté tête du produit.

Pour fixer le lève-patient :

1. Insérer la poignée lève-patient (A) dans le logement de support (B) (Figure 22).
2. Faire pivoter la poignée lève-patient dans le logement de support jusqu'à ce que le bouton du lève-patient (C) s'enclenche en place (Figure 22).

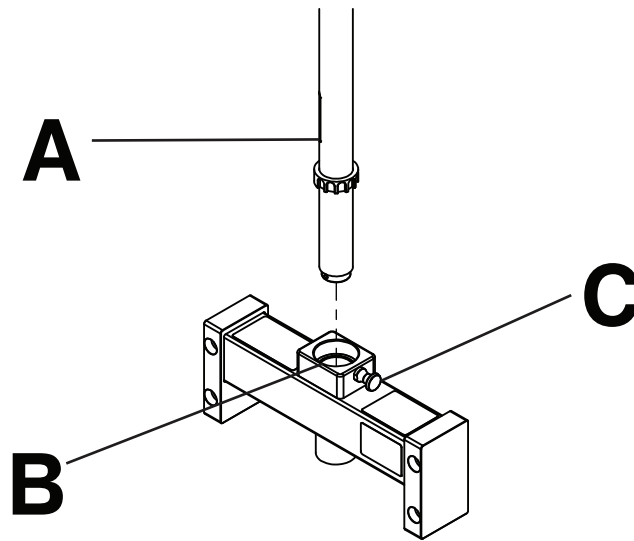

Figure 22 – Fixation ou retrait du lève-patient

Répéter les étapes dans le sens inverse pour retirer le lève-patient.

Réglage du lève-patient (en option)

AVERTISSEMENT - Ne pas charger le lève-patient au-delà de la charge maximum admissible de 275 livres (124,7 kg).

MISE EN GARDE

- Toujours fixer la poignée du lève-patient dans le support avant de régler le lève-patient.
 - Ne pas utiliser le lève-patient pour pousser ou tirer le produit.
 - Toujours s'assurer que le support du lève-patient est fixé avant son utilisation.
-

Le lève-patient permet au patient de changer de position dans le lit.

Pour régler le lève-patient :

1. Tirer sur le bouton du lève-patient (A) et faire pivoter la poignée lève-patient (B) dans la position voulue (Figure 23).
2. Relâcher le bouton du lève-patient (A) et faire pivoter la poignée lève-patient (B) jusqu'à ce que le bouton s'enclenche en place (Figure 23).
3. Soulever le support du trapèze (C) et le déplacer vers l'avant ou l'arrière dans la position voulue (Figure 23).

Remarque - S'assurer que le trapèze est verrouillé dans l'une des deux positions disponibles de la poignée lève-patient.

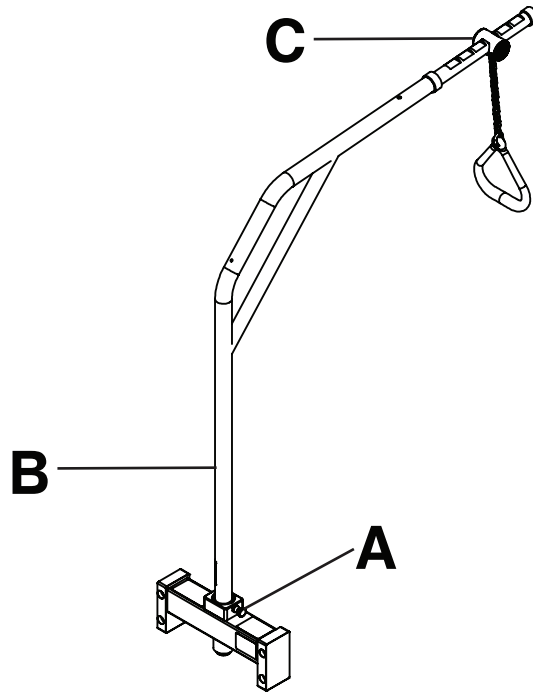

Figure 23 – Réglage du lève-patient

Fixation du support pour bouteille d'oxygène

MISE EN GARDE

- Ne pas charger le support pour bouteille d'oxygène au-delà de la charge maximale admissible de 45 livres (20,4 kg).
 - Ne pas utiliser le support pour bouteille d'oxygène pour pousser ou tirer le produit.
-

Pour fixer le support pour bouteille d'oxygène :

1. Insérer la barre du support pour bouteille d'oxygène dans la douille située de chaque côté du produit, du côté tête.

Remarque - Positionner le support pour bouteille d'oxygène en l'éloignant de la barrière du côté tête, car il risque d'interférer avec l'abaissement de la barrière.

Nettoyage et désinfection avec des lingettes

Destiné aux États-Unis uniquement. Confirmer la disponibilité en fonction de la configuration du produit ou du pays. Contacter le service clientèle de Stryker : +1-800-327-0770.

Les lingettes recommandées par Stryker (2060-000-001 6" x 10" (15,2 cm x 25,4 cm) ou 2060-000-002 9" x 12" (22,9 cm x 30,5 cm)) contiennent les principes actifs suivants :

- Chlorure d'alkyldiméthylbenzyl ammonium (60 % C14, 30 % C16, 5 % C12, 5 % C18) – 0,154 %
- Chlorure d'alkyldiméthyléthylbenzyl ammonium (68 % C12, 32 % C14) – 0,154 %
- Isopropanol – 21,000 %

Principe non actif : Éther monobutylique de l'éthylène glycol – <3 %

Remarque - Pour obtenir des renseignements relatifs à la sécurité, lire l'étiquette du produit.

Pour nettoyer ou désinfecter la surface externe du produit :

1. Pour nettoyer, essuyer les surfaces externes avec une lingette fraîche et propre pour enlever toutes les salissures visibles. Répéter au besoin jusqu'à ce que le produit soit propre.

Remarque

- Utiliser autant de lingettes que nécessaire.
 - Terminer l'étape 1 avant de désinfecter.
2. Pour désinfecter, essuyer les surfaces externes avec une lingette fraîche et propre jusqu'à ce qu'elles soient humides. Laisser la surface extérieure humide pendant deux minutes à température ambiante.
 3. Laisser le produit sécher avant de le remettre en service.

Nettoyage

MISE EN GARDE

- Ne pas procéder au nettoyage, à la désinfection, à la réparation ou à l'entretien du produit lorsque celui-ci est en service.
 - Toujours débrancher le cordon d'alimentation de la prise murale en cas de déversements de liquide importants à proximité des cartes de circuits imprimés, des câbles et des moteurs. Faire descendre le patient du produit, éponger le liquide et inspecter le produit. La présence de liquides peut provoquer un fonctionnement imprévisible et réduire les capacités des appareils électriques. Ne pas remettre le produit en service avant qu'il ne soit sec et que la sécurité de son fonctionnement ait été testée.
-

Méthode de nettoyage recommandée :

1. Laver toutes les surfaces exposées du produit à la main avec un détergent doux en utilisant un vaporisateur ou des lingettes pré-imprégnées.
2. Respecter les instructions fournies par le fabricant de la solution de nettoyage pour les temps de contact appropriés et les exigences de rinçage.
3. Sécher le produit avant de le remettre en service.

Remarque - Éviter une saturation excessive. Ne pas laisser le produit mouillé.

Désinfection

MISE EN GARDE

- Ne pas procéder au nettoyage, à la désinfection, à la réparation ou à l'entretien du produit lorsque celui-ci est en service.
 - Toujours débrancher le cordon d'alimentation de la prise murale en cas de déversements de liquide importants à proximité des cartes de circuits imprimés, des câbles et des moteurs. Faire descendre le patient du produit, éponger le liquide et inspecter le produit. La présence de liquides peut provoquer un fonctionnement imprévisible et réduire les capacités des appareils électriques. Ne pas remettre le produit en service avant qu'il ne soit sec et que la sécurité de son fonctionnement ait été testée.
 - Toujours nettoyer chaque produit à l'eau claire (ou avec de l'alcool isopropylique à 70 %, en cas d'utilisation de **Virex®** TB) et sécher après la désinfection. Certains produits désinfectants sont de nature corrosive et peuvent endommager le produit. Si le produit n'est pas rincé et séché, un résidu corrosif peut rester sur la surface du produit. Ce résidu corrosif peut entraîner une dégradation prématurée des composants essentiels. Le non-respect de ces instructions de désinfection peut annuler la garantie.
-

Les surfaces de ce produit peuvent être nettoyées avec les désinfectants recommandés suivants :

- Quaternaires (principe actif : chlorure d'ammonium) contenant ≤ 3 % d'éther de glycol
- Phénoliques (principe actif : o-phénylphénol)
- Solution d'eau de Javel (5,25 % - moins de 1 partie d'eau de Javel pour 100 parties d'eau)
- Alcool (principe actif – alcool isopropylique à 70 %)

Méthode de désinfection recommandée :

1. Respecter les recommandations de dilution du fabricant de la solution désinfectante.
2. Appliquer la solution désinfectante recommandée par vaporisation ou à l'aide de lingettes pré-imprégnées.
3. Laver à la main toutes les surfaces exposées du produit à l'aide du désinfectant recommandé.
4. Sécher le produit avant de le remettre en service.

Remarque

- Éviter une saturation excessive. Ne pas laisser le produit mouillé.
- Respecter les recommandations de dilution du fabricant pour les temps de contact appropriés et les exigences en matière de rinçage. Respecter les directives du fabricant du produit chimique relatives à la désinfection.

Entretien préventif

Mettre le produit hors entretien avant d'effectuer les vérifications d'entretien préventif. Vérifier tous les éléments mentionnés pendant l'entretien préventif annuel pour tous les produits Stryker Medical. Il peut être nécessaire d'effectuer les vérifications d'entretien préventif plus fréquemment en fonction du degré d'utilisation du produit. Tout entretien doit être effectué exclusivement par du personnel qualifié.

Remarque - Nettoyer et désinfecter l'extérieur de la surface de support avant inspection, le cas échéant.

Inspecter les éléments suivants :

- _____ Toutes les soudures
- _____ Toutes les fixations sont correctement posées
- _____ Verrouillage des roulettes lorsque la pédale d'enclenchement du frein est enclenchée
- _____ Fixation et pivotement corrects des roulettes
- _____ Absence de cire et de débris sur les roulettes
- _____ La barre lumineuse DEL du pied du lit et les DEL du pare-chocs clignotent quand les freins sont débloqués
- _____ Fonctionnement correct de la fonction de guidage
- _____ Mouvement, verrouillage et rangement corrects des barrières
- _____ La plate-forme peut être augmentée ou diminuée en largeur, et se verrouille dans toutes les positions
- _____ Fonctionnement correct du débrayage pour position d'urgence RCP
- _____ Fonctionnement correct et bon état du support de perfusion (en option)
- _____ Les crochets pour poche urinaire sont intacts
- _____ Absence de fissures ou ruptures des panneaux de la tête de lit, du pied de lit et des barrières
- _____ La housse de matelas ne présente aucune déchirure ou fissure
- _____ Fonctionnement correct de toutes les fonctions des barrières du côté tête (y compris les voyants DEL)
- _____ Fonctionnement correct de toutes les fonctions du pied de lit (y compris les voyants DEL)
- _____ Absence d'endommagement ou de fissures au niveau des recouvrements des commandes
- _____ Étalonner le système de pesée
- _____ Fonctionnement correct de la veilleuse
- _____ Absence d'effilochure ou d'endommagement au niveau du cordon d'alimentation et de la fiche
- _____ Absence d'endommagement des connexions de l'appel infirmier
- _____ Liaison correcte des fils de masse au châssis
- _____ Impédance de la mise à la terre ne dépassant pas 200 mΩ (milliohms)
- _____ Courant de fuite ne dépassant pas 300 µA (microampères)
- _____ Contrôler que les axes à épaulement de l'actionneur sont graissés, les graisser le cas échéant
- _____ Chaînes de mise à la terre intactes
- _____ Précision minimale de +12° à -12° des fonctions de déclive et de proclive
- _____ Précision de l'angle du relève-buste de 0° à 60° ±2°
- _____ Le relève-buste reste en position à 30° avec le poids du patient
- _____ Fonctionnement correct des interrupteurs des barrières (iBed Awareness)
- _____ Fonctionnement correct de la barre lumineuse DEL du pied de lit et des DEL du pare-chocs (iBed Awareness)
- _____ Inspecter les étiquettes du panneau de commande du pied de lit pour des signes de dégradation
- _____ Inspecter les actionneurs haut/bas pour la présence de fuites d'huile
- _____ Inspecter le boîtier des connexions du pied de lit pour la présence de fissures ou d'endommagement

- _____ Toutes les fonctions de déplacement sont en état de marche
- _____ L'appel infirmier fonctionne correctement
- _____ Fonctionnement correct des sorties auxiliaires (tester le différentiel)
- _____ Remplacer le bloc-batteries (5900280025) (durée de vie utile prévue d'un an)
- _____ Régler l'horloge sur l'heure et la date locales

Numéro de série du produit :
Effectué par :
Date :

Informations de CEM

AVERTISSEMENT

- Les équipements de communication RF portables, y compris les périphériques comme les câbles d'antenne et les antennes externes, ne doivent pas être utilisés à moins de 12 po (30 cm) d'une partie quelconque du lit bariatrique MV3, y compris les câbles spécifiés par le fabricant.
- Éviter d'empiler ou de placer l'équipement à proximité d'autres appareils afin d'empêcher tout fonctionnement incorrect des produits. Si une telle utilisation s'avère nécessaire, surveiller attentivement l'équipement placé à proximité ou empilé pour assurer son bon fonctionnement.
- L'utilisation d'accessoires, de capteurs et de câbles autres que ceux spécifiés ou fournis par le fabricant pourrait entraîner une augmentation des émissions électromagnétiques ou une diminution de l'immunité électromagnétique et entraîner un fonctionnement incorrect.

Le lit bariatrique MV3 5900 a été évalué à l'aide des câbles suivants :

Câble	Longueur (m)
Câble d'entrée principale secteur	2,5
Câble d'entrée auxiliaire secteur	2,5
Câble de sortie auxiliaire secteur	1,8
Appel infirmier (DB-37)	2,4
Appel infirmier (1/4 po)	2,4

Directives et déclaration du fabricant – Émissions électromagnétiques

Le lit bariatrique MV3 5900 est destiné à être utilisé dans l'environnement électromagnétique spécifié ci-dessous. L'acheteur ou l'utilisateur du lit bariatrique MV3 5900 doit s'assurer qu'il est utilisé dans un tel environnement.

Test d'émissions	Conformité	Environnement électromagnétique
Émissions RF CISPR 11	Groupe 1	Remarque - Les caractéristiques des émissions de cet équipement conviennent pour une utilisation en milieu industriel et hospitalier (CISPR 11 classe A). S'il est utilisé dans un environnement résidentiel (ce qui exige habituellement CISPR 11 classe B), cet équipement pourrait ne pas fournir une protection adéquate contre les services de communication radiofréquence. Il peut être nécessaire pour l'utilisateur de prendre des mesures d'atténuation telles que la réorientation ou la relocalisation de l'équipement.
Émissions RF CISPR 11	Classe A	
Émissions harmoniques CEI 61000-3-2	Classe A	
Fluctuations de tension Émissions de papillotement CEI 61000-3-3	Conforme	

Directives et déclaration du fabricant – Immunité électromagnétique

Le lit bariatrique MV3 5900 peut être utilisé dans l'environnement d'un établissement de santé professionnel et non dans des environnements dépassant les conditions des tests d'immunité en fonction desquelles le produit a été évalué, notamment à proximité d'équipements chirurgicaux à haute fréquence (HF) et dans la salle à blindage aux radiofréquences (RF) d'un équipement d'imagerie par résonance magnétique (IRM). Le client ou l'utilisateur du lit bariatrique MV3 5900 doit veiller à ce qu'il soit utilisé dans un tel environnement et que les directives relatives à l'environnement électromagnétique indiquées ci-dessous soient observées.

Test d'immunité	Niveau d'essai CEI 60601	Niveau de conformité	Environnement électromagnétique – Directives
Décharge électrostatique (DES) CEI 61000-4-2	± 8 kV par contact ± 15 kV dans l'air	± 8 kV par contact ± 15 kV dans l'air	Les sols doivent être en bois, en béton ou en carrelage. Si les sols sont recouverts d'un matériau synthétique, l'humidité relative doit être d'au moins 30 %.
Transitoires électriques rapides en salves CEI 61000-4-4	± 2 kV pour les lignes d'alimentation ± 1 kV pour les lignes entrée/sortie	± 2 kV pour les lignes d'alimentation ± 1 kV pour les lignes entrée/sortie	La qualité de la tension du secteur doit être la qualité habituelle d'un environnement commercial ou hospitalier.
Surtension CEI 61000-4-5	$\pm 0,5$ kV, ± 1 kV ligne à ligne $\pm 0,5$ kV, ± 1 kV, ± 2 kV ligne à la terre	$\pm 0,5$ kV, ± 1 kV ligne à ligne $\pm 0,5$ kV, ± 1 kV, ± 2 kV ligne à la terre	La qualité de la tension du secteur doit être la qualité habituelle d'un environnement commercial ou hospitalier.
Baisses de tension, variations de tension et coupures brèves sur les lignes d'alimentation d'entrée CEI 61000-4-11	0 % U_T pendant 0,5 cycle à 0°, 45°, 90°, 135°, 180°, 225°, 270° et 315° 0 % U_T pendant 1 cycle 70 % U_T (baisse de 30 % en U_T) pendant 25/30 cycles 0 % U_T pendant 250/300 cycles	0 % U_T pendant 0,5 cycle à 0°, 45°, 90°, 135°, 180°, 225°, 270° et 315° 0 % U_T pendant 1 cycle 70 % U_T (baisse de 30 % en U_T) pendant 25/30 cycles 0 % U_T pendant 250/300 cycles	La qualité de la tension du secteur doit être la qualité habituelle d'un environnement commercial ou hospitalier. Si l'utilisateur du lit bariatrique MV3 5900 nécessite le maintien du fonctionnement durant les interruptions du secteur, il est recommandé d'alimenter le dispositif à l'aide d'un onduleur ou d'une batterie.
Champ magnétique à la fréquence du réseau (50/60 Hz) CEI 61000-4-8	30 A/m	30 A/m	Les niveaux des champs magnétiques à la fréquence du réseau doivent correspondre aux niveaux caractéristiques d'un emplacement typique dans un environnement commercial ou hospitalier.

Remarque - U_T représente la tension alternative du secteur avant l'application du niveau d'essai.

<p>RF conduites CEI 61000-4-6</p> <p>RF rayonnées CEI 61000-4-3</p>	<p>3 V_{eff} 150 kHz à 80 MHz</p> <p>3 V/m 80 MHz à 2,7 GHz</p>	<p>3 V_{eff}</p> <p>3 V/m</p>	<p>Les équipements de communication RF portables et mobiles doivent respecter les indications du tableau intitulé « Distances de séparation recommandées entre les équipements de communication RF portables et mobiles et le lit bariatrique MV3 5900. » Si le service mobile ne figure pas dans le tableau, la distance de séparation recommandée doit être calculée à l'aide de l'équation appropriée pour la fréquence de l'émetteur.</p> <p>Distance de séparation recommandée</p> $D=(2) (\sqrt{P})$ <p>où <i>P</i> correspond à la puissance nominale de sortie maximum en watts (W) pour l'émetteur, selon le fabricant de ce dernier, et <i>d</i> correspond à la distance de séparation recommandée en mètres (m).</p> <p>Les intensités de champ produites par les émetteurs RF fixes, telles que déterminées par un relevé des champs électromagnétiques du site^a, doivent être inférieures au niveau de conformité de chaque gamme de fréquences^b.</p> <p>Des interférences peuvent survenir à proximité des équipements porteurs du symbole suivant :</p> 
<p>Champs magnétiques de proximité CEI 61000-4-39</p>	<p>65 A/m 134,2 kHz</p> <p>7,5 A/m 13,56 MHz</p>	<p>65 A/m</p> <p>7,5 A/m</p>	<p>Les lecteurs RFID et les générateurs similaires de champs magnétiques ne doivent pas être utilisés à moins de 50 mm des composants électroniques ou des câbles du MV3.</p>

Remarque - Ces directives peuvent ne pas convenir à toutes les situations. La propagation électromagnétique est affectée par l'absorption et la réflexion des structures, objets et personnes.

Remarque - Les bandes ISM (industrielles, scientifiques et médicales) entre 0,15 MHz et 80 MHz sont 6,765 MHz à 6,795 MHz ; 13,553 MHz à 13,567 MHz ; 26,957 MHz à 27,283 MHz ; et 40,66 MHz à 40,70 MHz.

^a Les intensités de champ des émetteurs fixes, tels que les stations de base pour les radiotéléphones (cellulaires/sans fil) et les radios mobiles terrestres, la radio amateur, la radiodiffusion AM et FM, et la diffusion télévisuelle, ne peuvent pas être prévues théoriquement avec exactitude. Pour évaluer l'environnement électromagnétique dû aux émetteurs RF fixes, il convient d'envisager un relevé des champs électromagnétiques du site. Si l'intensité de champ mesurée à l'emplacement où le lit bariatrique MV3 5900 est utilisé dépasse le niveau de conformité RF applicable indiqué ci-dessus, il convient d'observer le lit bariatrique MV3 5900 pour vérifier qu'il fonctionne normalement. Si des performances anormales sont observées, des mesures supplémentaires peuvent être nécessaires, telles que la réorientation ou le déplacement du lit bariatrique MV3 5900.

^b Dans la gamme de fréquences de 150 kHz à 80 MHz, les intensités de champ sont inférieures à 3 Veff.

Distances de séparation recommandées entre les équipements de communication RF portables et mobiles et le lit bariatrique MV3 5900

Le lit bariatrique MV3 5900 est destiné à être utilisé dans un environnement électromagnétique où les perturbations des RF rayonnées sont contrôlées. Le client ou l'utilisateur du lit bariatrique MV3 5900 peut contribuer à prévenir les perturbations électromagnétiques en respectant la distance minimale entre les équipements de communication RF portables et mobiles (émetteurs) et le lit bariatrique MV3 5900, câbles compris, recommandée ci-dessous en fonction de la puissance de sortie maximum des équipements de communication.

Bande (MHz)	Entretien	Puissance maximale (W)	Distance de séparation minimale (m)
380-390	TETRA 400	1,8	0,3
430-470	GMRS 460 ; FRS 460	2,0	0,3
704-787	Bande LTE 13, 17	0,2	0,3
800-960	GSM 800/900 ; TETRA 800 ; iDEN 820 ; CDMA 850 ; Bande LTE 5	2,0	0,3
1 700-1 990	GSM 1800 ; CDMA 1900 ; GSM 1900 ; DECT ; Bandes LTE 1, 3, 4, 25 ; UMTS	2,0	0,3
2 400-2 570	Bluetooth ; WLAN ; 802.11 b/g/n ; RFID 2450 ; Bande LTE 7	2,0	0,3

Distances de séparation recommandées entre les équipements de communication RF portables et mobiles et le lit bariatrique MV3 5900

5 100-5 800	WLAN 802.11 a/n	0,2	0,3
-------------	-----------------	-----	-----

Pour les émetteurs dont la puissance nominale de sortie maximum n'est pas indiquée ci-dessus, la distance de séparation recommandée d en mètres (m) peut être déterminée en utilisant l'équation applicable à la fréquence de l'émetteur, où P est la puissance nominale de sortie maximum en watts (W), selon le fabricant de l'émetteur.

Remarque - Ces directives peuvent ne pas convenir à toutes les situations. La propagation électromagnétique est affectée par l'absorption et la réflexion des structures, objets et personnes.



Stryker Corporation or its divisions or other corporate affiliated entities own, use or have applied for the following trademarks or service marks: **iBed, MV3, Stryker**. All other trademarks are trademarks of their respective owners or holders.



Stryker Medical
3800 E. Centre Avenue
Portage, MI 49002
USA