

Lit MedSurg
Modèle FL23SE
(électrique)

stryker®

Manuel d'entretien



Pièces et assistance technique :
USA : 1-800-327-0770 (option 2)
Canada : 1-888-233-6888

CE

Table des matières

Introduction	7
Utilisation	7
Illustration du produit	7
Renseignements techniques	8
Attention / Avertissement / Remarque	9
Symboles	10
Guide d'opération	11
Schéma de connexion	11
Programme d'entretien préventif	13
Vérifications annuelles	13
Nettoyage	14
Nettoyage du lit	14
Entretien des matelas	14
Guide de dépannage	15
Liste de pièces de remplacement	17
Entretien et procédure de remplacement	19
Procédures d'entretien	19
Protection antistatique	19
Lubrification des vérins	20
Barrière d'un côté de lit	22
Barrière d'un côté de lit mi-longueur de tête	23
Remplacer l'ensemble d'un côté de lit mi-longueur	24
Remplacer la plaque de transfert	25
Remplacer le tube de pivot d'un côté de lit pleine longueur	27
Remplacer la barrière d'un côté de lit pleine longueur	28
Remplacer l'ensemble d'un côté de lit pleine longueur	29
Remplacer la poignée de déverrouillage d'un côté pleine longueur	30
Remplacer le crochet de verrouillage du côté de lit pleine longueur	31
Remplacer le module de commande au pied du lit	32
Remplacer le connecteur de la boîte de pied (en option)	33
Remplacer le module de commande du panneau de pied (en option)	34
Remplacer le connecteur du panneau de pied (en option)	35
Membrane des commandes de côté de lit	36
Remplacer la section de pied	38
Remplacer la section de cuisse	39
Remplacer la section de siège	40
Remplacer la section de tête	41
Remplacer le vérin de la section de tête	43
Remplacer le vérin de la section de cuisse	45
Remplacer le vérin d'élévation du lit	47
Remplacer le transformateur torique (Lits de la série internationale)	49

Table des matières

Entretien et procédure de remplacement (Suite)

Remplacer la carte électronique des moteurs	50
Remplacer le connecteur d'alimentation et les fusibles	51
Remplacer le micro interrupteur du positionnement Auto Contour (en option)	52
Remplacer le micro interrupteur de la remise en position RCR (en option)	54
Remplacer le câble d'activation de la remise en position RCR (en option)	56
Remplacer le cylindre amortisseur de la remise en position RCR (en option)	57
Remplacer la pédale de frein / direction	58
Remplacer la roulette de la 5 ^e roue (en option)	59
Remplacer l'ensemble de la 5 ^e roue (en option)	60
Remplacer l'ensemble du bras plongeant de la 5 ^e roue (en option)	61
Remplacer les roulettes du lit	62
Remplacer la barre de liaison du mécanisme de freinage	64

Dessins d'assemblage

Base	65
Couvercles de roulettes	66
Mécanisme de freinage sans 5 ^e roue	68
Roulettes 5" sans 5 ^e roue	70
Roulettes 6" sans 5 ^e roue	71
Mécanisme de freinage avec 5 ^e roue	72
Roulettes 6" avec 5 ^e roue	74
5 ^e roue	75
Mécanisme d'élévation	78
Châssis	80
Système électrique 120 V	82
Système électrique 100 V	86
Système électrique international	87
Système électrique 200 V	92
Système électrique 220 V	93
Système électrique 240 V	94
Positionnement Auto Contour	96
Cache-vis pour vérins d'élévation	98
Sommier	100
Module de commande au châssis	102
Module de commandes au châssis - pleine longueur	104
Module de commandes au châssis et panneau de pied	106
Modules de communication au châssis et panneau de pied - côté pleine longueur	108
Sans remise en position RCR	110
Remise en position RCR	112
Autocollants français/anglais	116
Autocollants anglais/espagnol	118

Table des matières

Dessins d'assemblage (Suite)

Certification BNQ	120
Prise auxiliaire 120 V	122
Veilleuse	124
Fil avec fiche phonique 1/4"	125
Pare-chocs - 2 roulettes souples	126
Pare-chocs - 1 roulette rigide	127
Pare-chocs réglables	128
Fil avec fiche 90° nord-américaine qualité hôpital	131
Fil avec fiche moulée droite nord-américaine qualité hôpital	131
Fiches et câbles électriques	132
Côté de lit pleine longueur rétractable	133
Côté de lit pleine longueur rétractable sans contrôle	137
Protecteur PVC pour pleine longueur	141
Côtés de lit rétractables avec contrôles fixes	142
Côtés de lit rétractables avec contrôles amovibles	148
Protecteur PVC - Côté de lit mi-longueur rétractable	153
Module de commandes fixe sans cloche d'appel	154
Module de commandes fixe avec cloche d'appel	155
Contrôle avec cloche d'appel normalement ouvert	156
Contrôle avec cloche d'appel normalement fermé	157
Ensemble de poteaux	158
Panneaux mélamine sans module de commande	159
Panneaux MDF stratifiés sans module de commande	160
Panneaux MDF stratifiés avec module de commande	161
Panneaux massifs sans module de commande	163
Panneaux massifs avec module de commande	165
Panneaux massifs avec dessus droit et module de commande	167
Accessoires optionnels de lit	169
Tige porte-soluté amovible - FDTSH	170
Rallonge de lit - FA64152	171
Rallonge de lit - FA64152	172
Coussin pour rallonge de lit - DM64063	173
Coussin pour rallonge de lit - DM64064	173
Manivelle d'urgence - FA64161	174
Télécommande amovible deux fonctions - deux côtés - FA64160	175
Tige à soluté amovible diamètre un demi-pouce - FA64135	177
Coussins protecteurs côtés de lit mi-longueur - DM64232	178
Coussins protecteurs côtés de lit pleine longueur - DM64176	178
Coussins protecteurs côtés de lit mi-longueur - DM64233	179
Coussins protecteurs côtés de lit pleine longueur - DM64178	179

Table des matières

Accessoires optionnels de lit (Suite)	
Tige porte-soluté amovible diamètre un pouce - FA61002-G	180
Support de bouteille d'oxygène - FA64036-G	181
Support vertical de bouteille d'oxygène - FA64117	182
Trapèze de lit - FA64145	184
Support à moniteur - FA64153	186
Tige porte-soluté fixe diamètre un pouce - FA64157	187
Passeport de recyclage	188
Garantie	190
Garantie limitée	190
Pièces et service	190
Couverture d'un contrat de service	190
Programme de contrats de service	191
Autorisation de retour	191
Marchandise endommagée	191
Clause de garantie internationale	191

Introduction

UTILISATION

Ce guide est conçu pour vous assister lors de l'entretien du modèle de lit électrique MedSurg FL23SE de Stryker. Veuillez lire attentivement ce manuel avant de débiter l'entretien de ce produit. Afin d'assurer un entretien sécuritaire de cet équipement, il est fortement recommandé de former le personnel sur les procédures de sécurité lors de l'utilisation de ce lit.

ILLUSTRATION DU PRODUIT

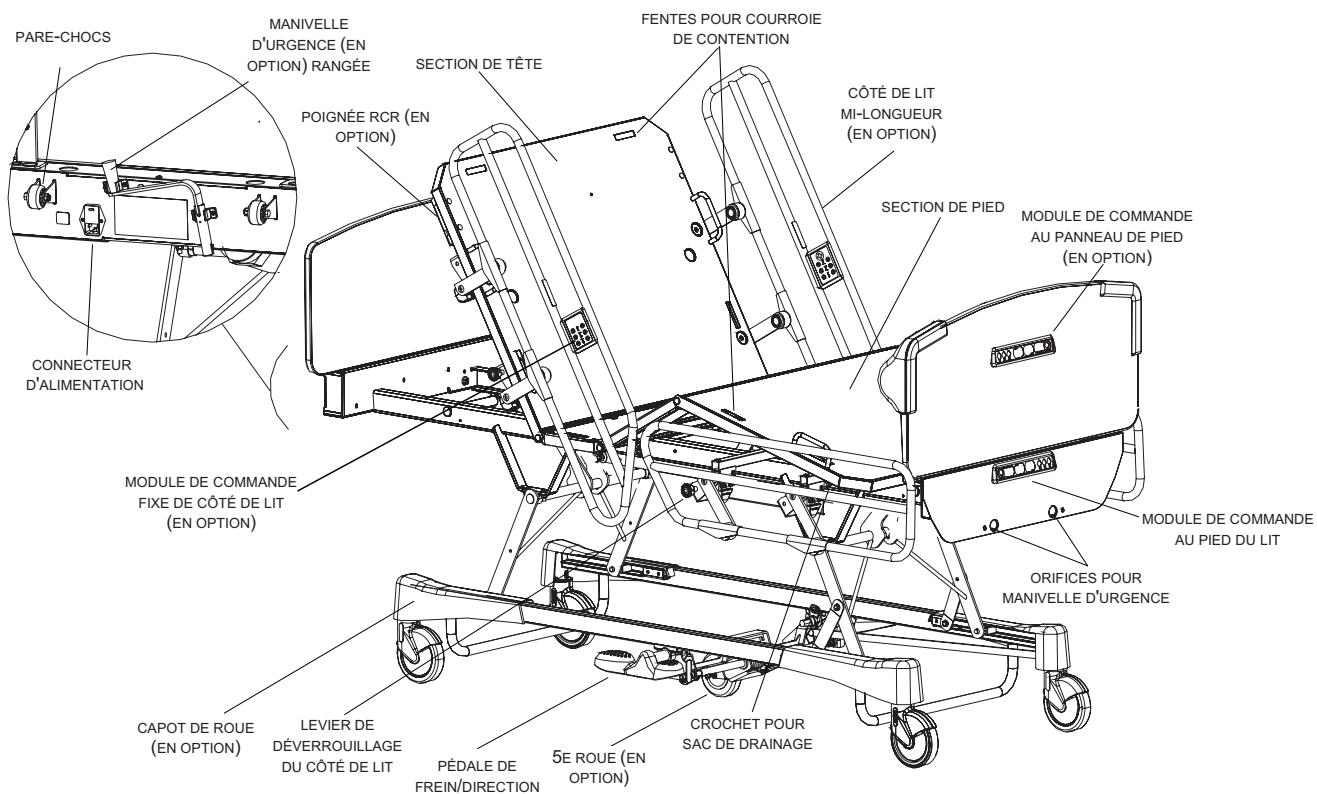

Introduction

RENSEIGNEMENTS TECHNIQUES

	Charge maximale de sécurité			
	Remarque : La charge maximale de sécurité indique la somme du poids du patient, du matelas et des accessoires.		500 lb	227 kg
Longueur / largeur hors tout	Côtés de lit mi-longueur relevés		(90.4" x 41.3")	229.6 x 104.9 cm
	Côtés de lit pleine longueur relevés		(90.4" x 39.9")	229.6 x 101.3 cm
Poids avec panneaux de tête/pied			390 lb	177 kg
Sommier			35" x 78"	88.9 x 198.1 cm
Dimension du matelas recommandée		Longueur / largeur	35" x 78" ou 80"	88.9 x 198.1 cm ou 203.2 cm
Épaisseur maximale du matelas	Norme BNQ	Lit avec roulettes diamètre 12.7 cm (5")	6"	15.2 cm
		Lit avec roulettes diamètre 15.2 cm (6")	5"	12.7 cm
	Norme hors BNQ		5"	12.7 cm
Élévation minimum / maximum du lit	Avec roulettes dia. 12.7 cm (5")		11.75" à 29"	29.8 à 73.7 cm
	Avec roulettes dia. 15.2 cm (6")		12.75" à 30"	32.4 à 76.2 cm
Angle de la section de tête			0° à 62°	
Angle de la section de cuisse	Avec <i>Auto Contour</i>		0° à 25°	
	Sans <i>Auto Contour</i>		0° à 32°	
<i>Trendelenburg / Reverse Trendelenburg</i>			+17° à -17°	
Conditions environnementales	Transport et entreposage		-40 à 158°F	-40° à 70°C
	<ul style="list-style-type: none"> - Température ambiante - Humidité relative - Pression atmosphérique 		10 à 100% 500 à 1060 hPa	
	En utilisation		50° à 104°F	10° à 40°C
	<ul style="list-style-type: none"> - Température ambiante - Humidité relative - Pression atmosphérique 		5 à 95% sans condensation 700 à 1060 hPa	
Exigences électriques	Ce produit rencontre les exigences des normes suivantes : CSA C22.2 No 601.1, UL 60601-1, CEI 60601-1, 60601-2-38 et BNQ 6641-120 : 2003		100 V~, 50-60 Hz, 7.5 A - 2 fusibles action rapide, 250 V, 10 A 120 V~, 50-60 Hz, 4 A (9.8 A avec prise auxiliaire 120 V en option) - 2 fusibles action rapide, 250 V, 10 A 200 V~, 50-60 Hz, 3.2 A - 2 fusibles action lente, 250 V, 6.3 A 220 V~, 50-60 Hz, 2.9 A - 2 fusibles action lente, 250 V, 6.3 A 240 V~, 50-60 Hz, 2.7 A - 2 fusibles action lente, 250 V, 6.3 A	

Stryker se réserve le droit de changer les spécifications sans préavis.

Les spécifications énumérées sont approximatives et peuvent varier selon l'unité ou les fluctuations électriques.

* Le rapport cyclique de l'appareil est de 10%

Remarque

La charge de travail maximum pour les lits BNQ est de 390 lb (177 kg).

Introduction

ATTENTION / AVERTISSEMENT / REMARQUE

Les mots ATTENTION, AVERTISSEMENT et REMARQUE ont une signification particulière que vous devez observer minutieusement.

ATTENTION

Alerte le lecteur qu'une situation, si elle n'est pas évitée, peut entraîner de graves blessures, voire même la mort. Ce symbole peut également décrire de possibles réactions adverses importantes et des risques de sécurité.

AVERTISSEMENT

Alerte le lecteur d'une situation qui pourrait être dangereuse et qui, si non évitée, pourrait causer des blessures mineures ou modérées au patient ou à l'utilisateur ainsi que des dommages à l'équipement ou à toute autre propriété. Ceci inclus des méthodes particulières ou des mesures de sécurité afin d'éviter d'endommager le produit.

Remarque

Contient de l'information particulière pour faciliter l'opération, l'entretien ou préciser des recommandations importantes.

Symboles



Attention, consulter les documents d'accompagnement



Courant alternatif



Équipement de type B : Équipement donnant un degré particulier de protection contre les chocs électriques, particulièrement ceux reliés aux fuites de mise à la terre.

Équipement de classe 1 : Équipement contre les chocs électriques qui ne sont pas uniquement reliés à une isolation de base, mais qui inclut une précaution additionnelle provenant d'un bris d'équipement parmi lequel la protection de mise à la terre qui pourrait entrer en contact avec des parties métalliques afin que ces dernières ne deviennent pas conducteur et donc, un danger pour les utilisateurs.

IPX4

Protection contre les projections de liquide



Symbole de haut voltage



Symbole de protection de mise à la terre



Symbole de répartition potentielle



Équipement médical classé par Underwriters Laboratories Inc. en ce qui concerne les chocs électriques, le feu, les bris mécaniques et tout autre danger spécifique en accord avec UL 60601-1, Première édition (2003) et CAN/CSA C22.2 No. 601.1-M90 avec les mises à jours 1 et 2.



Symbole de charge maximale de sécurité



Caractéristiques des fusibles à action rapide pour les lits munis du système électrique 100 V $\bar{~}$ ou 120 V $\bar{~}$



Caractéristiques des fusibles à action lente pour les lits munis du système électrique 200 V $\bar{~}$, 220 V $\bar{~}$ ou 240 V $\bar{~}$



En accord avec la **Directive Européenne 2002/96/EC** sur les déchets électriques et les équipements électroniques (**WEEE**), ce symbole indique qu'on ne doit pas disposer du produit dans les déchets municipaux mais plutôt lors d'une collecte sélective. Vous pouvez vous référer à votre distributeur local pour le retour et/ou le type de collecte sélective dans votre région.

Guide d'opération

SCHEMA DE CONNEXION

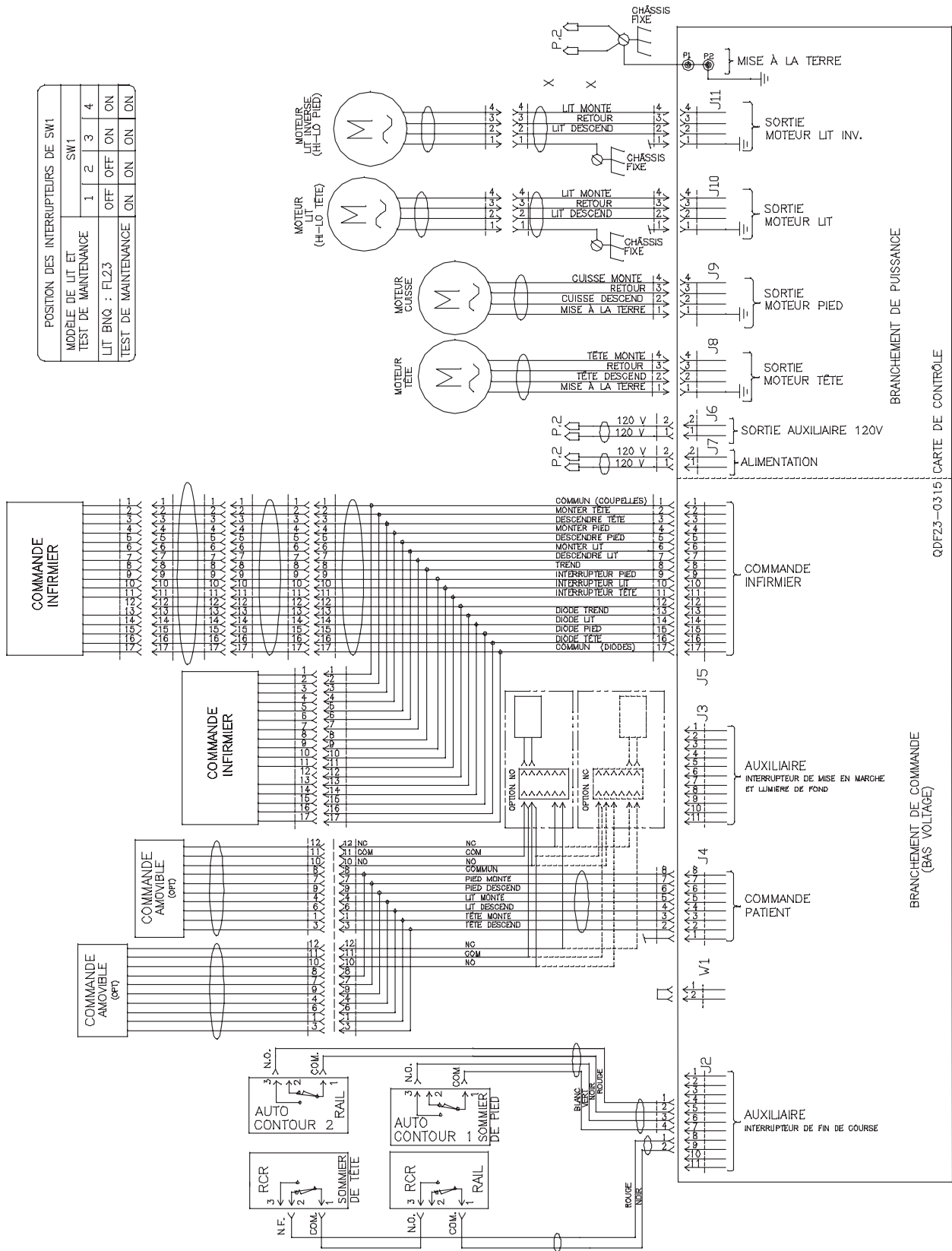

[Retour à la table des matières](#)

SCHÉMA DE CONNEXION (SUITE)

Alimentation 120V

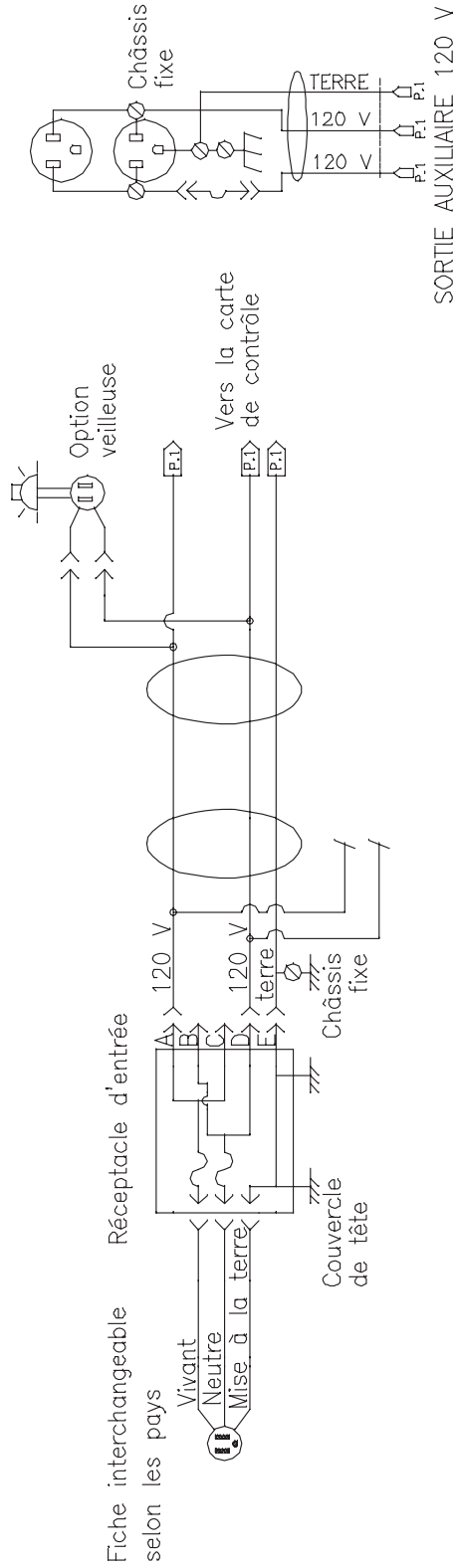

Alimentation 100 V, 200 V, 220 V et 240 V

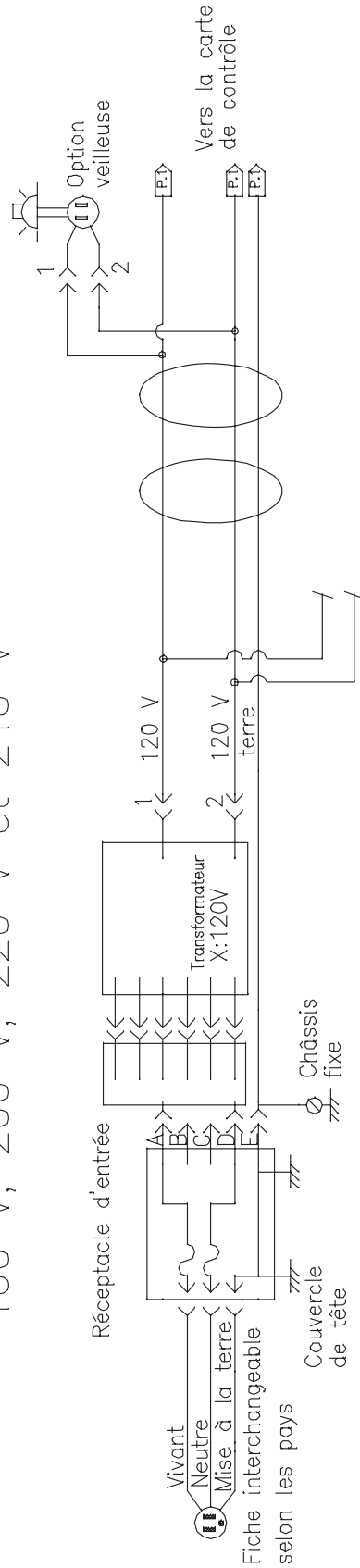

Programme d'entretien préventif

ATTENTION

N'utilisez que des pièces de remplacement fournies par Stryker.

VÉRIFICATIONS ANNUELLES

- _____ Tous les articles de fixation sont bien fixés.
- _____ Vérifiez l'usure des entretoises à épaulement utilisées aux points d'articulation du lit. Remplacez-les au besoin. **Ne les lubrifiez pas.**
- _____ Enfoncez complètement, de chaque côté du lit, le côté de la pédale identifié par l'étiquette rouge et assurez-vous que les freins sont appliqués et que le lit est bien immobilisé. Ramenez la pédale au neutre et assurez-vous que les freins sont relâchés.
- _____ Enfoncez complètement, de chaque côté du lit, le côté de la pédale identifié par l'étiquette verte et assurez-vous que le mode directionnel de déplacement du lit (5e roue (en option) ou roulette du lit) est activé. Ramenez la pédale au neutre et assurez-vous que le mode directionnel est désactivé.
- _____ Les côtés de lit se relèvent et s'abaissent bien et se verrouillent en position haute.
- _____ Vérifiez les commandes intérieures et extérieures des côtés de lit de tête (en option) ainsi que celles de la télécommande amovible (en option) afin de vous assurer qu'elles fonctionnent toutes bien.
- _____ Vérifiez les commandes du module au pied du lit ainsi que celles du module du panneau de pied (en option) afin de vous assurer qu'elles fonctionnent toutes bien, y compris les voyants lumineux du positionnement Trendelenburg et des commandes de verrouillage.
- _____ Vérifiez que les sections de tête et de cuisse (si levées) descendent sans problème et que la réinitialisation du moteur de la section de tête s'effectue correctement lorsque les poignées de remise en position RCR (en option) sont actionnées jusqu'à ce que la section de tête soit complètement descendue. Attendez environ 30 secondes, le temps que le moteur de tête se réinitialise, puis levez la section de tête afin de vérifier que la réinitialisation du moteur a bien eu lieu.
- _____ Vérifiez le mouvement de la section de tête, de cuisse et de l'élévation du lit afin de vérifier que l'interrupteur de fin de course intégré à chacun des vérins électriques fonctionne correctement.
- _____ La prise auxiliaire (en option avec les lits 120 V) fonctionne correctement.
- _____ La veilleuse (en option) fonctionne correctement.
- _____ Les pare-chocs situés à la tête du lit sont solidement fixés et fonctionnent correctement.
- _____ Les housses de matelas ne comportent aucune déchirure, ni trou.
- _____ Vérifiez l'intégrité du cordon d'alimentation. Remplacez-le s'il la gaine protectrice est coupée ou déchirée.
- _____ Vérifiez qu'aucun fil électrique n'est pincé ou usé.
- _____ Les connexions électriques sont toutes solidement fixées.
- _____ Les fils de mise à la terre sont bien fixés sur le châssis du lit.
- _____ Les roulettes fonctionnent correctement. Vérifiez l'usure ou la présence de coupure sur la surface de roulement.
- _____ Mesurez le courant de fuite et la continuité de mise à la terre du lit, y compris de la prise auxiliaire (en option). Communiquez avec le service technique pour connaître les valeurs acceptables pour ce lit.

Numéro de série du lit :		

Complété par : _____

Date : _____

[Retour à la table des matières](#)

Nettoyage

NETTOYAGE DU LIT

AVERTISSEMENT

- N'utilisez pas de solvant ni de détergent fort ou abrasif. **Ne lavez pas le lit à la vapeur, au jet d'eau ou par ultrasons. Ne submergez pas les composants du lit dans l'eau.** Les composants électriques du lit risquent d'être endommagés au contact de l'eau.
- Ne sont pas considérés comme des détergents doux, les désinfectants germicides quaternaires, utilisés comme indiqué, et/ou les produits chlorés. Ces produits sont de nature corrosive et peuvent endommager votre lit s'ils ne sont pas utilisés adéquatement. Lorsqu'ils sont utilisés, assurez-vous que les lits sont **nettoyés à l'eau propre et bien asséchés**. Si les lits ne sont pas bien rincés et séchés cela entraînera l'accumulation de résidu corrosif sur la surface du lit ce qui peut causer une corrosion prématurée des composants critiques du lit. Si ces recommandations ne sont pas respectées lorsque ces produits sont utilisés cela peut entraîner l'annulation de la garantie du produit.

Procédure :

1. Lavez à la main toutes les surfaces du lit avec un linge de ratine et une solution de détergent doux en eau tiède.
2. Essuyez et asséchez bien les surfaces nettoyées afin d'éliminer les résidus de détergent.

ENTRETIEN DES MATELAS

ATTENTION

Inspectez le matelas après chaque utilisation. Retirez le matelas du service si la housse présente des signes de fendillement ou de déchirure permettant aux liquides de s'infiltrer jusqu'au matelas. Si les matelas ne sont pas correctement nettoyés ou retirés du service lorsque défectueux cela augmente le risque d'exposition aux substances pathogènes susceptibles de causer des infections chez le patient ou l'utilisateur.

Inspection

- Mettez en application des politiques locales visant le soin, l'entretien et le nettoyage réguliers des matelas et des housses. On peut prendre connaissance de la procédure de nettoyage des housses ci-dessous ainsi que sur la housse du matelas.
- Inspectez régulièrement la surface interne et externe des housses ainsi que les fermetures éclair pour tout signe de détérioration. Si la housse est irrémédiablement tachée, souillée ou déchirée, retirez le matelas du service.

Nettoyage

Taches : Lavez à l'eau tiède avec un savon doux. Rincez à l'eau et sécher. Pour les taches rebelles, utilisez une solution d'eau de javel diluée dans dix parties d'eau.

Guide de dépannage

Problème	À vérifier
<p>Le lit n'est pas alimenté en courant électrique.</p>	<ul style="list-style-type: none"> • Le cordon d'alimentation est connecté au lit et branché dans la prise de courant? • Le cordon d'alimentation est-il endommagé? Si oui, remplacez-le. • Les deux fusibles du connecteur d'alimentation sont-ils fonctionnels? (voir la section « Connecteur d'alimentation et fusibles » page 51). • Vérifiez la prise de courant.
<p>Le lit ne monte ni ne descend lorsque :</p> <ul style="list-style-type: none"> • La commande du côté de lit (en option) est utilisée. • La commande au pied du lit est utilisée. 	<ul style="list-style-type: none"> • La commande de verrouillage de l'élévation du lit est-elle verrouillée (voyant éteint)? Si oui, déverrouillez-la (voyant allumé)? • Le câble du module de commande du côté de lit (en option) est-il bien connecté au connecteur du lit sous le sommier? • Vérifiez les points décrits au problème « Le lit n'est pas alimenté en courant électrique ».
<p>La section de tête ne monte ni ne descend lorsque :</p> <ul style="list-style-type: none"> • La commande du côté de lit (en option) ou la télécommande (en option) est utilisée. • La commande au pied du lit est utilisée. 	<ul style="list-style-type: none"> • La commande de verrouillage de la section de tête est-elle verrouillée (voyant éteint)? Si oui, déverrouillez-la (voyant allumé). • Le câble du module de commande du côté de lit (en option) ou de la télécommande (en option) est-il bien connecté au connecteur du lit sous le sommier? • Vérifiez les points décrits au problème « Le lit n'est pas alimenté en courant électrique ».
<p>La section de tête ne monte pas au maximum de sa capacité.</p>	<p>Cette situation survient lorsque la remise en position RCR (en option) est utilisée pour baisser partiellement la section de tête. Cette façon de faire crée une situation où la course du moteur n'est plus synchronisée avec la position réelle de la section de tête. Pour remédier à cette situation :</p> <ul style="list-style-type: none"> • Baissez la section de tête complètement à l'aide de la poignée RCR ou de la commande de la section de tête afin de permettre au moteur de cette section de se réinitialiser et d'harmoniser sa course avec la position réelle (horizontale) de la section de tête.
<p>La section de cuisse ne monte ni ne descend lorsque :</p> <ul style="list-style-type: none"> • La commande du côté de lit (en option) ou la télécommande (en option) est utilisée. • La commande au pied du lit est utilisée. 	<ul style="list-style-type: none"> • La commande de verrouillage de la section de cuisse est-elle verrouillée (voyant éteint)? Si oui, déverrouillez-la (voyant allumé). • Le câble du module de commande du côté de lit (en option) ou de la télécommande (en option) est-il bien connecté au connecteur du lit sous le sommier? • Vérifiez les points décrits au problème « Le lit n'est pas alimenté en courant électrique ».

Guide de dépannage

Problème	À vérifier
Les mécanismes de positionnement de la section de tête et/ou de cuisse et/ou de la hauteur du lit opèrent avec difficulté.	<ul style="list-style-type: none">• Procédez à un examen des vis des quatre vérins électriques pour vérifier l'état de leur lubrification. Lubrifiez au besoin (Voir page 20)
La position <i>Auto Contour</i> (en option) ne s'accomplit pas.	<ul style="list-style-type: none">• La commande de verrouillage de la section de cuisse est-elle verrouillée (voyant éteint)? Si oui, déverrouillez-la (voyant allumé).• Vérifiez et remplacez au besoin les micro interrupteurs du mécanisme <i>Auto Contour</i> (Voir page 52).
La remise en position RCR (en option) ne s'effectue pas correctement : La section de cuisse ne descend pas et/ou le vérin de tête ne se réinitialise pas.	<ul style="list-style-type: none">• Vérifiez et remplacez au besoin les micro interrupteurs du mécanisme de remise en position RCR (Voir page 54).

Liste de pièces de remplacement

Remarque

Les pièces et accessoires listés ci-dessous sont disponibles pour achat. Certaines pièces identifiées dans les dessins d'assemblage à la fin de ce manuel peuvent ne pas être vendues séparément. Veuillez contacter le service à la clientèle de Stryker aux États-Unis, 1 800 327-0770 (Option 2) ou au Canada, 1-888-233-6888 pour vérifier la disponibilité et le prix.

Nom de la pièce	Numéro de pièce
Composants électriques/électroniques	
Carte électronique des moteurs	QDF23-0315
Micro interrupteur	1325P003 / QDF9159
Fusible - Action rapide 10 A, 250 V (100 V, 120 V)	QDF8078
Fusible - Action lente 6.3 A, 250 V (200 V, 220 V, 240 V)	QDF8068
Câble d'alimentation avec fiche droite nord-américaine	QDF8066
Veilleuse (en option)	QDF9539
Disjoncteur 5 A - prise auxiliaire (en option)	QDF9025
Vérin d'élévation	23-0864
Vérin de la section de tête	23-0868
Vérin de la section de cuisse	23-0869
Transformateur torique - lits de la série internationale	QDF14-1160
Cheville écrou : Carte contrôle des moteurs	QP23-0735
Bague anti-traction	QDF9541
Support de membrane du module de commandes au pied du lit	QP17-0127-07
Membrane du module de commandes au pied du lit	QDF17-0693 / QDF17-0180
Composants des côtés de lit	
Bouchon de protection	QDFP1514
Plaque de transfert - côtés de lit mi-longueur	23-0777G / 23-0778G 23-0817G / 23-0818G
Membrane intérieure gauche sans cloche d'appel Membrane intérieure droite sans cloche d'appel	QDF23-0392 / QDF23-0393
Membrane intérieure droite avec cloche d'appel Membrane intérieure gauche avec cloche d'appel	QDF23-0396 / QDF23-0397
Membrane extérieure gauche	QDF23-0405
Membrane extérieure droite	QDF23-0406
Protecteur PVC pour côté mi-longueur de tête peint	23-0476
Protecteur PVC pour côté mi-longueur de pied peint	23-0478
Protecteur PVC pour côté pleine longueur peint	23-0641

[Retour à la table des matières](#)

Liste de pièces de remplacement

Nom de la pièce	Numéro de pièce
Composants du sommier	
Arrêt de matelas	QP14034-07
Bloc porte-tige	QP17-0121
Roulettes	
6" avec mécanisme de blocage	R25038807
6" sans mécanisme de blocage	R25049307
6" avec mécanisme directionnel	R25049607
5" avec mécanisme de blocage	R25049407
5" sans mécanisme de blocage	R25039107
5" avec mécanisme directionnel	R25049507
Roulette 5" du mécanisme de la 5 ^e roue (en option)	RL5
Composants de la base	
Goupille d'attache diamètre 3/8"	QDF7878
Autocollant vert - 5 ^e roue	QE71-0496
Autocollant rouge - frein	QE71-0511
Couvercle de roue droit (en option)	QP28-0299-07
Couvercle de roue gauche (en option)	QP28-0300-07
Pédale de frein / direction	QP23-0627
Velcro d'attache	25-0550
Divers	
Contenant de peinture de retouche gris	DDCAP-GSP
Entretoise à épaulement	QDF17-0020
Attache de câble en nylon	QDF9518

Entretien et procédure de remplacement

PROCÉDURES D'ENTRETIEN

ATTENTION

- Débranchez toujours le cordon d'alimentation du lit lorsque vous le nettoyez ou en effectuez l'entretien.
- Afin d'éviter des blessures lorsque vous travaillez sous le lit en position haute, placez toujours des blocs sous les leviers d'élévation du lit et appliquez les freins.

PROTECTION ANTISTATIQUE

Les circuits électroniques du lit sont protégés des dommages causés par l'électricité statique au moment où le lit est assemblé. Il est très important que le personnel du service d'entretien utilise toujours des mesures de protection antistatique adéquates au moment d'effectuer l'entretien des composants électroniques du lit.

ÉQUIPEMENT DE PROTECTION ANTISTATIQUE

L'équipement nécessaire pour une protection antistatique adéquate est le suivant :

- Un bracelet antistatique muni d'une pince crocodile à une extrémité;
- Une prise de mise à la terre;
- Une connexion d'essai munie d'une fiche banane à une extrémité et d'une pince crocodile à l'autre extrémité.

INSTALLATION DE L'ÉQUIPEMENT ANTISTATIQUE

1. Débranchez le cordon d'alimentation du lit de la prise murale.
2. Insérez la prise de mise à la terre dans la prise de courant murale de qualité hôpital. Branchez la fiche banane de la connexion d'essai dans la prise de mise à la terre. Installez la pince crocodile de la connexion d'essai sur un point de masse du lit.
3. Placez le bracelet antistatique autour de votre poignet. Installez la pince située à l'autre extrémité du bracelet sur un point de masse du lit.



Entretien et procédure de remplacement

ATTENTION

- Débranchez toujours le cordon d'alimentation du lit lorsque vous le nettoyez ou en effectuez l'entretien.
- Afin d'éviter des blessures lorsque vous travaillez sous le lit en position haute, placez toujours des blocs sous les leviers d'élévation du lit et appliquez les freins.

LUBRIFICATION DES VÉRINS

Remarque

Ce lit a été conçu sans entretien en conformité avec la durée de vie spécifiée dans la norme BNQ 6641-120/2003 en ce qui a trait à la lubrification. Par contre, advenant une utilisation abusive du lit ou un nettoyage qui n'aurait pas été fait selon les recommandations du manuel d'entretien (présence de détergent sur les vis des vérins), une lubrification des vérins pourrait s'avérer nécessaire.

Outils nécessaires :

- Tournevis Phillips no 2
- Clé à cliquet 1/4" (rallonge de 6") et douille 5/16"
- Câble élastique
- Graisse OG2
- Pinceau

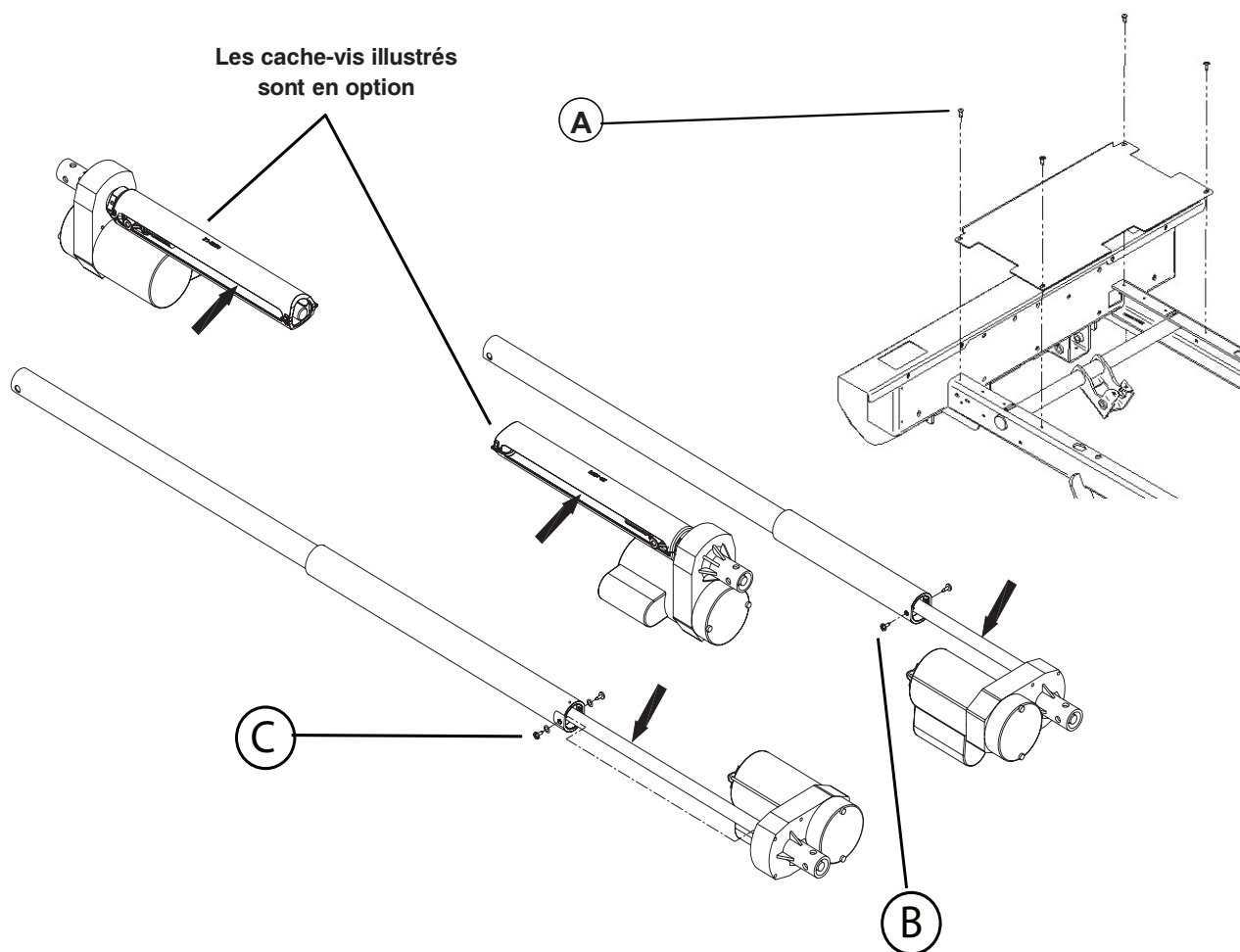

Figure 2.2

Entretien et procédure de remplacement

LUBRIFICATION DES VÉRINS (SUITE)

Procédure :

Vérins des sections de tête et de pied

1. Montez le lit complètement et appliquez les freins.
2. Afin de dégager le maximum de filets des vis, montez complètement la section de tête et laissez la section de cuisse en position horizontale. Baissez les quatre côtés de lit.
3. Débranchez le cordon d'alimentation du lit de la prise murale.
4. Soulevez et rabattez vers la tête du lit la section de pied. Attachez la section au lit à l'aide du câble élastique.
5. À l'aide du tournevis Phillips no 2, retirez les quatre vis (A) retenant la plaque de recouvrement au châssis. Retirez la plaque et la veilleuse (en option).
6.
 - a. À l'aide de la clé à cliquet 1/4" (munie de l'extension 6") et de la douille 5/16", retirez les deux vis (B) retenant le tube de protection de chacun des vérins de cuisse. Repoussez le tube pour dégager les filets.
 - b. Pour le vérin de tête, retirez les deux vis, rondelles ressort (C) retenant le tube de protection du vérin. Poussez le tube pour dégager les filets.
7. À l'aide du pinceau, appliquez de la graisse sur les filets en vous assurant d'atteindre le creux des filets.
8. Remplacez les tubes de protection.
9. Actionnez plusieurs fois la commande de la section de tête et de pied pour uniformiser l'application de la graisse.
10. Remplacez la plaque de recouvrement.

Vérins d'élévation du lit

1. Baissez le lit complètement.
2. Montez complètement les sections de tête et de cuisse, puis levez et rabattez la section de pied vers la tête du lit.
3. Débranchez le cordon d'alimentation du lit de la prise murale.
4. À l'aide du pinceau, appliquez de la graisse sur les filets des deux vérins d'élévation. Un cache-vis en option peut être présent sur chacune des vis, appliquez alors la graisse en passant par les ouvertures de côté du cache-vis.
5. Actionnez plusieurs fois la commande d'élévation du lit pour uniformiser l'application de la graisse.

Entretien et procédure de remplacement

REPLACER UN CÔTÉ DE LIT

BARRIÈRE D'UN CÔTÉ DE LIT

Outils nécessaires :

- Entraîneur à cliquet 3/8"
- Petit tournevis à lame plate
- Pince à long bec
- Pince pour anneau de retenue
- Maillet en caoutchouc
- Douille 7/16"

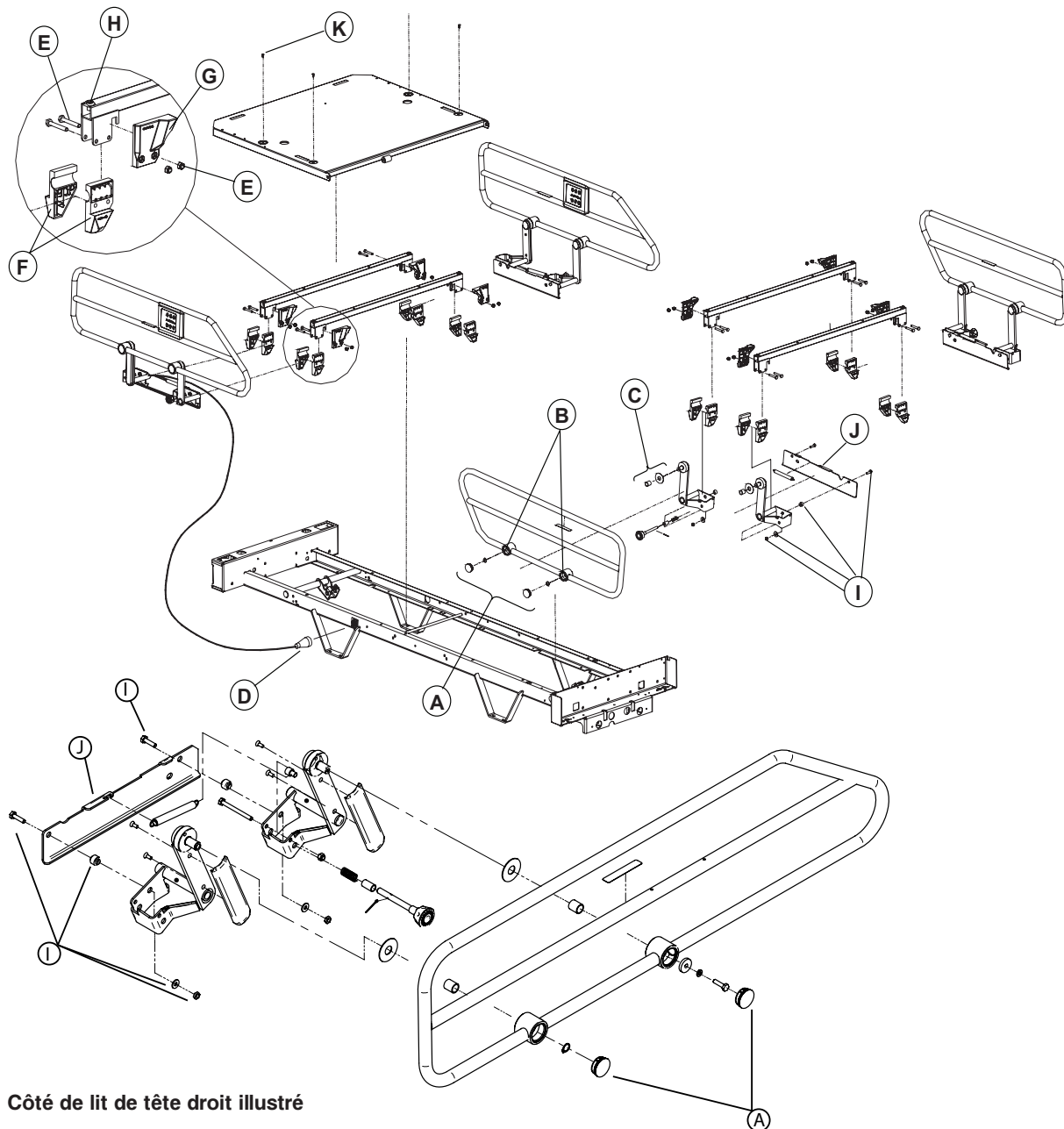

Figure 4.1 A

Entretien et procédure de remplacement

REPLACER UN CÔTÉ DE LIT (SUITE)

BARRIÈRE D'UN CÔTÉ DE LIT MI-LONGUEUR DE TÊTE

Procédure :

1. Montez complètement le lit et appliquez les freins.
2. Placez toutes les sections du sommier en position horizontale.
3. Débranchez le cordon d'alimentation du lit de la prise murale.
4. Relevez le côté de lit à réparer.
5. À l'aide du petit tournevis à lame plate et des pinces à long bec, retirez les deux bouchons de protection (A). Manipulez les outils avec soin pour éviter d'abîmer la peinture du côté de lit.

Remarque

Remplacez les bouchons à l'aide du maillet en caoutchouc. Le retrait des bouchons de protection risque de les endommager. Assurez-vous d'en avoir de surplus sous la main.

6. a. Pour un côté de lit de tête, à l'aide de la pince pour anneau de retenue, retirez l'anneau qui se trouve sur un bras et à l'aide d'une douille 7/16" démontez l'écrou, la rondelle ressort et l'entretoise maintenant la barrière en place.
b. Pour un côté de lit de pied, retirez à l'aide de la douille 7/16" l'écrou, la rondelle ressort et l'espaceur maintenant la barrière en place (B).

Remarque

Vérifiez l'usure des coussinets autolubrifiants et remplacez-les au besoin.

7. Inversez les étapes précédentes pour installer la nouvelle barrière.
8. Vérifiez le mouvement de la barrière avant de remettre le lit en service.

Entretien et procédure de remplacement

REEMPLACER L'ENSEMBLE D'UN CÔTÉ DE LIT MI-LONGUEUR

Outils nécessaires :

- Entraîneur à cliquet 3/8"
- Douille 7/16"
- Clé mixte 7/16"
- Pince coupante

Procédure :

Remarque

À moins d'indications contraires, référez-vous à la Figure 4.1 A, [page 22](#) pour cette procédure de remplacement.

1. Montez le lit complètement et appliquez les freins.
2. Selon la position du côté de lit à remplacer, placez les sections du sommier comme suit :
 - Côté de tête : Montez la section de tête complètement.
 - Côté de pied : Baissez la section de tête complètement. Montez la section de cuisse complètement, puis soulevez et rabattez la section de pied vers la tête du lit.
3. Débranchez le cordon d'alimentation du lit de la prise murale.
4. Relevez le côté de lit à réparer.
5. À l'aide de pince coupante, coupez s'il y a lieu les attaches de câble retenant le câble du module de commande fixe (en option) du côté de lit. Desserrez la bague de retenue (D) et déconnectez le câble.

Remarque

Notez bien le parcours du câble et les endroits où il est attaché afin de réinstaller correctement le câble du module fixe.

6. À l'aide de la douille 7/16" et de la clé mixte 7/16", retirez les deux écrous et boulons (E) retenant les demi-coussinets (F), le glisseur de rétraction (G) et le mécanisme de côté de lit à chacun des deux supports de côtés de lit (H). Retirez les demi-coussinets et le mécanisme de leur emplacement, tenez bien les coussinets pour les empêcher de tomber au sol.

Remarque

Retirez d'abord les deux écrous et boulons d'un côté de l'ensemble et, tout en maintenant l'ensemble, terminez par ceux du côté opposé.

7. Inversez les étapes précédentes pour installer le nouvel ensemble de côté de lit.
8. Vérifiez le fonctionnement du côté de lit avant de remettre le lit en service.

Entretien et procédure de remplacement

REEMPLACER LA PLAQUE DE TRANSFERT

Outils nécessaires :

- Entraîneur à cliquet 3/8"
- Douille 7/16"
- Clé mixte 7/16"
- Clé dynamométrique

Procédure :

Remarque

À moins d'indications contraires, référez-vous à la Figure 4.1 A, [page 22](#) pour cette procédure de remplacement.

1. Montez le lit complètement et appliquez les freins.
2. Selon la position du côté de lit à réparer, placez les sections du sommier comme suit :
 - Côté de tête : Levez complètement la section de tête.
 - Côté de pied : Baissez complètement la section de tête. Levez complètement la section de cuisse, puis soulevez et rabattez la section de pied vers la tête du lit.
3. Débranchez le cordon d'alimentation du lit de la prise murale.
4. Baissez le côté de lit à réparer.
5. À l'aide de la douille 7/16" et de la clé mixte 7/16", retirez les deux écrous, manchons, rondelles métal et boulons (I) retenant la plaque de transfert (J) au mécanisme du côté de lit.

Remarque

À l'assemblage, utilisez une clé dynamométrique afin d'appliquer aux écrous un couple de serrage de 75 lb/po.

6. Inversez les étapes précédentes pour installer la nouvelle plaque de transfert.
7. Vérifiez le fonctionnement du côté de lit avant de remettre le lit en service.

Entretien et procédure de remplacement

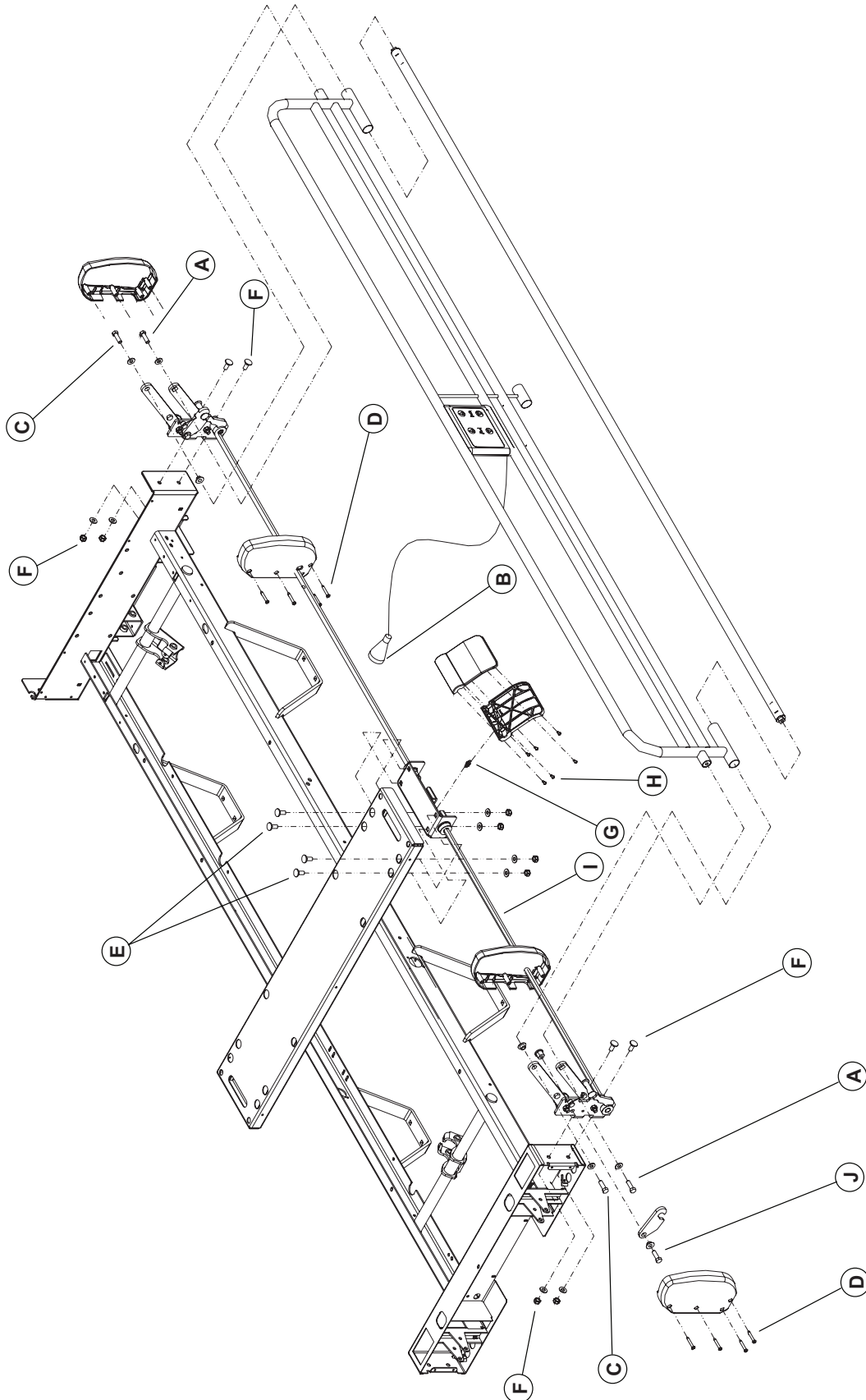

Figure 4.1 B

Entretien et procédure de remplacement

REPLACER LE TUBE DE PIVOT D'UN CÔTÉ DE LIT PLEINE LONGUEUR

Outils nécessaires :

- Clé mixte 1/2"
- Marteau caoutchouc

Procédure :

Remarque

À moins d'indications contraires, référez-vous à la Figure 4.1 B, [page 26](#) pour cette procédure de remplacement.

1. Montez le lit complètement et appliquez les freins.
2. Débranchez le cordon d'alimentation du lit de la prise murale.
3. Baissez le côté de lit à réparer.
4. À l'aide de la clé mixte 1/2", retirez les deux boulons et rondelles (A) retenant les extrémités du tube de pivot aux bras du mécanisme du côté de lit. Utilisez un marteau caoutchouc pour déloger les extrémités du tube des bras.
5. Glissez le tube pour le retirer complètement de son emplacement.

Remarque

Appliquez de la graisse sur une distance d'environ 4 pouces aux extrémités du tube de pivot avant de le replacer.

6. Inversez les étapes précédentes pour installer le nouveau tube de pivot.
7. Vérifiez le fonctionnement du côté de lit avant de le remettre en service.

Entretien et procédure de remplacement

REEMPLACER LA BARRIÈRE D'UN CÔTÉ DE LIT PLEINE LONGUEUR

Outils nécessaires :

- Clé mixte 1/2"
- Marteau caoutchouc

Procédure :

Remarque

À moins d'indications contraires, référez-vous à la Figure 4.1 B, [page 26](#) pour cette procédure de remplacement.

1. Montez le lit complètement et appliquez les freins.
2. Débranchez le cordon d'alimentation du lit de la prise murale.
3. Relevez le côté de lit à réparer.
4. Desserrez, s'il y a lieu, la bague de retenue (B) et débranchez le câble de la télécommande amovible (en option). Retirez la télécommande amovible de la barrière en la glissant hors de ses supports.
5. À l'aide de la clé mixte 1/2", retirez les quatre boulons et les rondelles (A, C) retenant la barrière aux bras du mécanisme. Utilisez un marteau caoutchouc pour déloger les extrémités de la barrière des bras.

Remarque

Retenez bien la barrière avant d'enlever les derniers boulons.

6. Inversez les étapes précédentes pour installer la nouvelle barrière.
7. Vérifiez le fonctionnement de la barrière avant de remettre le lit en service.

Entretien et procédure de remplacement

REEMPLACER L'ENSEMBLE D'UN CÔTÉ DE LIT PLEINE LONGUEUR

Outils nécessaires :

- Tournevis Phillips no 2
- Deux clés mixtes 1/2"

Procédure :

Remarque

À moins d'indications contraires, référez-vous à la Figure 4.1 B, [page 26](#) pour cette procédure de remplacement.

1. Montez le lit complètement et relevez le côté de lit à réparer.
2. Débranchez le cordon d'alimentation du lit de la prise murale.
3. Retirez les panneaux de tête et de pied.
4. À l'aide des deux clés mixtes 1/2", retirez les deux écrous et boulons (K, Figure 4.3 C, [page 43](#)) retenant les pare-chocs à leur support à la tête du lit.
5. À l'aide du tournevis Phillips no 2, retirez les sept vis (Q, Figure 4.3 C, [page 43](#)) retenant le couvercle à la boîte de tête. Retirez les fils connectés au connecteur d'alimentation après avoir bien noté leur position et retirez le couvercle.
6. À l'aide du tournevis Phillips no 2, retirez les dix vis (A, Figure 4.2 A, [page 32](#)) retenant le couvercle et les deux blocs porte-tige à la boîte de pied. Soulevez et retirez le couvercle en prenant soin d'abord de déconnecter de la carte électronique, le câble (B, Figure 4.2 A, [page 32](#)) du module de commandes et, s'il y a lieu, le câble (C, Figure 4.2 A, [page 32](#)) du connecteur de la boîte de pied (en option).
7. À l'aide du tournevis Phillips no 2, retirez les quatre vis (D) retenant les deux parties de chaque couvercle de plastique recouvrant les extrémités du mécanisme de côté de lit. Retirez les couvercles.
8. À l'aide de la clé mixte 1/2", retirez les quatre écrous, rondelles et boulons (E) retenant la poignée à la section de siège du sommier.
9. À l'aide de la clé mixte 1/2", retirez les deux écrous, rondelles et boulons (F) retenant chaque extrémité du côté de lit pleine longueur aux boîtes de pied et de tête.
10. Inversez les étapes précédentes pour installer le nouvel ensemble de côté de lit.
11. Vérifiez le fonctionnement du côté de lit avant de remettre le lit en service.

Entretien et procédure de remplacement

REEMPLACER LA POIGNÉE DE DÉVERROUILLAGE D'UN CÔTÉ PLEINE LONGUEUR

Outils nécessaires :

- Pince à long bec
- Tournevis Phillips no 1
- Câble élastique
- Clé mixte 7/16"

Procédure :

Remarque

À moins d'indications contraires, référez-vous à la Figure 4.1 B, [page 26](#) pour cette procédure de remplacement.

1. Montez le lit complètement et appliquez les freins.
2. Débranchez le cordon d'alimentation du lit de la prise murale.
3. Montez les deux côtés de lit.
4. À l'aide de pince à long bec, retirez le ressort de rappel (G).
5. Attachez le côté à réparer au côté opposé à l'aide d'un câble élastique.
6. À l'aide du tournevis Phillips no 1, retirez les six vis (H) retenant les deux parties de la poignée de déverrouillage. Retenez la partie inférieure pour l'empêcher de tomber.
7. À l'aide de la clé mixte 7/16", retirez la partie supérieure de la poignée de déverrouillage en tournant la tige de déverrouillage (H) vers le sol.

Remarque

Utilisez la même méthode pour insérer la partie supérieure de la nouvelle poignée sur la tige, en tournant vers le haut cette fois-ci.

8. Inversez les étapes précédentes pour installer la nouvelle poignée.
9. Vérifiez le fonctionnement de la poignée de déverrouillage avant de remettre le lit en service.

Entretien et procédure de remplacement

REEMPLACER LE CROCHET DE VERROUILLAGE DU CÔTÉ DE LIT PLEINE LONGUEUR

Outils nécessaires :

- Tournevis Phillips no 2
- Câble élastique
- Deux clés mixtes 1/2"

Procédure :

Remarque

À moins d'indications contraires, référez-vous à la Figure 4.1 B, à la [page 26](#) pour cette procédure de remplacement.

1. Montez le lit complètement et relevez le côté de lit à réparer.
2. Débranchez le cordon d'alimentation du lit de la prise murale.

Si le crochet est situé à la tête du lit, effectuez les étapes 3 à 6, puis passez à l'étape 8.

Si le crochet est situé au pied du lit, passez directement à l'étape 7.

Tête du lit

3. Retirez le panneau de tête.
4. Montez le côté de lit défectueux.
5. À l'aide des deux clés mixtes 1/2", retirez les deux écrous et boulons (K, Figure 4.3 C, [page 43](#)) retenant les pare-chocs à leur support.
6. À l'aide du tournevis Phillips no 2, retirez les sept vis (Q, Figure 4.3 C, [page 43](#)) retenant le couvercle à la boîte de tête. Retirez les fils connectés au connecteur d'alimentation après avoir bien noté leur position et retirez le couvercle.

Pied du lit

7. À l'aide du tournevis Phillips no 2, retirez les dix vis (A, Figure 4.2 A, [page 32](#)) retenant le couvercle et les deux blocs porte-tige à la boîte de pied. Soulevez et retirez le couvercle en prenant soin d'abord de déconnecter de la carte électronique, le câble (B, Figure 4.2 A, [page 32](#)) du module de commandes et, s'il y a lieu, le câble (C, Figure 4.2 A, [page 32](#)) du connecteur de la boîte de pied (en option).
8. À l'aide du tournevis Phillips no 2, retirez les quatre vis (D) retenant les deux parties du couvercle de plastique recouvrant le mécanisme de côté de lit. Retirez le couvercle.
9. À l'aide des deux clés mixtes 1/2", retirez l'écrou, l'entretoise à épaulement et le boulon (J) retenant le crochet de verrouillage à la plaque. Retirez le crochet.
10. Inversez les étapes précédentes pour installer le nouveau crochet.
11. Vérifiez le fonctionnement du côté de lit avant de remettre le lit en service.

Entretien et procédure de remplacement

REPLACER LE MODULE DE COMMANDE AU PIED DU LIT

Outils nécessaires :

- Tournevis Phillips no 2

Remarque

Le module de commande au pied du lit est composé de la membrane et de son support. Les deux pièces doivent être commandées pour cette procédure de remplacement. Reportez-vous à la section « Liste de pièces de remplacement » à la [page 17](#).

Procédure :

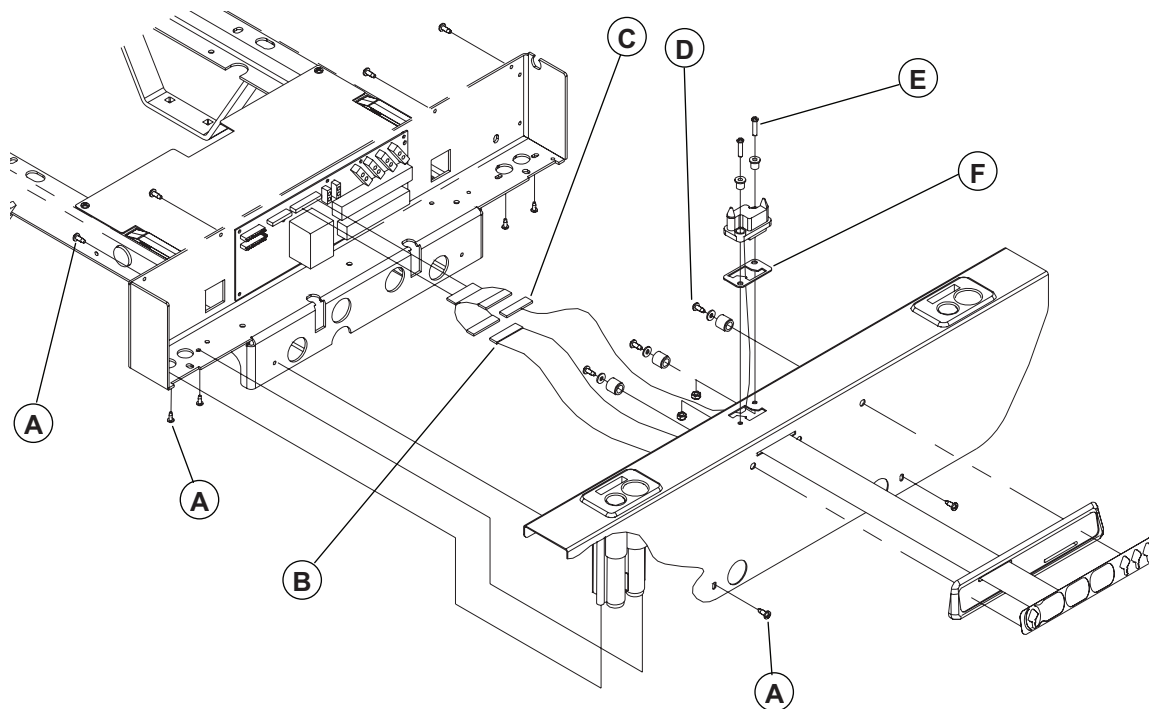

Figure 4.2 A

1. Montez le lit complètement et appliquez les freins.
2. Débranchez le cordon d'alimentation du lit de la prise murale.
3. Retirez le panneau de pied.
4. À l'aide du tournevis Phillips no 2, retirez les dix vis (A) retenant le couvercle et les deux blocs porte-tige à la boîte de pied.
5. Suivez les instructions de la section Protection Antistatique (voir [page 19](#)).
6. Soulevez et retirez le couvercle en prenant soin d'abord de déconnecter de la carte électronique, le câble (B) du module de commandes et, s'il y a lieu, le câble (C) du connecteur de la boîte de pied (en option). Déposez le couvercle sur un établi.
7. À l'aide du tournevis no 2, retirez les trois vis, rondelles et espaceurs (D) retenant le module au couvercle.
8. Inversez les étapes précédentes pour installer le nouveau module de commande.
9. Vérifiez toutes les fonctions du module de commande au pied du lit avant de remettre le lit en service.

Entretien et procédure de remplacement

REEMPLACER LE CONNECTEUR DE LA BOÎTE DE PIED (EN OPTION)

Outils nécessaires :

- Tournevis Phillips no 2
- Clé mixte 3/8"

Procédure :

Remarque

À moins d'indications contraires, référez-vous à la Figure 4.2 A, [page 32](#) pour cette procédure de remplacement.

1. Levez le lit en position haute et appliquez les freins.
2. Débranchez le cordon d'alimentation du lit de la prise murale.
3. Retirez le panneau de pied.
4. À l'aide du tournevis Phillips no 2, retirez les dix vis (A) retenant le couvercle et les deux blocs porte-tige à la boîte de pied.
5. Soulevez et retirez le couvercle en prenant soin d'abord de déconnecter de la carte électronique, le câble (B) du module de commande et le câble (C) du connecteur de la boîte de pied. Déposez le couvercle sur un établi.
6. À l'aide de la clé mixte 3/8" et du tournevis Phillips no 2, retirez les deux écrous, entretoises à épaulement et vis (E) retenant le connecteur et le joint d'étanchéité (F) au couvercle et retirez le connecteur défectueux à l'aide d'une clé mixte 3/8" et d'un tournevis Phillips no 2. Récupérez le joint d'étanchéité pour le nouveau connecteur.
7. Inversez les étapes précédentes pour installer le nouveau connecteur.
8. Vérifiez toutes les fonctions du module de commande au pied du lit avant de remettre le lit en service.

Entretien et procédure de remplacement

REEMPLACER LE MODULE DE COMMANDE DU PANNEAU DE PIED (EN OPTION)

Outils nécessaires :

- Tournevis Phillips no 2
- Ruban adhésif double face

Procédure :

Remarque

Le module de commande au pied du lit est composé de la membrane et de son support. Les deux pièces doivent être commandées pour cette procédure de remplacement. Reportez-vous à la section « Liste de pièces de remplacement », [page 17](#).

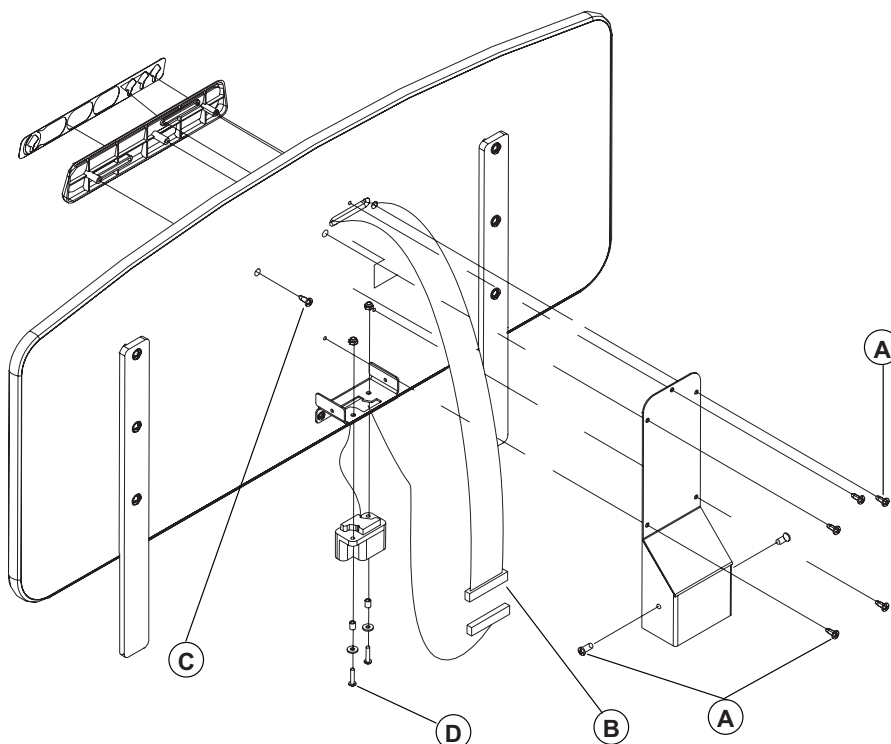

Figure 4.2 B

1. Placez le lit en position haute et appliquez les freins.
2. Débranchez le cordon d'alimentation du lit de la prise murale.
3. Retirez le panneau de pied et déposez-le sur un établi.
4. À l'aide du tournevis Phillips no 2, retirez les sept vis (A) retenant le couvercle du support à la face intérieure du panneau de pied et retirez le couvercle.
5. Déconnectez le câble (B) du module du panneau de pied.
6. À l'aide du tournevis Phillips no 2, retirez la dernière vis (C) retenant le module au panneau de pied. Retirez le module. Une petite partie du câble du module sera collée sur la face intérieure du panneau à l'aide d'un ruban adhésif double face. Faites de même à la réinstallation.
7. Inversez les étapes précédentes pour installer le nouveau module du panneau de pied.
8. Vérifiez toutes les fonctions du module de commande avant de remettre le lit en service.

Entretien et procédure de remplacement

REEMPLACER LE CONNECTEUR DU PANNEAU DE PIED (EN OPTION)

Outils nécessaires :

- Tournevis Phillips no 2
- Clé mixte de 9 mm

Procédure :

Remarque

Ce connecteur est présent lorsque le lit est muni d'un module de commande sur le panneau de pied.
À moins d'indications contraires, référez-vous à la Figure 4.2 B, [page 34](#) pour cette procédure de remplacement.

1. Placez le lit en position haute et appliquez les freins.
2. Débranchez le cordon d'alimentation du lit de la prise murale.
3. Retirez le panneau de pied et déposez-le sur un établi.
4. À l'aide du tournevis Phillips no 2, retirez les sept vis (A) fixant le couvercle du support à la face intérieure du panneau de pied et retirez le couvercle.
5. Déconnectez le câble (B) du connecteur du panneau de pied.
6. À l'aide de la clé mixte de 9 mm et du tournevis Phillips no 2, retirez les deux écrous à blocage, rondelles plates, manchons et vis (D) retenant le connecteur à son support et retirez le connecteur défectueux.
7. Inversez les étapes précédentes pour installer le nouveau connecteur.
8. Vérifiez toutes les fonctions du module de commandes du panneau de pied avant de remettre le lit en service.

Entretien et procédure de remplacement

MEMBRANE DES COMMANDES DE CÔTÉ DE LIT

Outils nécessaires :

- Tournevis Phillips no 2

Remarque

Le remplacement de la membrane d'un module de commandes implique que la membrane qui lui fait face de l'autre côté de la barrière soit aussi remplacée. Des trousse de service comprenant les deux membranes sont disponibles.

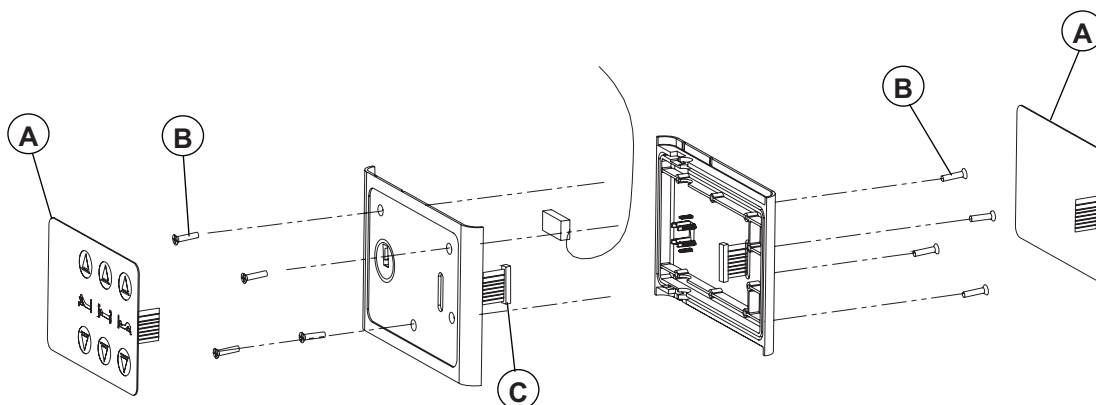

Figure 4.2 C

Procédure :

1. Montez le lit complètement et appliquez les freins. Ramenez la section de tête à l'horizontal.
2. Débranchez le cordon d'alimentation du lit.
3. Levez le côté de lit de tête à réparer.
4. Prenez les mesures de protection antistatique appropriées (Voir [page 19](#)).
5. Décollez les deux membranes (A) de leur plaque de fixation et laissez-les pendre.
6. À l'aide du tournevis Phillips no 2, retirez les huit vis (B) retenant ensemble les deux sections du boîtier du module de commande.
7. Ouvrez le boîtier, déconnectez le câble (C) de la membrane défectueuse et retirez la membrane.
8. Inversez les étapes précédentes pour installer les nouvelles membranes.

Remarque

Assurez-vous de connecter les câbles des membranes avant de fixer ensemble les deux sections du boîtier. Ne collez les membranes qu'à la fin de la procédure.

9. Vérifiez les commandes des nouvelles membranes avant de remettre le lit en service.

Entretien et procédure de remplacement

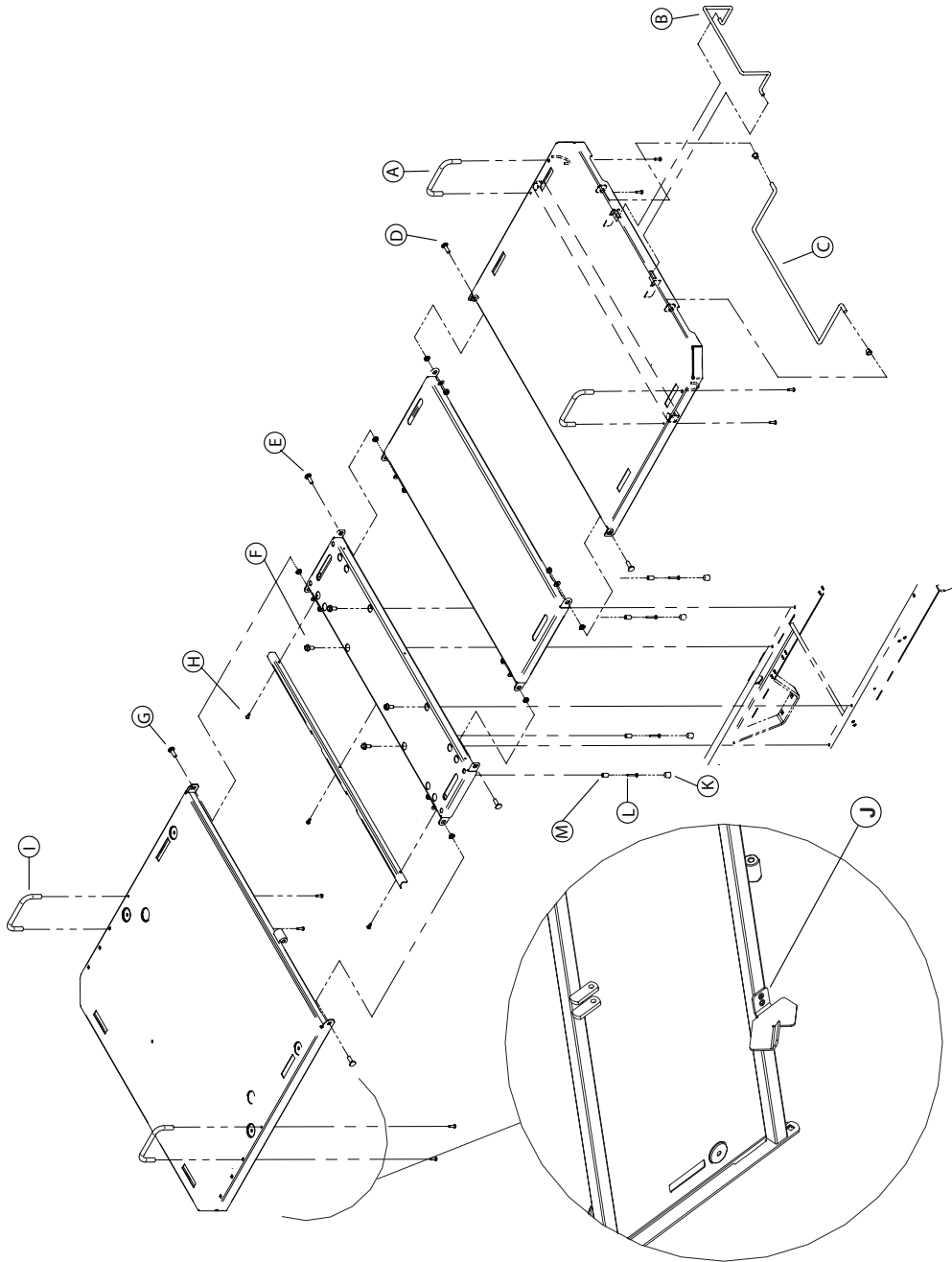

Figure 4.3 A

Entretien et procédure de remplacement

REEMPLACER LA SECTION DE PIED

Outils nécessaires :

- Tournevis Phillips no 2
- Clé mixte 1/2"
- Câble élastique

Procédure :

1. Montez le lit complètement et appliquez les freins. Placez le sommier à l'horizontal.
2. Débranchez le cordon d'alimentation du lit de la prise murale.
3. Abaissez les côtés de lit.
4. Soulevez et rabattez la section de pied vers la tête du lit. Attachez la section au lit à l'aide d'un câble élastique.
5. À l'aide d'un tournevis Phillips no 2, retirez les deux arrêts de matelas latéraux (A).
6. Retirez l'arrêt de matelas de pied (B).
7. Retirez le support (C) de la section de pied.
8. Enlevez le câble élastique et replacez la section de pied à l'horizontal.
9. À l'aide d'une clé mixte 1/2", retirez les deux écrous, rondelles plates, entretoises à épaulement et boulons (D) reliant la section de pied à la section de cuisse et retirez la section défectueuse.
10. Inversez les étapes précédentes pour installer la nouvelle section de pied.

Entretien et procédure de remplacement

REEMPLACER LA SECTION DE CUISSE

Outils nécessaires :

- Pince à long bec
- Clé mixte 1/2"
- Câble élastique

Procédure :

Remarque

À moins d'indications contraires, référez-vous à la Figure 4.3 A, [page 37](#) pour cette procédure de remplacement.

1. Montez le lit complètement et appliquez les freins. Placez le sommier à l'horizontal.
2. Débranchez le cordon d'alimentation du lit de la prise murale.
3. Abaissez les côtés de lit.
4. Soulevez et rabattez la section de pied vers la tête du lit. Attachez la section au lit à l'aide d'un câble élastique.
5. À l'aide de pince à long bec, retirez la goupille enroulante, les rondelles et l'axe de chape (D, Figure 4.3 C, [page 43](#)) rattachant les bras du levier de la section de cuisse au tube du vérin de cuisse.

Remarque

Au moment de rattacher le tube du vérin de cuisse aux bras du levier de la section de cuisse, vérifiez que la course du vérin a été préservée. Pour ce faire reportez-vous à l'avertissement qui suit l'étape 16 de la procédure « Remplacer le vérin de cuisse » à la [page 45](#) et effectuez l'étape 17 de cette procédure.

6. Retirez le câble élastique et ramenez la section de pied en position horizontale.
7. À l'aide de la clé mixte 1/2", retirez les quatre écrous, rondelles plates, entretoises à épaulement et boulons (D, E) retenant la section de cuisse aux sections de pied et de siège et retirez la section de cuisse.
8. Inversez les étapes précédentes pour installer la nouvelle section de cuisse.

Entretien et procédure de remplacement

REEMPLACER LA SECTION DE SIÈGE

Outils nécessaires :

- Entraîneur à cliquet 3/8"
- Douille longue 1/2"
- Clé dynamométrique
- Clé mixte 1/2"
- Tournevis Phillips no 2

Procédure :

Remarque

À moins d'indications contraires, référez-vous à la Figure 4.3 A, [page 37](#) pour cette procédure de remplacement.

1. Montez le lit complètement et appliquez les freins. Placez le sommier à l'horizontal.
2. Débranchez le cordon d'alimentation du lit de la prise murale.
3. Abaissez les côtés de lit.
4. À l'aide de la douille longue 1/2", retirez les quatre boulons à filet roulant (F) retenant la section de centre au châssis.

Remarque

À l'assemblage, vissez les boulons manuellement puis appliquez un couple de serrage de 135 lb/po.

5. À l'aide de la clé mixte 1/2", retirez les quatre écrous, rondelles, entretoises à épaulement et boulons (E, G) retenant la section de centre aux sections de cuisse et de tête et retirez la section de cuisse.
6. Renversez la section de siège et retirez, à l'aide d'un tournevis Phillips no 2, les trois vis (H) retenant l'angle protecteur à la section de siège. Conservez l'angle pour la nouvelle section.
7. Retirez les quatre embouts de caoutchouc (K) recouvrant les vis (L) retenant les butées (M) à la section défectueuse et remplacez ces pièces sur la nouvelle section.
8. Inversez les étapes précédentes pour installer la nouvelle section de siège.

Entretien et procédure de remplacement

REPLACER LA SECTION DE TÊTE

Outils nécessaires :

- Tournevis Phillips no 2
- Sangle
- Deux clés mixtes 1/2"
- Deux clés mixtes 7/16"

Procédure :

Remarque

À moins d'indications contraires, référez-vous à la Figure 4.3 A, [page 37](#) pour cette procédure de remplacement.

1. Montez le lit complètement et appliquez les freins.
2. Abaissez les côtés pleine longueur si le lit en est muni. Si, par contre, le lit est muni de côtés mi-longueur, levez ceux de tête et baissez ceux de pied.
3. Retirez le panneau de tête.
4. Montez complètement la section de tête et attachez-la solidement au lit à l'aide d'une sangle. **Elle ne doit pas bouger pendant la procédure.**
5. Débranchez le cordon d'alimentation du lit de la prise murale.
6. À l'aide du tournevis Phillips no 2, retirez les deux arrêts de matelas latéraux (I) et conservez-les pour la nouvelle section de tête.

Si le lit n'est pas muni de la remise en position RCR (en option), procédez avec les étapes 7 à 14. Dans le cas contraire, procédez avec les étapes 15 à 24.

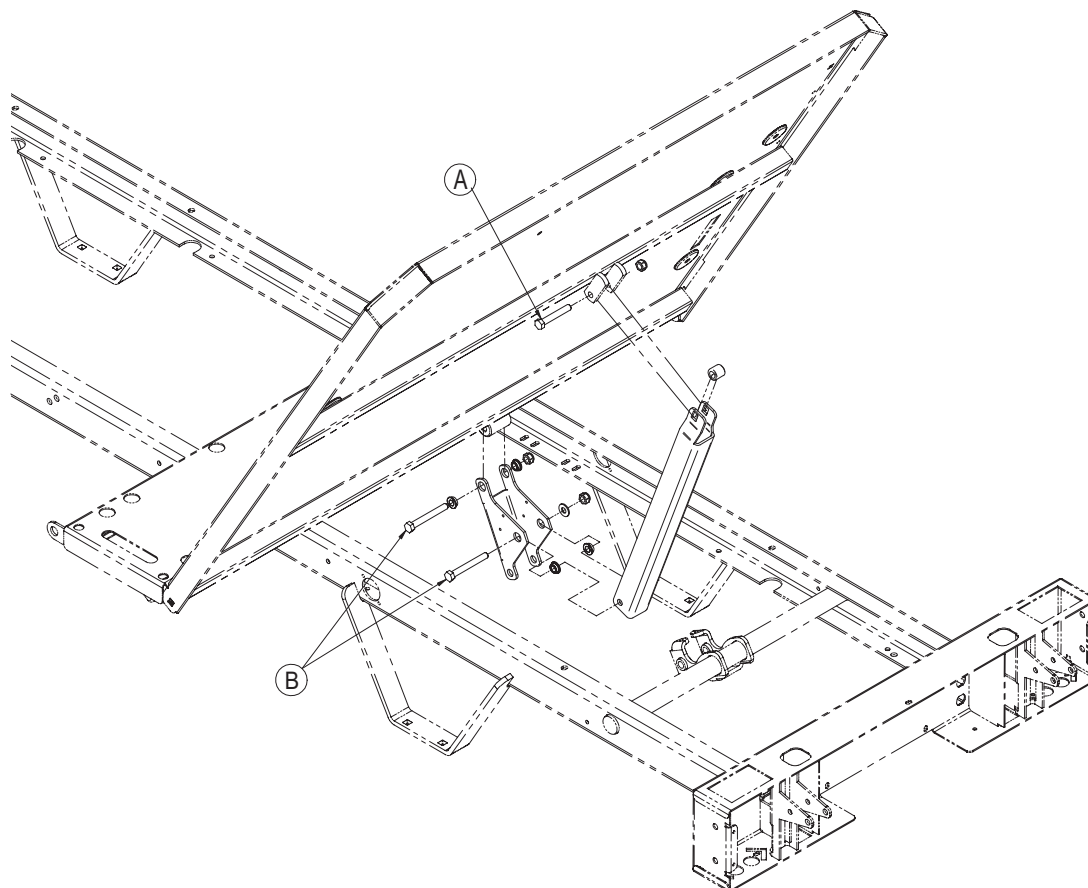

Figure 4.3 B

[Retour à la table des matières](#)

Entretien et procédure de remplacement

REEMPLACER LA SECTION DE TÊTE (SUITE)

- À l'aide des deux clés mixtes 1/2", retirez l'écrou bloquant, l'entretoise nylon et le boulon reliant la partie supérieure de la barre de compression à la section de tête et déposez la barre de compression.
- À l'aide des deux clés mixtes 1/2", retirez l'écrou bloquant, les entretoises à épaulement et le boulon (B) reliant le levier de sommier à la section de tête et retirez l'ensemble levier et barre de compression.
- Retirez la sangle et baissez manuellement la section de tête complètement.
- Dans le cas d'un lit muni de côtés de lit mi-longueur, abaissez les deux côtés de lit de tête, puis utilisez le tournevis Phillips no 2 pour retirer les quatre vis (K, Figure 4.1 A, [page 22](#)) retenant les deux supports de côtés de lit à la section de tête. Laissez l'ensemble supports et côtés de lit reposer sur le châssis.
- À l'aide de la clé mixte 1/2", retirez les deux écrous, rondelles plates, entretoises à épaulement et boulons (G) reliant la section de tête à la section de siège. Retirez la section de tête défectueuse.
- À l'aide du tournevis Phillips no 2, retirez les deux vis (J) retenant la plaque d'activation (en option) à la section de tête.

Remarque

Cette plaque d'activation n'est présente que si le lit est muni de l'option *Auto Contour*. Remarquez la position de la plaque avant de retirer les vis. Sa position est telle que la lamelle du micro interrupteur *Auto Contour* est enfoncée lorsque la section de tête est en position horizontale.

- Inversez les étapes précédentes pour installer la nouvelle section de tête.
- Vérifiez le fonctionnement du positionnement *Auto Contour* (en option) avant de remettre le lit en service.

Fin de la procédure pour les lits avec *Auto Contour*.

Remarque

À moins d'indications contraires, référez-vous à la Figure 4.3 A, [page 37](#) pour cette procédure de remplacement.

- Déconnectez les deux fils (A, Figure 4.3 F, [page 54](#)) du micro interrupteur situé sur le levier de sommier. Notez bien leur position avant de les retirer.
- À l'aide des deux clés mixtes 7/16", retirez l'écrou, le boulon (O, Figure 4.3 F, [page 54](#)) retenant l'embout du cylindre pneumatique à la section de tête.
- À l'aide des deux clés mixtes 1/2", retirez l'écrou, les entretoises à épaulement et le boulon (P, Figure 4.3 F, [page 54](#)) retenant la partie supérieure du levier de sommier à la section de tête.
- À l'aide de la clé mixte 7/16", retirez les deux écrous et boulons (Q, Figure 4.3 F, [page 54](#)) retenant chaque poignée RCR à la section de tête.
- Retirez la sangle et baissez manuellement la section de tête complètement.
- Dans le cas d'un lit muni de côtés de lit mi-longueur, abaissez les deux côtés de lit de tête, puis utilisez un tournevis Phillips no 2 pour retirer les quatre vis (K, Figure 4.1 A, [page 22](#)) retenant les deux supports de côtés de lit à la section de tête. Laissez l'ensemble supports et côtés de lit reposer sur le châssis.
- À l'aide de la clé mixte 1/2", retirez les deux écrous, entretoises à épaulement, rondelles et boulons (G) retenant la section de tête à la section de siège. Retirez la section de tête défectueuse.
- À l'aide du tournevis Phillips no 2, retirez les deux vis (J) retenant la plaque d'activation à la section de tête.

Remarque

Remarquez la position de la plaque d'activation avant de retirer les vis. Sa position est telle que les lamelles du micro interrupteur RCR et *Auto Contour* (en option) sont enfoncées lorsque la section de tête est en position horizontale.

- Inversez les étapes suivantes pour installer la nouvelle section de tête.
- Vérifiez le fonctionnement de la remise en position RCR et du positionnement *Auto Contour* (en option) avant de remettre le lit en service.

Fin de la procédure pour les lits avec RCR et *Auto Contour*.

Entretien et procédure de remplacement

REEMPLACER LE VÉRIN DE LA SECTION DE TÊTE

Outils nécessaires :

- Pince à long bec
- Tournevis Phillips no 2
- Pince coupante
- Douille 5/16"
- Petit tournevis à lame plate
- Pince
- Câble élastique
- Entraîneur à cliquet 1/4"

Procédure :

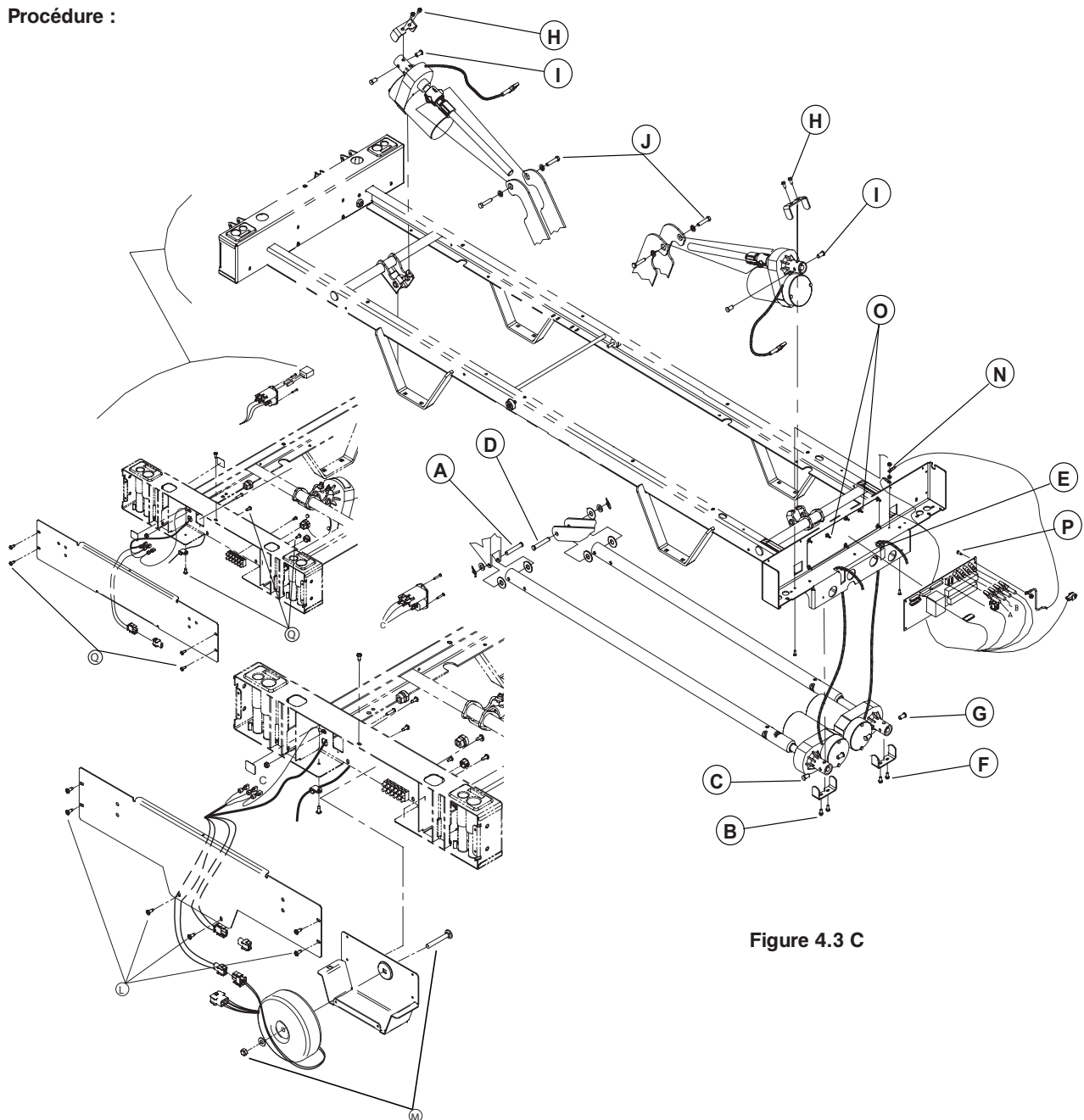

Figure 4.3 C

Entretien et procédure de remplacement

REEMPLACER LE VÉRIN DE LA SECTION DE TÊTE (SUITE)

1. Montez le lit complètement et appliquez les freins. Levez complètement la section de cuisse et laissez la section de tête à l'horizontal.
2. Débranchez le cordon d'alimentation du lit de la prise murale.
3. Levez les côtés de lit.
4. Soulevez manuellement la section de pied et rabattez-la vers la tête du lit. Attachez-la au lit à l'aide d'un câble élastique.
5. À l'aide de pince à long bec, retirez la goupille à fermeture enroulante, les rondelles et l'axe de chape (A) retenant le tube du vérin de tête aux bras du levier de sommier.
6. Retirez le panneau de pied.
7. À l'aide du tournevis Phillips no 2, retirez les dix vis (A, Figure 4.2 A, [page 32](#)) retenant le couvercle et les deux blocs porte-tige à la boîte de pied.
8. Soulevez et retirez le couvercle en prenant soin d'abord de déconnecter de la carte électronique, le câble (B, Figure 4.2 A, [page 32](#)) du module de commandes et, s'il y a lieu, le câble (C, Figure 4.2 A, [page 32](#)) du connecteur de la boîte de pied (en option).
9. Prenez les mesures de protection antistatique appropriées (Voir [page 19](#)).
10. À l'aide de pince coupante, coupez l'attache de câble retenant le câble du vérin de tête aux autres câbles.
11. Débranchez le câble du vérin de la carte électronique (connecteur J8) et retirez le câble de la boîte de pied.
12. À l'aide de la douille 5/16", retirez les deux vis (B) retenant la plaque de retenue au support de vérin.
13. Retirez les deux axes de vérin (C) retenant le vérin au support. Pour faciliter le retrait des axes, utilisez un petit tournevis à lame plate que vous insèrerez à l'extrémité du vérin pour repousser les axes vers l'extérieur.
14. Retirez le vérin défectueux en le déplaçant vers le centre du lit.
15. Inversez les étapes précédentes pour installer le nouveau vérin de tête. Lisez attentivement l'avertissement qui suit avant de relier le tube du vérin aux bras du levier de sommier.

AVERTISSEMENT

Il est extrêmement important que la course du nouveau vérin de tête soit réglée avant de relier son tube au levier de sommier. Un réglage incorrect du vérin peut endommager la structure de la section de tête.

16. Suivez les instructions suivantes pour régler la course du nouveau vérin de tête :
 - A. Assurez-vous que le câble du nouveau vérin est connecté à la carte électronique, puis branchez le cordon d'alimentation du lit.
 - B. Saisissez le tube du nouveau vérin de tête et placez les trous du tube à l'horizontal. Tout en tenant fermement d'une main le tube pour l'empêcher de tourner. Montez, de l'autre main, la section de tête pendant quelques secondes à l'aide des commandes électriques du lit, puis baissez la section jusqu'à ce que le vérin s'arrête. La course du vérin de tête aura alors atteint sa limite inférieure.
 - C. Tournez doucement le tube dans l'une ou l'autre direction pour aligner ses trous avec ceux des bras du levier de la section de tête, puis, tout en tenant de nouveau fermement le tube du vérin, montez de nouveau la section de tête pendant quelques secondes puis baissez-la complètement.
 - D. Vérifiez l'alignement des trous. S'ils ne sont plus alignés, répétez les étapes B et C jusqu'à ce qu'ils le soient. Une fois l'alignement souhaité obtenu, insérez les rondelles et l'axe de chape. Levez légèrement avec la main la section de tête pour faciliter l'insertion de l'axe de chape.
 - E. Avant d'installer la goupille à fermeture enroulante pour finaliser l'installation, levez et baissez complètement la section de tête et vérifiez que le vérin s'arrête aussitôt que la section de tête atteint le châssis.

Entretien et procédure de remplacement

REEMPLACER LE VÉRIN DE LA SECTION DE CUISSE

Outils nécessaires :

- Câble élastique
- Pince à long bec
- Tournevis Phillips no 2
- Pince
- Pince coupante
- Petit tournevis à lame plate
- Douille 5/16"
- Entraîneur à cliquet 1/4"

Procédure :

Remarque

À moins d'indications contraires, référez-vous à la Figure 4.3 C, [page 43](#) pour cette procédure de remplacement.

1. Montez le lit complètement et appliquez les freins. Placez le sommier à l'horizontal.
2. Débranchez le cordon d'alimentation du lit de la prise murale.
3. Levez les côtés de lit.
4. Soulevez manuellement la section de pied et rabattez-la vers la tête du lit. Attachez-la solidement au lit à l'aide d'un câble élastique.
5. À l'aide de pince à long bec, retirez la goupille à fermeture enroulante, les rondelles et l'axe de chape (D) retenant le tube du vérin de cuisse aux bras du levier de la section de cuisse.
6. À l'aide du tournevis Phillips no 2, retirez les dix vis (A, Figure 4.2 A, [page 32](#)) retenant le couvercle et les deux blocs porte-tige à la boîte de pied.
7. Soulevez et retirez le couvercle en prenant soin d'abord de déconnecter de la carte électronique, le câble (B, Figure 4.2 A, [page 32](#)) du module de commandes et, s'il y a lieu, le câble (C, Figure 4.2 A, [page 32](#)) du connecteur de la boîte de pied (en option).
8. Prenez les mesures de protection antistatique appropriées (Voir [page 19](#)).
9. À l'aide de pince coupante, coupez l'attache de câble retenant le câble du vérin de cuisse aux autres câbles.
10. Débranchez le câble du vérin de la carte électronique (connecteur J9).
11. À l'aide de pince, serrez la partie supérieure de la bague anti-traction (E) noire retenant le câble du vérin à la boîte de pied et soulevez la bague pour la dégager de son emplacement.
12. Dégagez le câble de la bague anti-traction et retirez-le de la boîte de pied.
13. À l'aide de la douille 5/16", retirez les deux vis (F) retenant la plaque de retenue au support de vérin.
14. Retirez les deux axes de vérin (G) retenant le vérin au support. Pour faciliter le retrait des axes, utilisez un petit tournevis à lame plate que vous insèrerez à l'extrémité du vérin pour repousser les axes vers l'extérieur.
15. Retirez le vérin défectueux en le poussant vers le centre du lit.
16. Inversez les étapes précédentes pour installer le nouveau vérin de cuisse. Lisez attentivement l'avertissement qui suit avant de relier le tube du vérin au levier de la section de cuisse.



AVERTISSEMENT

Il est extrêmement important que la course du nouveau vérin de cuisse soit réglée avant de relier son tube à la section de cuisse. Un réglage incorrect du vérin peut endommager la structure de la section de cuisse.

Entretien et procédure de remplacement

REEMPLACER LE VÉRIN DE LA SECTION DE CUISSE (SUITE)

17. Suivez les instructions suivantes pour régler la course du nouveau vérin de cuisse :

- A. Assurez-vous que le câble du nouveau vérin est connecté à la carte électronique puis, branchez le cordon d'alimentation du lit.
- B. Saisissez le tube du nouveau vérin de cuisse et placez les trous du tube à l'horizontal. Tout en tenant fermement d'une main le tube pour l'empêcher de tourner. Montez, de l'autre main, la section de cuisse pendant quelques secondes à l'aide des commandes électriques du lit, puis baissez la section jusqu'à ce que le vérin s'arrête. La course du vérin de cuisse aura alors atteint sa limite inférieure.
- C. Tournez doucement le tube dans l'une ou l'autre direction pour aligner ses trous avec ceux des bras du levier de la section de cuisse, puis, tout en tenant de nouveau fermement le tube du vérin, montez de nouveau la section de cuisse pendant quelques secondes puis baissez-la complètement.
- D. Vérifiez l'alignement des trous. S'ils ne sont plus alignés, répétez les étapes B et C jusqu'à ce qu'ils le soient. Une fois l'alignement souhaité obtenu, insérez les rondelles et l'axe de chape. Levez légèrement avec la main la section de cuisse pour faciliter l'insertion de l'axe de chape.
- E. Avant d'installer la goupille à fermeture enroulante pour finaliser l'installation, levez et baissez complètement la section de cuisse et vérifiez que le vérin s'arrête bien aussitôt que la section de cuisse atteint le châssis.

Entretien et procédure de remplacement

REEMPLACER LE VÉRIN D'ÉLEVATION DU LIT

Outils nécessaires :

- Entraîneur cliquet 1/4"
- Trousse KR0121
- Pince coupante
- Douille 5/16"
- Petit tournevis à lame plate
- Tournevis Phillips no 2
- Clé mixte 1/2"
- Câble élastique

Procédure :

Remarque

Afin de préserver le réglage de la position basse du sommier lorsqu'un vérin d'élévation est remplacé, une trousse d'outils spéciaux, conçue pour préserver cette limite inférieure, doit être utilisée. Elle comprend des gabarits de réglage. Pour obtenir cette trousse, communiquez avec notre service technique et commandez la pièce no KR0121.

À moins d'indications contraires, référez-vous à la Figure 4.3 C, [page 43](#) pour cette procédure de remplacement.

1. Placez les sections du sommier selon la localisation du vérin d'élévation à remplacer :
 - A. Pour le vérin situé **au pied du lit** : Levez complètement la section de cuisse puis soulevez manuellement la section de pied et rabattez-la vers la tête. Attachez-la au lit à l'aide d'un câble élastique. Finalement levez complètement la section de tête.
 - B. Pour le vérin d'élévation situé **à la tête du lit** : Relevez la section de tête complètement.
2. Placez les gabarits de réglage au sol, sur une surface plane, directement sous les deux tubes transversaux supportant les bras d'attache des deux leviers d'élévation et baissez le lit jusqu'à ce que les tubes reposent sur les gabarits de réglage (voir Figure ci-contre). Utilisez une clé à cliquet 3/8" et la douille 1/2" fournie avec la trousse pour baisser un vérin d'élévation défectueux jusqu'à ce que le tube repose sur le gabarit.
3. Débranchez le cordon d'alimentation du lit de la prise murale.
4. Levez les côtés de lit.
5. Déconnectez le câble du vérin défectueux et, à l'aide de pince coupante, coupez les attaches de câble retenant le câble au châssis.
6. À l'aide de la clé à cliquet et de la douille 5/16", retirez les deux vis (H) retenant la plaque de retenue au support de vérin.
7. Retirez les deux axes (I) retenant le vérin au support. Si vous éprouvez de la difficulté à retirer les axes, utilisez un petit tournevis à lame plate que vous insèrerez à l'extrémité du vérin pour repousser les axes vers l'extérieur.
8. À l'aide de la clé mixte 1/2", retirez les deux boulons et rondelles (J) retenant le support de l'écrou moulé au levier d'élévation. Retirez le support de l'écrou moulé et conservez-le pour le nouveau vérin.

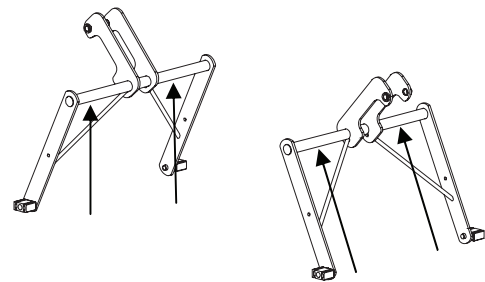

Remarque

Assurez-vous que les trous du support et ceux de l'écrou moulé sont bien alignés avant de visser les boulons. Si vous rencontrez de la résistance en vissant les boulons, cela signifie que les trous ne sont pas alignés.

Entretien et procédure de remplacement

REEMPLACER LE VÉRIN D'ÉLEVATION DU LIT (SUITE)

9. Retirez le vérin défectueux.
10. À l'aide du tournevis Phillips no 2, retirez les deux vis retenant ensemble les deux parties du cache-vis (en option) et conservez-le pour le nouveau vérin.
11. Inversez les étapes précédentes pour installer le nouveau vérin. Lisez attentivement l'avertissement qui suit avant de relier le vérin au bras du levier d'élévation.



AVERTISSEMENT

La course du nouveau vérin doit être réglée avant de le rattacher au levier d'élévation. Un réglage incorrect du vérin peut endommager le mécanisme d'élévation du lit.

12. Procédez comme suit :
 - A. Une fois le câble du nouveau vérin connecté, branchez le cordon d'alimentation du lit et appuyez sur la commande de descente du lit jusqu'à ce que le vérin soit en bout de course. Il aura alors atteint sa limite inférieure.
 - B. Rattachez le vérin aux bras du levier d'élévation.
 - C. Pendant que les gabarits de réglage sont encore en place, montez et descendez complètement le lit afin de vous assurer que la limite inférieure a été respectée à la suite du remplacement du vérin.

Entretien et procédure de remplacement

REEMPLACER LE TRANSFORMATEUR TORIQUE (LITS DE LA SÉRIE INTERNATIONALE)

Outils nécessaires :

- Tournevis Phillips no 2
- Deux clés mixtes 1/2"

Procédure :

Remarque

À moins d'indications contraires, référez-vous à la Figure 4.3 C, [page 43](#) pour cette procédure de remplacement.

1. Montez le lit complètement et appliquez les freins.
2. Débranchez le cordon d'alimentation du lit de la prise murale.
3. Retirez le panneau de tête.
4. À l'aide du tournevis Phillips no 2, retirez les sept vis (L) retenant le couvercle à la boîte de tête.
5. Retirez les fils connectés au connecteur d'alimentation après avoir bien noté leur position, puis retirez le couvercle.
6. Déconnectez les câbles du transformateur.
7. À l'aide de la clé mixte 1/2", retirez l'écrou, la rondelle et le boulon (M) retenant le transformateur à la boîte de pied.

Remarque

Ne serrez pas l'écrou avec trop de force.

8. Inversez les étapes précédentes pour installer le nouveau transformateur.
9. Vérifiez l'ensemble des fonctions électriques du lit avant de le remettre en service.

Entretien et procédure de remplacement

REEMPLACER LA CARTE ÉLECTRONIQUE DES MOTEURS

Outils nécessaires :

- Tournevis Phillips no 2
- Pince à long bec
- Pince coupante
- Clé mixte 3/8"

Procédure :

Remarque

À moins d'indications contraires, référez-vous à la Figure 4.3 C, [page 43](#) pour cette procédure de remplacement.

1. Montez le lit complètement et appliquez les freins.
2. Débranchez le cordon d'alimentation du lit de la prise murale.
3. Retirez le panneau de pied.
4. À l'aide de tournevis Phillips no 2, retirez les dix vis (A, Figure 4.2 A, [page 32](#)) retenant le couvercle et les deux blocs porte-tige à la boîte de pied.
5. Soulevez et retirez le couvercle en prenant soin d'abord de déconnecter de la carte électronique, le câble (B, Figure 4.2 A, [page 32](#)) du module de commandes et, s'il y a lieu, le câble (C, Figure 4.2 A, [page 32](#)) du connecteur de la boîte de pied (en option).
6. Prenez les mesures de protection antistatique appropriées (Voir [page 19](#)).
7. À l'aide de pince coupante, coupez les attaches de câble retenant ensemble les câbles.

Remarque

Notez bien la disposition des câbles et leur regroupement à l'aide des attaches avant de couper les attaches de câble.

8. Retirez tous les câbles connectés à la carte électronique. Notez bien leur position avant de retirer les câbles afin qu'ils soient reconnectés correctement à la nouvelle carte. Référez-vous au schéma de connexion pour le branchement des câbles à la carte électronique.
9. À l'aide d'une clé mixte 3/8", retirez l'écrou (N) retenant le câble de mise à la terre au châssis et dégagez le câble de mise à la terre.
10. À l'aide de pince à long bec, pincez l'extrémité des supports nylon (O) et dégagez graduellement la carte. Retirez la carte de son emplacement.

Remarque

Assurez-vous que les commutateurs DIP de la nouvelle carte électronique sont disposés de la même façon que sur la carte défectueuse. Ils doivent être positionnés de la façon suivante :

Commutateur DIP
no 1 : fermé («off»),
no 2 : fermé («off»),
no 3 : ouvert («on»),
no 4 : ouvert («on»).

11. À l'aide de la clé mixte 3/8" et du tournevis Phillips no 2, retirez l'écrou et la vis (P) retenant le câble de mise à la terre à la carte.
12. Conservez la barrette (W1) qui se trouve sur la carte électronique avant de replacer la carte.
13. Inversez les étapes précédentes pour installer la nouvelle carte électronique.
14. Vérifiez toutes les fonctions électriques du lit avant de le remettre en service.

Entretien et procédure de remplacement

REEMPLACER LE CONNECTEUR D'ALIMENTATION ET LES FUSIBLES

Outils nécessaires :

- Deux clés 1/2"
- Tournevis Phillips no 2
- Tournevis Phillips no 1
- Petit tournevis à tête plate

Procédure :

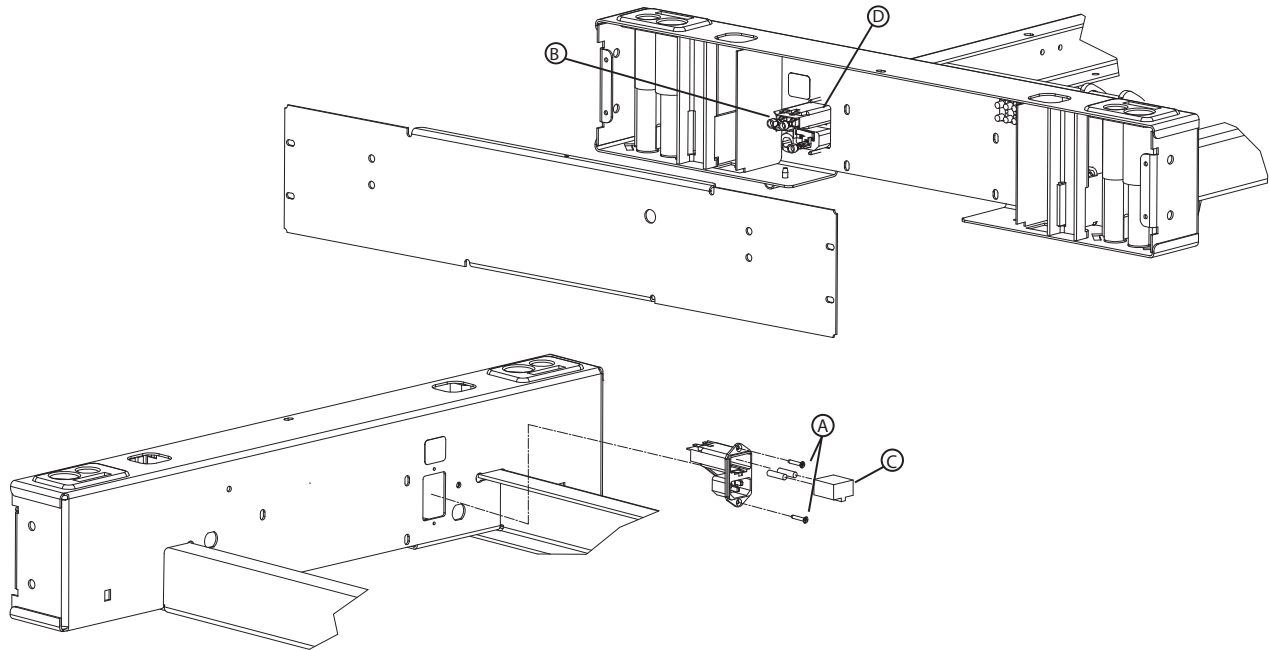

Figure 4.3 D

Remarque

Les fusibles requis pour un lit alimenté par un système électrique de 120 V, sont du type à action rapide, 250 V, 10 A. Reportez-vous à la section « Renseignements techniques », [page 8](#) pour le calibre des fusibles nécessaires aux lits alimentés par des systèmes électriques de tensions différentes.

Pour remplacer uniquement les fusibles, procédez avec les étapes 8 à 10.

1. Montez le lit complètement et appliquez les freins.
2. Débranchez le cordon d'alimentation du lit.
3. Retirez le panneau de tête.
4. Montez la section de tête à l'aide de la manivelle d'urgence.
5. À l'aide du tournevis Phillips no 2, retirez les sept vis (Q, [Figure 4.3 C, page 43](#)) retenant le couvercle à la boîte de tête. Retirez tous les câbles connectés au connecteur d'alimentation. Notez bien la position des fils afin de les reconnecter correctement au nouveau connecteur d'alimentation. Retirez le couvercle et déposez-le sur un établi.
6. À l'aide du tournevis Phillips no 1, retirez les deux vis (A) retenant le connecteur au couvercle.
7. À l'aide du petit tournevis à tête plate, retirez le porte-fusibles (C).
8. Retirez les fusibles du porte-fusibles et récupérez les pour le nouveau connecteur d'alimentation tout en vous assurant qu'ils sont en bonne condition ou remplacez-les si vous procédez uniquement au remplacement de fusibles défectueux.
9. Inversez les étapes précédentes pour installer le nouveau connecteur d'alimentation.
10. Vérifiez le commutateur de mise sous tension avant de remettre le lit en service.

[Retour à la table des matières](#)

Entretien et procédure de remplacement

REEMPLACER LE MICRO INTERRUPTEUR DU POSITIONNEMENT *AUTO CONTOUR* (EN OPTION)

Outils nécessaires :

- Tournevis Phillips no 2
- Tournevis Phillips no 1

Procédure :

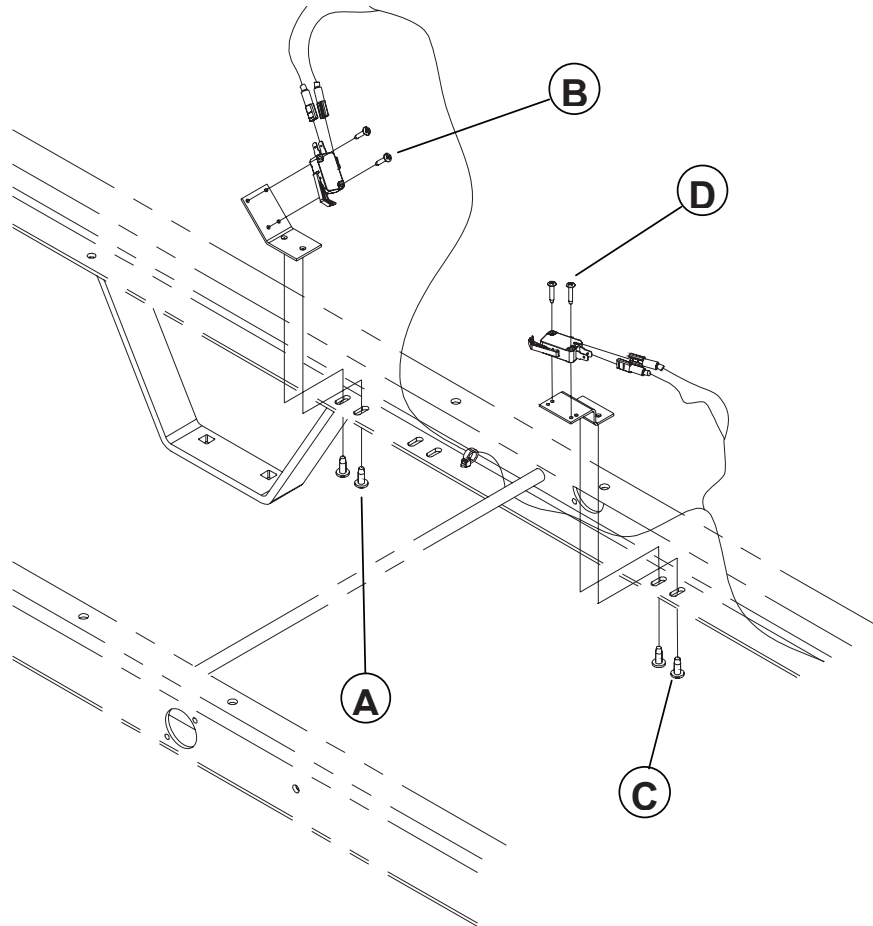

Figure 4.3 E

1. Montez le lit au maximum et appliquez les freins.
2. Désactivez la fonction *Auto Contour* en pressant la commande de verrouillage de la section de cuisse au pied du lit. Le voyant lumineux de la commande de verrouillage s'éteindra.
3. Montez complètement la section de tête.
4. Débranchez le cordon d'alimentation du lit de la prise murale.

Micro interrupteur de la section de tête

Remarque

La fonction de ce micro interrupteur est de signaler à la carte contrôle des moteurs que la section de cuisse doit être abaissée. Ce signal est envoyé pendant la descente de la section de tête alors que le sommier est en position *Auto Contour*.

Entretien et procédure de remplacement

REEMPLACER LE MICRO INTERRUPTEUR DU POSITIONNEMENT *AUTO CONTOUR* (EN OPTION) (SUITE)

5. Retirez les fils du micro interrupteur. Notez bien la position des fils afin de les reconnecter correctement sur le nouveau micro interrupteur.
6. À l'aide du tournevis Phillips no 2, retirez les deux vis (A) retenant le support au châssis et retirez le support à l'aide d'un tournevis Phillips no 2.

Remarque

La position du support peut être réglée grâce aux trous oblongs présents sur le châssis. Le réglage correct du support est obtenu lorsque la lamelle du micro interrupteur est enfoncée par la plaque d'activation, située à la base de la section de tête, lorsque la section de tête est en position horizontale.

7. À l'aide du tournevis Phillips no 1, retirez les deux vis (B) retenant le micro interrupteur au support et retirez le micro interrupteur.
8. Inversez les étapes précédentes pour installer le nouveau micro interrupteur.
9. Vérifiez bien le fonctionnement du positionnement *Auto Contour* avant de remettre le lit en service.

Micro interrupteur de la section de cuisse

Remarque

La fonction de ce micro interrupteur est de signaler à la carte contrôle des moteurs que la section de cuisse a atteint l'angle d'élévation maximum dans le contexte du positionnement *Auto Contour*. La section de cuisse s'arrête alors de monter.

1. Retirez les fils du micro interrupteur. Notez bien la position des fils afin de les reconnecter correctement sur le nouveau micro interrupteur.
2. À l'aide du tournevis Phillips no 2, retirez les deux vis (C) retenant le support au châssis et retirez le support.

Remarque

La position du support peut être réglée grâce aux trous oblongs présents sur le châssis. Le réglage correct du support est obtenu lorsque la lamelle du micro interrupteur est enfoncée par le bras de levier extérieur de la section de cuisse, situé sous la section de cuisse, lorsque la section de cuisse est en position horizontale.

3. À l'aide du tournevis Phillips no 1, retirez les deux vis (D) retenant le micro interrupteur au support.
4. Inversez les étapes précédentes pour installer le nouveau micro interrupteur.
5. Vérifier le fonctionnement du positionnement *Auto Contour* avant de remettre le lit en service.

Entretien et procédure de remplacement

REPLACER LE MICRO INTERRUPTEUR DE LA REMISE EN POSITION RCR (EN OPTION)

Outils nécessaires :

- Inclinomètre
- Tournevis Phillips no 1
- Tournevis Phillips no 2

Procédure :

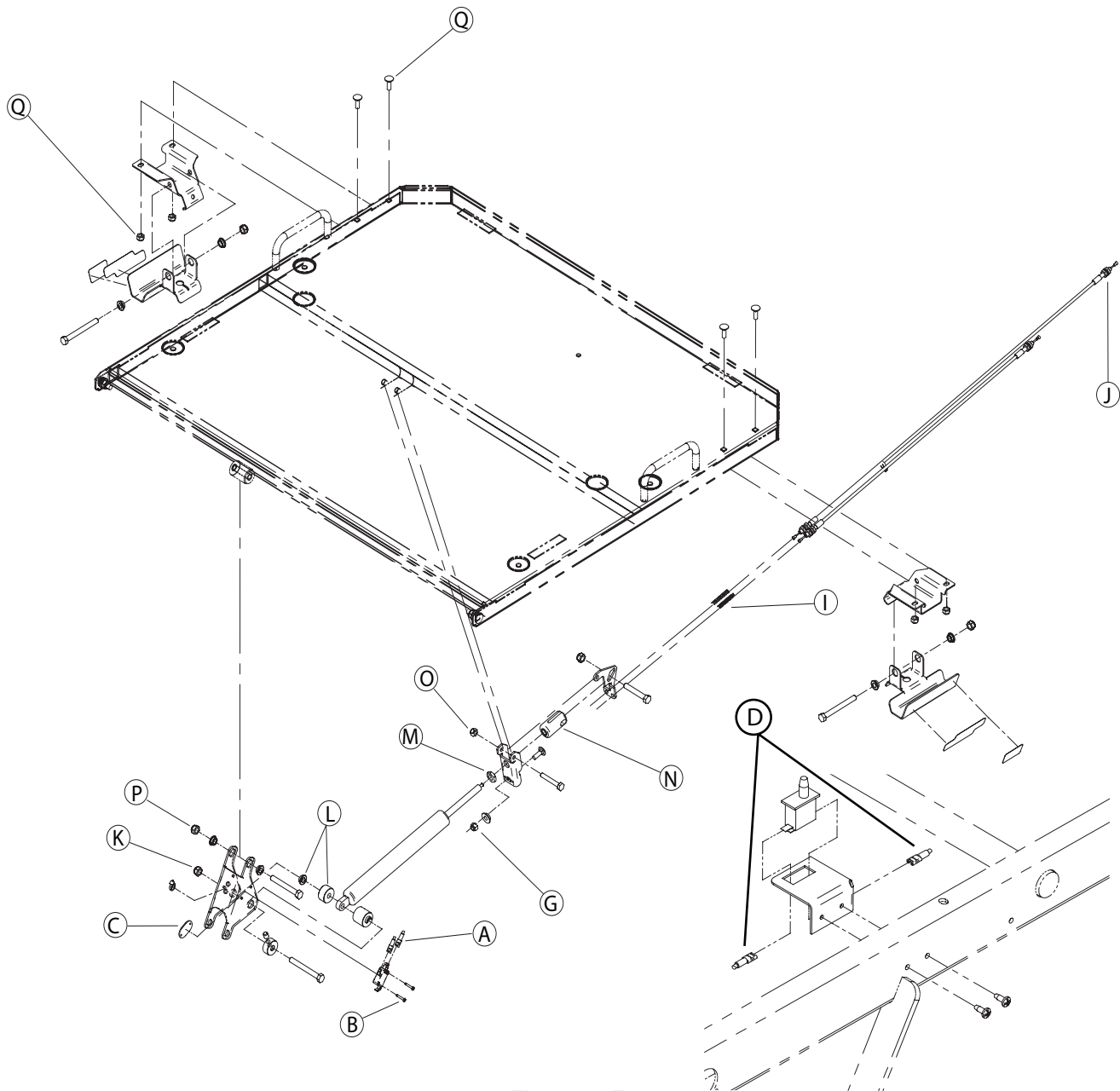

Figure 4.3 F

Entretien et procédure de remplacement

REEMPLACER LE MICRO INTERRUPTEUR DE LA REMISE EN POSITION RCR (EN OPTION) (SUITE)

Micro interrupteur fixé au levier de sommier

Remarque

La fonction de cet interrupteur est de renseigner sur l'état du vérin de la section de tête (engagé ou désengagé) lorsque la remise en position RCR est activée.

1. Montez le lit complètement et appliquez les freins.
2. Relevez les côtés de lit de tête.
3. Montez la section de tête de 45°.
4. Débranchez le cordon d'alimentation du lit de la prise murale.
5. Déconnectez les fils (A) du micro interrupteur. Notez bien la position des fils afin de les reconnecter correctement sur le nouveau micro interrupteur.
6. À l'aide du tournevis Phillips no 1, retirez les deux vis (B) retenant le micro interrupteur au levier de sommier. Récupérez la plaque de montage (C). Retirez le micro interrupteur défectueux.
7. Inversez les étapes précédentes pour installer le nouveau micro interrupteur.
8. Vérifiez le fonctionnement de la remise en position RCR avant de remettre le lit en service.

Micro interrupteur fixé au châssis

Remarque

La fonction de ce micro interrupteur est de signaler à la carte contrôle des moteurs, d'une part que la réinitialisation du vérin de tête peut commencer car la section de tête est complètement descendue, d'autre part que la descente complète de la section de cuisse peut aussi commencer.

1. Montez la section de tête complètement.
2. Débranchez le cordon d'alimentation du lit de la prise murale.
3. Retirez les fils (D) du micro interrupteur. Notez bien la position des fils afin de les reconnecter correctement sur le nouveau micro interrupteur.
4. À l'aide du tournevis, retirez le micro interrupteur de son support.
5. Inversez les étapes précédentes pour installer le nouveau micro interrupteur.
6. Vérifiez le fonctionnement de la remise en position RCR avant de remettre le lit en service.

Entretien et procédure de remplacement

REEMPLACER LE CÂBLE D'ACTIVATION DE LA REMISE EN POSITION RCR (EN OPTION)

Outils nécessaires :

- Clé mixte 7/16"

Procédure :

Remarque

À moins d'indications contraires, référez-vous à la Figure 4.3 F, [page 54](#) pour cette procédure de remplacement.

1. Montez le lit complètement et appliquez les freins.
2. Levez la section de tête complètement et retirez le panneau de tête.
3. Débranchez le cordon d'alimentation du lit de la prise murale.
4. À l'aide de la clé mixte 7/16", retirez l'écrou, le manchon et boulon (G) retenant l'extrémité des deux câbles au levier fixe.
5. À l'aide de la clé mixte 7/16", retirez l'écrou et la rondelle (H) retenant la gaine du câble défectueux au levier mobile. Retirez le câble du levier mobile et récupérez le ressort (I). Évitez de déplacer l'autre câble.
6. Dévissez complètement les deux écrous de blocage (J) retenant l'autre extrémité du câble défectueux à la poignée de remise en position RCR. Retirez le câble.
7. Inversez les étapes précédentes pour installer le nouveau câble.

Remarque

Assurez-vous qu'il n'y a qu'un jeu minime dans la poignée d'activation après l'installation du nouveau câble.

8. Vérifiez le fonctionnement de la remise en position RCR avant de remettre le lit en service.

Entretien et procédure de remplacement

REEMPLACER LE CYLINDRE AMORTISSEUR DE LA REMISE EN POSITION RCR (EN OPTION)

Outils nécessaires :

- Deux clés mixtes 1/2"
- Clé mixte 11/16"

Procédure :

Remarque

À moins d'indications contraires, référez-vous à la Figure 4.3 F, [page 54](#) pour cette procédure de remplacement.

1. Montez le lit complètement et appliquez les freins.
2. Montez complètement la section de tête.
3. Débranchez le cordon d'alimentation du lit de la prise murale.
4. À l'aide des deux clés mixtes 1/2", retirez l'écrou (K) du boulon maintenant en place l'extrémité inférieure du cylindre amortisseur.
5. Retirez partiellement ce boulon jusqu'à ce que l'extrémité du cylindre soit libre. Récupérez l'entretoise à épaulement et le manchon (L). Dégagez l'extrémité du cylindre du manchon encore en place.
6. À l'aide de la clé mixte 11/16", desserrez l'écrou de blocage (M) et dévissez complètement le cylindre de l'embout (N). Remarquez l'emplacement de l'écrou de blocage avant de le desserrer afin de visser suffisamment l'extrémité du nouveau cylindre dans l'embout.
7. Inversez les étapes précédentes pour installer le nouveau cylindre.
8. Vérifiez le fonctionnement de la remise en position RCR avant de remettre le lit en service.

Entretien et procédure de remplacement

REEMPLACER LA PÉDALE DE FREIN / DIRECTION

Outils nécessaires :

- Entraîneur à cliquet 3/8"
- Douille 1/2"
- Marteau-caoutchouc

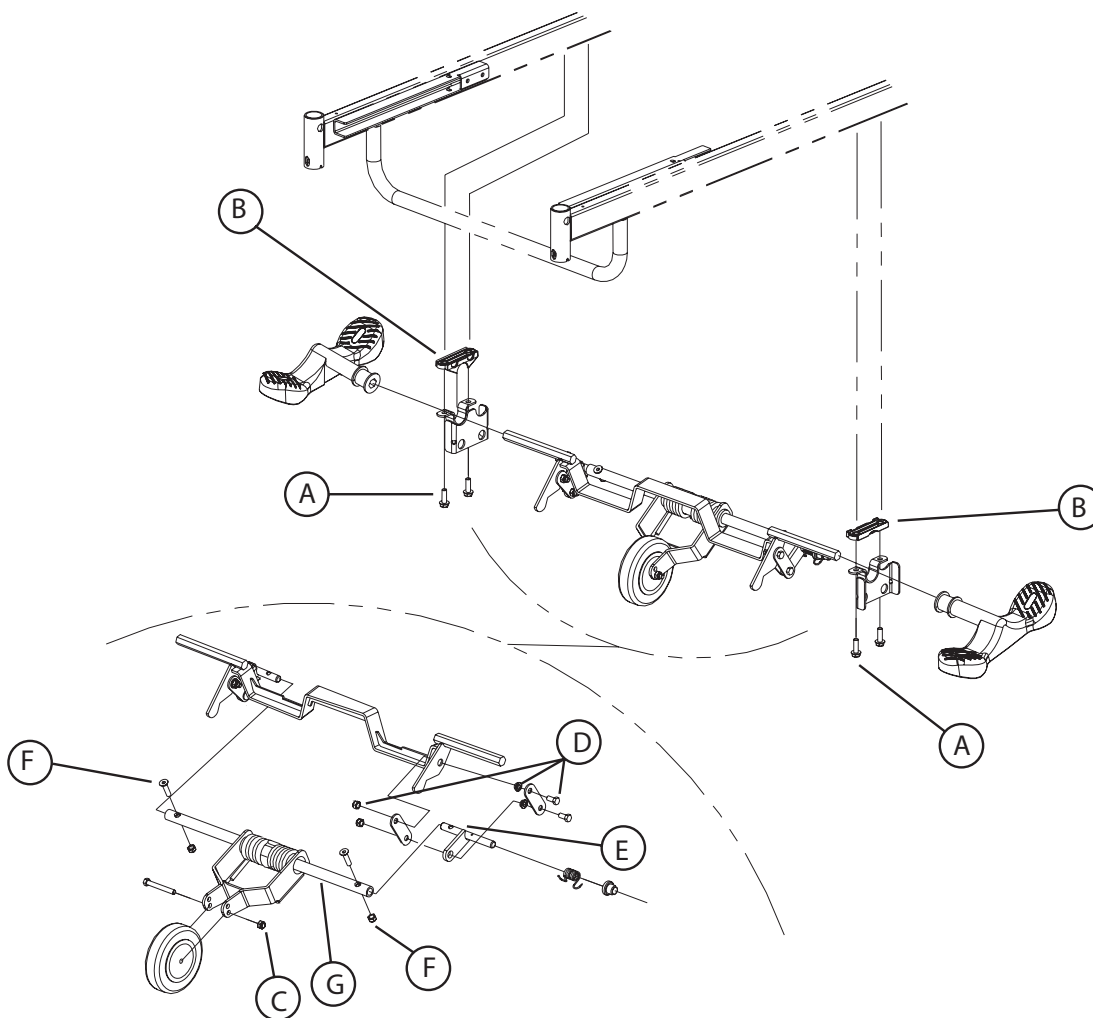

Figure 4.4 A

Procédure :

1. Montez le lit complètement.
2. Débranchez le cordon d'alimentation du lit de la prise murale.
3. Placez la pédale de frein / direction au neutre.
4. À l'aide de la douille 1/2", retirez les deux boulons (A) retenant le support de 5^e roue (en option) ou le support de balancier (F, Figure 4.4 B (sans l'option 5e roue), [page 62](#)) du côté de la pédale à remplacer et déposez le support. Récupérez l'espaceur moulé (B).
5. Retirez la pédale de la tige du levier d'actionnement. Utilisez un marteau-caoutchouc si nécessaire.
6. Inversez les étapes précédentes pour installer la nouvelle pédale.

Entretien et procédure de remplacement

REEMPLACER LA ROULETTE DE LA 5^e ROUE (EN OPTION)

Outils nécessaires :

- Deux clés mixtes 1/2"

Procédure :

Remarque

À moins d'indications contraires, référez-vous à la Figure 4.4 A, [page 58](#) pour cette procédure de remplacement.

1. Montez le lit complètement.
2. Débranchez le cordon d'alimentation du lit de la prise murale.
3. Placez la pédale de frein / direction au neutre.
4. À l'aide des deux clés mixtes, retirez l'écrou et le boulon (C) retenant la roulette au bras plongeant.
5. Inversez les étapes précédentes pour installer la nouvelle roulette.

Entretien et procédure de remplacement

REEMPLACER L'ENSEMBLE DE LA 5^e ROUE (EN OPTION)

Outils nécessaires :

- Clé mixte 1/2"
- Douille 1/2"
- Marteau-caoutchouc
- Entraîneur à cliquet 3/8"

Procédure :

Remarque

À moins d'indications contraires, référez-vous à la Figure 4.4 A, [page 58](#) pour la procédure de remplacement qui suit.

1. Montez le lit complètement.
2. Débranchez le cordon d'alimentation du lit de la prise murale.
3. Placez la pédale de frein / direction au neutre.
4. À l'aide de la clé mixte 1/2", retirez les deux écrous, rondelles, entretoises à épaulement et boulons (E1, Figure 4.4 B, [page 62](#)) reliant l'extrémité des barres de liaison aux leviers de blocage, du côté des pédales de frein / direction. Si le lit est muni du système de freinage aux quatre roues, retirez les attaches reliant l'extrémité des deux autres tiges de frein aux mêmes leviers de blocage.
5. À l'aide de la douille 1/2", retirez les quatre boulons (A) retenant les deux supports de 5^e roue. Récupérez les espaceurs moulés (B). Retirez le mécanisme complet.
6. Retirez les deux pédales de frein / direction des tiges du levier d'activation. Utilisez un marteau-caoutchouc si nécessaire.
7. Récupérez les deux leviers de blocage (G, Figure 4.4 B, [page 62](#)).
8. Inversez les étapes précédentes pour installer le nouvel ensemble de la 5^e roue.
9. Vérifiez le fonctionnement de la 5^e roue avant de remettre le lit en service.

Entretien et procédure de remplacement

REEMPLACER L'ENSEMBLE DU BRAS PLONGEANT DE LA 5^e ROUE (EN OPTION)

Outils nécessaires :

- Entraîneur à cliquet 3/8"
- Douille 1/2"
- Deux clés mixte 1/2"
- Clé Allen 3/16"

Procédure :

Remarque

À moins d'indications contraires, référez-vous à la Figure 4.4 A, [page 58](#) pour cette procédure de remplacement.

1. Montez le lit complètement.
2. Débranchez le cordon d'alimentation du lit de la prise murale.
3. Placez la pédale de frein / direction au neutre.
4. À l'aide de la douille 1/2", retirez les deux boulons (A) retenant le support gauche ou droit de la 5^e roue à la base. Déposez le support au sol et récupérez l'espaceur moulé (B).
5. À l'aide des deux clés mixtes 1/2", retirez l'écrou, les entretoises à épaulement et le boulon (D) retenant le levier de torsion (E) à la partie inférieure du contre-levier.
6. À l'aide de la clé mixte 1/2" et de la clé Allen 3/16", retirez les deux écrous et vis Allen (F) retenant les deux leviers de torsion (E) à l'arbre de levier (G).

Remarque

À l'assemblage, vissez d'abord à fond les vis Allen avant d'installer les écrous.

7. Dégagez l'ensemble du bras plongeant des leviers de torsion et retirez-le.
8. À l'aide des deux clés mixtes 1/2", retirez l'écrou et le boulon (C) retenant la roulette au bras plongeant et conservez-la pour le nouvel ensemble.
9. Inversez les étapes précédentes pour installer le nouvel ensemble du bras plongeant.
10. Vérifiez le fonctionnement de la 5^e roue avant de remettre le lit en service.

Entretien et procédure de remplacement

REPLACER LES ROULETTES DU LIT

Outils nécessaires :

- Chandelle
- Pince à long bec
- Clé mixte 1/2"

Procédure :

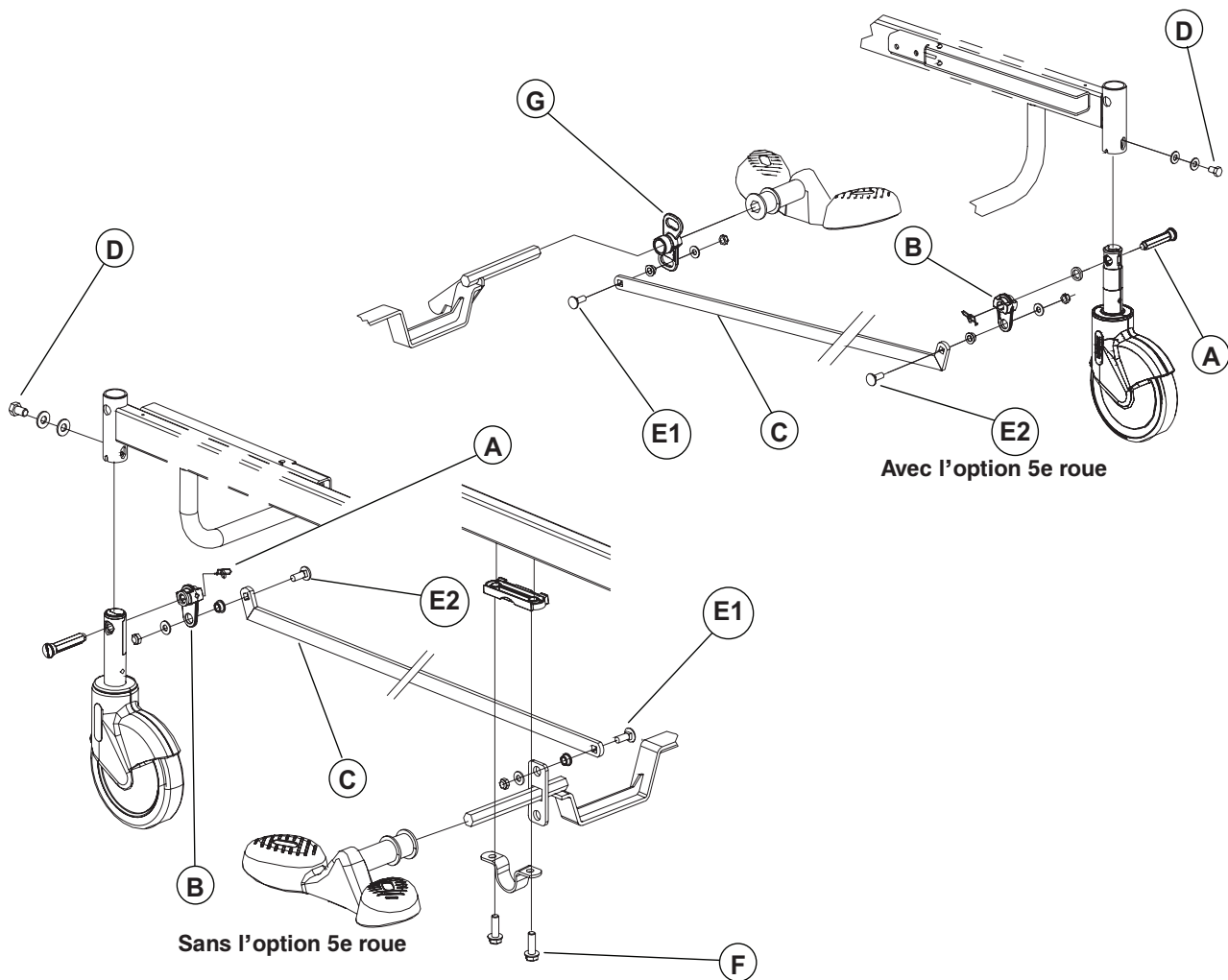

Figure 4.4 B

1. Montez le lit complètement.
2. Mettez la pédale de frein / direction au neutre.
3. Placez une chandelle sous le châssis du côté de la roulette à changer.
4. Retirez le capot (en option) de la roulette défectueuse si présent.
5. Descendez le lit jusqu'à ce que la roulette soit au moins à six pouces du sol.
6. Débranchez le cordon d'alimentation du lit de la prise murale.
7. Retirez, à l'aide de pince à long bec, la goupille à fermeture enroulante, la rondelle et l'axe de blocage (A) reliant la tige de la roulette au levier de blocage (B) et à la barre de liaison (C) si la roue fait partie du mécanisme de freinage.

Entretien et procédure de remplacement

REEMPLACER LES ROULETTES DU LIT (SUITE)

Remarque

La tige d'une roulette faisant partie du mécanisme de freinage doit être orientée correctement avant de l'installer sur la base. L'illustration ci-contre montre le côté de la tige qui doit faire face à l'intérieur du lit : c'est le côté présentant la plus large ouverture sous la came en position neutre.

8. À l'aide de la clé mixte 1/2", retirez le boulon et les rondelles (D) retenant la roulette à la base.

Remarque

Au moment de serrer définitivement le boulon (D), assurez-vous que la tige de la roulette est complètement enfoncée dans la douille de montage.

9. Inversez les étapes précédentes pour installer la nouvelle roulette.
10. Appliquez les freins et vérifiez qu'elle se verrouille bien avant de remettre le lit en service dans le cas où la nouvelle roulette fait partie du mécanisme de freinage.

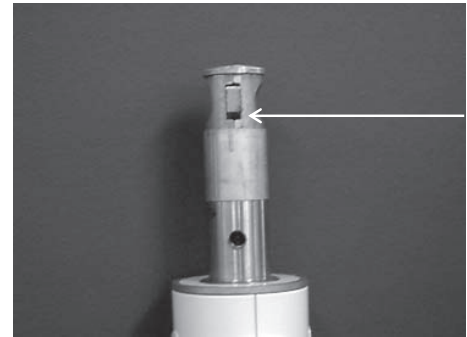

Entretien et procédure de remplacement

REEMPLACER LA BARRE DE LIAISON DU MÉCANISME DE FREINAGE

Outils nécessaires :

- Clé mixte 1/2"

Procédure :

Remarque

À moins d'indications contraires, référez-vous à la Figure 4.4 B, [page 62](#) pour cette procédure de remplacement.

1. Montez le lit complètement.
2. À l'aide de la clé mixte 1/2", retirez l'écrou, l'entretoise à épaulement, la rondelle et le boulon (E1, E2) retenant chaque extrémité de la barre de liaison.
3. Retirez la barre de liaison défectueuse.
4. Inversez les étapes précédentes pour installer la nouvelle barre de liaison.
5. Vérifiez le mécanisme de freinage avant de remettre le lit en service.

Base

Référence seulement : L23-006

Rév. 01

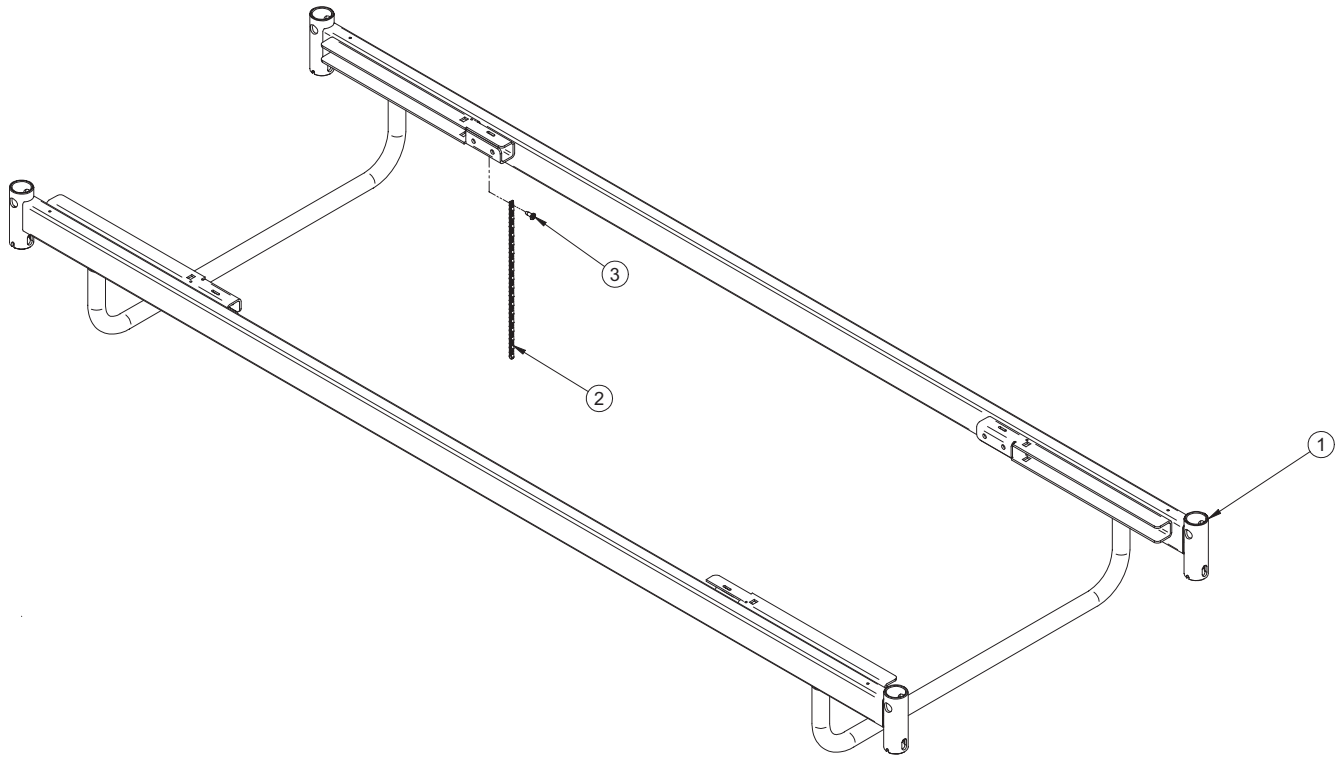

Base (Référence seulement : L23-006G, Rév. 02)

Item	Numéro de pièce	Nom de pièce	Quantité
1	25-0108G	Sous-ensemble base	1
2	28-0469	Chaîne de mise à la terre	1
3	VV83A9G16	Vis taraudeuse type B tête pan Phillips #10 x 1/2" plaqué zinc	1

[Retour à la table des matières](#)

Couvercles de roulettes

Référence seulement : OL230101

Rév. 02

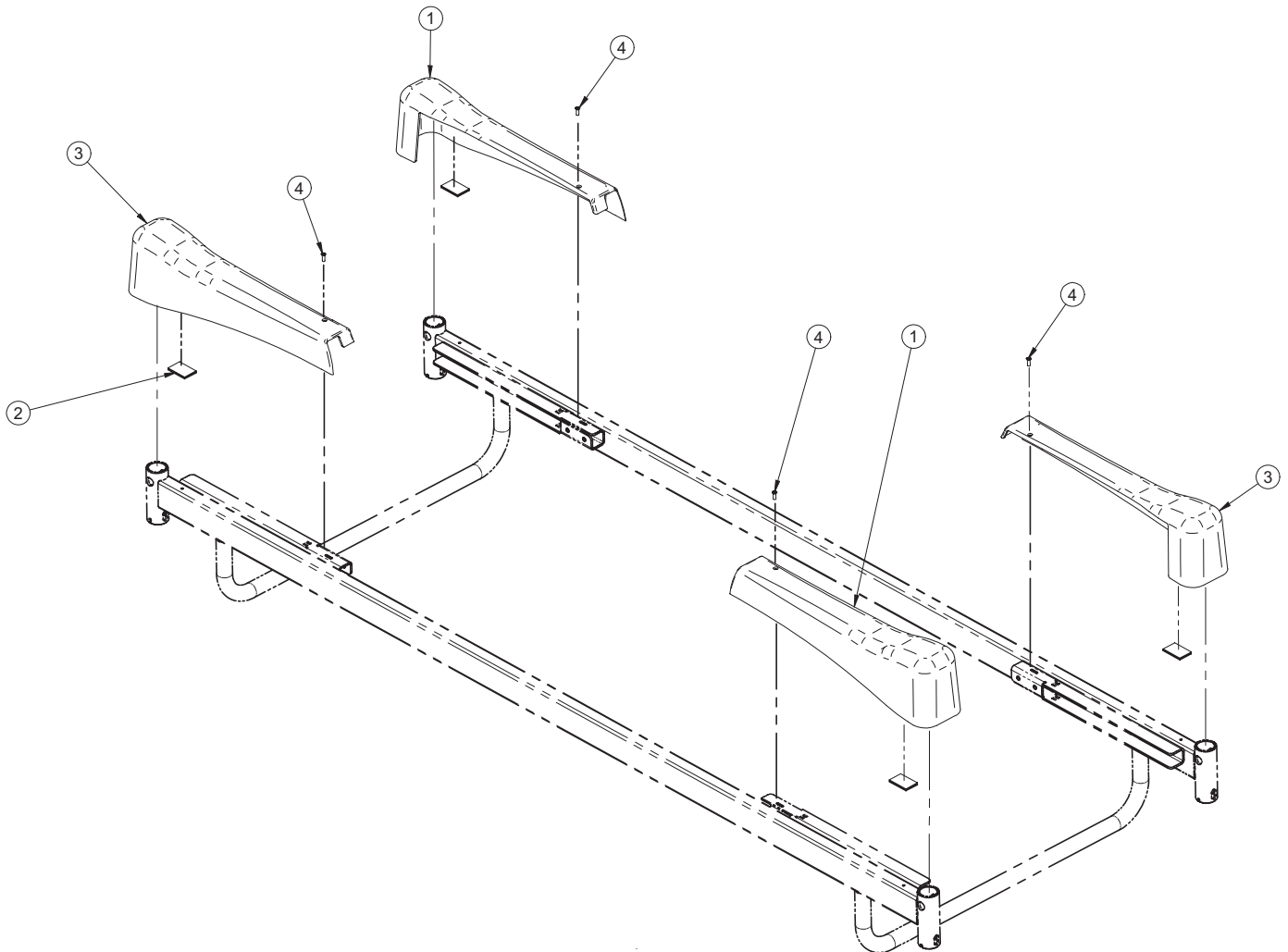

Couvercles de roulettes (Référence seulement : OL230101, Rév. 03)

Item	Numéro de pièce	Nom de pièce	Quantité
1	QP28-0299-07	Couvercle du capot de roulette droit	2
2	25-0550	Velcro du capot de roulette	4
3	QP28-0300-07	Couvercle de roulette gauche	2
4	VV81A9E16	Vis taraudeuse Type B tête plate Phillips no 8 x 1/2 plaqué zinc	4

Notes

Mécanisme de freinage sans 5^e roue

Référence seulement : OL230042

Rév. 03

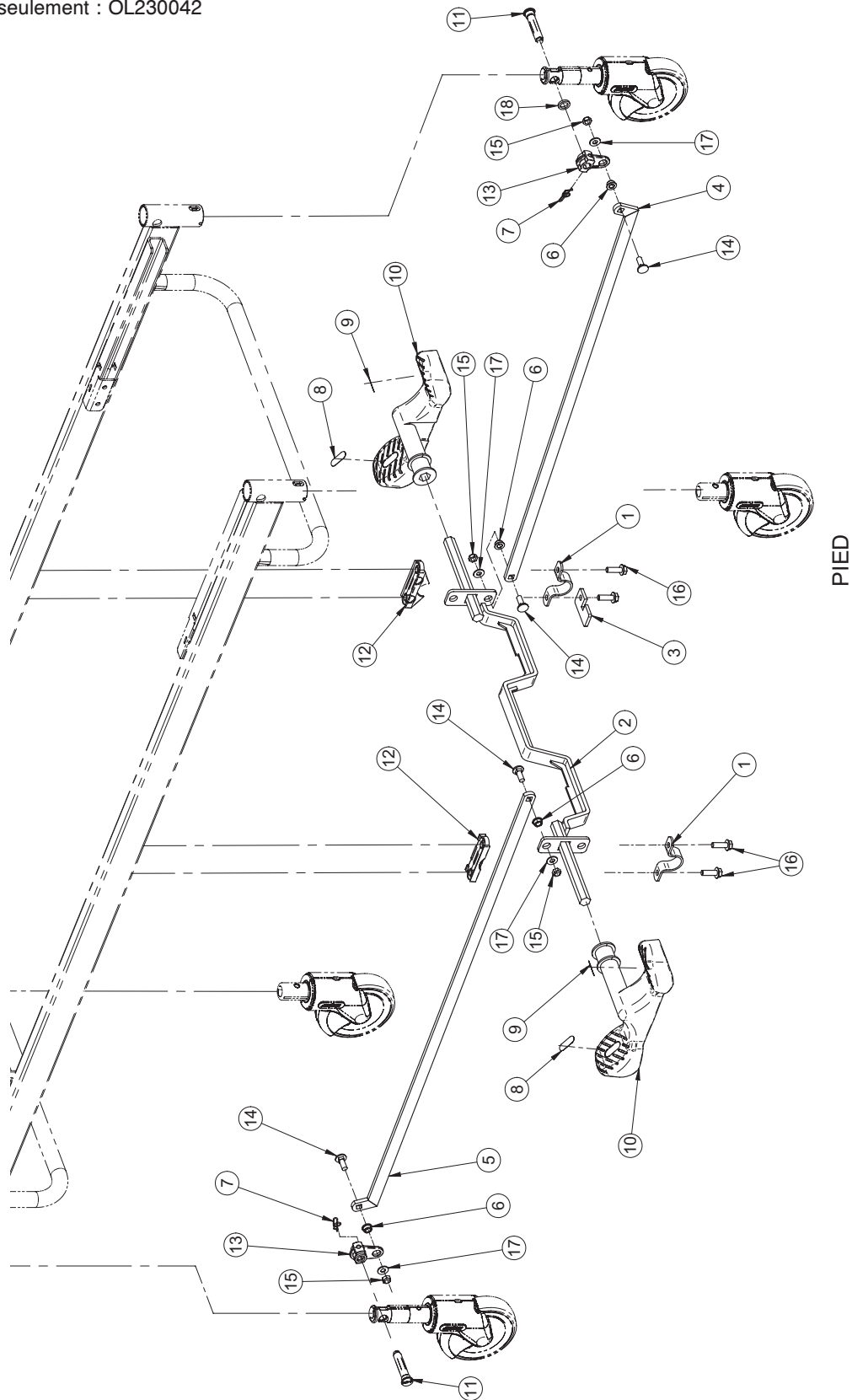

Mécanisme de freinage sans 5^e roue

Mécanisme de freinage sans 5^e roue (Référence seulement : OL230042G, Rév. 02)

Item	Numéro de pièce	Nom de pièce	Quantité
1	14662Z	Bride d'attache	2
2	23-0327G	Sous-ensemble axe de freinage	1
3	23-0333Z	Butée de freinage directionnelle	1
4	25-0291G	Sous-ensemble barre de liaison - pied	1
5	25-0292G	Sous-ensemble barre de liaison - tête	1
6	25-0340	Entretoise 5/16 X 3/16	4
7	QDF7878	Goupille à fermeture enroulante diamètre 3/8" plaqué zinc	2
8	QE71-0496	Autocollant 5 ^e roue vert	2
9	QE71-0511	Autocollant frein	2
10	QP23-0627-11	Pédale	2
11	QPA23-0233	Axe de blocage	2
12	QPA25-0312	Entretoise moulée	2
13	QPA25-0411	Levier de freinage	2
14	VB35A1028FT	Boulon de carrosserie 5/16 - 18 X 7-8" long cou grade 5, plaqué zinc	4
15	VE79A1O	Écrou indesserable 5/16 - 18 UNC - Grade C	4
16	VVB4A1O32	Boulon 5/16" - 18 X 1" filet roulant	4
17	VW10A10	Rondelle plate 5/16" SAE plaqué zinc	4
18	VW10C162404	Rondelle nylon 1/2" intérieur x 3/4" extérieur x 1/8" épaisseur	2

Roulettes 5" sans 5^e roue

Référence seulement : OL230044

Rév. 04

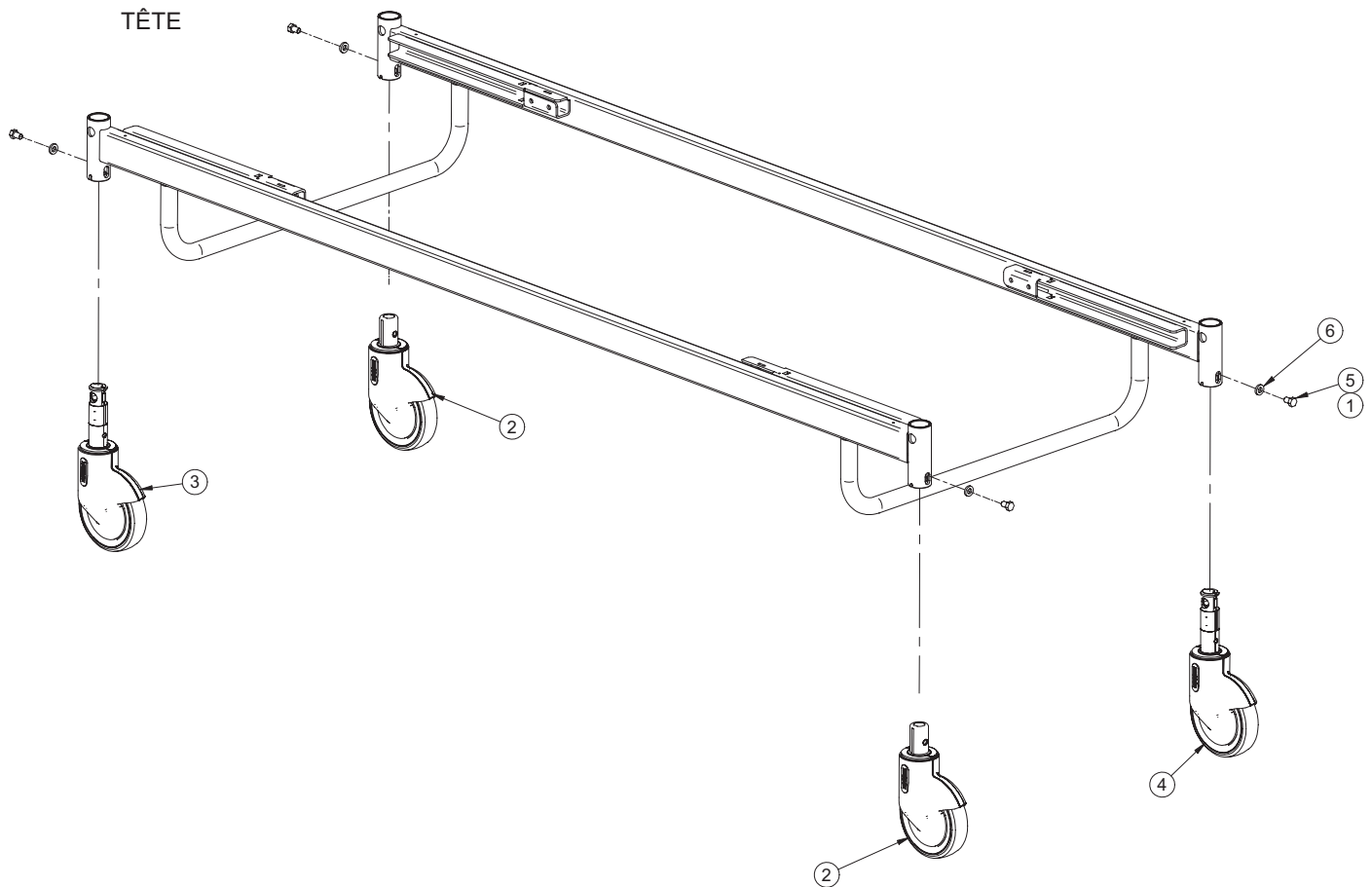

Roulettes 5" sans 5^e roue (Référence seulement : OL230044, Rév. 03)

Item	Numéro de pièce	Nom de pièce	Quantité
1	M0008	Ciment à filets - force moyenne (bleu)	.0500
2	RD25039107	Roulette 5" pivotante	2
3	RD25049407	Roulette 5" avec freinage	1
4	RD25049507	Roulette 5" directionnelle	1
5	VB15A1O16	Boulon hexagone 5/16-18 x 1/2" grade 5, plaqué zinc	4
6	VW10A1120	Rondelle plate diamètre 5/16"	4

Roulettes 6" sans 5^e roue

Référence seulement : OL230048

Rév. 04

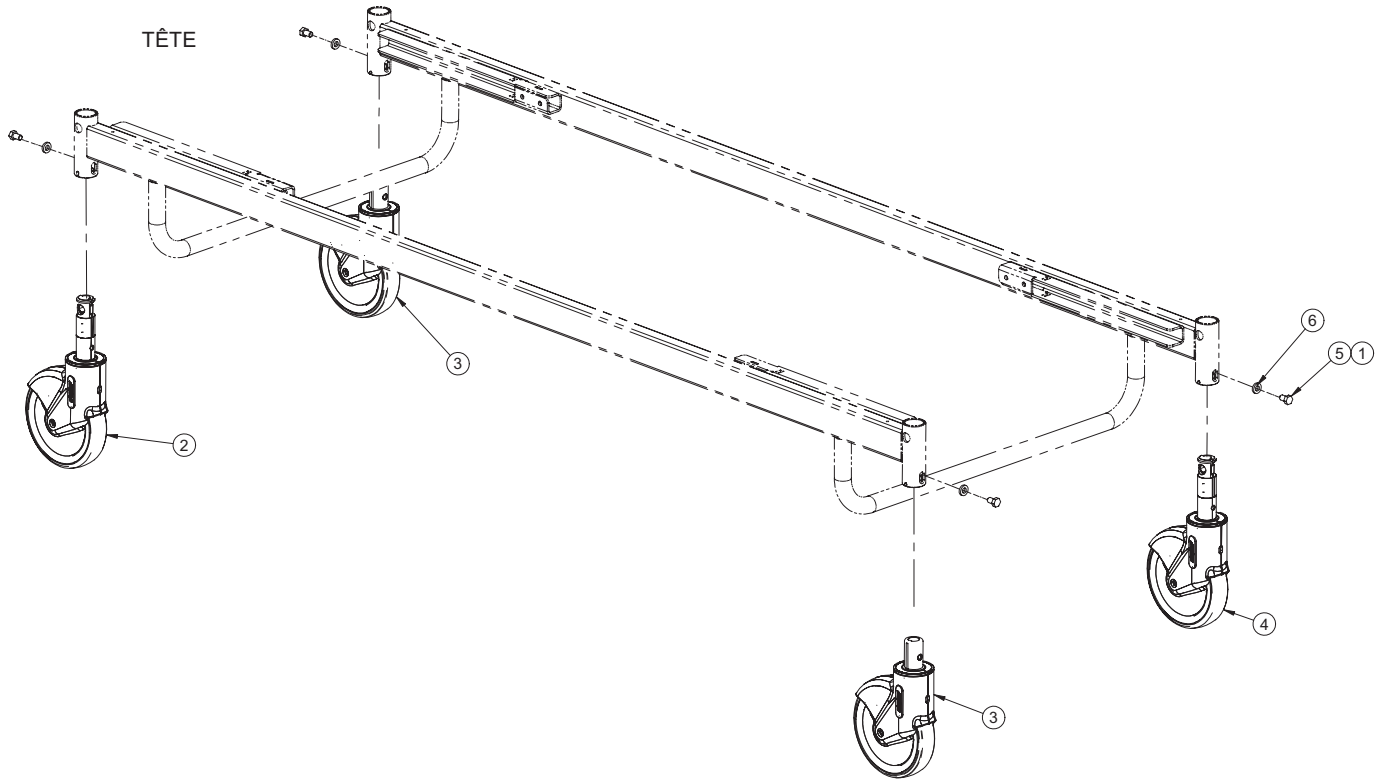

Roulettes 6" sans 5^e roue (Référence seulement : OL230048, Rév. 04)

Item	Numéro de pièce	Nom de pièce	Quantité
1	M0008	Ciment à filets - force moyenne (bleu)	.0500
2	RD25038807	Roulette de 6" avec frein	1
3	RD25049307	Roulette de 6" pivotante	2
4	RD25049607	Roulette 6" directionnelle	1
5	VB15A1O16	Boulon hexagone 5/16-18 x 1/2" grade 5, plaqué zinc	4
6	VW10A1120	Rondelle plate diamètre 5/16"	4

[Retour à la table des matières](#)

Mécanisme de freinage avec 5^e roue

Référence seulement : OL230043

Rév. 02

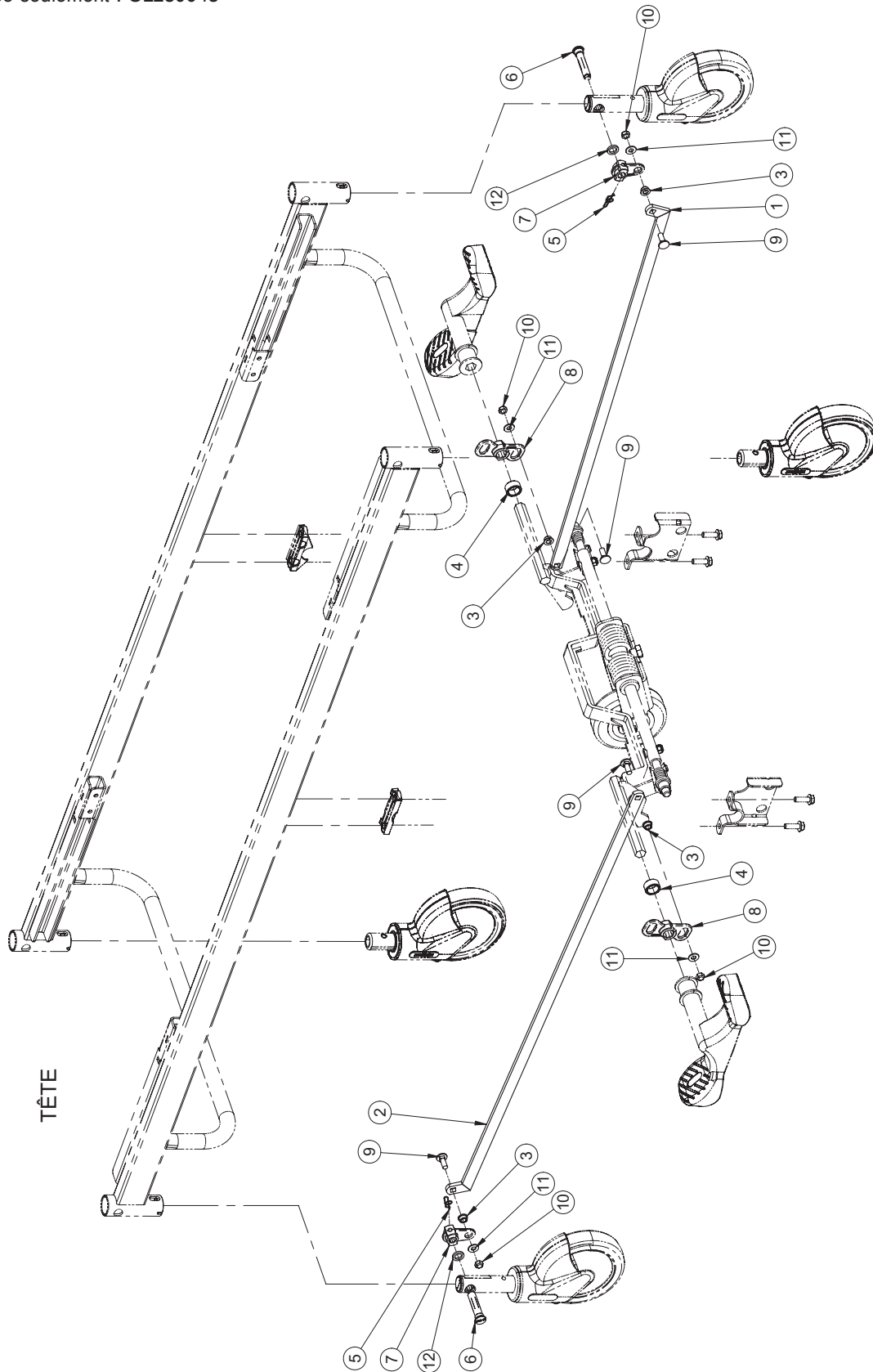

Mécanisme de freinage avec 5^e roue

Mécanisme de freinage avec 5^e roue (Référence seulement : OL230043G, Rév. 02)

Item	Numéro de pièce	Nom de pièce	Quantité
1	25-0291G	Sous-ensemble barre de liaison - pied	1
2	25-0292G	Sous-ensemble barre de liaison - tête	1
3	25-0340	Entretoise 5/16 X 3/16	4
4	25-0451	Entretoise de levier	2
5	QDF7878	Goupille à fermeture enroulante diamètre 3/8" plaqué zinc	2
6	QPA23-0233	Axe de blocage	2
7	QPA25-0411	Levier de freinage	2
8	QPA25-0427	Levier de blocage	2
9	VB35A1O28FT	Boulon de carrosserie 5/16 - 18 X 7-8" long cou grade 5, plaqué zinc	4
10	VE79A1O	Écrou indesserable 5/16 - 18 UNC - Grade C	4
11	VW10A10	Rondelle plate 5/16" SAE plaqué zinc	4
12	VW10C162404	Rondelle nylon 1/2" intérieur x 3/4" extérieur x 1/8" épaisseur	2

Roulettes 6" avec 5^e roue

Référence seulement : OL230050

Rév. 03

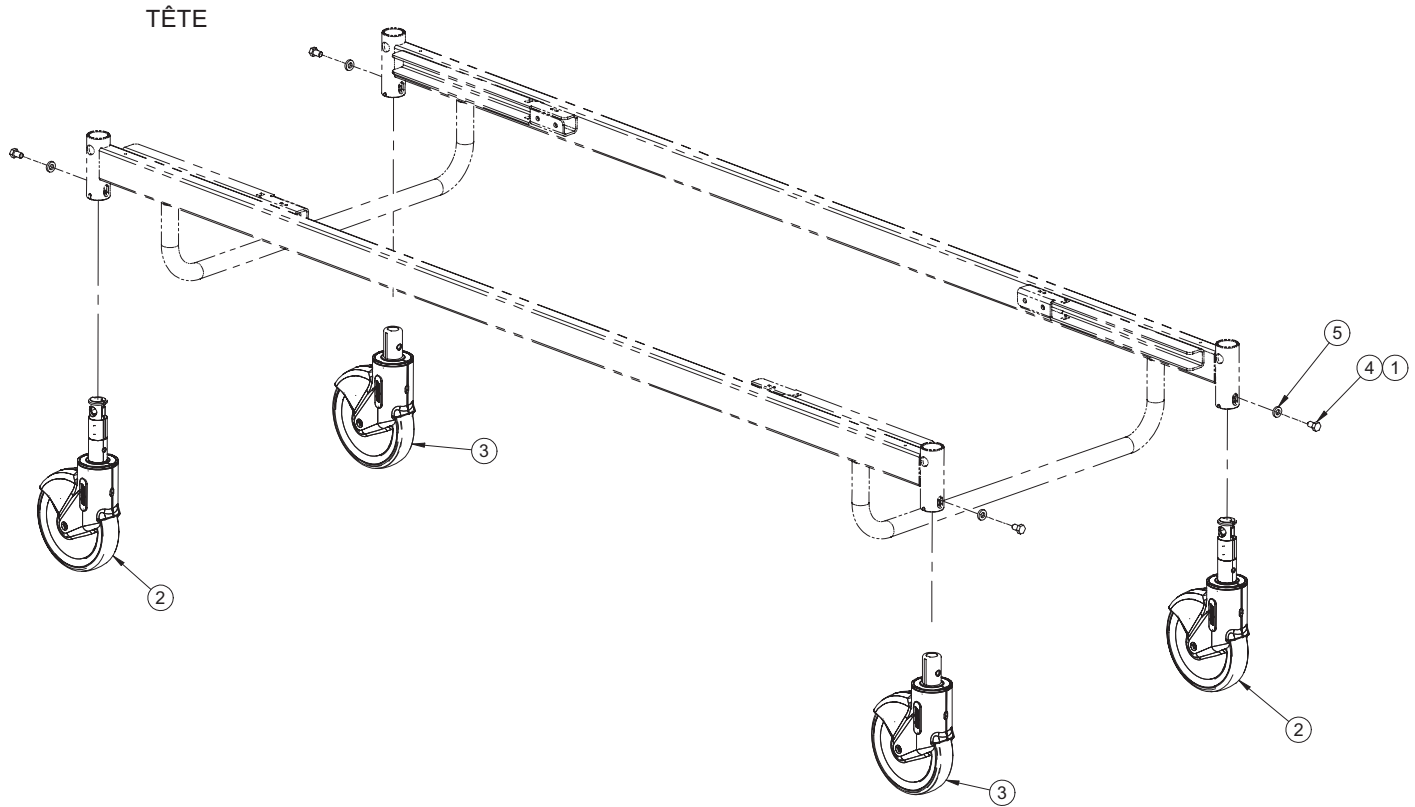

Roulettes 6" avec 5^e roue (Référence seulement : OL230050, Rév. 05)

Item	Numéro de pièce	Nom de pièce	Quantité
1	M0008	Ciment à filets - force moyenne (bleu)	.0500
2	RD25038807	Roulette de 6" avec frein	2
3	RD25049307	Roulette de 6" pivotante	2
4	VB15A1O16	Boulon hexagone 5/16"-18 x 1/2" Grade 5	4
5	VW10A1120	Rondelle plate diamètre 5/16"	4

5^e roue

Référence seulement : OL230219

Rév. 02

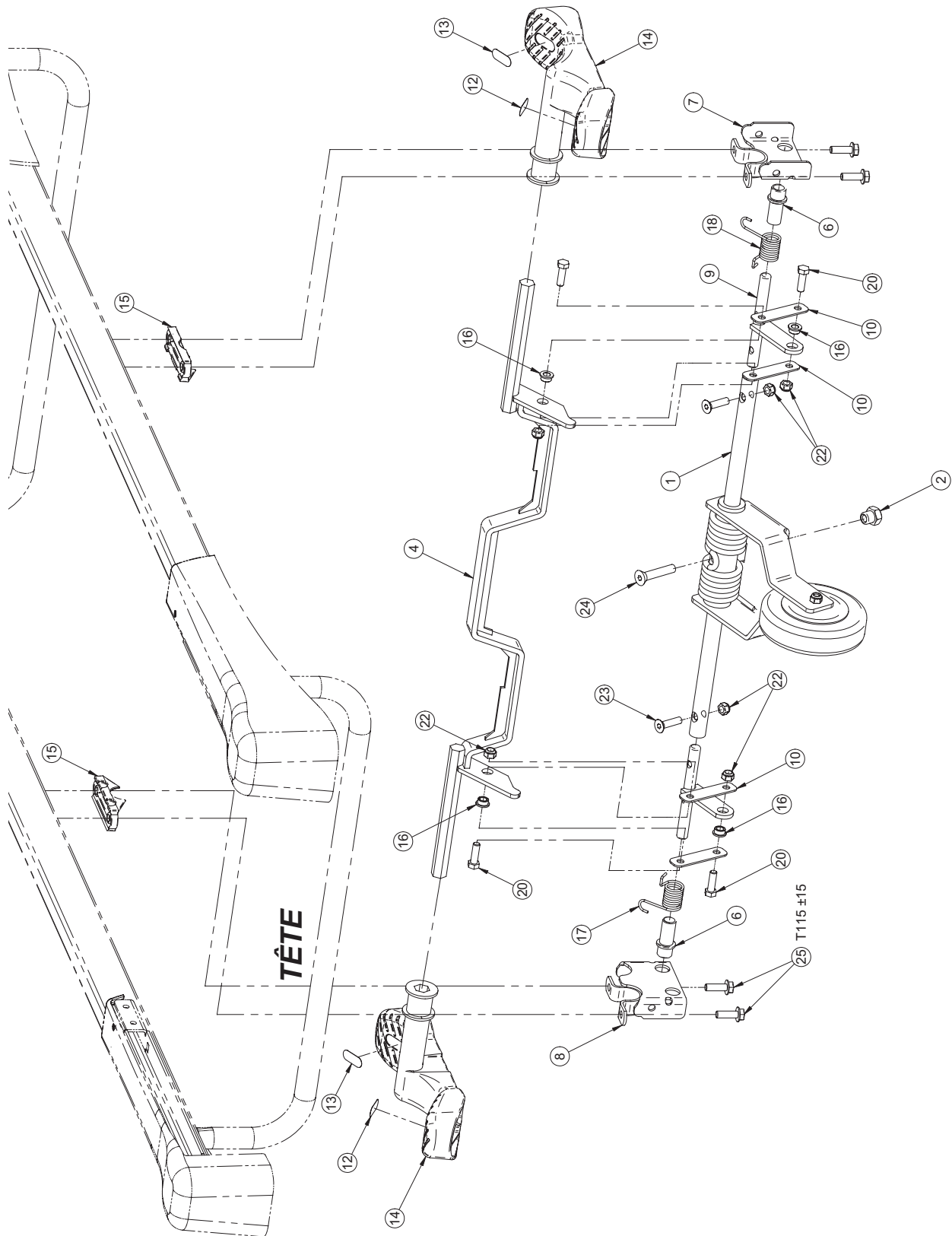

[Retour à la table des matières](#)

5^e roue

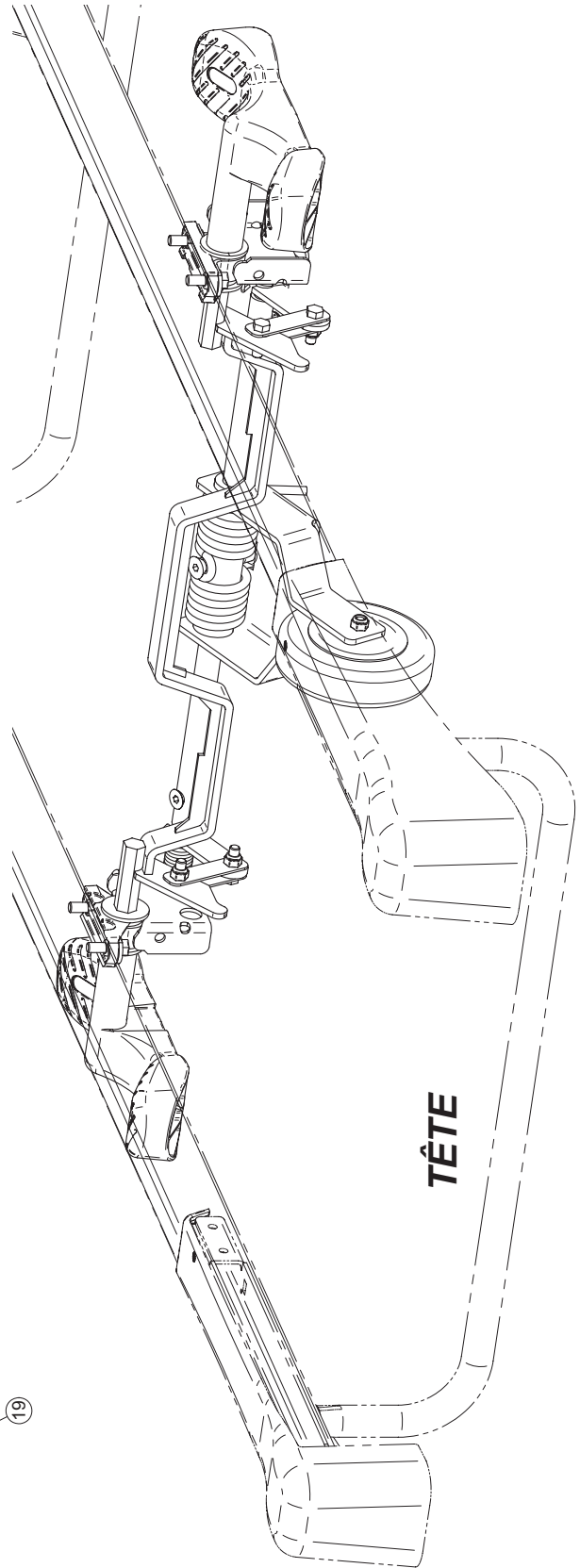
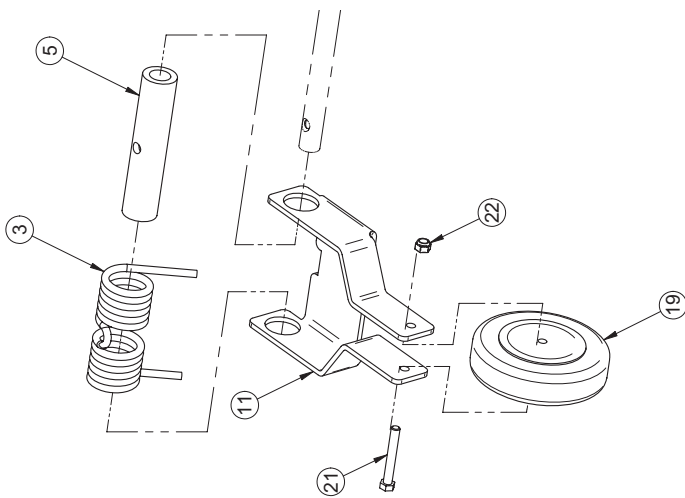
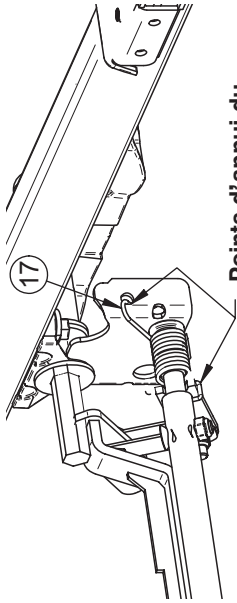

5^e roue

5^e roue (Référence seulement : OL230219G, Rév. 01)

Item	Numéro de pièce	Description	Quantité
1	17-0082G	Arbre de levier	1
2	17-0104Z	Appui de 5 ^e roue	1
3	17-0124G	Ressort de 5 ^e roue	1
4	23-0714G	Sous-ensemble levier d'actionnement	1
5	25-0068	Coussinet 5 ^e roue	1
6	25-0581	Coussinet nylon 1/2" diamètre intérieur	2
7	28-0132Z	Sous-ensemble support de 5 ^e roue droit	1
8	28-0133Z	Sous-ensemble support de 5 ^e roue gauche	1
9	28-0149Z	Levier de torsion	2
10	28-0150Z	Contre levier	4
11	28-0151G	Bras de débattement	1
12	QE71-0496	Autocollant 5 ^e roue vert	2
13	QE71-0511	Autocollant frein	2
14	QP23-0627	Pédale	2
15	QPA25-0312	Entretoise moulée	2
16	QPA25-0340	Entretoise 5/16 x 3/16	4
17	QRD25-0582	Ressort de rappel gauche	1
18	QRD25-0585	Ressort de rappel droit	1
19	RL5	5 ^e roue	1
20	VB15A1O32	Boulon hexagone 5/16-18 x 1" long grade 5	4
21	VB15A1O50	Boulon hexagone 5/16-18 x 2 1/4" grade 5 plaqué zinc	1
22	VE30A1O	Écrou hexagone blocage nylon 5/16-18 plaqué zinc	7
23	VV11A1O36	Vis tête plate 6 pans creux 5/16-18 UNC x 1-1/4" plaqué zinc	2
24	VV11A1P48	Vis tête plate 6 pans creux 3/8-16 UNC x 2" plaqué zinc	1
25	VVB4A1O32	Boulon 5/16" - 18 X 1" filet roulant	4

Mécanisme d'élévation

Référence seulement : L23-001

Rév. 02

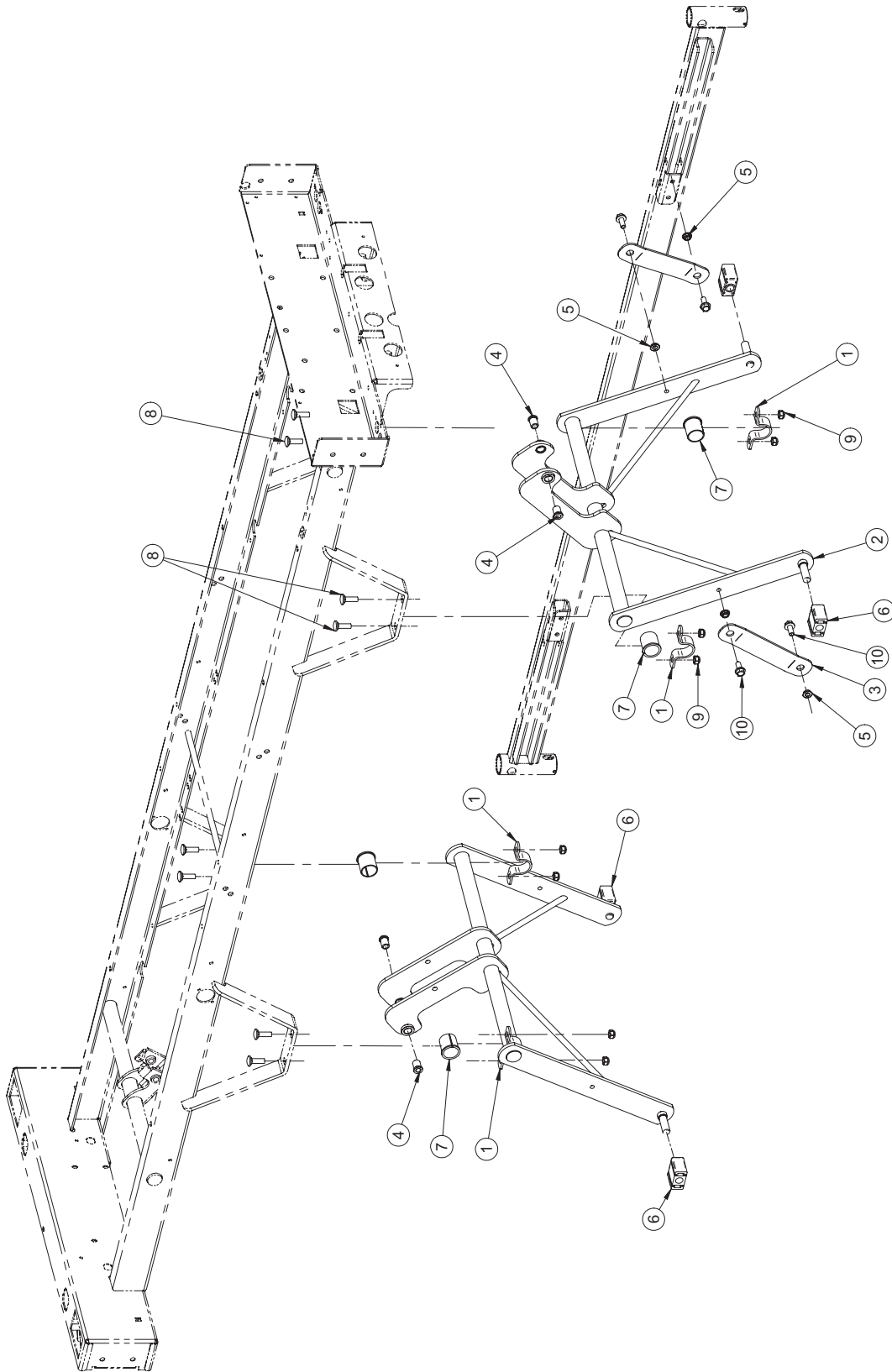

Mécanisme d'élévation

Mécanisme d'élévation (Référence seulement : L23-001G, Rév. 03)

Item	Numéro de pièce	Nom de pièce	Quantité
1	14662Z	Bride d'attache	4
2	23-0234G	Sous-ensemble balancier	2
3	25-0281G	Stabilisateur	2
4	25-0521	Espaceur	4
5	QDF17-0020	Entretoise à épaulement diamètre 5/16 x 0.210"	4
6	QPN-1310P009	Glisseur en nylon	4
7	QPN-18121	Palier du cadre moulé	4
8	VB35A1O32	Boulon à carrosserie petit cou 5/16-18-1 plaqué zinc grade 5	8
9	VE30A1O	Écrou hexagone blocage nylon 5/16-18 plaqué zinc	8
10	VVB4A1O24	Boulon 5/16" - 18 X 3/4" filet roulant	4

Châssis

Référence seulement : L23-019

Rév. 00

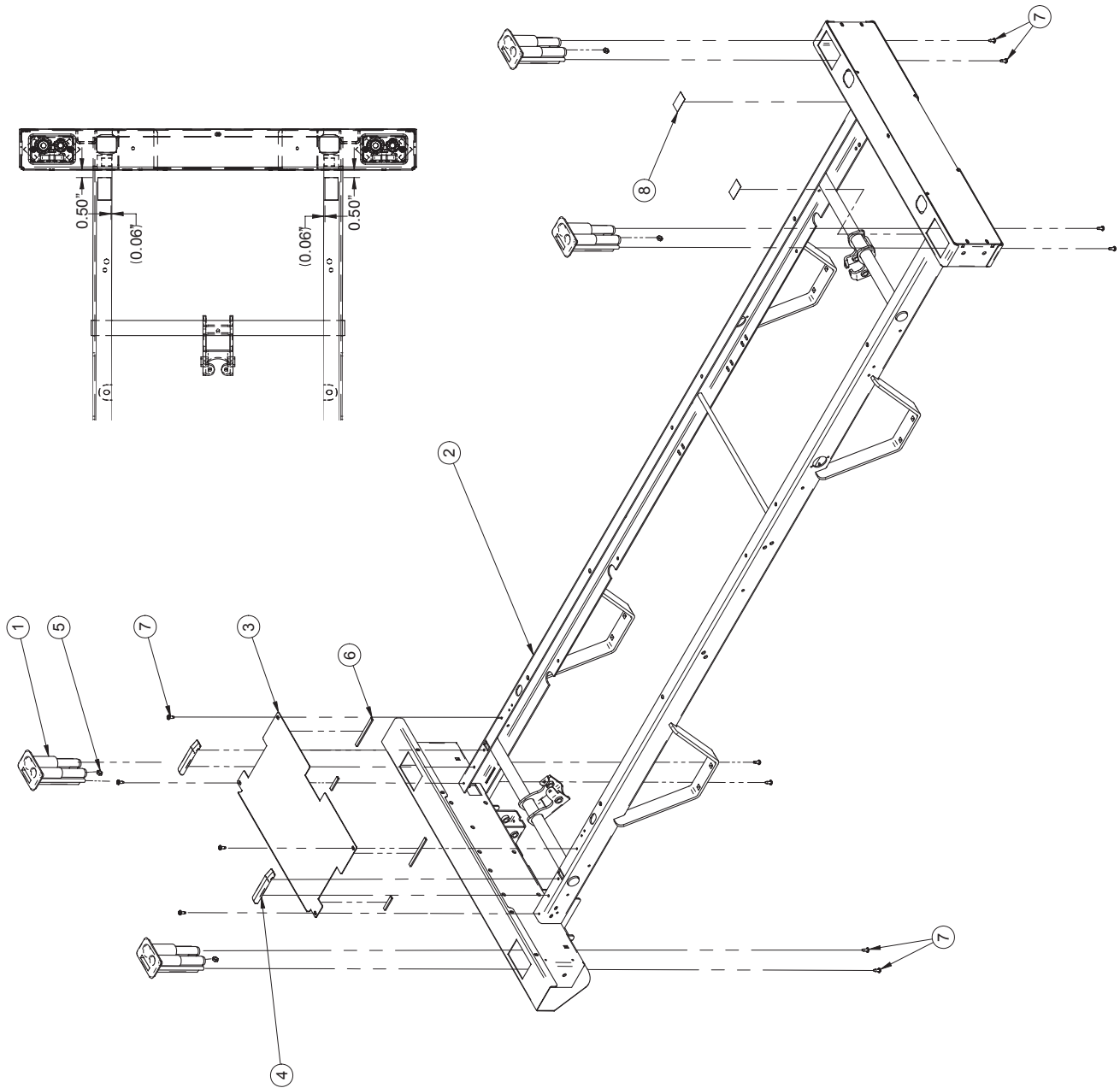

Châssis

Châssis (Référence seulement : L23-019G, Rév. 00)

Item	Numéro de pièce	Nom de pièce	Quantité
1	QP17-0121-07	Bloc porte-tige	4
2	23-0764G	Sous-ensemble châssis	1
3	23-0167G	Tôle de recouvrement de pied	1
4	QP23-0257	Glisseur de sommier	2
5	VE20A1N	Contre-écrou hexagone 1/4-20 plaqué zinc	4
6	QDF132X	Ruban coupe-froid « Perma-Stick »	2
7	VV83A9G16	Vis taraudeuse tête pan Phillips type B #10 x 1/2" plaqué zinc	12
8	QE71-1069	Autocollant protection de châssis	2

Systeme électrique 120 V

Référence seulement : OL230297G

Rév. 00

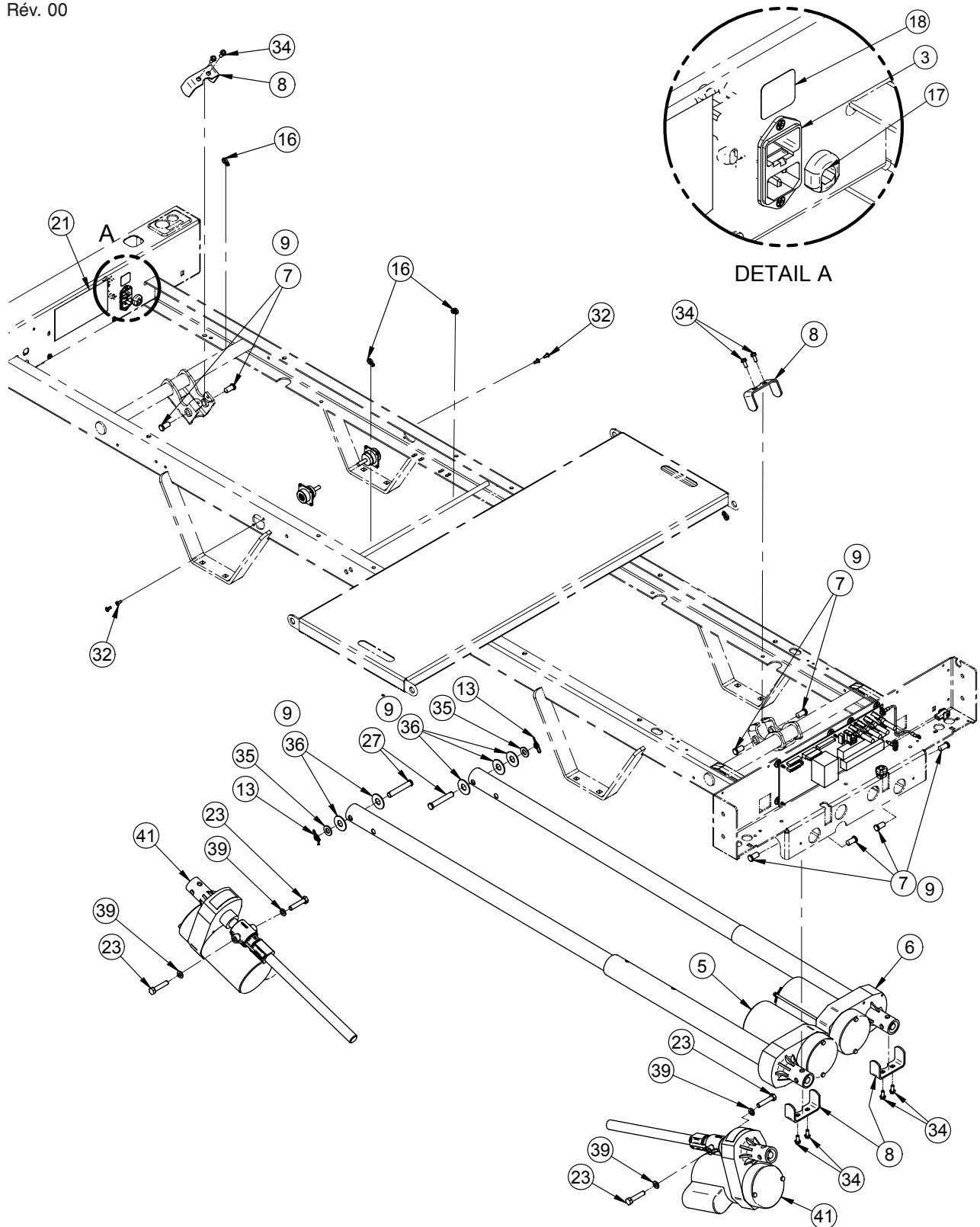

Systeme électrique 120 V

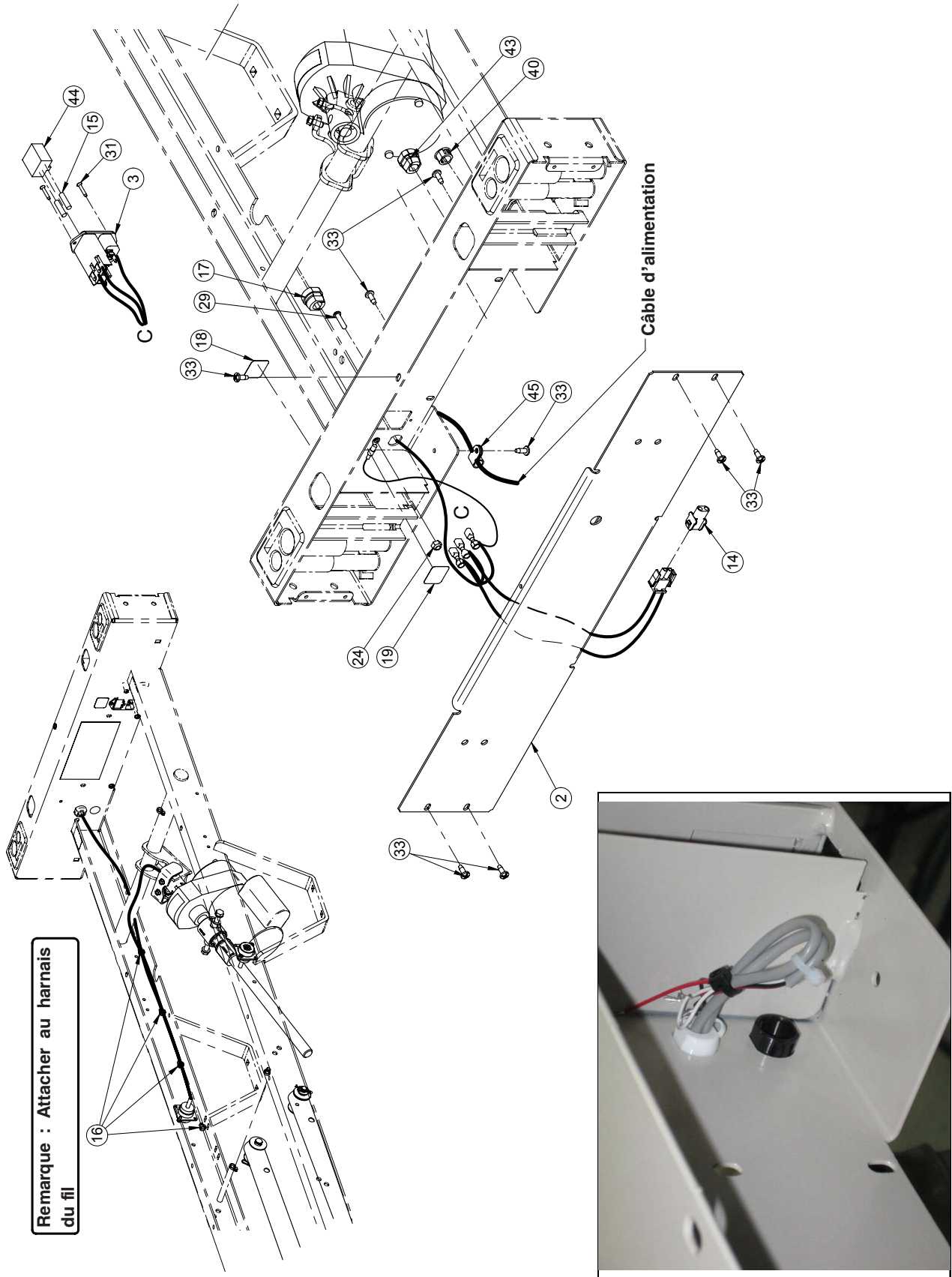

Remarque : Attacher au harnais du fil

Câble d'alimentation

Systeme électrique 120 V

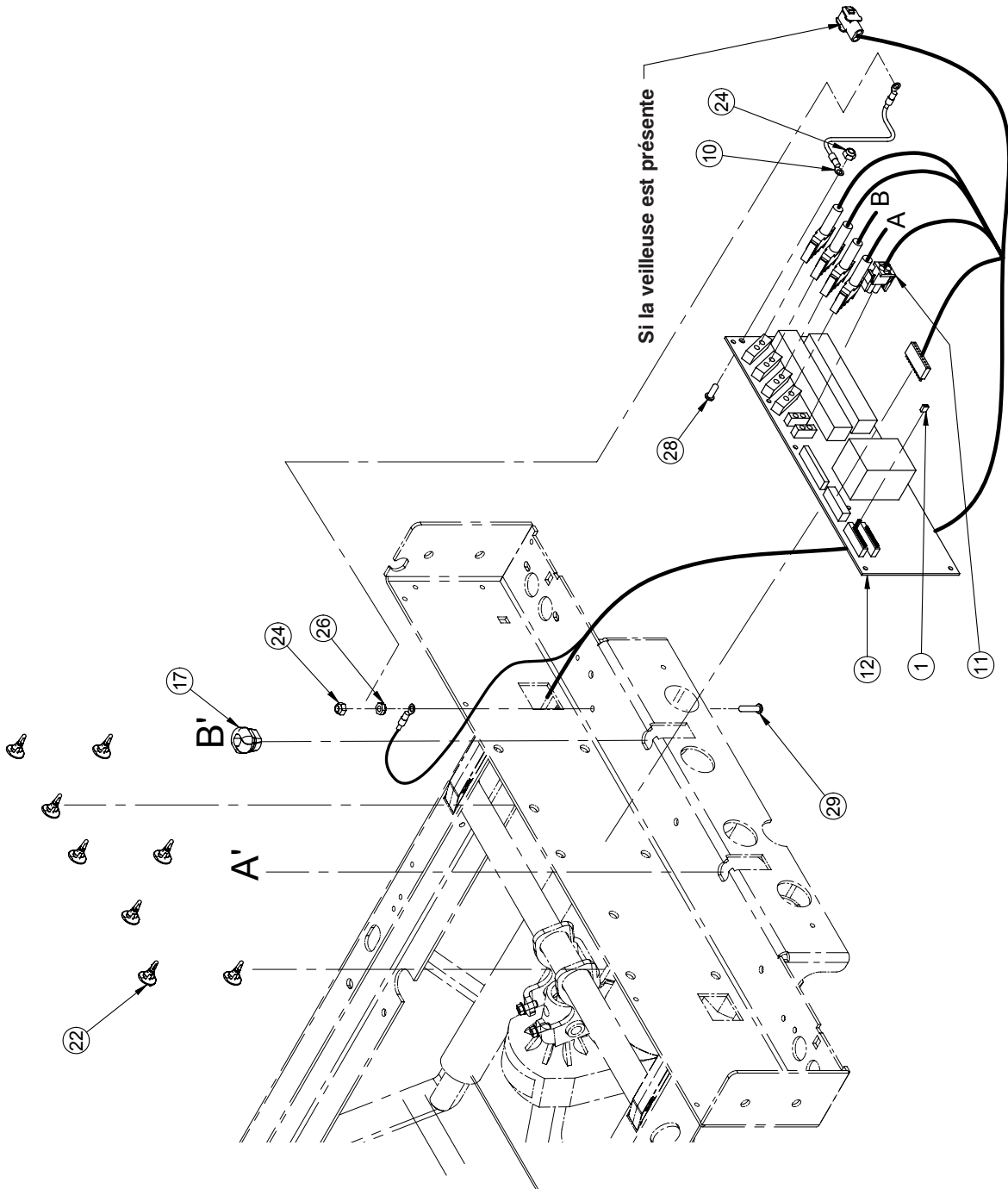

Système électrique 120 V

Système électrique 120 V (Référence seulement : OL230297G, Rév. 00)

Item	Numéro de pièce	Nom de pièce	Quantité
1	QDF8047	Cavalier de carte électronique	1
2	23-0746G	Couvercle de tête	1
3	QDF9574	S.A. connecteur d'alimentation	1
5	23-0868	Vérin de tête	1
6	23-0869	Vérin de cuisse	1
7	25-0250Z	Axe de vérin	8
8	25-0251Z	Couvercle support vérin tête/cuisse	4
9	M0019	Graisse Péto Canada OG 2	.0150
10	QDF17-0138	Fil mise à la terre carte électronique	1
11	QDF23-0574	S.A. fil commande côté de lit	1
12	QDF23-0315	Carte électronique	1
13	QDF7878	Goupille fermeture enroulante diamètre 3/8" plaqué zinc	2
14	QDF8042	Connecteur femelle double «AMP» no 1-480699-0	1
15	QDF8078	Fusible long 10A, 250V action rapide	2
16	QDF9518	Ty-rap nylon noir (0.143 large X 8" long)	8
17	QDF9541	Bague anti-traction SR 6P3-4	2
18	QE71-0571	Autocollant - Fusibles 10 A, 250 V	1
19	QE71-0572	Autocollant - Mise à la terre	1
21	QE71-1193	Autocollant CSA 120 V	1
22	QP23-0735	Support de carte électronique	8
23	VB15A1O40	Boulon hexagone p.z. 5/16-18 X 1 1/2" grade 5	4
24	VE30A0G	Écrou hexagone blocage nylon #10-32 plaqué zinc	3
26	VE80A0G	Écrou hexagone à blocage type "K-lok" #10-32 plaqué zinc	1
27	VG50B1250	Axe de chape dia. 3/8" x 2-1/4" p.z.	2
28	VV33A0G16	Vis mécanique tête pan Phillips #10-32 x 1/2" plaqué zinc	1
29	VV33A0G24	Vis mécanique tête pan Phillips #10-32 x 3/4" plaqué zinc	2
31	VV41A1A20	Vis taraudeuse type F tête plate Phillips n°4 x 5/8" plaqué zinc	2
33	VV83A9G16	Vis taraudeuse tête pan Phillips type B #10 x 1/2" plaqué zinc	8
34	VV84A1H46	Vis taraudeuse tête hexagone à collerette #12 X 1/2 type B p.z.	8
35	VW10A12	Rondelle plate 3/8" SAE p.z.	2
36	VW10C173602	Rondelle nylon 1/2" d.i. x 1 1/4" dia.	5
39	VW20A10	Rondelle ressort diamètre 5/16"	4
40	QPPF1518	Bouchon double "D" diamètre 5/8"	1
41	23-0864	Vérin d'élévation	2
43	QPNC0606	Coussinet pour fil électrique	1
44	QDF9575	Support de fusibles	1
45	QDF9520	Attache de câbles diamètre 3/8"	1

[Retour à la table des matières](#)

Système électrique 100 V

Référence seulement : OL230231

Rév. 00

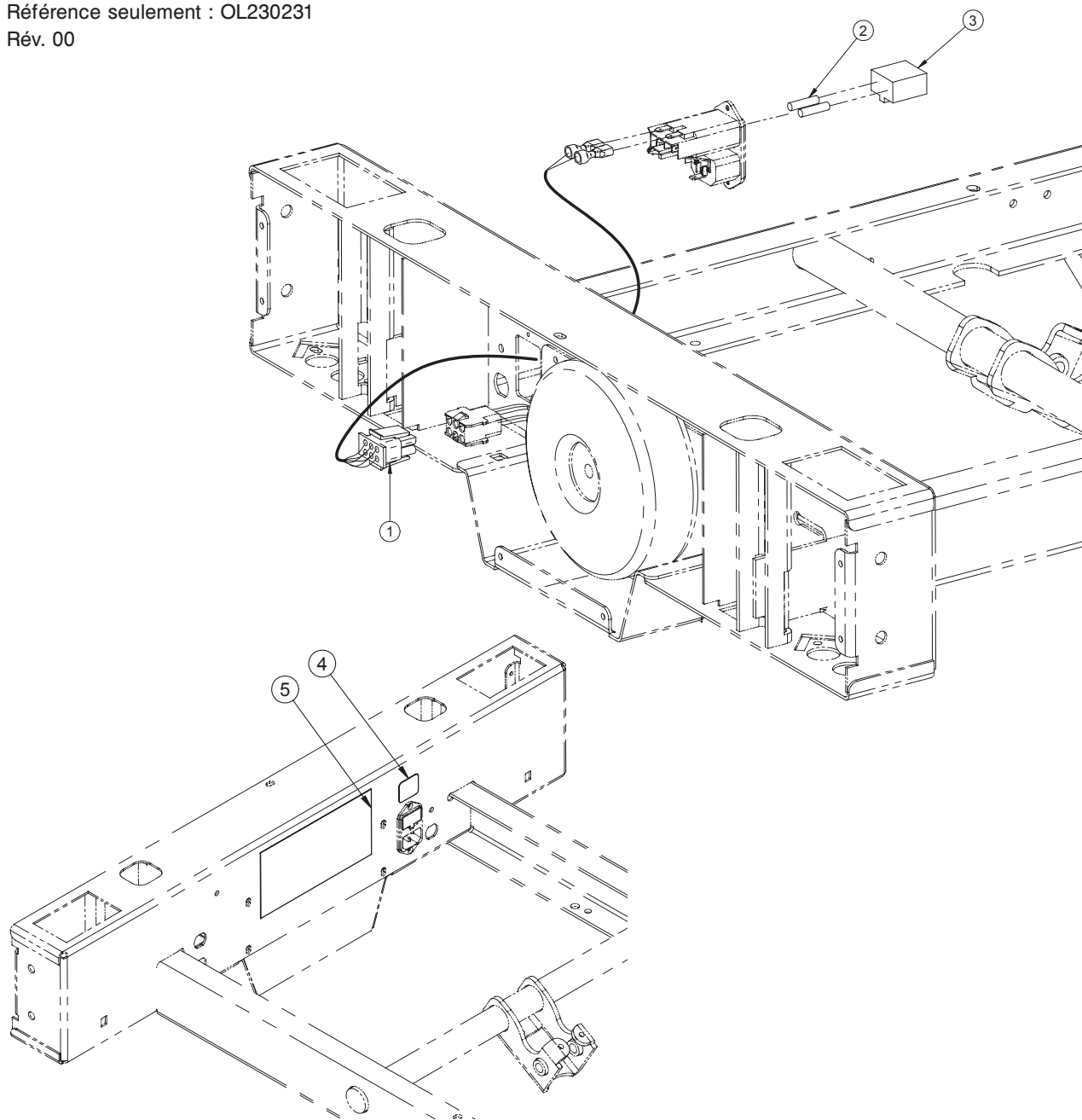

Système électrique 100 V (Référence seulement : OL230231, Rév. 00)

Item	Numéro de pièce	Nom de pièce	Quantité
1	QDF20-0081	Connecteur 100 V	1
2	QDF8078	Fusible long 10 A, 250 V à action rapide	2
3	QDF9575	Porte-fusibles	1
4	QE71-0571	Autocollant - Fusibles 10 A, 250 V	1
5	QE71-1194	Autocollant CSA 100 V	1

Systeme électrique international

Référence seulement : OL230298G
Rév 00

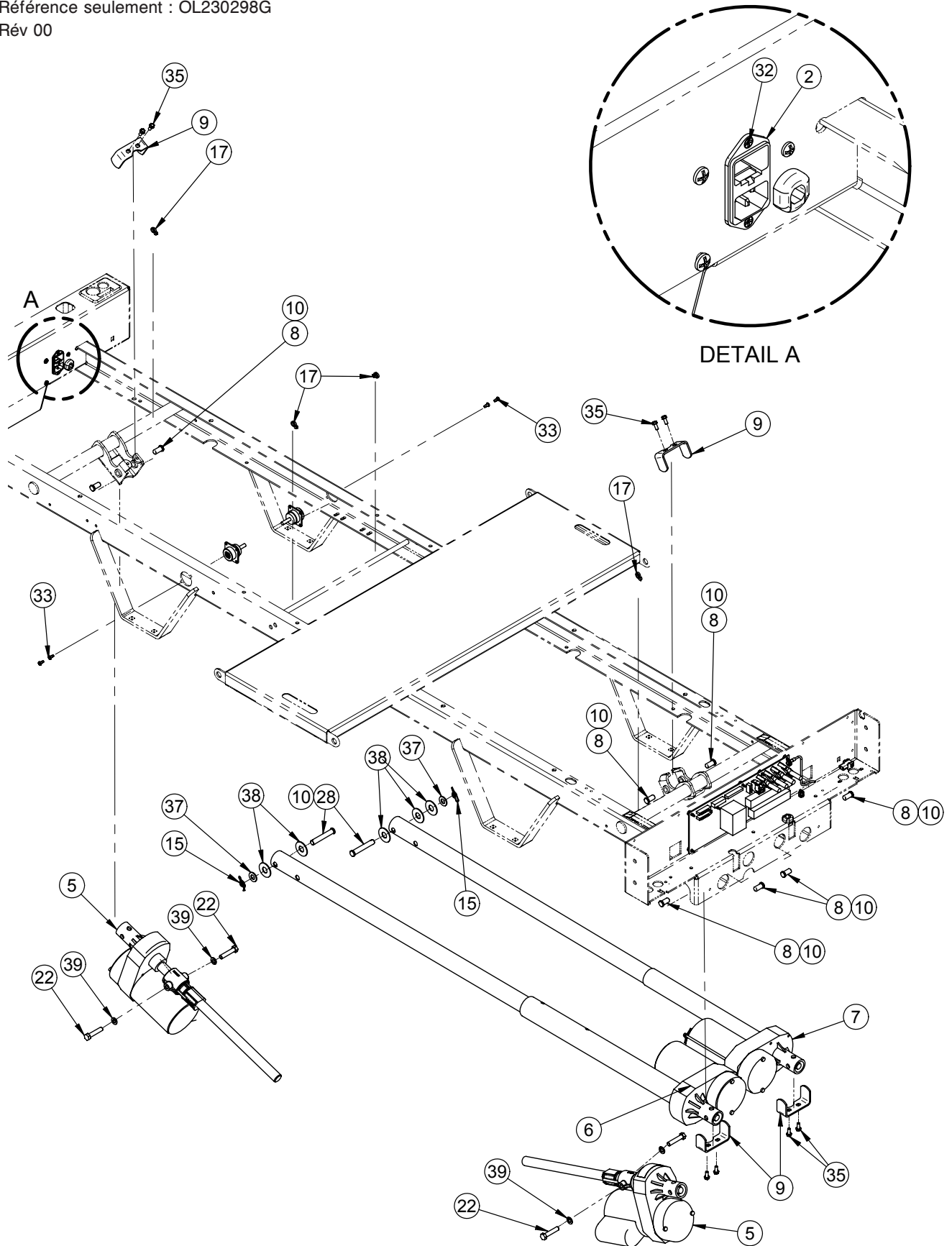

[Retour à la table des matières](#)

Système électrique international

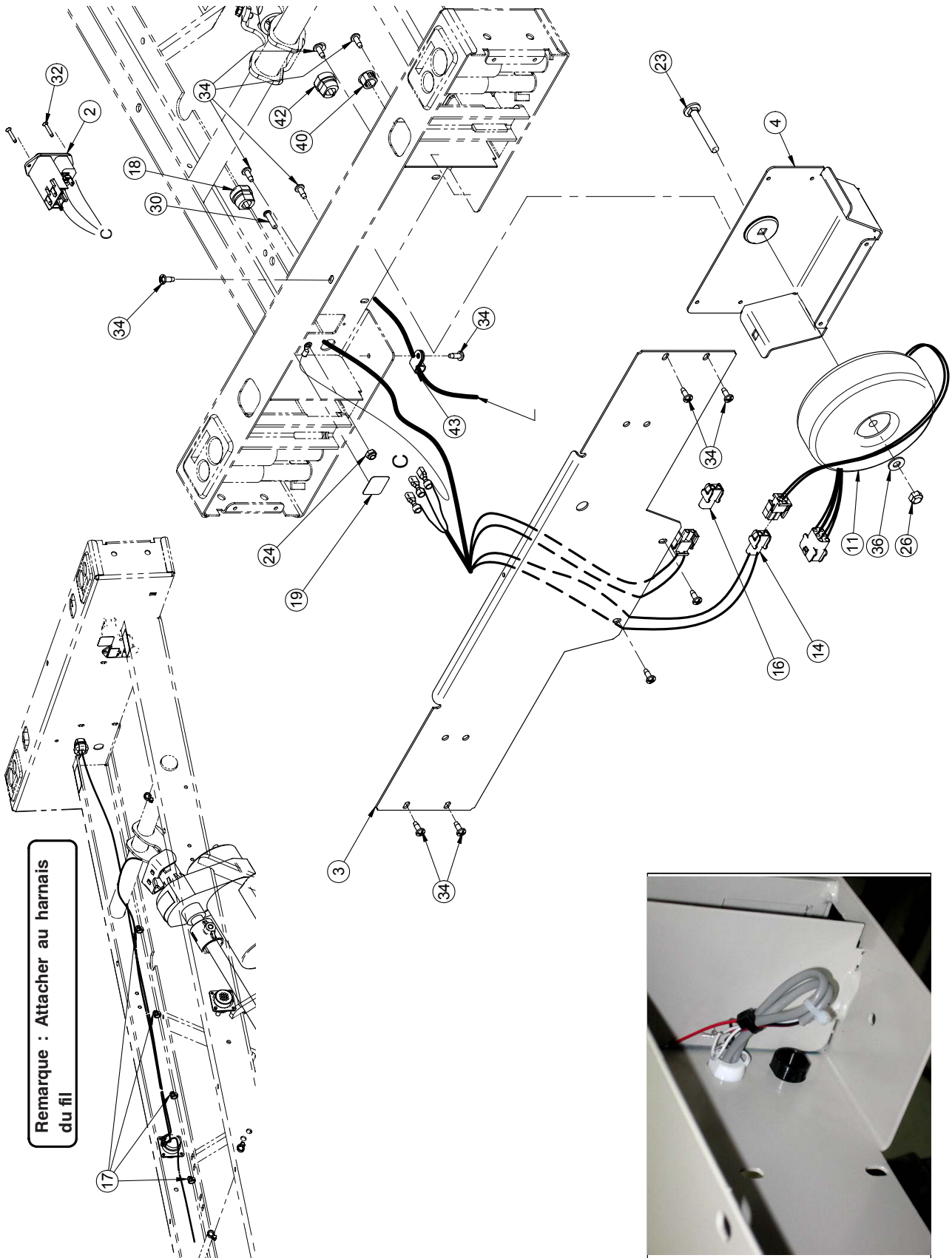

Systeme électrique international

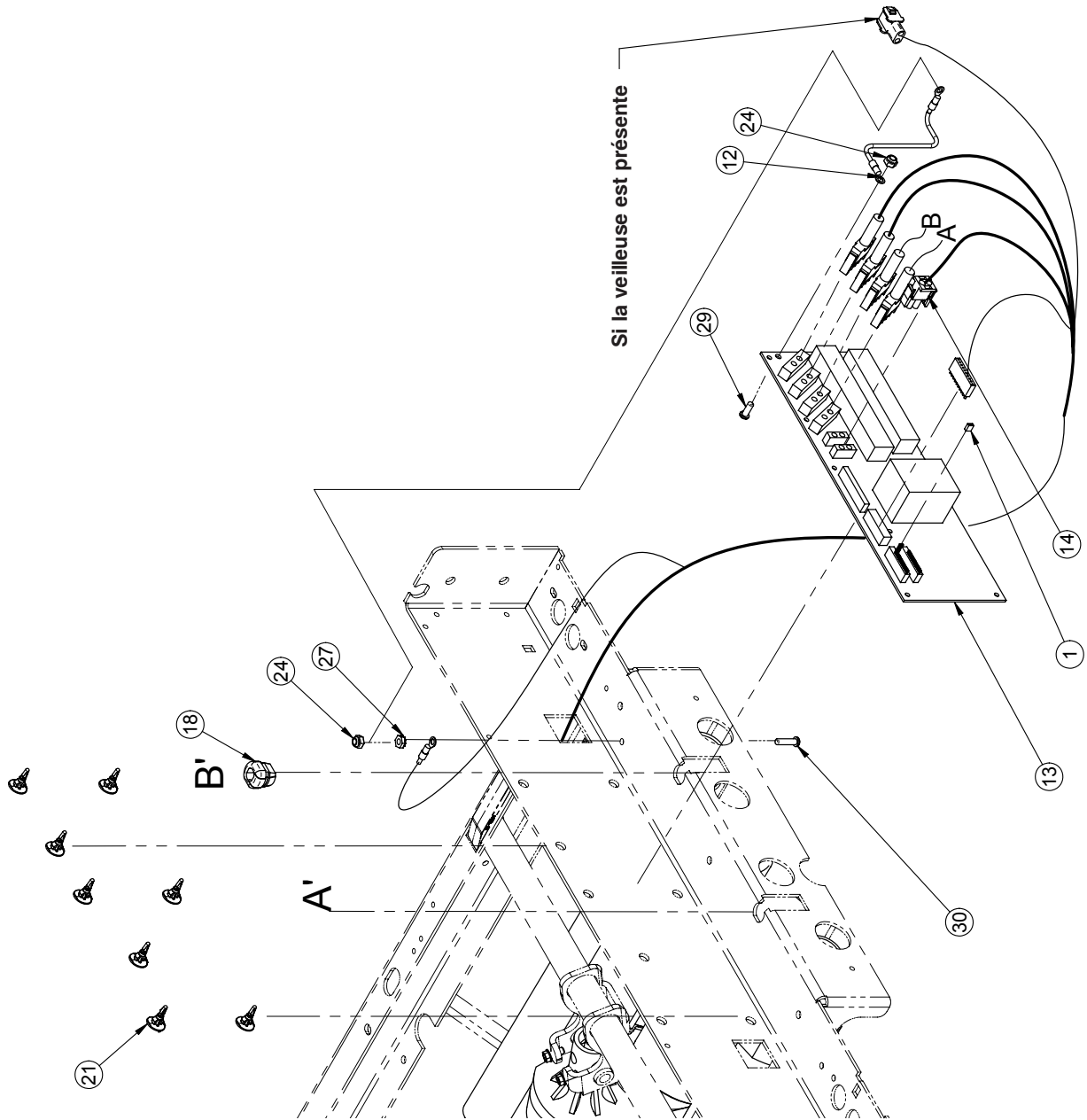

Système électrique international

Système électrique internationale (Référence seulement : OL230298G, Rév. 00)

Item	Numéro de pièce	Nom de pièce	Quantité
1	QDF8047	Cavalier de carte électronique	1
2	QDF9574	S.A. connecteur d'alimentation	1
3	23-0754G	Couvercle boîte de tête international	1
4	23-0317G	Support de transformateur	1
5	23-0864	Vérin d'élévation	2
6	23-0868	Vérin de tête	1
7	23-0869	Vérin de cuisse	1
8	25-0250Z	Axe de vérin	8
9	25-0251Z	Couvercle support vérin tête/cuisse	4
10	M0019	Graisse Pétro Canada OG2	.0100
11	QDF14-1160	Transformateur médical torique	1
12	QDF17-0138	Fil de mise à la terre pour carte électronique	1
13	QDF23-0315	Carte électronique	1
14	QDF23-0573	S.A. fil commande côté de lit - système électrique international	1
15	QDF7878	Goupille à fermeture enroulante diamètre 3/8" plaqué zinc	2
16	QDF8042	Connecteur femelle double «AMP» no 1-480699	1
17	QDF9518	Ty-rap nylon noir (0.143 large X 8" long)	8
18	QDF9541	Bague anti-traction SR 6P3-4	2
19	QE71-0572	Autocollant - Mise à la terre	1
21	QP23-0735	Support de carte électronique	8
22	VB15A1O40	Boulon hexagone 5/16-18 X 1 1/2" grade 5 plaqué zinc	4
23	VB35A1O50	Boulon à carrosserie 5/16-18 x 2 1/4" grade 5 plaqué zinc	1
24	VE30A0G	Écrou hexagone blocage nylon #10-32 plaqué zinc	3
26	VE79A1O	Écrou indesserrable 5/16-18 UNC - grade C plaqué zinc	1
27	VE80A0G	Écrou hexagone à blocage type "K-lok" #10-32 plaqué zinc	1
28	VG50B1250	Axe de chape diamètre 3/8" x 2-1/4" plaqué zinc	2
29	VV33A0G16	Vis mécanique tête pan Phillips #10-32 x 1/2" plaqué zinc	1
30	VV33A0G24	Vis mécanique tête pan Phillips #10-32 x 3/4" plaqué zinc	2
32	VV41A1A20	Vis taraudeuse type F tête plate Phillips n°4 x 5/8" plaqué zinc	2

Systeme électrique international

Systeme électrique internationale (Référence seulement : OL230298G, Rév. 00)

Item	Numéro de pièce	Nom de pièce	Quantité
34	VV83A9G16	Vis taraudeuse tête hexagone #10 x 1/2 type B plaqué zinc	12
35	VV84A1H46	Vis taraudeuse tête hexagone à collerette #12 X 1/2 type B plaqué zinc	8
36	VW10A10	Rondelle plate 5/16" SAE plaqué zinc	1
37	VW10A12	Rondelle plate 3/8" SAE plaqué zinc	2
38	VW10C173602	Rondelle nylon 1/2" diamètre intérieur x 1 1/4" diamètre	5
39	VW20A10	Rondelle ressort diamètre 5/16"	4
40	QPPF1518	Bouchon double "D" diamètre 5/8"	1
42	QPNC0606	Coussinet pour fil électrique	1
43	QDF9520	Attache de câbles diamètre 3/8"	1

[Retour à la table des matières](#)

Système électrique 200 V

Référence seulement : OL230232

Rév. 00

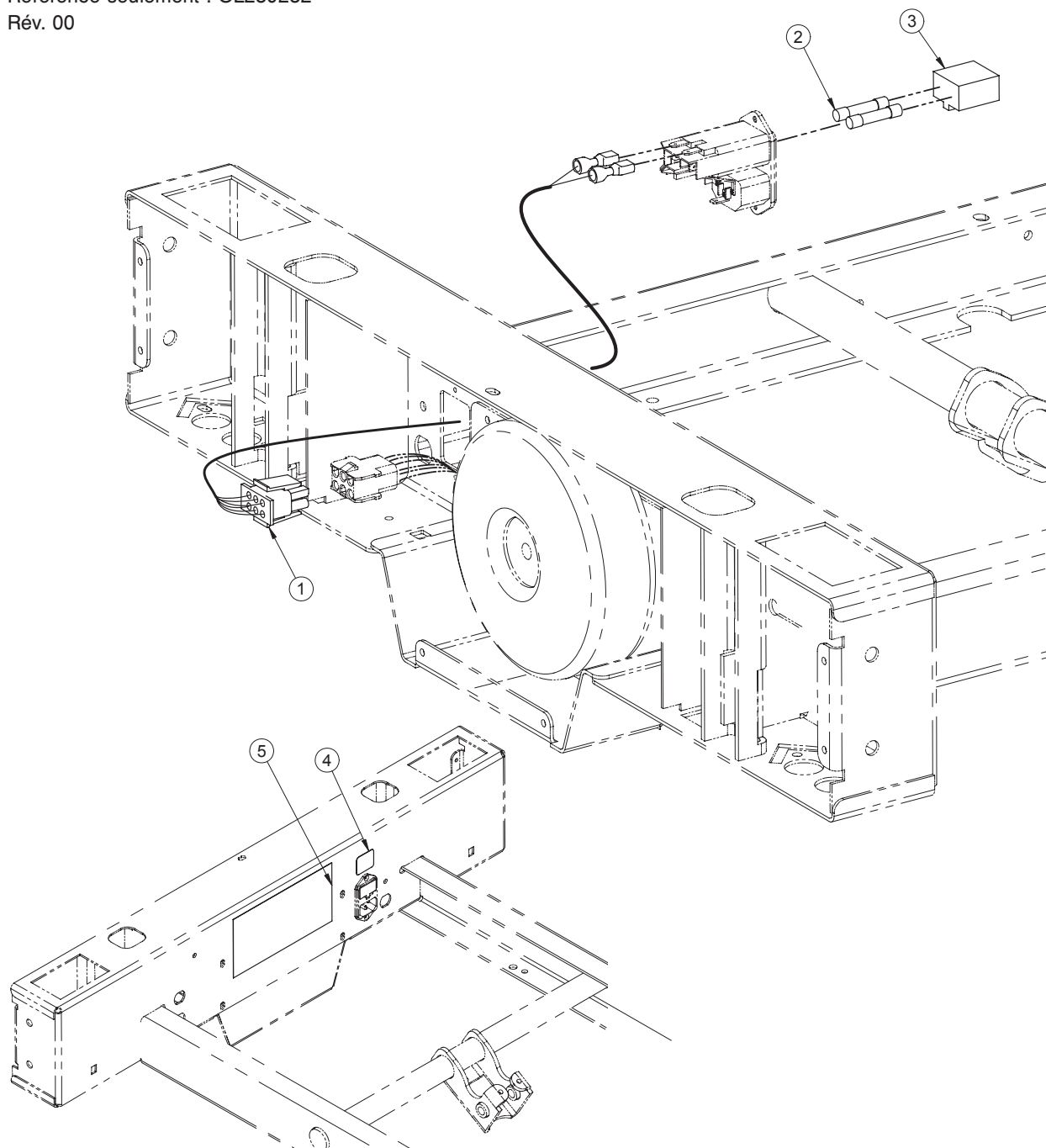

Système électrique 200 V (Référence seulement : OL230232, Rév. 00)

Item	Numéro de pièce	Nom de pièce	Quantité
1	QDF20-0082	Connecteur 200 V	1
2	QDF8068	Fusible 6.3 A, 250 V à action lente	2
3	QDF9580	Support de fusibles	1
4	QE71-0573	Autocollant - Fusibles 6.3 A, 250 V	1
5	QE71-1195	Autocollant CSA 200 V	1

Système électrique 220 V

Référence seulement : OL230233

Rév. 00

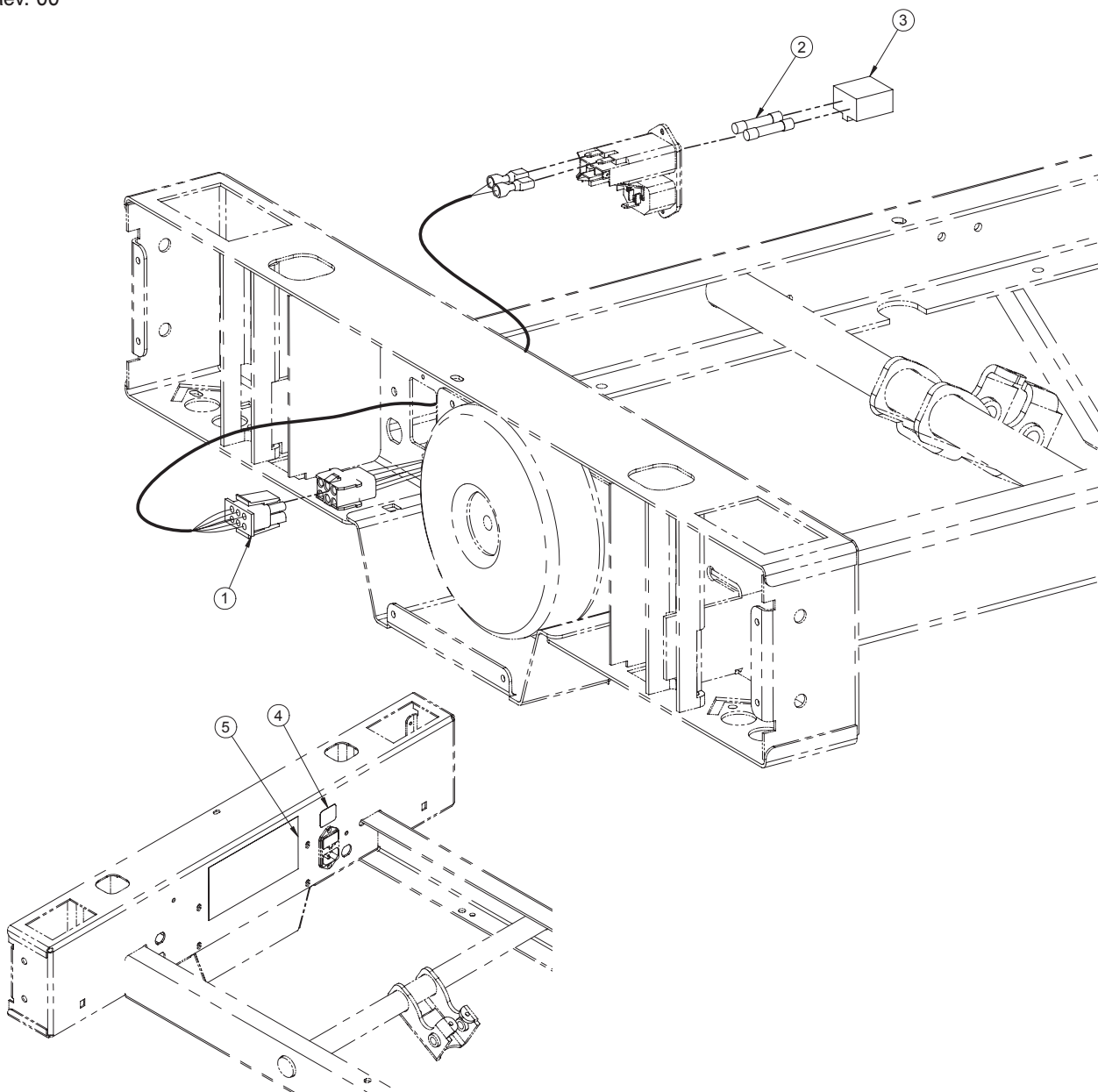

Système électrique 220 V (Référence seulement : OL230233, Rév. 00)

Item	Numéro de pièce	Nom de pièce	Quantité
1	QDF20-0083	Connecteur 220 V	1
2	QDF8068	Fusible 6.3 A, 250 V à action lente	2
3	QDF9580	Support de fusibles	1
4	QE71-0573	Autocollant - Fusibles 6.3 A, 250 V	1
5	QE71-1196	Autocollant CSA 220 V	1

[Retour à la table des matières](#)

Système électrique 240 V

Référence seulement : OL230234

Rév. 00

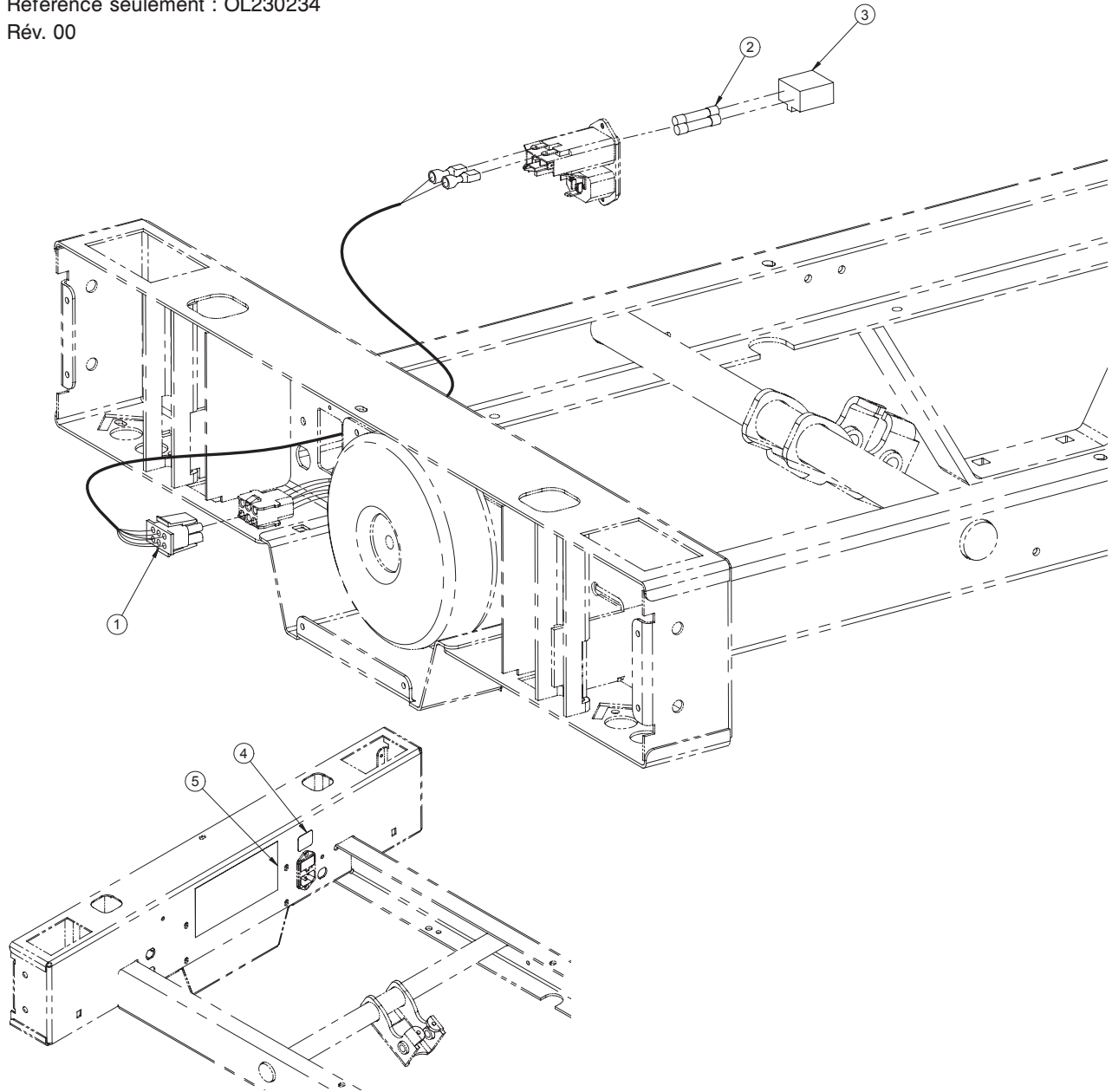

Système électrique 240 V (Référence seulement : OL230234, Rév 00)

Item	Numéro de pièce	Nom de pièce	Quantité
1	QDF20-0084	Connecteur 240 V	1
2	QDF8068	Fusible 6.3 A, 250 V à action lente	2
3	QDF9580	Support de fusibles	1
4	QE71-0573	Autocollant fusibles 6.3 A, 250 V	1
5	QE71-1197	Autocollant CSA 240 V	1

Notes

Positionnement Auto Contour

Référence seulement : OL230037

Rév. 03

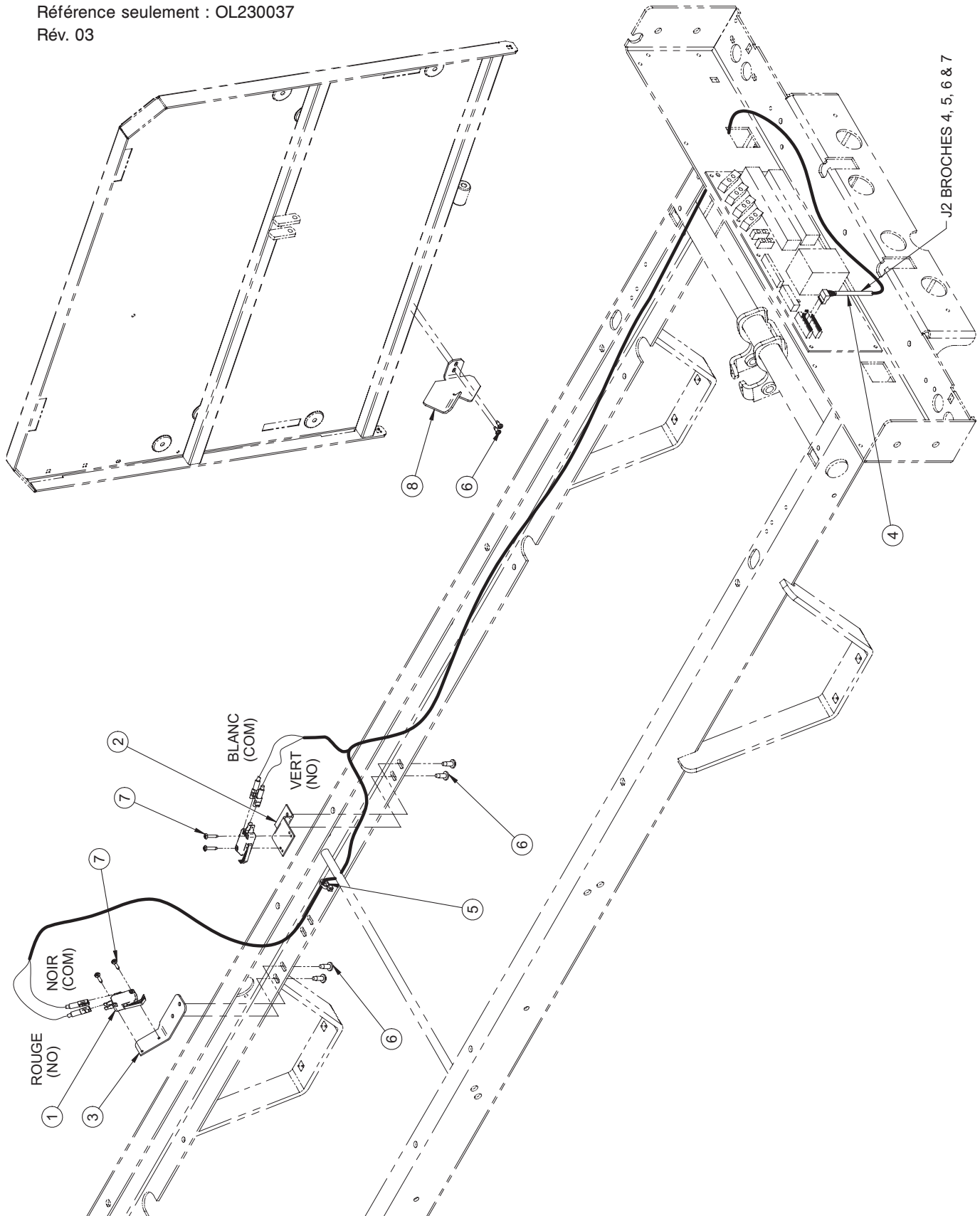

[Retour à la table des matières](#)

Positionnement *Auto Contour*

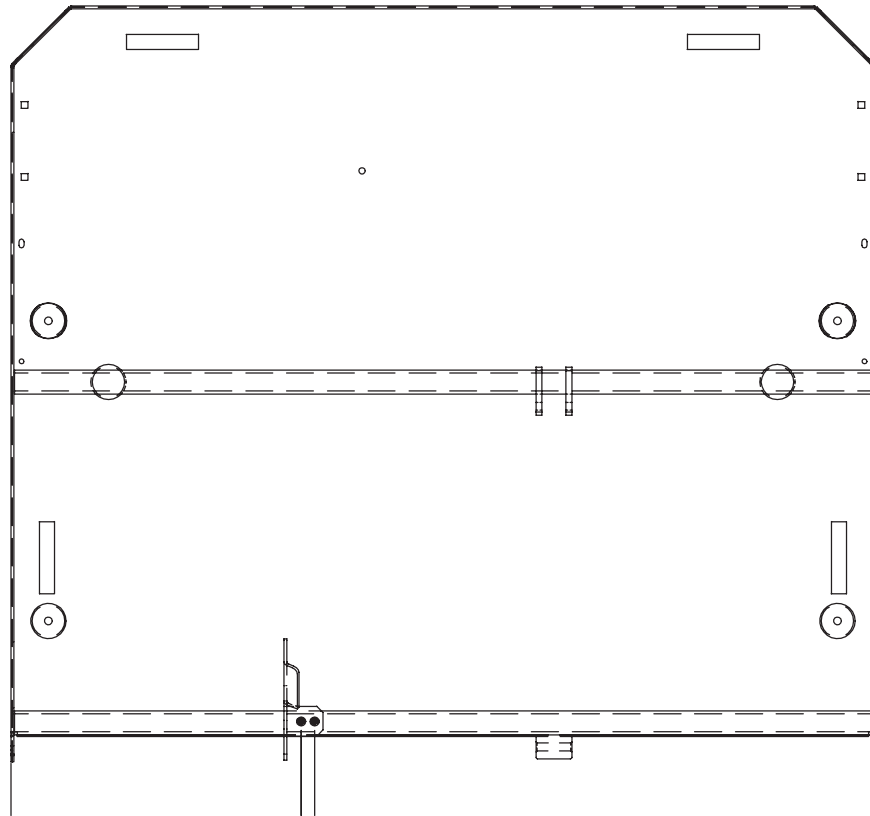

Positionnement *Auto Contour* (Référence seulement : OL230037, Rév. 04)

Item	Numéro de pièce	Nom de pièce	Quantité
1	1325P003	Micro interrupteur	2
2	23-0164Z	Support de micro interrupteur	1
3	23-0451Z	Support de micro interrupteur	1
4	QDF13-0251	Fil de connexion pour positionnement <i>Auto Contour</i>	1
5	QDF9518	Ty-rap nylon noir (0.143 large X 8" long)	1
6	VV83A9G16	Vis taraudeuse tête pan Phillips type B #10 x 1/2" plaqué zinc	6
7	VV87A9A20	Vis taraudeuse tête "truss Phillips" no 4 x 5/8" type B plaqué zinc	4
8	23-0452G	Bras de détection d'angle	1

Cache-vis pour vérins d'élévation

Référence seulement : OL230091
Rév. 00

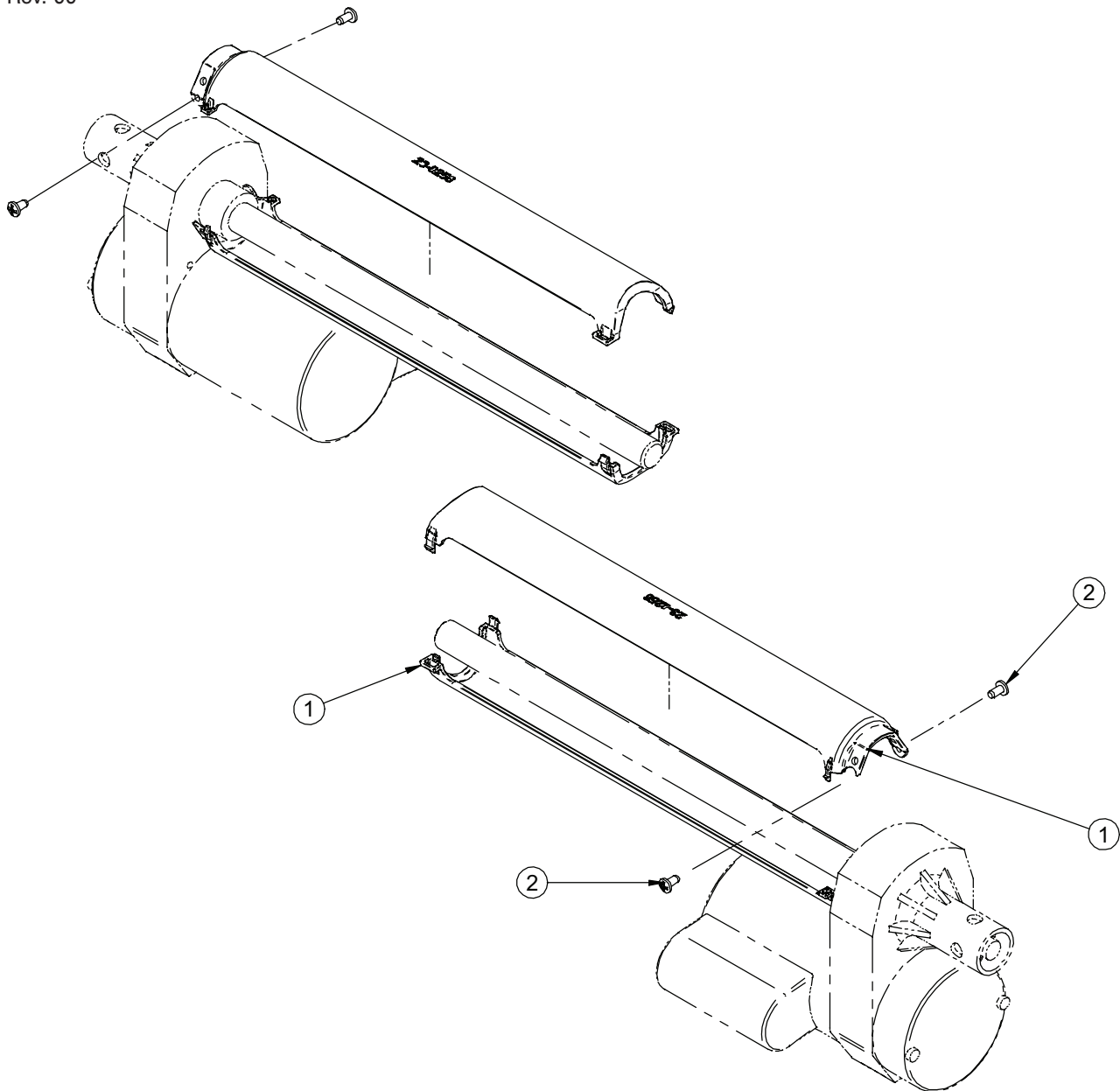

Cache-vis pour vérins d'élévation (Référence seulement : OL230091, Rév. 01)

Item	Numéro de pièce	Nom de pièce	Quantité
1	QP23-0256	Cache-vis	4
2	VV83A9G12	Vis taraudeuse tête pan Phillips type B #10 x 3/8" plaqué zinc	4

Notes

Sommier

Référence seulement : L23-016

Rév. 00

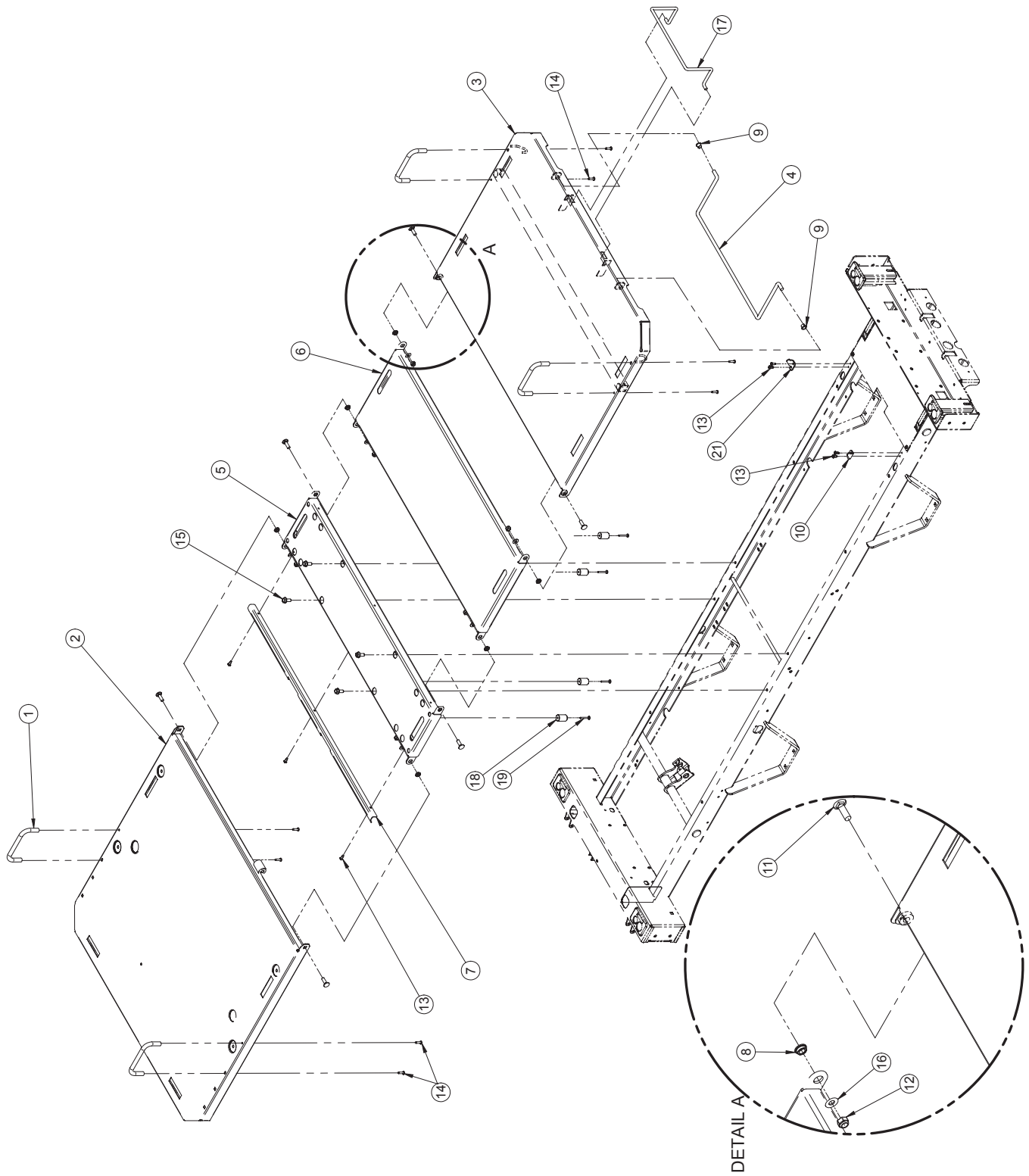

Sommier

Sommier (Référence seulement : L23-016G, Rév. 01)

Item	Numéro de pièce	Nom de pièce	Quantité
1	QP14034-07	Arrêt de matelas	4
2	23-0091G	Sous-assemlage section de tête	1
3	23-0705G	Section de pied	1
4	23-0704G	Tige de soutien section de pied	1
5	23-0640G	Sous-assemlage section de siège	1
6	25-0634G	Section de cuisse	1
7	25-0274G	Angle protecteur	1
8	QDF17-0020	Entretoise à épaulement diamètre 5/16 x 0.210"	6
9	QPNI2404	Coussinet en nylon avec épaulement diamètre intérieur 3/8"	2
10	28-0461Z	Crochet droit	1
11	VB35A1O32	Boulon à carrosserie petit cou 5/16-18-1 plaqué zinc grade 5	6
12	VE30A1O	Écrou hexagone blocage nylon 5/16-18 plaqué zinc	6
13	VV83A9G16	Vis taraudeuse tête pan Phillips type B #10 x 1/2" plaqué zinc	7
14	VV83A9G24	Vis taraudeuse tête pan Phillips type B #10 x 3/4" plaqué zinc	8
15	VVB4A1O24	Boulon 5/16" - 18 X 3/4" filet roulant	4
16	VW10A10	Rondelle plate 5/16" SAE	6
17	17-0211G	Arrêt de matelas de pied	1
18	23-0815	Butée de section de centre	4
19	VV83A9G36	Vis type B, #10 X 1-1/4	4
21	28-0468Z	Crochet gauche	1

Module de commande au châssis

Référence seulement : OL230026

Rév. 04

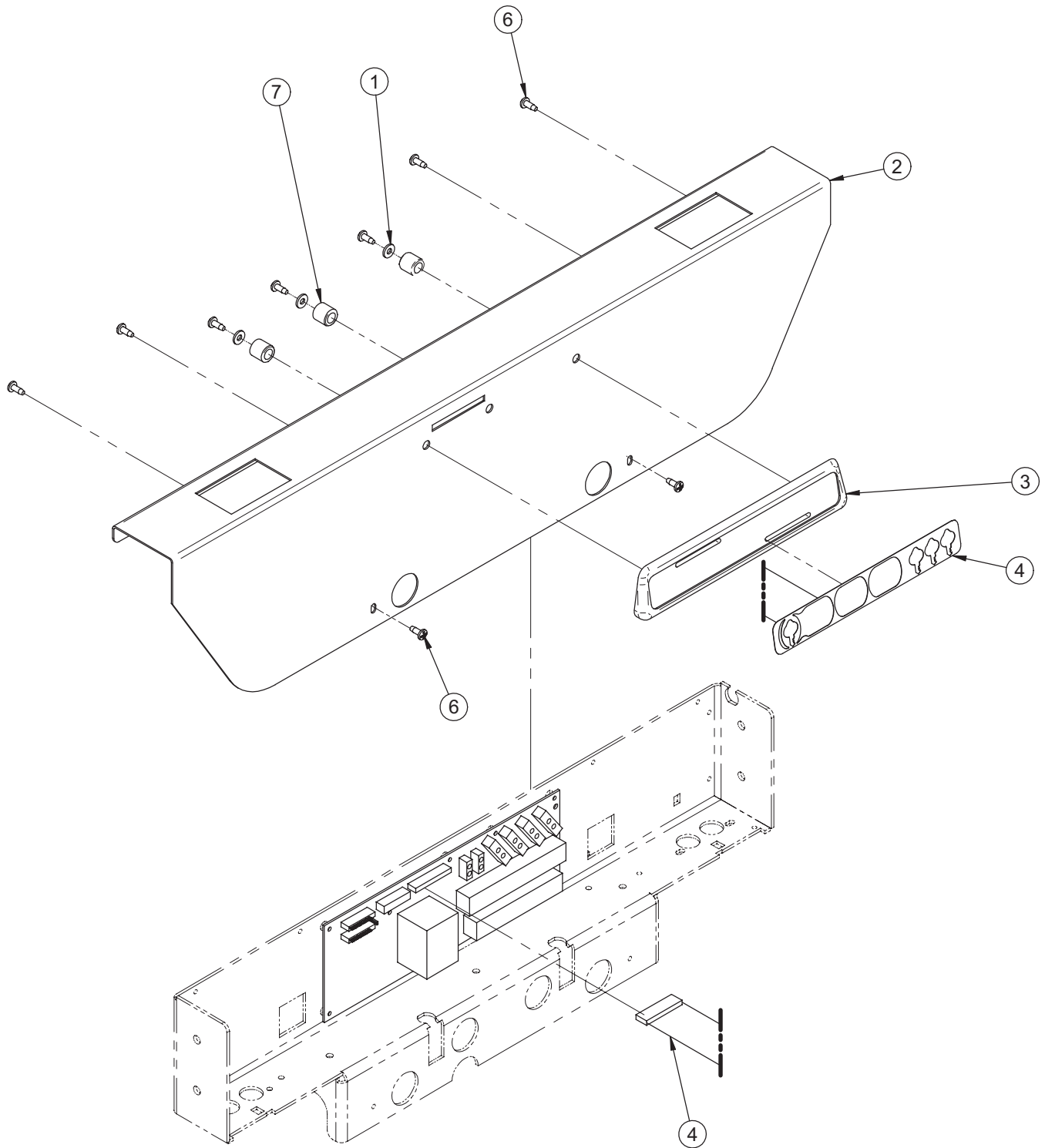

Module de commande au châssis

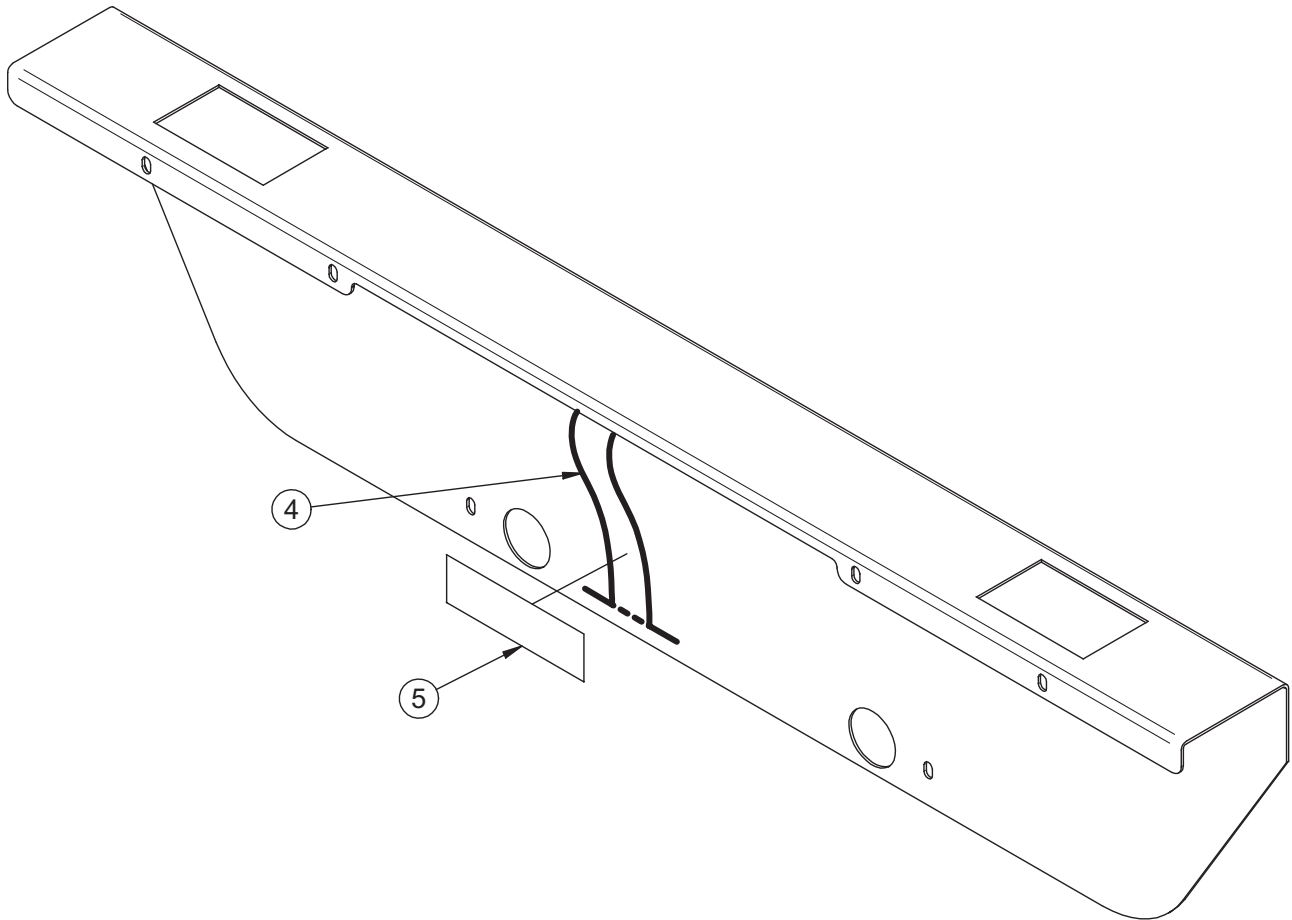

Module de commande au châssis (Référence seulement : OL230026G, Rév. 05)

Item	Numéro de pièce	Nom de pièce	Quantité
1	VW10A06	Rondelle plate # 10 plaqué zinc	3
2	23-0119G	Couvercle de la boîte de pied	1
3	QP17-0127-07	Plaque de commande infirmier	1
4	QDF23-0693	Membrane commande de châssis	1
5	QDF7826	Ruban adhésif 3M n° 950 x 1"	0.1250
6	VV83A9G16	Vis taraudeuse tête pan Phillips type B #10 x 1/2" plaqué zinc	9
7	VW60C201320	Espaceur en nylon 5/8" x ,386" x 39/64"	3

Module de commandes au châssis - pleine longueur

Référence seulement : OL230209

Rév. 01

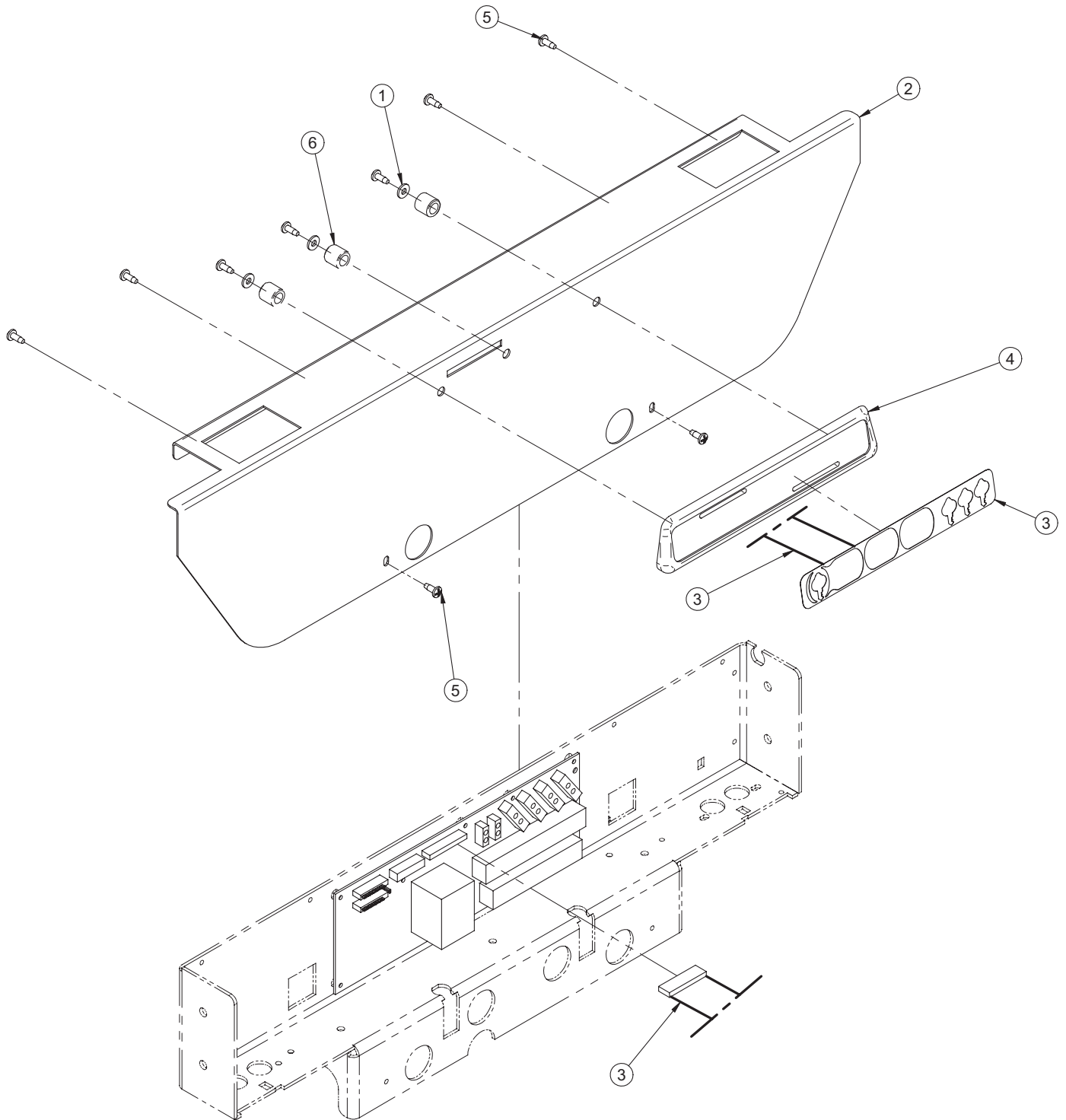

Module de commande au châssis - pleine longueur

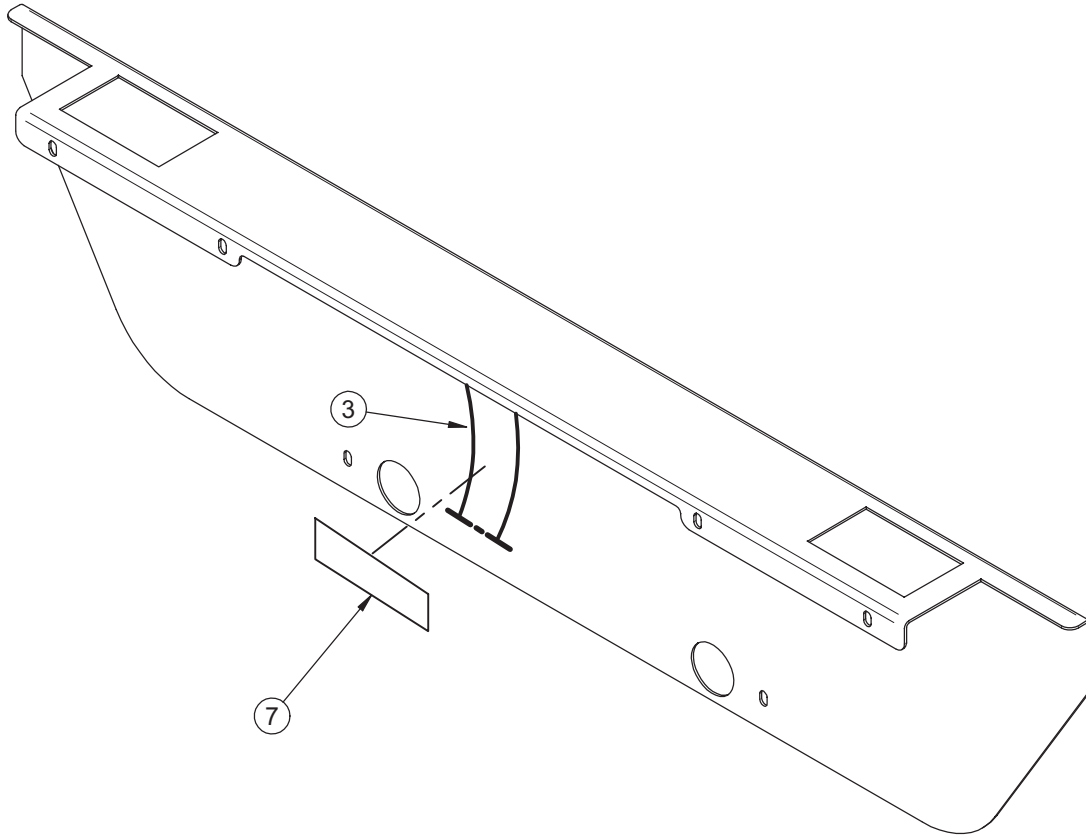

Module de commande au châssis - pleine longueur (Référence seulement : OL230209G, Rév. 02)

Item	Numéro de pièce	Nom de pièce	Quantité
1	VW10A06	Rondelle plate # 10 plaqué zinc	3
2	23-0635G	Couvercle de la boîte de pied sans connecteur	1
3	QDF23-0693	Membrane commande de châssis	1
4	QP17-0127-07	Plaque de commande infirmier	1
5	VV83A9G16	Vis taraudeuse tête pan Phillips type B #10 x 1/2" plaqué zinc	9
6	VW60C201320	Espaceur en nylon 5/8" x ,386" x 39/64"	3
7	QDF7826	Ruban adhésif 3M n° 950 x 1"	.2500

Module de commandes au châssis et panneau de pied

Référence seulement : OL230033

Rév. 04

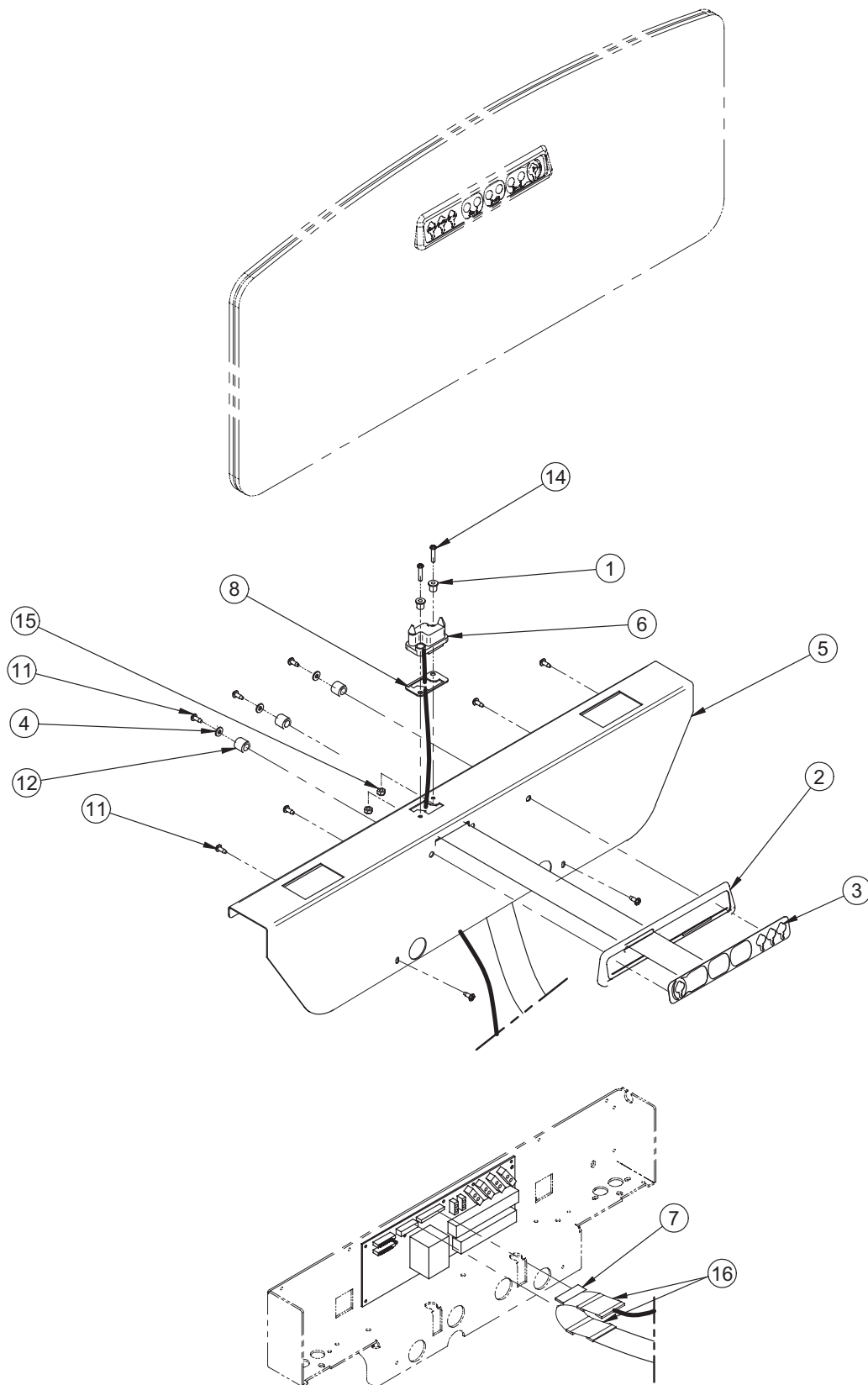

Module de commandes au châssis et panneau de pied

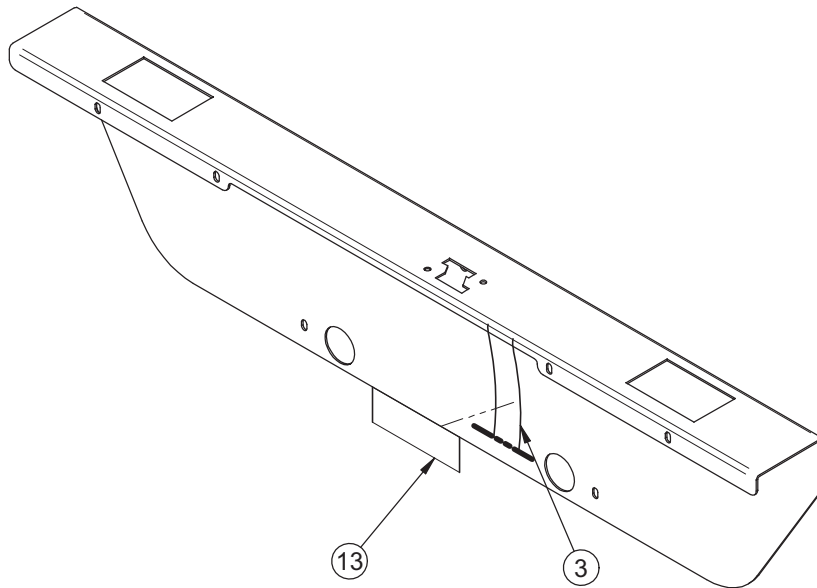

Module de commandes au châssis et panneau de pied (Référence seulement : OL230033G, Rév. 05)

Item	Numéro de pièce	Nom de pièce	Quantité
1	17-0014Z	Manchon à épaulement	2
2	QP17-0127-07	Plaque de commande infirmier	1
3	QDF23-0693	Membrane commande de châssis	1
4	VW10A06	Rondelle plate # 10 plaqué zinc	3
5	23-0261G	Couvercle boîte de pied avec connecteur	1
6	QDF17-0141	Fil carte/connecteur	1
7	QDF23-0279	Sous-ensemble câble en "Y"	1
8	QPN-17-0011	Joint d'étanchéité	1
11	VV83A9G16	Vis taraudeuse tête pan Phillips type B #10 x 1/2" plaqué zinc	9
12	VW60C201320	Espaceur en nylon 5/8" x ,386" x 39/64"	3
13	QDF7826	Ruban adhésif 3M n° 950 x 1"	.2500
14	VV33A1G28	Vis mécanique tête pan Phillips #10-24 x 7/8" plaqué zinc	2
15	VE30A1G	Écrou hexagone à blocage nylon #10-24 plaqué zinc	2
16	QDF2053	Ruban électrique rouge	.5000

Modules de communication au châssis et panneau de pied - côté pleine longueur

Référence seulement : OL230210
Rév. 01

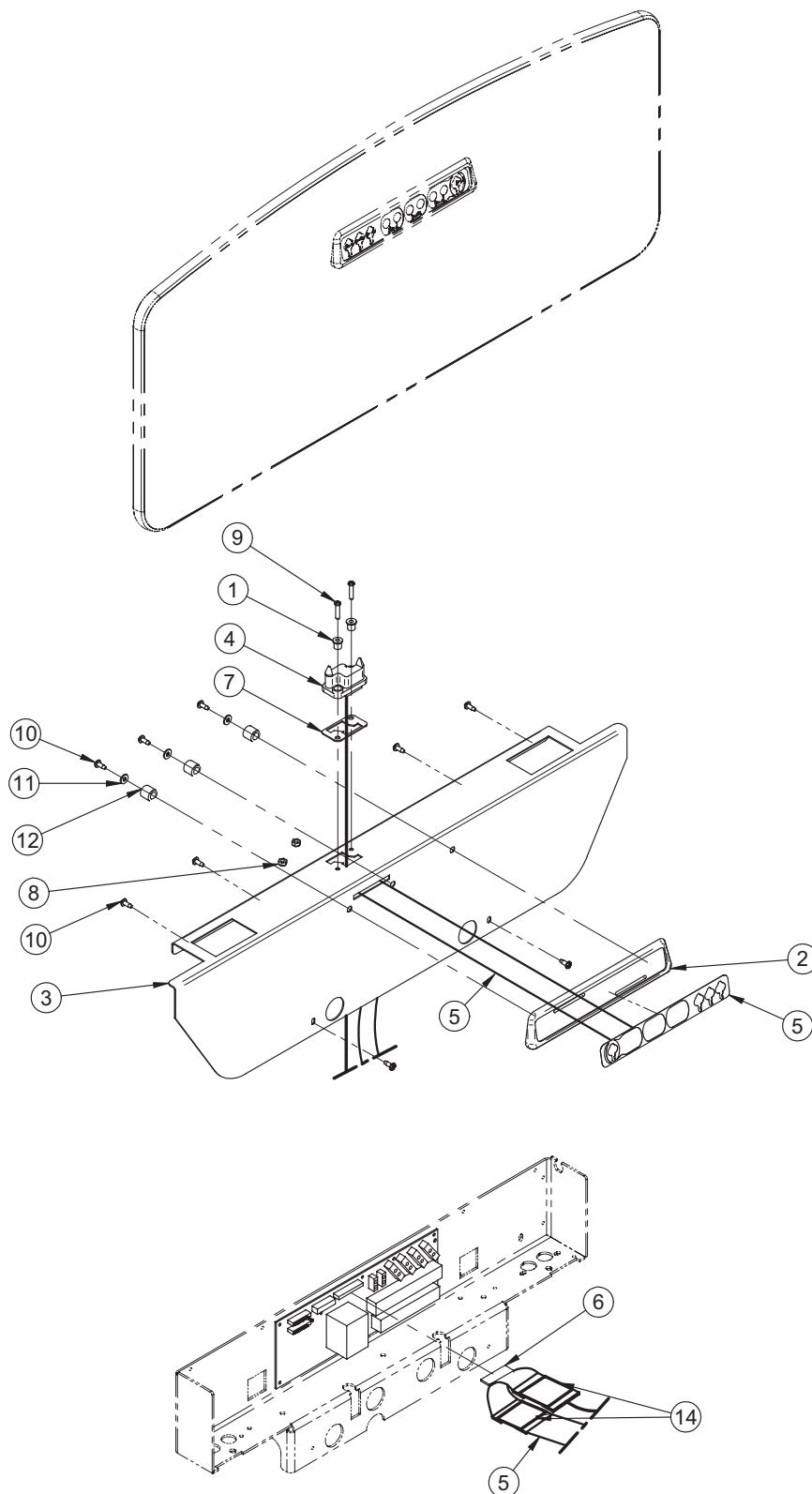

Modules de communication au châssis et panneau de pied - côté pleine longueur

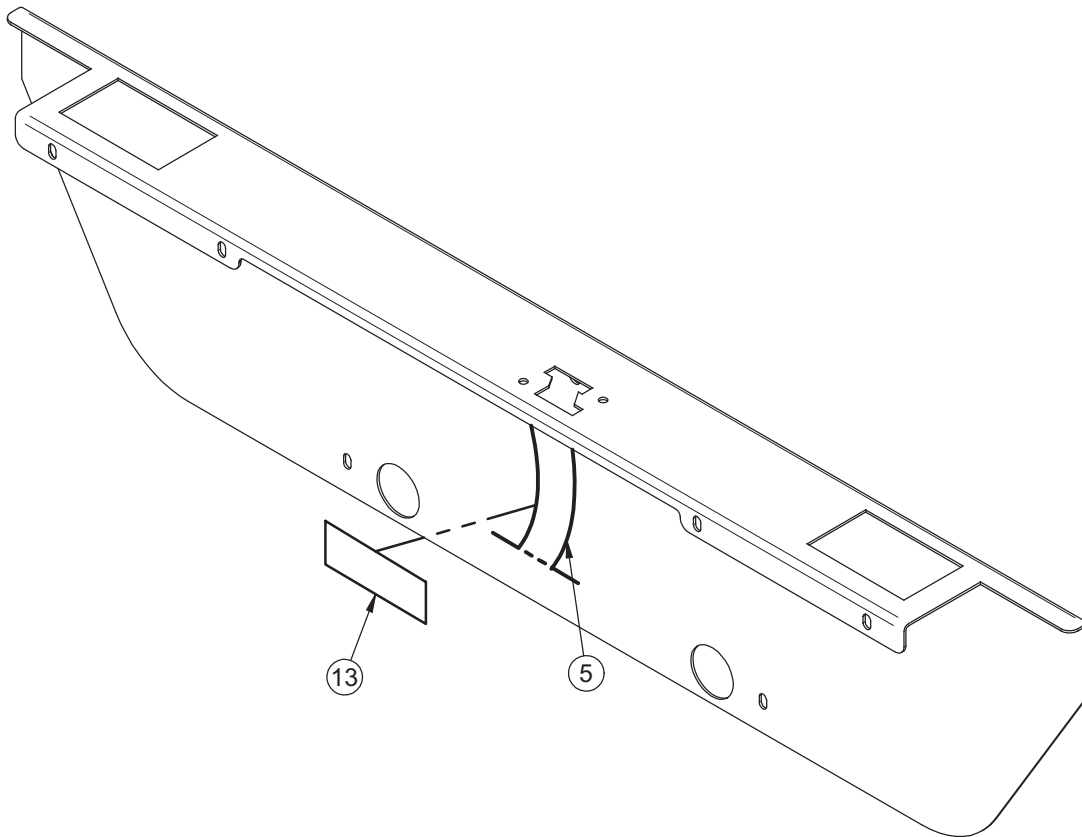

Modules de communication au châssis et panneau de pied - côté pleine longueur (Référence seulement : OL230210G, Rév. 02)

Item	Numéro de pièce	Nom de pièce	Quantité
1	17-0014Z	Manchon à épaulement	2
2	QP17-0127-07	Plaque de commande infirmier	1
3	23-0513G	Couvercle de la boîte de pied avec connecteur	1
4	QDF17-0141	Fil carte/connecteur	1
5	QDF23-0693	Membrane commande de châssis	1
6	QDF23-0279	Sous-ensemble câble en Y	1
7	QPN-17-0011	Joint d'étanchéité	1
8	VE30A1G	Écrou hexagone à blocage nylon #10-24 plaqué zinc	2
9	VV33A1G28	Vis mécanique tête pan Phillips #10-24 x 7/8" plaqué zinc	2
10	VV83A9G16	Vis taraudeuse tête pan Phillips type B #10 x 1/2" plaqué zinc	9
11	VW10A06	Rondelle plate # 10 plaqué zinc	3
12	VW60C201320	Espaceur en nylon 5/8" x ,386" x 39/64"	3
13	QDF7826	Ruban adhésif 3M n° 950 x 1"	.2500
14	QDF2053	Ruban électrique rouge	.5000

[Retour à la table des matières](#)

Sans remise en position RCR

Référence seulement : OL230105
Rév. 02

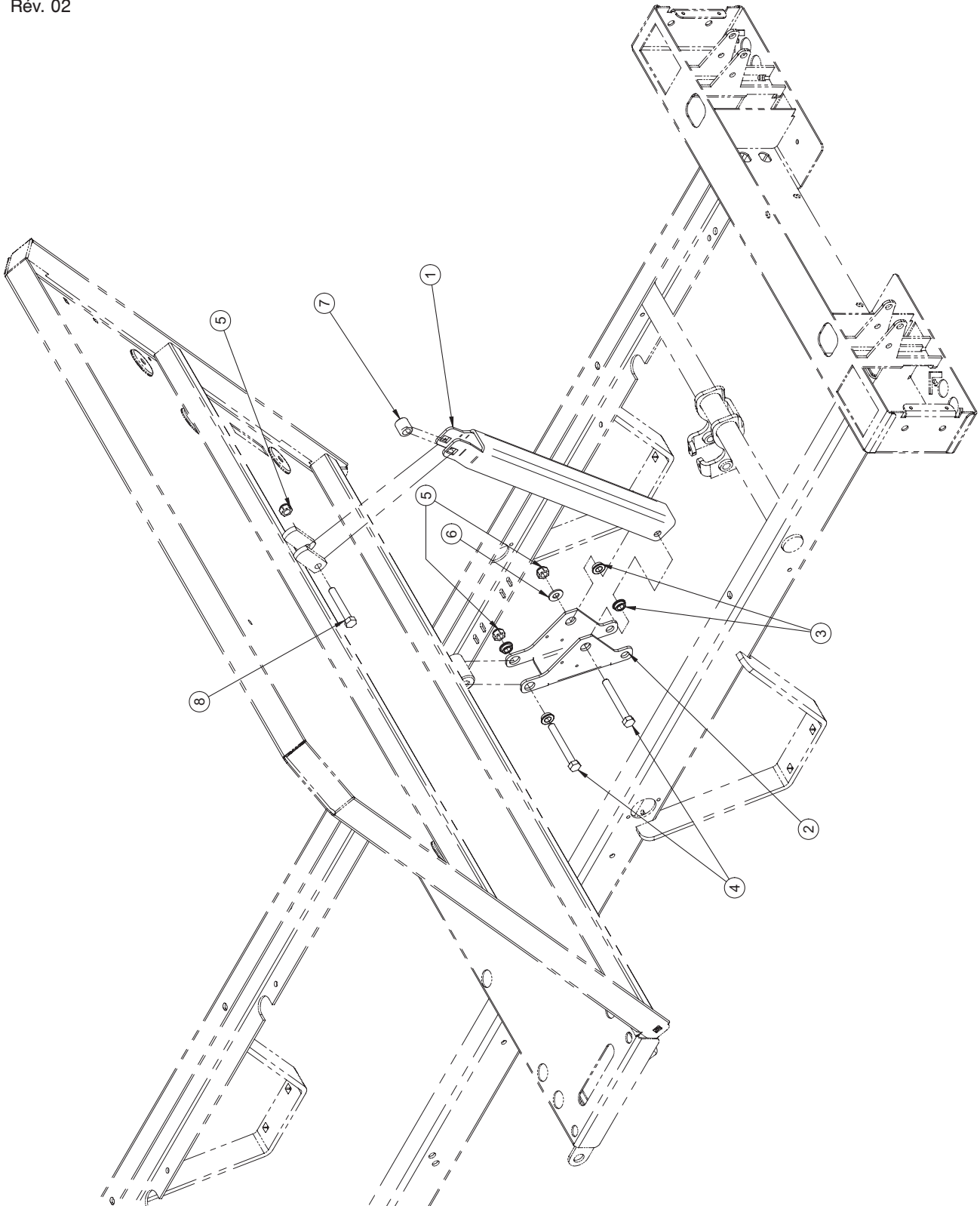

Sans remise en position RCR

Sans remise en position RCR (Référence seulement : OL230105G, Rév. 03)

Item	Numéro de pièce	Nom de pièce	Quantité
1	20-0223G	Bras de levier section tête	1
2	25-0362Z	Levier de sommier	1
3	QDF17-0020	Entretoise à épaulement diamètre 5/16 x 0.210"	4
4	VB18A1O52	Boulon hexagone 5/16-18 x 2 1/2" grade 8, plaqué zinc	2
5	VE30A1O	Écrou hexagone blocage nylon 5/16-18 plaqué zinc	3
6	VW10A10	Rondelle plate 5/16" SAE plaqué zinc	1
7	VW60C201320	Espaceur en nylon 5/8" x ,386" x 39/64"	1
8	VB15A1O48	Boulon hexagone 5/16-18 x 2" Grade 5	1

Remise en position RCR

Référence seulement : OL230227

Rév. 00

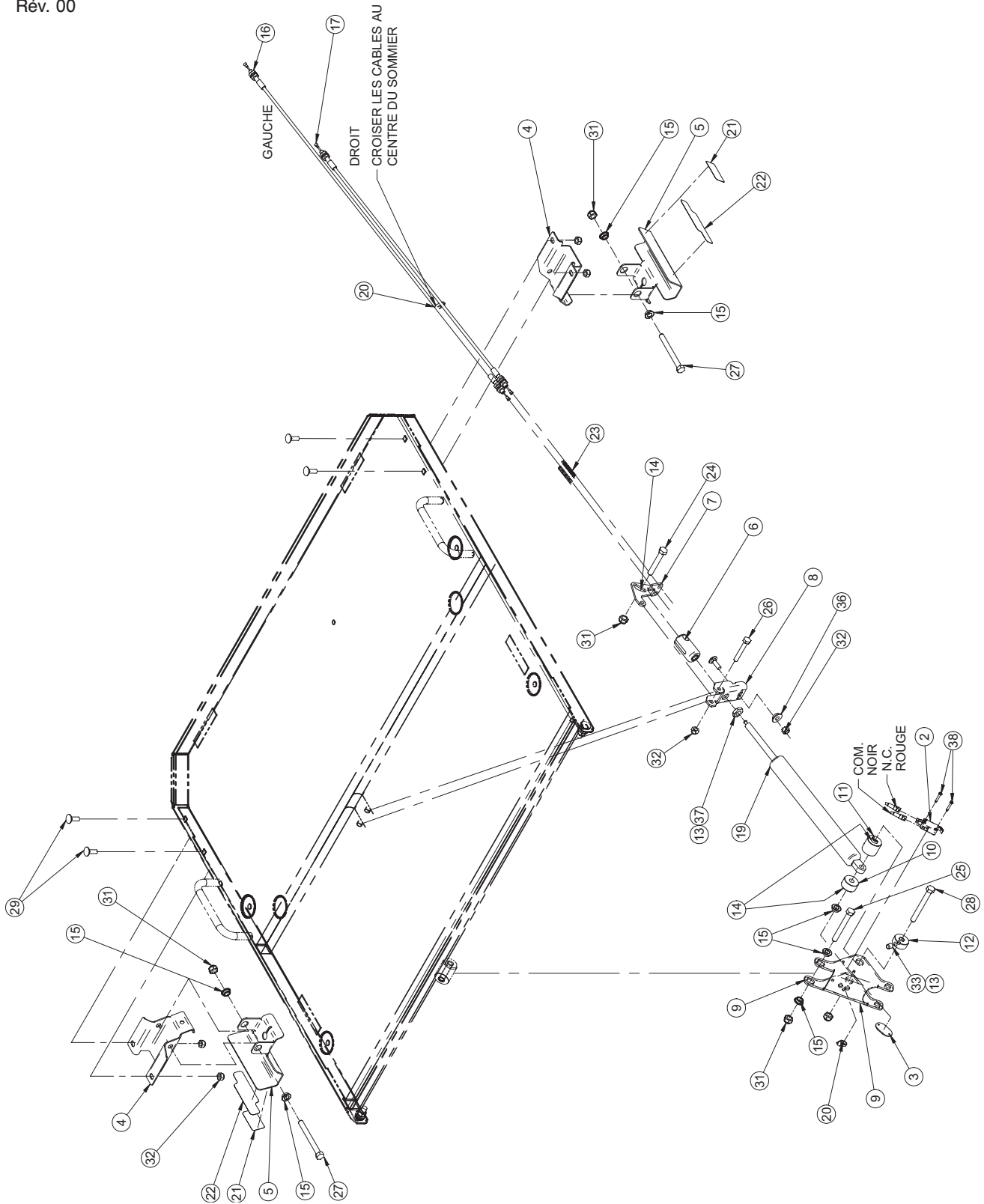

Remise en position RCR

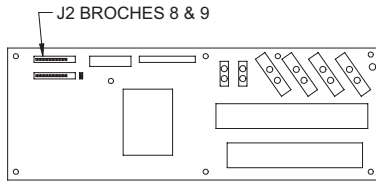

CARTE CONTROLÉ

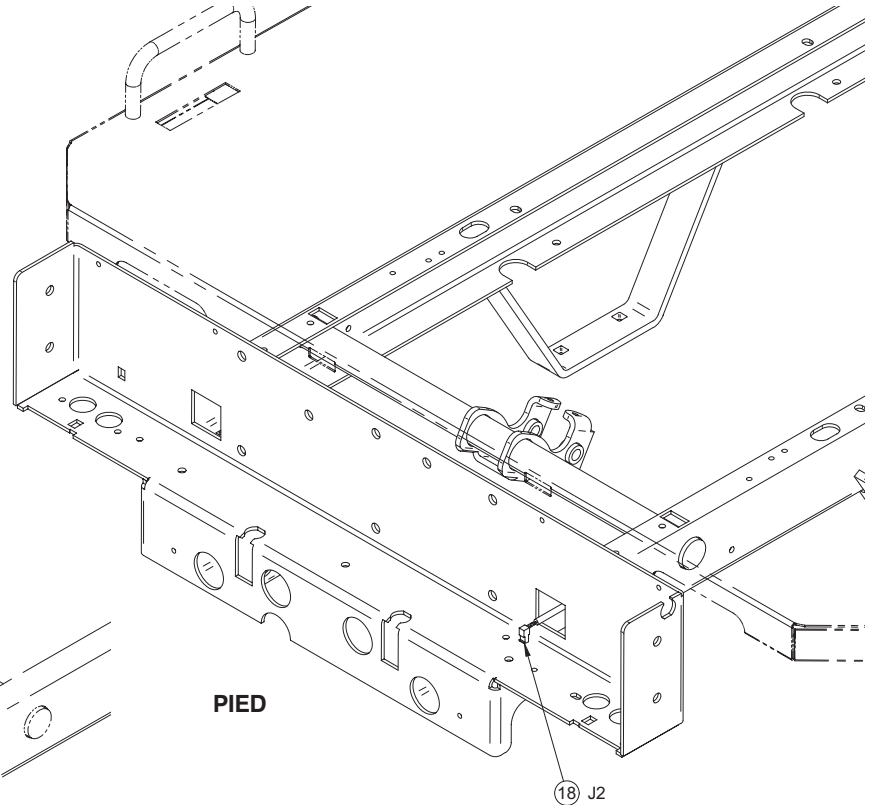

PIED

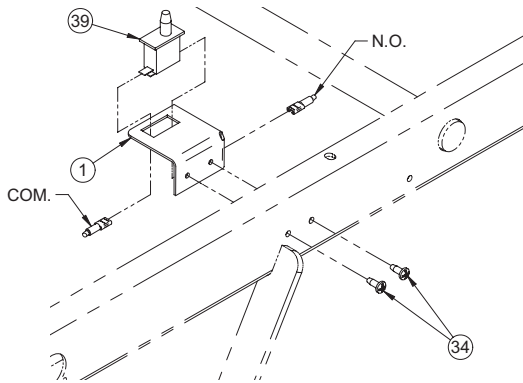

Remise en position RCR (Référence seulement : OL2300227G, Rév. 00)

Item	Numéro de pièce	Nom de pièce	Quantité
1	23-0736Z	Support de micro interrupteur	1
2	1325P003	Micro interrupteur	1
3	17-0192	Écrou pour micro interrupteur	1
4	20-0015Z	Support de poignée d'activation	2
5	20-0242G	Poignée d'activation	2
6	20-0017Z	Douille du mécanisme d'activation	1
7	20-0018Z	Levier mobile	1
8	20-0019Z	Levier fixe	1
9	25-0362Z	Levier de sommier	1
10	25-0456Z	Manchon	1
11	25-0514Z	Manchon intérieur de cylindre	1
12	25-0515Z	Manchon extérieur de cylindre	1
13	M0008	Ciment à filets - force moyenne (bleu)	.3000
14	M0019	Graisse Péto Canada OG2	.0450
15	QDF17-0020	Entretoise à épaulement diamètre 5/16 x 0.210"	7

Remise en position RCR

Remise en position RCR (Référence seulement : OL230227, Rév. 00)

Item	Numéro de pièce	Nom de pièce	Quantité
16	QDF19-0354	Câble section de tête	1
17	QDF19-0815	Câble de section de tête court	1
18	QDF23-0747	Fil de RCR	1
19	QDF5090	Cylindre pneumatique du RCR (Bloc-o-lift #682802)	1
20	QDF9518	Ty-rap nylon noir (0.143 large X 8" long)	2
21	QE18545	Étiquette « Référence au manuel »	2
22	QE71-0222	Autocollant - RCR	2
23	QRC18579	Ressort de compression	2
24	VB15A1O48	Boulon hexagone 5/16-18 x 2" grade 5, plaqué zinc	1
25	VB18A1O52	Boulon hexagone 5/16-18 x 2 1/2" grade 8, plaqué zinc	1
26	VB15A1N44	Boulon hexagone 1/4-20 x 1 3/4" grade 5 plaqué zinc	1
27	VB15A1O56	Boulon hexagone 5/16-18 x 3" grade 5, plaqué zinc	2
28	VB15A1O54	Boulon hexagone 5/16-18 UNC x 2-3/4" long grade 5, plaqué zinc	1
29	VB35A1N24	Boulon à carrosserie 1/4-20 x 3/4" plaqué zinc	5
31	VE30A1O	Écrou hexagone blocage nylon 5/16-18 plaqué zinc	5
32	VE30A1N	Écrou hexagone blocage nylon 1/4-20 plaqué zinc	6
33	VV60B1O12	Vis pression 6 pan creux 5/16-18 x 3/8 plaque zinc	1
34	VV83A9G16	Vis taraudeuse tête pan Phillips type B #10 x 1/2" plaqué zinc	2
36	VW60C081624	Rondelle épaulement nylon (diamètre interne .270" x diamètre .480" x diamètre externe .720")	1
37	VE20AOP	Contre-écrou M10 x 1.0 plaqué zinc	1
38	VV87A9A24	Vis taraudeuse "Truss Phillips" #4 x 1/2"	2
39	QDF9159	Interrupteur de fin de course Cherry	1

Notes

Autocollants français/anglais

Référence seulement : OL230120

Rév. 05

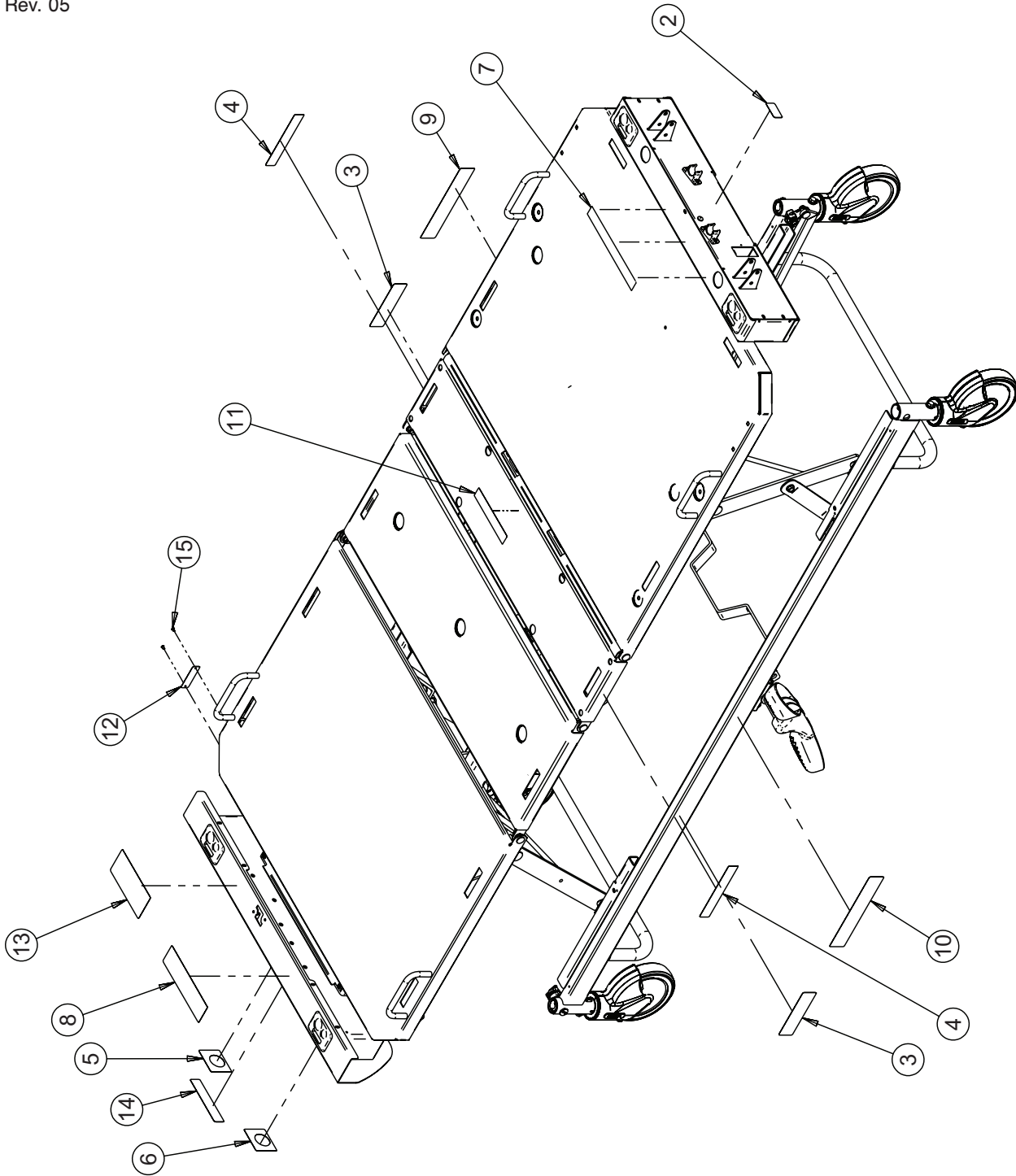

Autocollants français/anglais

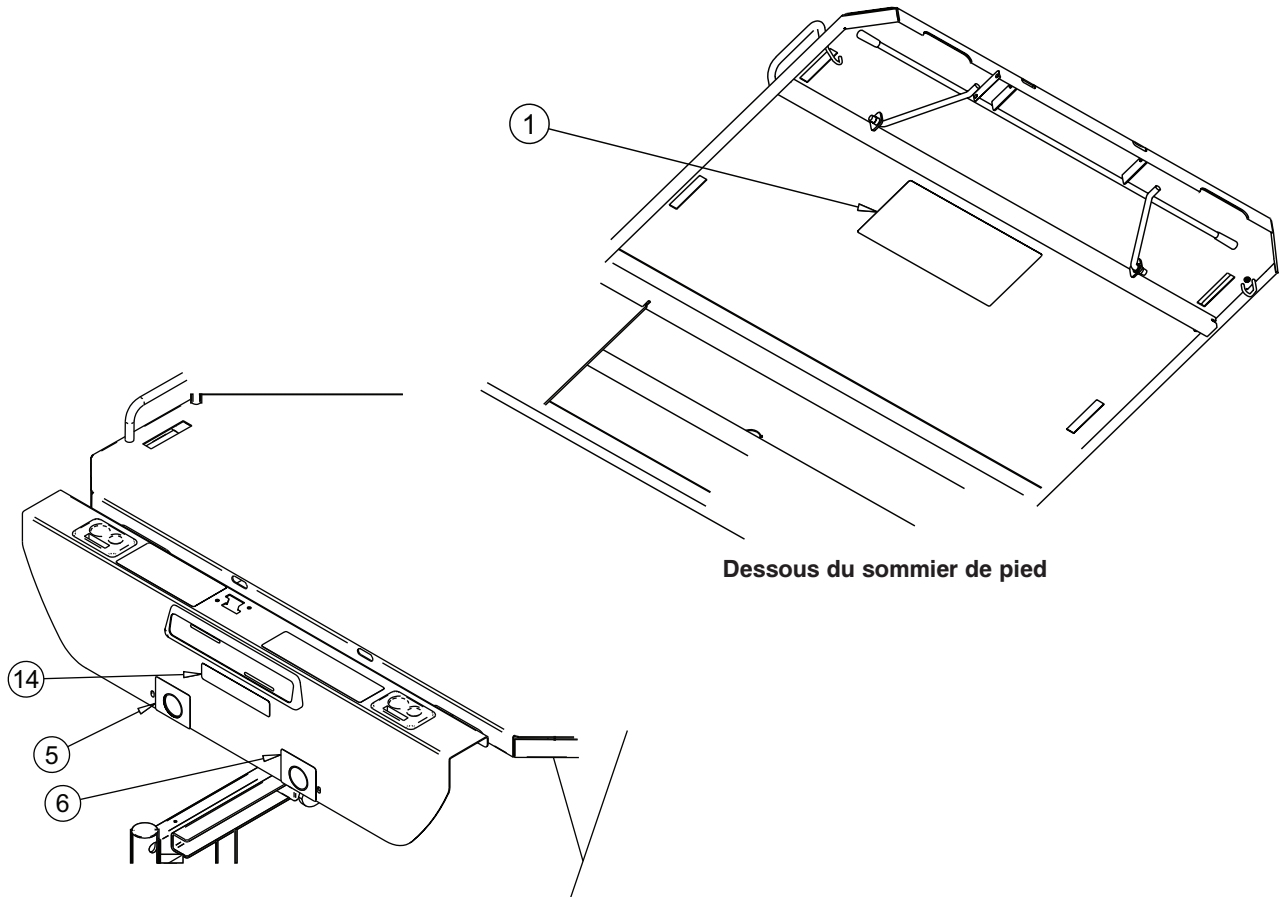

Autocollant français/anglais (Référence seulement : OL230120, Rév. 03)

Item	Numéro de pièce	Nom de pièce	Quantité
1	QE14400-F	Autocollant - Résultats d'essais automatisés	1
2	QE18545	Étiquette « Référence au manuel »	1
3	QE71-0346	Autocollant - STRYKER	2
4	QE71-0547	Autocollant - Charge maximum	2
5	QE71-0707	Autocollant - Position manivelle d'urgence/section de tête	1
6	QE71-0708	Autocollant - Position manivelle d'urgence/section de cuisse	1
7	QE71-0737-T	Autocollant - Blessure grave	1
8	QE71-0738-T	Autocollant - Choc électrique	1
9	QE71-0739-T	Autocollant - Positions de la pédale droite	1
10	QE71-0740-T	Autocollant - Positions de la pédale gauche	1
11	QE71-0741-T	Autocollant - Épaisseur maximum du matelas	1
12	QE71-0749-T	Plaque numéro de série	1
13	QE71-0752-F	Étiquette - Risque de feu	1
14	QE71-0778-F	Autocollant - Attention accessoires	1
15	VR11H43	Rivet «Pop» #43 tête dôme	2

[Retour à la table des matières](#)

Autocollants anglais/espagnol

Référence seulement : OL230121

Rév. 05

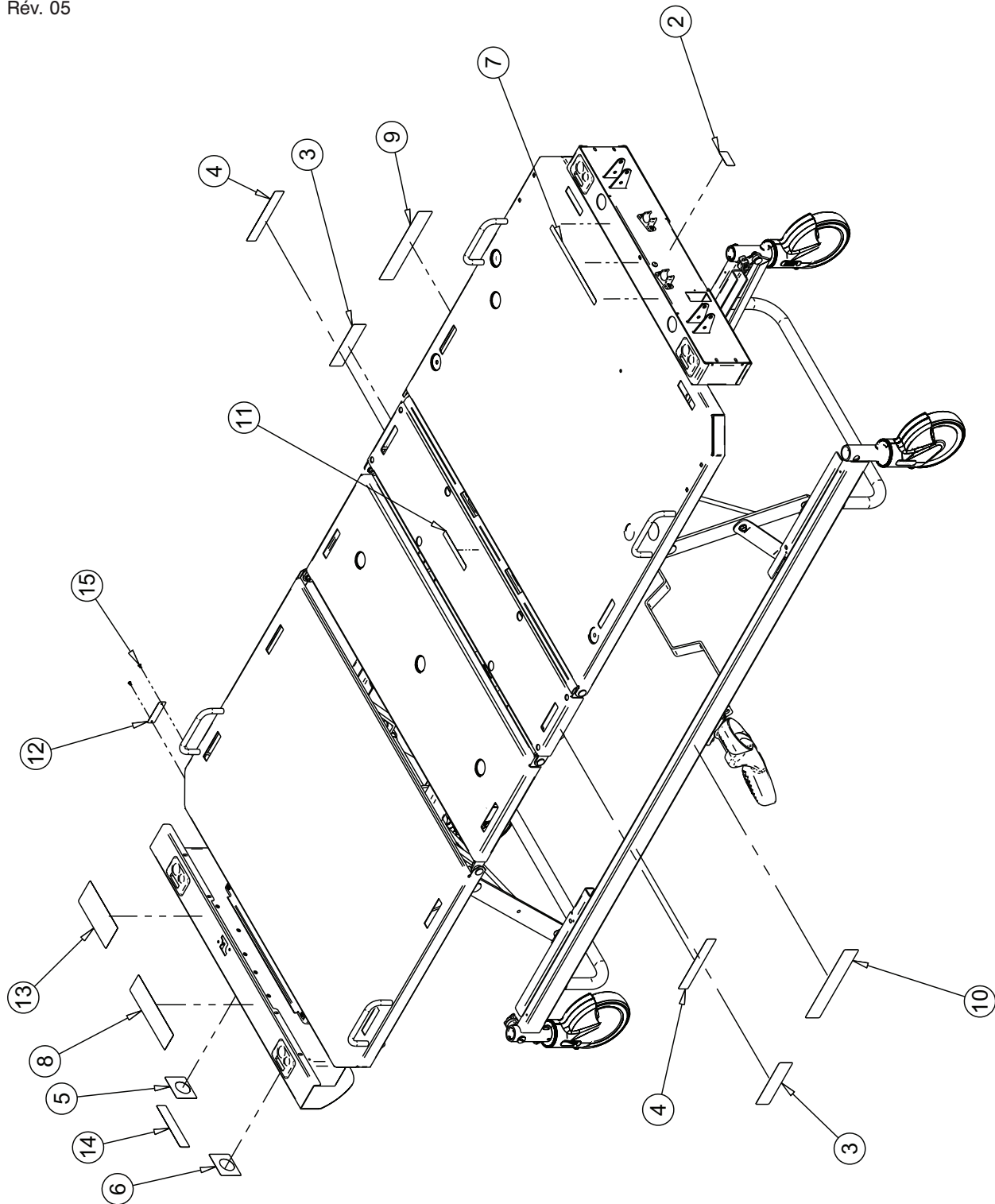

Autocollants anglais/espagnol

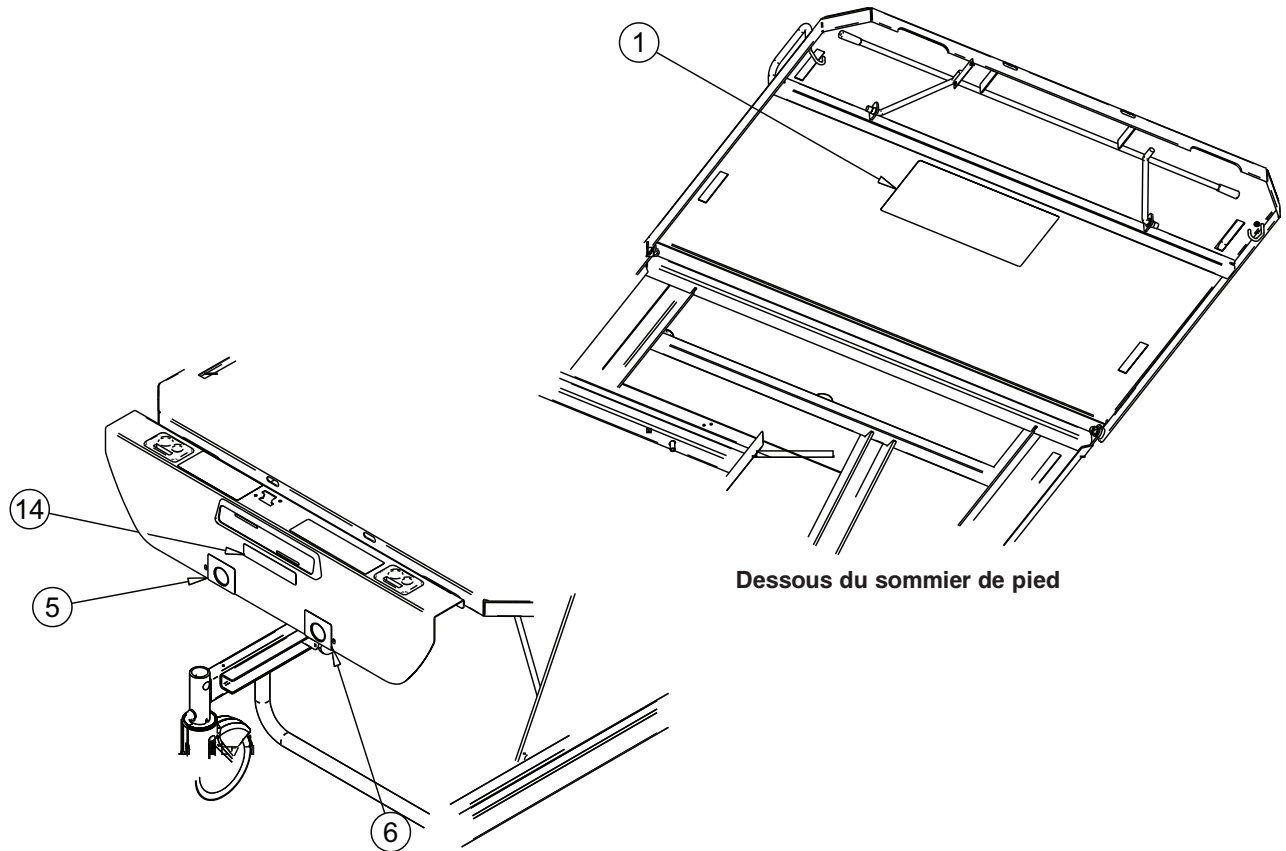

Autocollants anglais/espagnol (Référence seulement : OL230121, Rév. 03)

Item	Numéro de pièce	Nom de pièce	Quantité
1	QE14400-F	Autocollant - Résultats d'essais automatisés	1
2	QE18545	Étiquette « Référence au manuel »	1
3	QE71-0346	Autocollant - STRYKER	2
4	QE71-0547	Autocollant - Charge maximum	2
5	QE71-0707	Autocollant - Position manivelle d'urgence/section de tête	1
6	QE71-0708	Autocollant - Position manivelle d'urgence/section de cuisse	1
7	QE71-0737-T	Autocollant - Blessure grave	1
8	QE71-0738-T	Autocollant - Choc électrique	1
9	QE71-0739-T	Autocollant - Positions de la pédale droite	1
10	QE71-0740-T	Autocollant - Positions de la pédale gauche	1
11	QE71-0741-T	Autocollant - Épaisseur maximum du matelas	1
12	QE71-0749-T	Plaque numéro de série	1
13	QE71-0752-E	Autocollant - Risque de feu	1
14	QE71-0778-E	Autocollant : Attention accessoire	1
15	VR11H43	Rivet «Pop» #43 tête dôme	2

[Retour à la table des matières](#)

Certification BNQ

Référence seulement : OL230258
Rév. 00

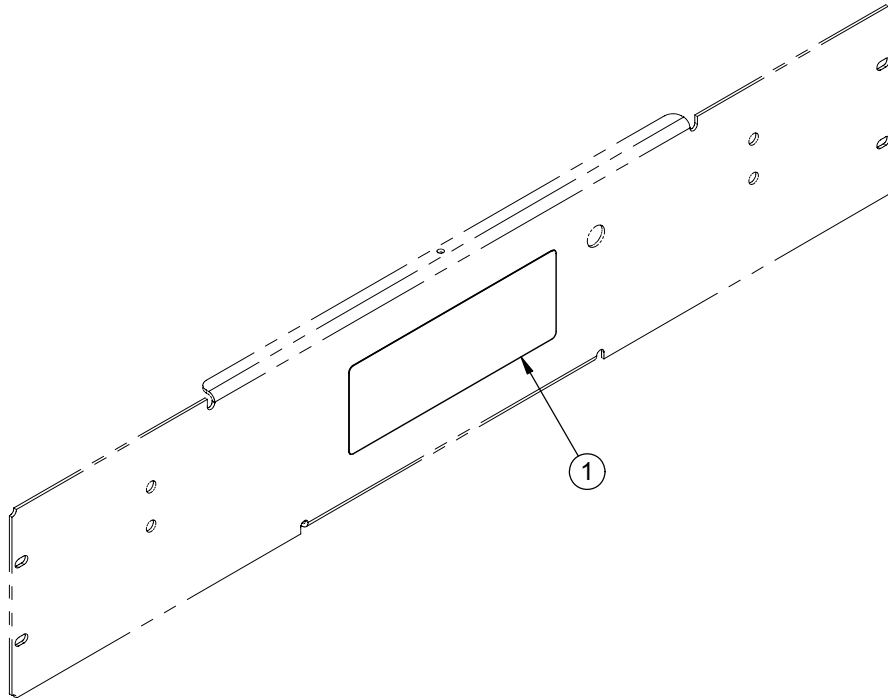

Certification BNQ (Référence seulement : OL230258, Rév. 00)

Item	Numéro de pièce	Nom de pièce	Quantité
1	QE71-1201-F	Autocollant BNQ	1

Notes

Prise auxiliaire 120 V

Référence seulement : OL230010

Rév. 02

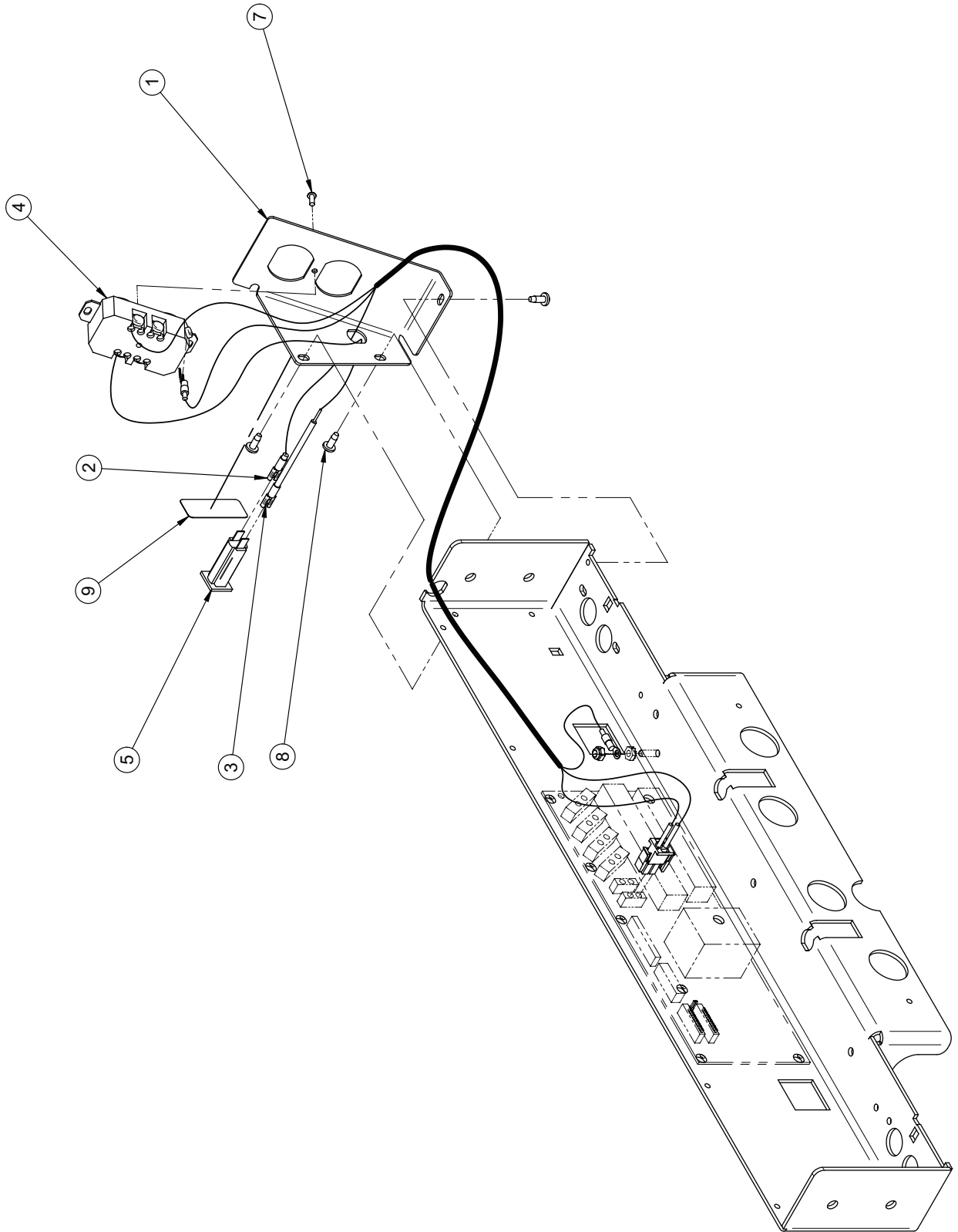

Prise auxiliaire 120 V

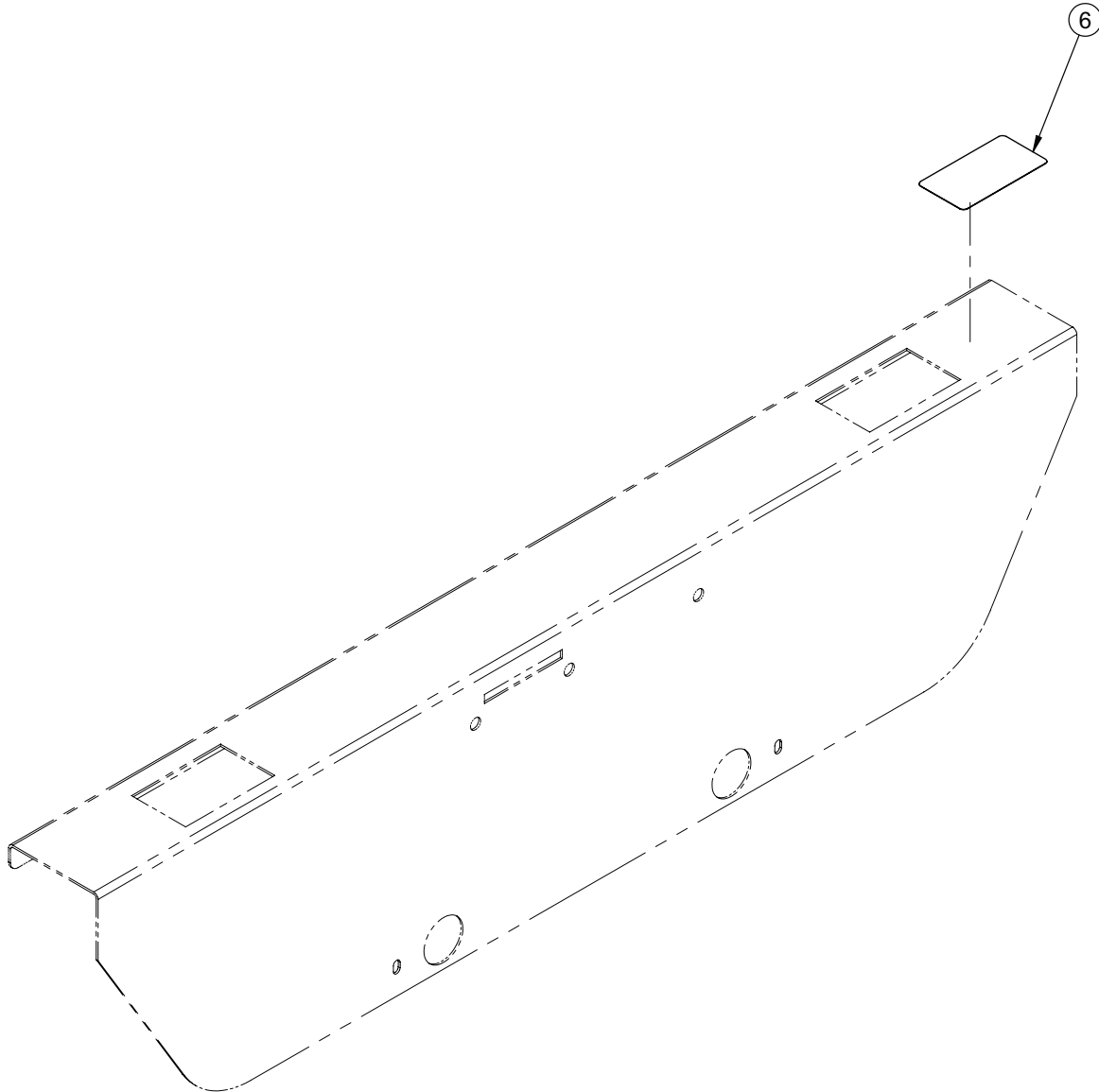

Prise auxiliaire 120 V (Référence seulement : OL230010G, Rév. 03)

Item	Numéro de pièce	Nom de pièce	Quantité
1	23-0219G	Boîtier de la prise auxiliaire	1
2	QDF17-0199	Fil pour prise auxiliaire 120 V	1
3	QDF17-0223	Fil pour disjoncteur	1
4	QDF8024	Prise double Leviton 8200-w	1
5	QDF9025	Disjoncteur 5 A	1
6	QE71-0742-T	Symbole prise électrique	1
7	VV37A1C12	Vis mécanique tête "Truss" Phillips #6-32 x 3/8" plaqué zinc	1
8	VV83A9G16	Vis taraudeuse tête pan Phillips type B #10 x 1/2" plaqué zinc	3
9	QE71-0225-T	Autocollant "Disjoncteur"	1

[Retour à la table des matières](#)

Veilleuse

Référence seulement : OL230017

Rév. 01

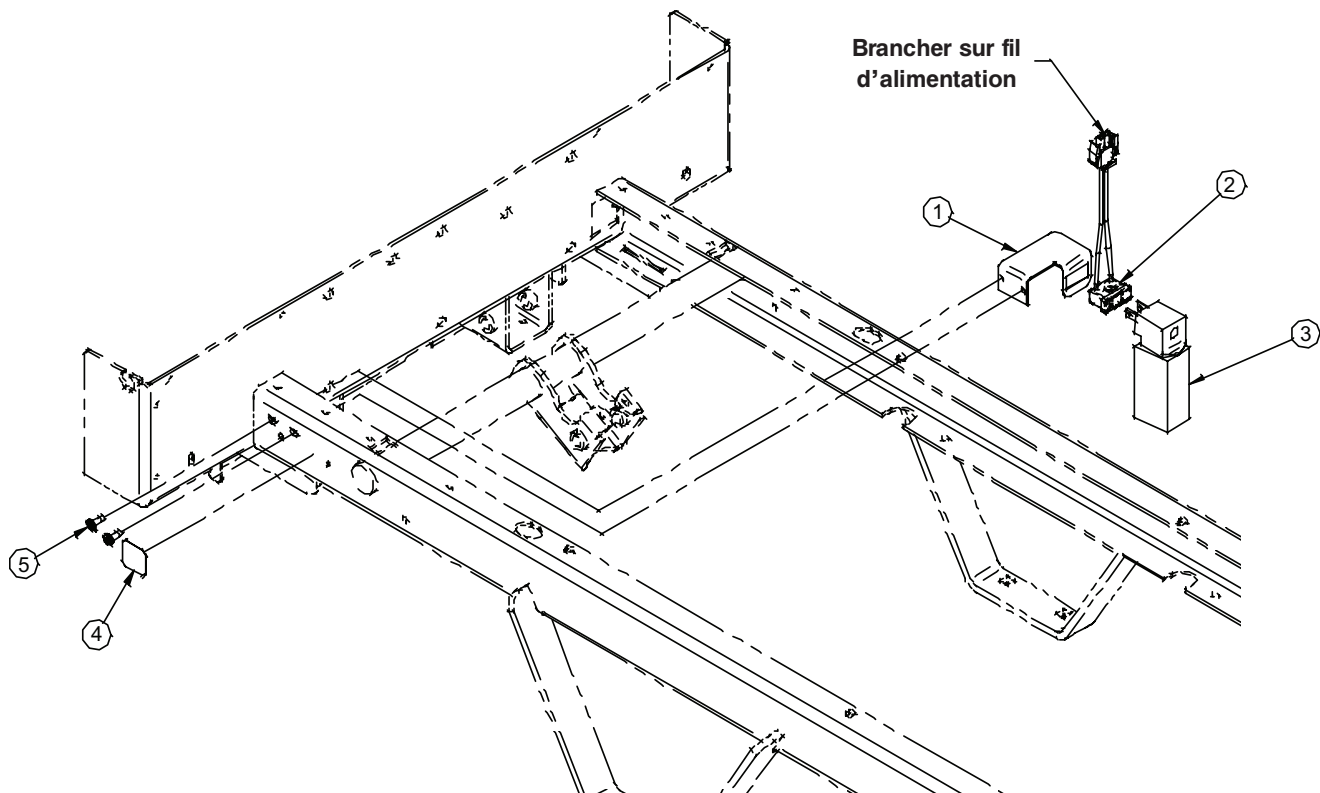

Veilleuse (Référence seulement : OL230017, Rév. 02)

Item	Numéro de pièce	Nom de pièce	Quantité
1	25-0273Z	Support de veilleuse	1
2	QDF18825	Prise à enclenchement rapide	1
3	QDF9539	Veilleuse	1
4	QE71-0712	Étiquette - veilleuse	1
5	VV83A9G16	Vis taraudeuse tête pan Phillips type B #10 x 1/2" plaqué zinc	2

Fil avec fiche phonique 1/4"

Référence seulement : OL230215

Rév. 00

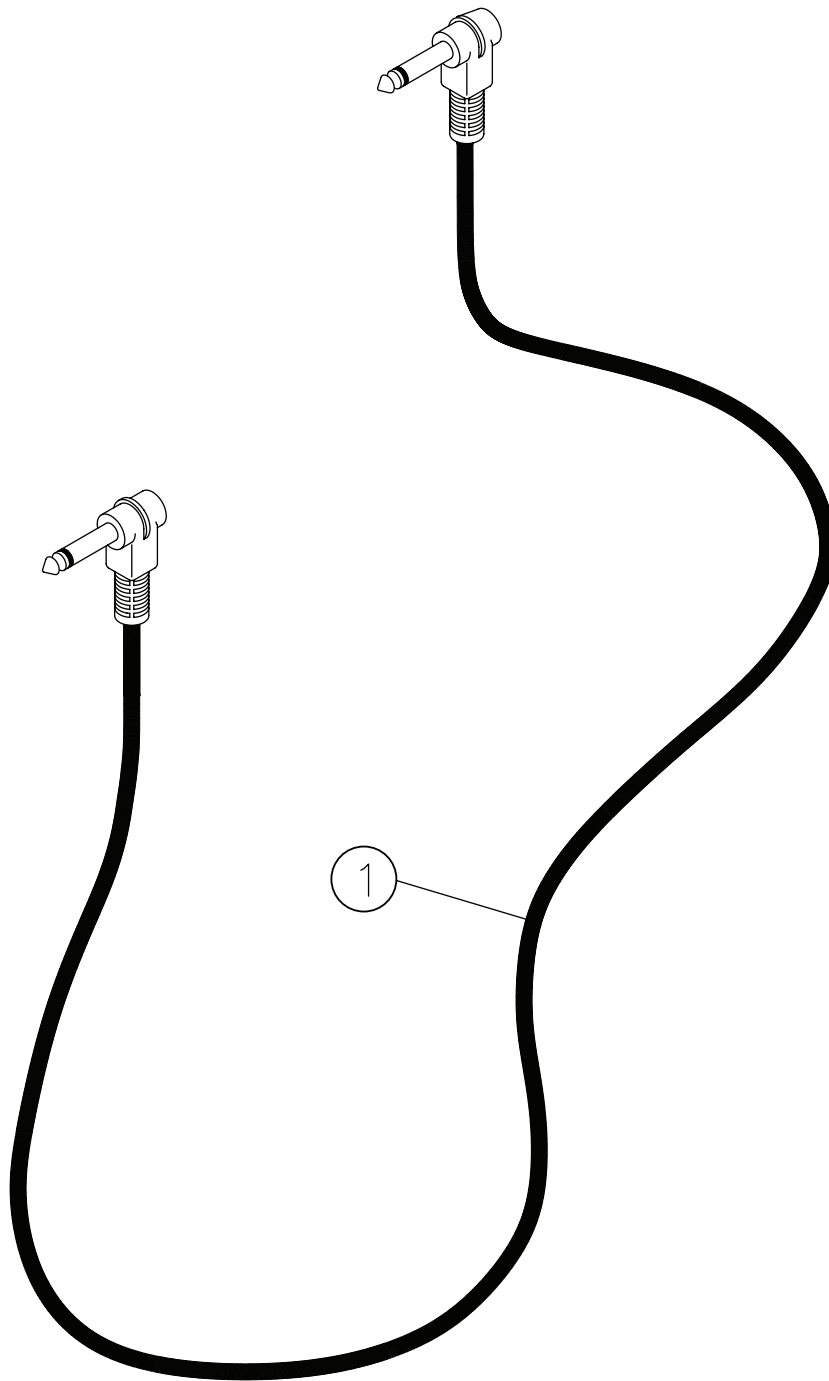

Fil avec fiche phonique 1/4" (Référence seulement : OL230215, Rév. 01)

Item	Numéro de pièce	Nom de pièce	Quantité
1	QDF23-0571	Fil de connexion mural mono	1

[Retour à la table des matières](#)

Pare-chocs - 2 roulettes souples

Référence seulement : OL230241

Rév. 00

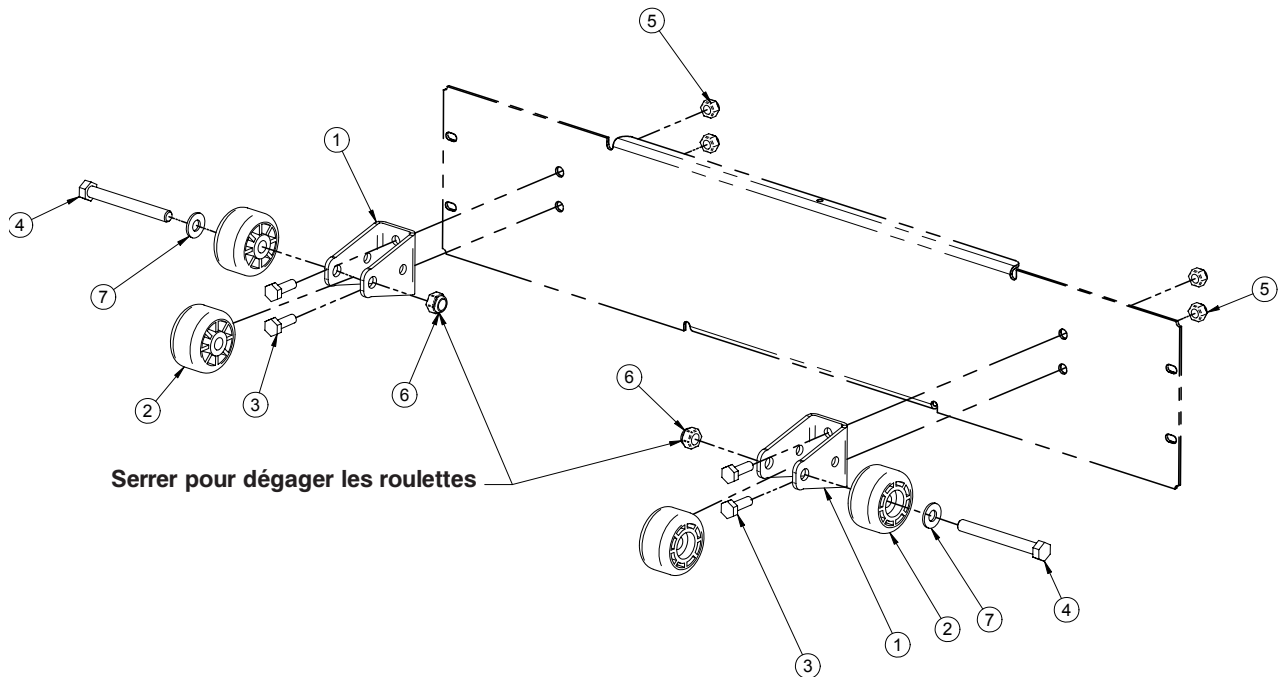

Pare-chocs - 2 roulettes souples (Référence seulement : OL230241G, Rév. 00)

Item	Numéro de pièce	Nom de pièce	Quantité
1	23-0798G	Support simple de pare-choc	2
2	QPC-14-0321	Roulette de pare-chocs diamètre 1-3/4"	4
3	VB15A1N24	Boulon 1/4"-20 x 3/4" Grade 5 z.p.	4
4	VB15A1O54	Boulon 5/16-18 x 2 3/4" long grade 5, "Full Thread"	2
5	VE30A1N	Écrou blocage nylon 1/4-20	4
6	VE30A1O	Écrou blocage nylon 5/16-18 p.z.	2
7	VW10A10	Rondelle plate 5/16" SAE plaqué zinc	2

Pare-chocs - 1 roulette rigide

Référence seulement : OL230242

Rév. 00

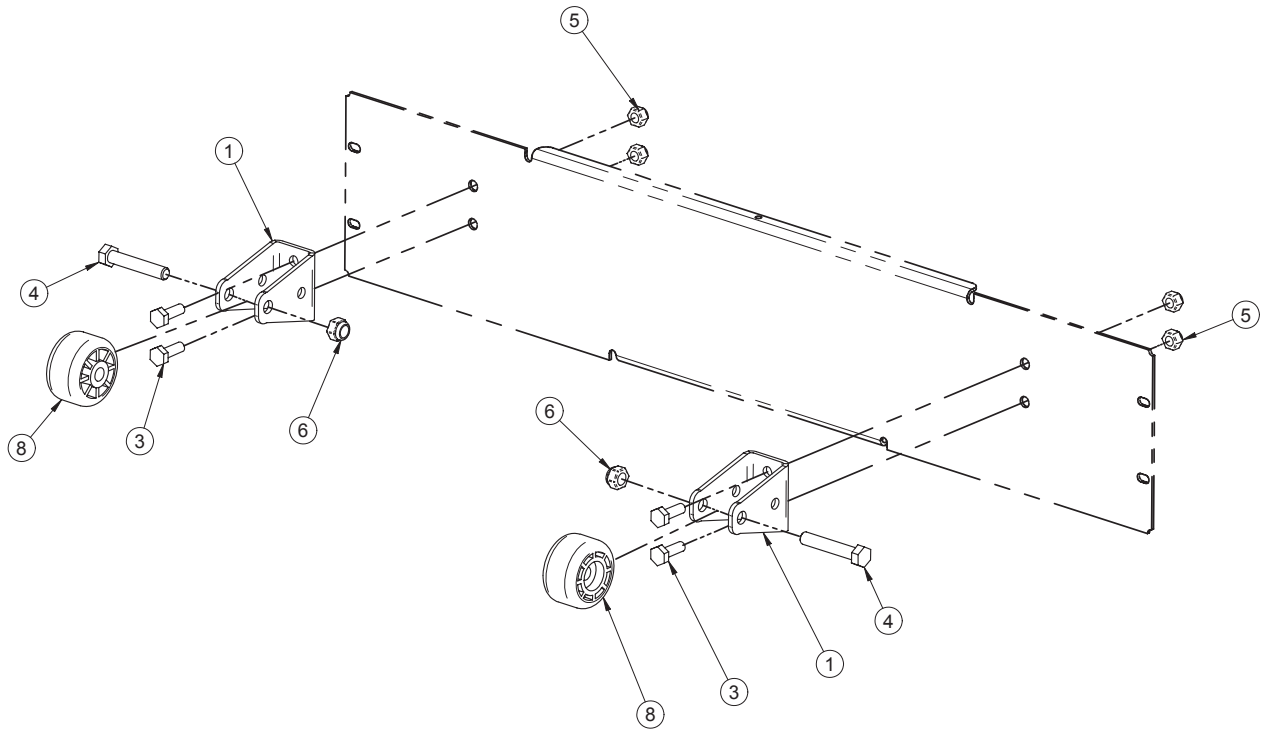

Pare-chocs - 1 roulette rigide (Référence seulement : OL230242G, Rév. 00)

Item	Numéro de pièce	Nom de pièce	Quantité
1	23-0798G	Support simple de pare-choc	2
3	VB15A1N24	Boulon 1/4"-20 x 3/4" Grade 5 p.z.	4
4	VB15A1O44	Boulon 5/16-18 x 1 3/4" LG Grade 5	2
5	VE30A1N	Écrou blocage nylon 1/4-20	4
6	VE30A1O	Écrou blocage nylon 5/16"-18	2
8	QPN-14-0705	Roulette	2

Pare-chocs réglables

Référence seulement : OL230243

Rév. 00

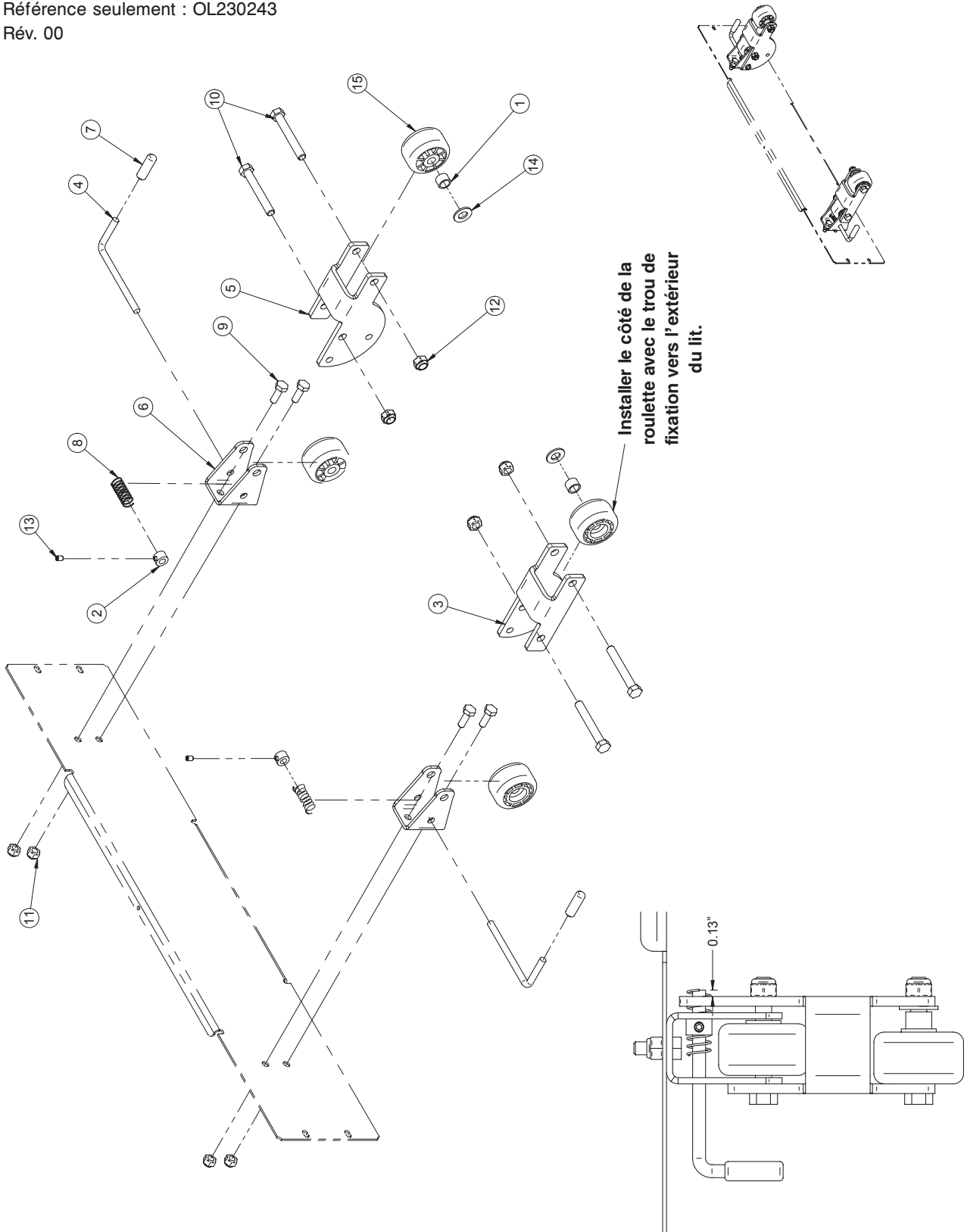

Pare-chocs réglables

Pare-chocs réglables (Référence seulement : OL230243, Rév. 00)

Item	Numéro de pièce	Nom de pièce	Quantité
1	14403Z	Espaceur	2
2	19-0478Z	Butée réglable	2
3	23-0347G	Plaque pivotante gauche	1
4	23-0348Z	Verrou	2
5	23-0349G	Plaque pivotante droite	1
6	23-0798G	Support simple de pare-choc	2
7	QPVA0012	Capuchon vinyl diamètre 1/4" x 1 1/4"	2
8	QRC18642	Ressort du déclencheur plaqué zinc	2
9	VB15A1N24	Boulon 1/4"-20 x 3/4" Grade 5 p.z.	4
10	VB15A1O50	Boulon hexagone 5/16-18 x 2 1/4" grade 5, plaqué zinc	4
11	VE30A1N	Écrou blocage nylon 1/4-20	4
12	VE30A1O	Écrou hexagone blocage nylon 5/16-18 plaqué zinc	4
13	VV60A0G08-S	Vis pression 6 pans creux 10-32 x 1/4 "Scotch Grip"	2
14	VW10C122402	Rondelle de nylon 3/8" diamètre intérieur x 1/16"	2
15	QPN14-0705	Roulette	4

Pare-choc de lit court

Référence seulement : OL230244
Rév. 00

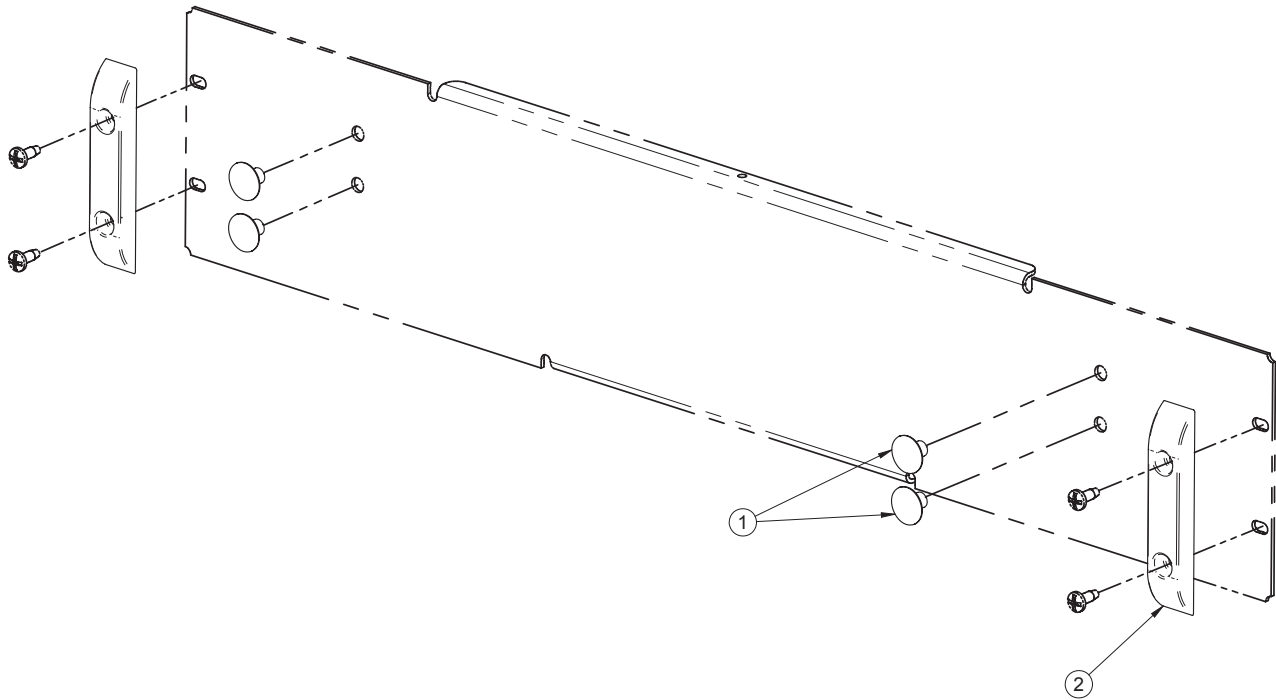

Pare-choc de lit court (Référence seulement : OL230244, Rév. 00)

Item	Numéro de pièce	Description	Quantité
1	QPPE1207	Bouchon de plastique 1/4"	4
2	QP23-0776	Glisseur	2

Fil avec fiche 90° nord-américaine qualité hôpital

Référence seulement : OL250055
Rév. 00

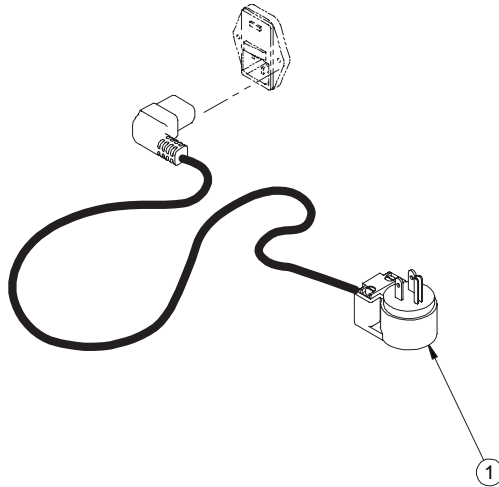

Fil avec fiche 90° nord-américaine qualité hôpital (Référence seulement : OL250055, Rév. 01)

Item	Numéro pièce	Nom de pièce	Qté
1	QDF8066-90D	Fil 120 V, fiche nord-américaine 90° qualité hôpital	1

Fil avec fiche moulée droite nord-américaine qualité hôpital

Référence seulement : OL250053
Rév. 00

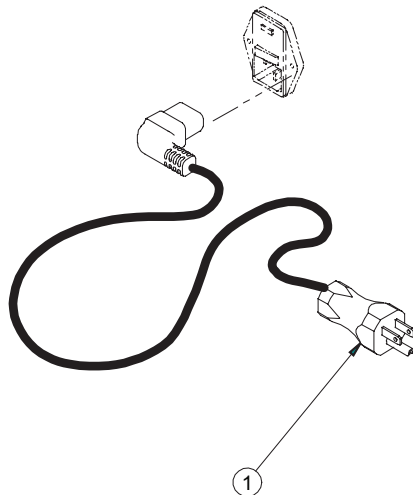

Fil avec fiche moulée droite nord-américaine qualité hôpital (Référence seulement : OL250053, Rév. 01)

Item	Numéro pièce	Nom de pièce	Qté
1	QDF8066	Fil 120 V avec fiche moulée droite nord-américaine qualité hôpital	1

[Retour à la table des matières](#)

Fiches et câbles électriques

Quantité pour chaque : 1

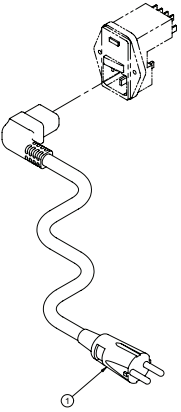
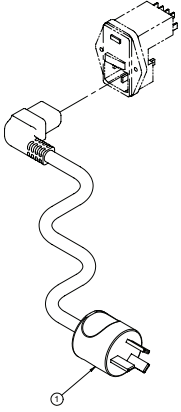
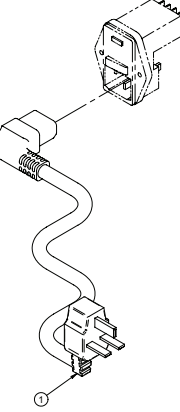
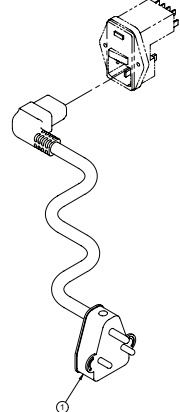
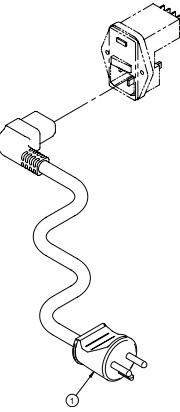
Europe Continentale	Australia	Royaume-Uni	Inde	Danemark
Référence seulement : OL250058 Rév. 01	Référence seulement : OL250059 Rév. 01	Référence seulement : OL250060 Rév. 01	Référence seulement : OL250061 Rév. 01	Référence seulement : OL250067 Rév. 01
				
Numéro de pièce : QDF8066-EUR	Numéro de pièce : QDF8066-AUS	Numéro de pièce : QDF8066-ROY	Numéro de pièce : QDF8066-IND	Numéro de pièce : QDF8066-DAN

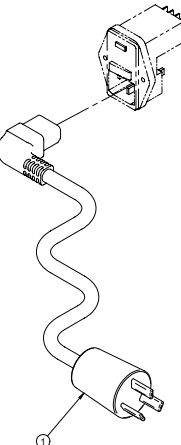
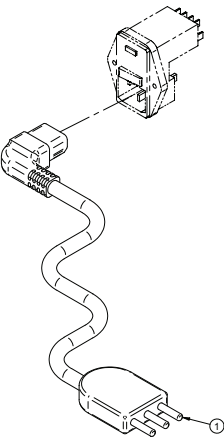
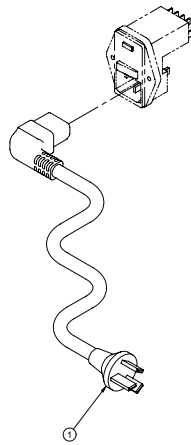
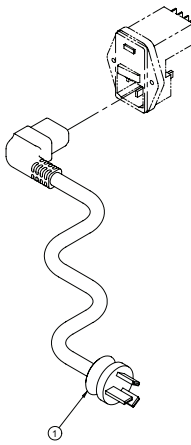
Israël	Italie/Chili	Argentine	Chine
Référence seulement : OL250068 Rév. 01	Référence seulement : OL250069 Rév. 01	Référence seulement : OL250073 Rév. 01	Référence seulement : OL250074 Rév. 01
			
Numéro de pièce : QDF8066-ISR	Numéro de pièce : QDF8066-ITA	Numéro de pièce : QDF8066-ARG	Numéro de pièce : QDF8066-CHI

Côté de lit pleine longueur rétractable

Référence seulement : OL230202

Rév. 08

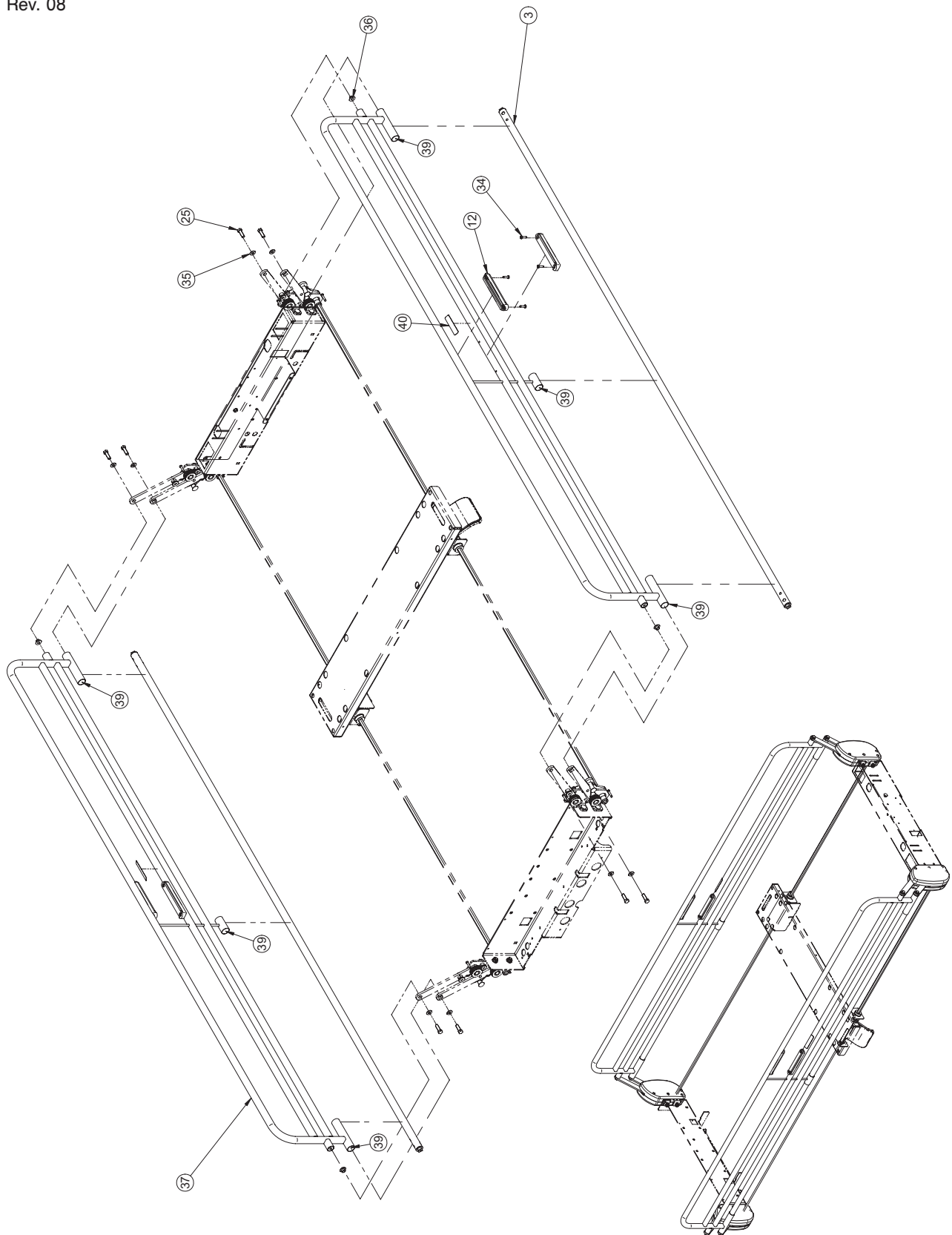

[Retour à la table des matières](#)

Côté de lit pleine longueur rétractable

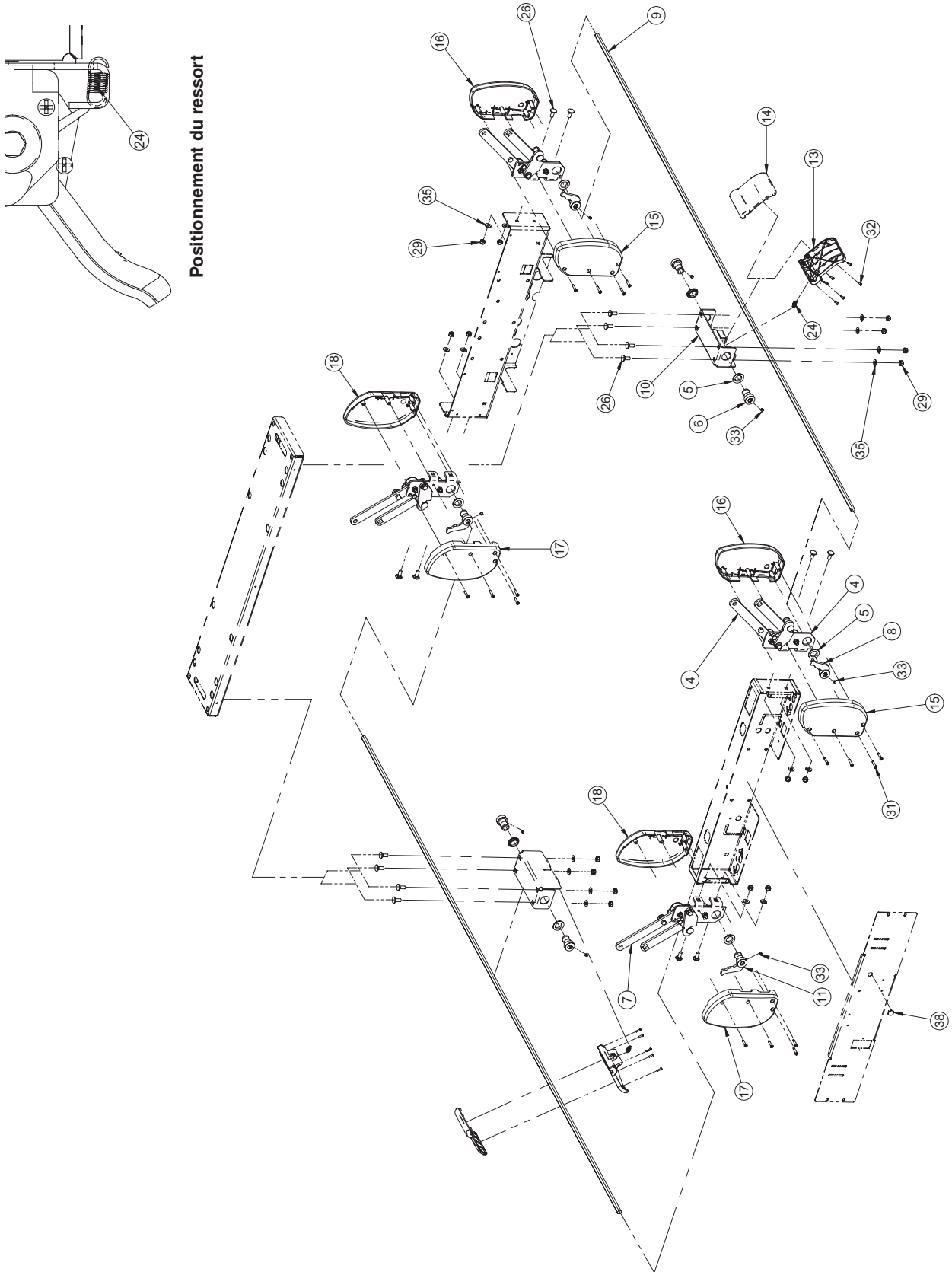

Côté de lit pleine longueur rétractable peint

Côté de lit pleine longueur rétractable peint (Référence seulement : OL230202G, Rév. 06)

Item	Numéro de pièce	Nom de pièce	Quantité
3	23-0492G	Sous-ensemble tube de pivot	2
4	23-0535G	S.A. mécanisme côté de lit droit	2
5	23-0541	Entretoise à épaulement	8
6	23-0547Z	Douille de blocage	4
7	23-0548G	S.A. mécanisme côté de lit gauche	2
8	23-0549Z	S.A. doigt de désengagement droit	2
9	23-0550Z	Tige de désengagement - tête	2
10	23-0551G	Support poignée de déverrouillage	2
11	23-0555Z	S.A. doigt désengagement gauche	2
12	QP23-0389-07	Support pour module de commande amovible	4
13	QP23-0556-08	Poignée de déverrouillage partie supérieure	2
14	QP23-0557-08	Poignée de déverrouillage partie inférieure	2
15	QP23-0623-07	Couvercle extérieur mécanisme de côté de lit tête droit	2
16	QP23-0624-07	Couvercle extérieur mécanisme de côté de lit pied droit	2
17	QP23-0625-07	Couvercle extérieur mécanisme de côté de lit tête gauche	2
18	QP23-0626-07	Couvercle extérieur mécanisme de côté de lit pied gauche	2
24	QRE23-0561	Ressort d'extension de la poignée de déverrouillage	2
25	VB15A1O32-S	Boulon hexagone 5/16 - 18 x 1" grade 5 plaqué zinc	8
26	VB35A1O24	Boulon à carrosserie (petit cou) 5/16-18 x 3/4" grade 5 plaqué zinc	16
29	VE30A1O	Écrou hexagone blocage nylon 5/16-18 plaqué zinc	16
31	VV23A1G32HL	Vis taraudeuse tête pan Phillips type High-Low #10 x 1" plaqué zinc	16
32	VV23A9C16HL	Vis taraudeuse High-Low tête Pan Phillips type B #6 X 1/2	12
33	VV61A0M08	Vis pression 6 pan creux à insertion nylon 1/4 - 28 x 1/4"	8
34	VV83A9G24	Vis taraudeuse tête pan Phillips type B #10 x 3/4" plaqué zinc	8
35	VW10A10	Rondelle plate 5/16" SAE p.z.	24
36	23-0658	Espaceur	4
37	23-0485G	Sous-ensemble côtés de lit pleine longueur rétractables	2
38	QPCE1207	Bouchon diamètre 5/8"-18 UNC jauge 16-18	1
39	M0019	Graisse Péto Canada OG2	.0300
40	QE71-0764T	Étiquette : Manipuler ici	2

[Retour à la table des matières](#)

Côté de lit pleine longueur rétractable chromé

Côté de lit pleine longueur rétractable chromé (Référence seulement : OL230202CG, Rév. 06)

Item	Numéro de pièce	Nom de pièce	Quantité
3	23-0492C	Sous-assemblage tube de pivot	2
4	23-0535G	S.A. mécanisme côté de lit droit	2
5	23-0541	Entretoise à épaulement	8
6	23-0547Z	Douille de blocage	4
7	23-0548G	S.A. mécanisme côté de lit gauche	2
8	23-0549Z	S.A. doigt désengagement droit	2
9	23-0550Z	Tige de désengagement - tête	2
10	23-0551G	Support poignée de déverrouillage	2
11	23-0555Z	S.A. doigt désengagement gauche	2
12	QP23-0389-07	Support pour module de commande amovible	4
13	QP23-0556-08	Poignée de déverrouillage partie supérieure	2
14	QP23-0557-08	Poignée de déverrouillage partie inférieure	2
15	QP23-0623-07	Couvercle extérieure mécanisme de côté de lit tête droit	2
16	QP23-0624-07	Couvercle extérieur mécanisme de côté de lit pied droit	2
17	QP23-0625-07	Couvercle extérieure mécanisme de côté de lit tête gauche	2
18	QP23-0626-07	Couvercle extérieur mécanisme de côté de lit pied gauche	2
24	QRE23-0561	Ressort d'extension de la poignée de déverrouillage	2
25	VB15A1O32-S	Boulon hexagone 5/16 - 18 x 1" grade 5 plaqué zinc	8
26	VB35A1O24	Boulon à carrosserie (petit cou) 5/16-18 x 3/4" grade 5 plaqué zinc	16
29	VE30A1O	Écrou hexagone blocage nylon 5/16-18 plaqué zinc	16
31	VV23A1G32HL	Vis taraudeuse tête pan Phillips type High-Low #10 x 1" plaqué zinc	16
32	VV23A9C16HL	Vis taraudeuse High-Low tête Pan Phillips type B #6 X 1/2	12
33	VV61A0M08	Vis pression 6 pan creux à insertion nylon 1/4 - 28 x 1/4"	8
34	VV83A9G24	Vis taraudeuse tête pan Phillips type B #10 x 3/4" plaqué zinc	8
35	VW10A10	Rondelle plate 5/16" SAE plaqué zinc	24
36	23-0658	Espaceur	4
37	23-0485C	Sous-assemblage côtés de lit pleine longueur rétractables	2
38	QPCE1207	Bouchon diamètre 5/8"-18 UNC jauge 16-18	1
39	M0019	Graisse Péto Canada OG2	.0300
40	QE71-0764T	Étiquette : Manipuler ici	2

Côté de lit pleine longueur rétractable sans contrôle

Référence seulement : OL230211

Rév. 03

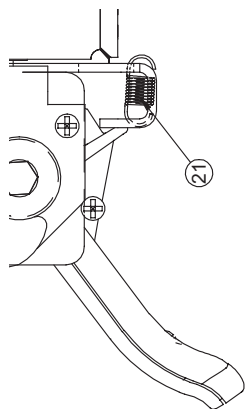

Positionnement du ressort

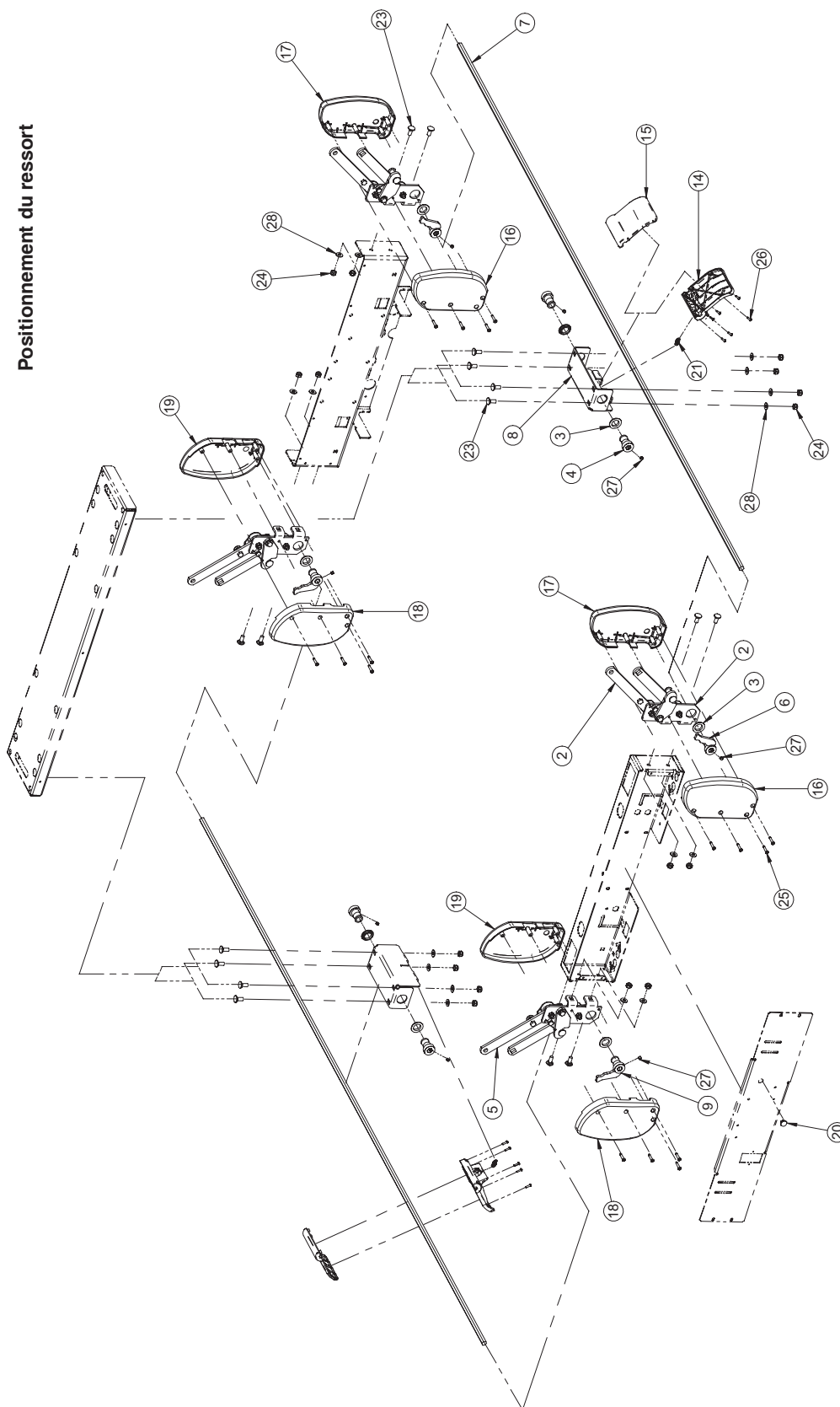

[Retour à la table des matières](#)

Côté de lit pleine longueur rétractable sans contrôle

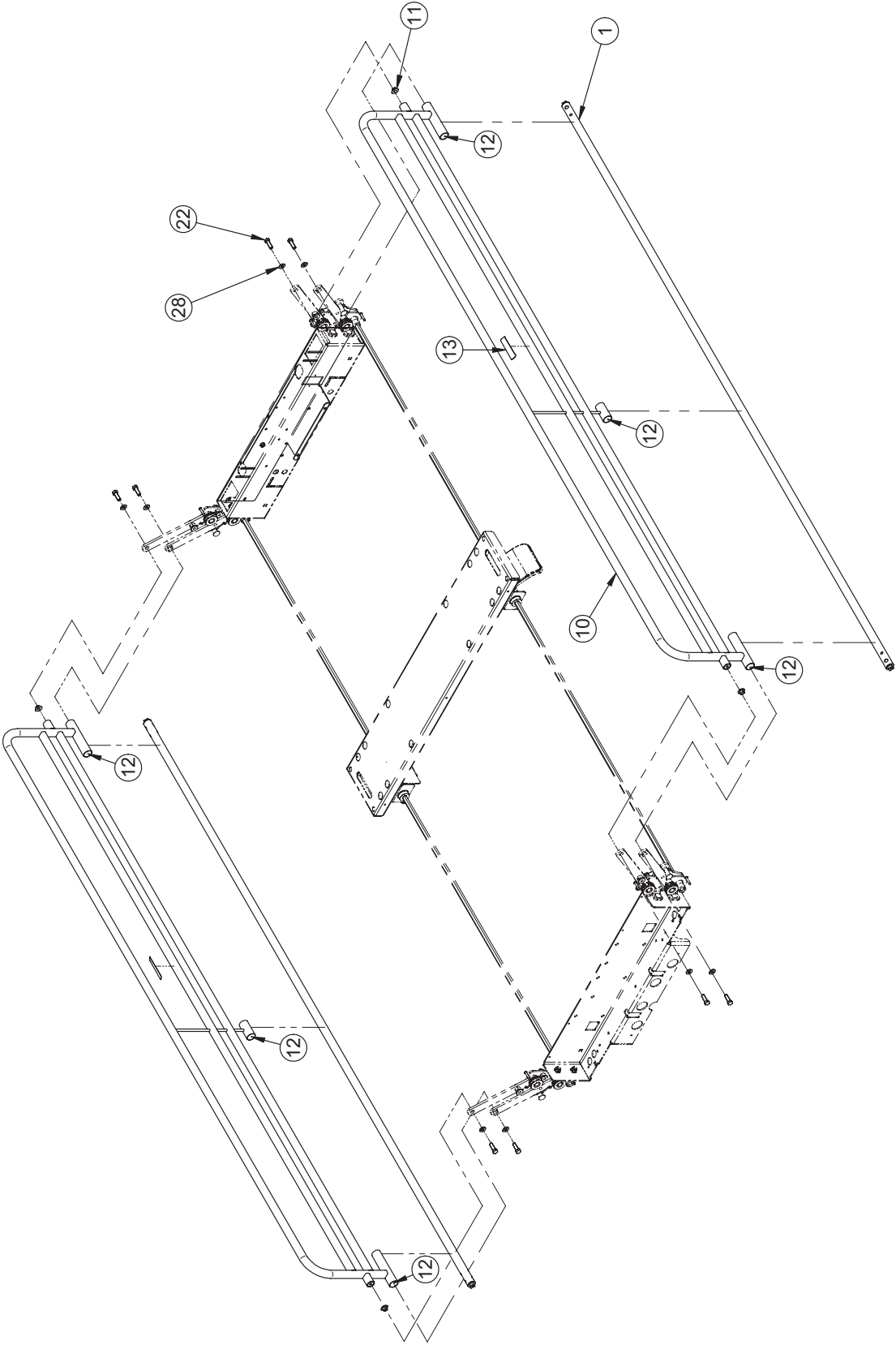

Côté de lit pleine longueur rétractable sans contrôle peint

Côté de lit pleine longueur rétractable sans contrôle peint (Référence seulement : OL230211G, Rév. 03)

Item	Numéro de pièce	Description	Quantité
1	23-0492G	Sous-assemlage tube de pivot	2
2	23-0535G	Sous-assemlage mécanique de côté de lit droit	2
3	23-0541	Entretoise à épaulement	8
4	23-0547Z	Douille de blocage	4
5	23-0548G	Sous-assemlage mécanique de côté de lit gauche	2
6	23-0549Z	Sous-assemlage doigt de désengagement droit	2
7	23-0550Z	Tige de désengagement - tête	2
8	23-0551G	Support poignée de déverrouillage	2
9	23-0555Z	Sous-assemlage doigt de désengagement gauche	2
10	23-0654G	Sous-assemlage côté de lit pleine longueur sans contrôle	2
11	23-0658	Espaceur	4
12	M0019	Graisse Petro Canada OG2	.0300
13	QE71-0764T	Étiquette: Manipuler ici	2
14	QP23-0556-08	Poignée de déverrouillage - partie supérieure	2
15	QP23-0557-08	Poignée de déverrouillage - partie inférieure	2
16	QP23-0623-07	Couvercle extérieur du mécanisme de côté de lit tête droit	2
17	QP23-0624-07	Couvercle extérieur du mécanisme de côté de lit pied droit	2
18	QP23-0625-07	Couvercle extérieur du mécanisme de côté de lit tête gauche	2
19	QP23-0626-07	Couvercle extérieur du mécanisme de côté de lit pied gauche	2
20	QPCE1207	Bouchon diamètre 5/8"-18 UNC jauge 16-18	1
21	QRE23-0561	Ressort d'extension de la poignée de déverrouillage	2
22	VB15A1O32-S	Boulon 5/16"-18 x 1" long grade 5	8
23	VB35A1O24	Boulon de carrosserie (petit cou) 5/16-18 x 3/4" grade 5 plaqué zinc	16
24	VE30A1O	Écrou hexagone blocage nylon 5/16"-18	16
25	VV23A1G32HL	Vis taraudeuse type High-Low tête pan Phillips #10 x 1" plaqué zinc	16
26	VV23A9C16HL	Vis type "High-Low" B pan Phillips #6 x 1/2	12
27	VV61A0M08	Vis pression 6 pan creux à insertion nylon 1/4-28 x 1/4"	8
28	VW10A10	Rondelle plate 5/16" SAE	24

[Retour à la table des matières](#)

Côté de lit pleine longueur rétractable sans contrôle chromé

Côté de lit pleine longueur rétractable sans contrôle chromé (Référence seulement : OL230211CG, Rév. 03)

Item	Numéro de pièce	Description	Quantité
1	23-0492C	Sous-assemblage tube de pivot	2
2	23-0535G	Sous-assemblage mécanique de côté de lit droit	2
3	23-0541	Entretoise à épaulement	8
4	23-0547Z	Douille de blocage	4
5	23-0548G	Sous-assemblage mécanique de côté de lit gauche	2
6	23-0549Z	Sous-assemblage doigt de désengagement droit	2
7	23-0550Z	Tige de désengagement - tête	2
8	23-0551G	Support poignée de déverrouillage	2
9	23-0555Z	Sous-assemblage doigt de désengagement gauche	2
10	23-0654C	Sous-assemblage côté de lit pleine longueur sans contrôle	2
11	23-0658	Espaceur	4
12	M0019	Graisse Petro Canada OG2	.0300
13	QE71-0764T	Étiquette: Manipuler ici	2
14	QP23-0556-08	Poignée de déverrouillage - partie supérieure	2
15	QP23-0557-08	Poignée de déverrouillage - partie inférieure	2
16	QP23-0623-07	Couvercle extérieur du mécanisme de côté de lit tête droit	2
17	QP23-0624-07	Couvercle extérieur du mécanisme de côté de lit pied droit	2
18	QP23-0625-07	Couvercle extérieur du mécanisme de côté de lit tête gauche	2
19	QP23-0626-07	Couvercle extérieur du mécanisme de côté de lit pied gauche	2
20	QPCE1207	Bouchon diamètre 5/8"-18 UNC jauge 16-18	1
21	QRE23-0561	Ressort d'extension de la poignée de déverrouillage	2
22	VB15A1O32-S	Boulon 5/16"-18 x 1" long grade 5	8
23	VB35A1O24	Boulon de carrosserie (petit cou) 5/16-18 x 3/4" grade 5 plaqué zinc	16
24	VE30A1O	Écrou hexagone blocage nylon 5/16"-18	16
25	VV23A1G32HL	Vis taraudeuse type High-Low tête pan Phillips #10 x 1" plaqué zinc	16
26	VV23A9C16HL	Vis type "High-Low" B pan Phillips #6 x 1/2	12
27	VV61A0M08	Vis pression 6 pan creux à insertion nylon 1/4-28 x 1/4"	8
28	VW10A10	Rondelle plate 5/16" SAE	24

Protecteur PVC pour pleine longueur

Référence seulement : OL230208

Rév. 00

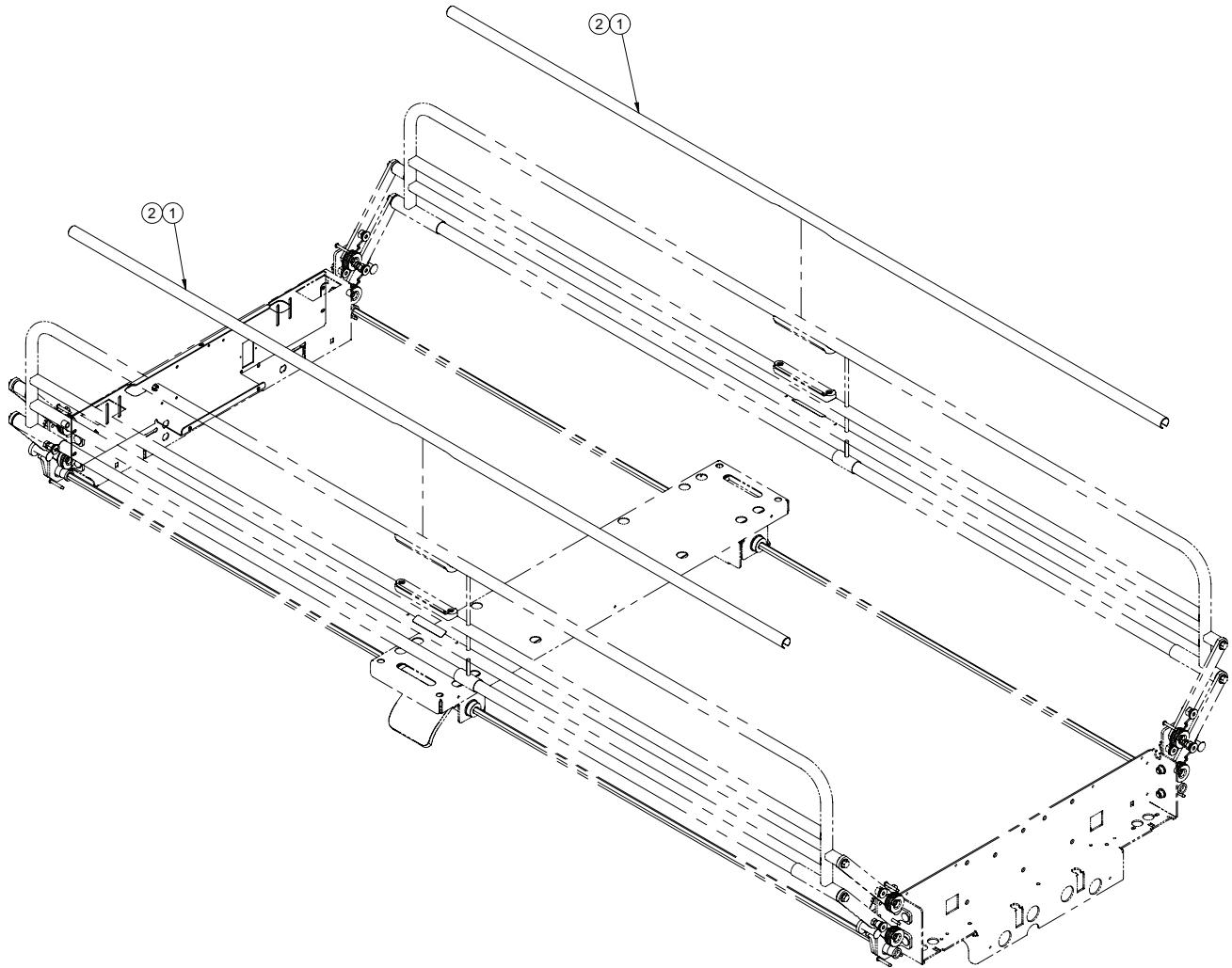

Protecteur PVC pour pleine longueur (Référence seulement : OL230208, Rév. 01)

Item	Numéro de pièce	Nom de pièce	Quantité
1	23-0641	Protecteur PVC pour côté pleine longueur	2
2	QDF7826	Ruban adhésif 3M n° 950 x 1"	12

[Retour à la table des matières](#)

Côtés de lit rétractables avec contrôles fixes

Référence seulement : OL230245
Rév. 00

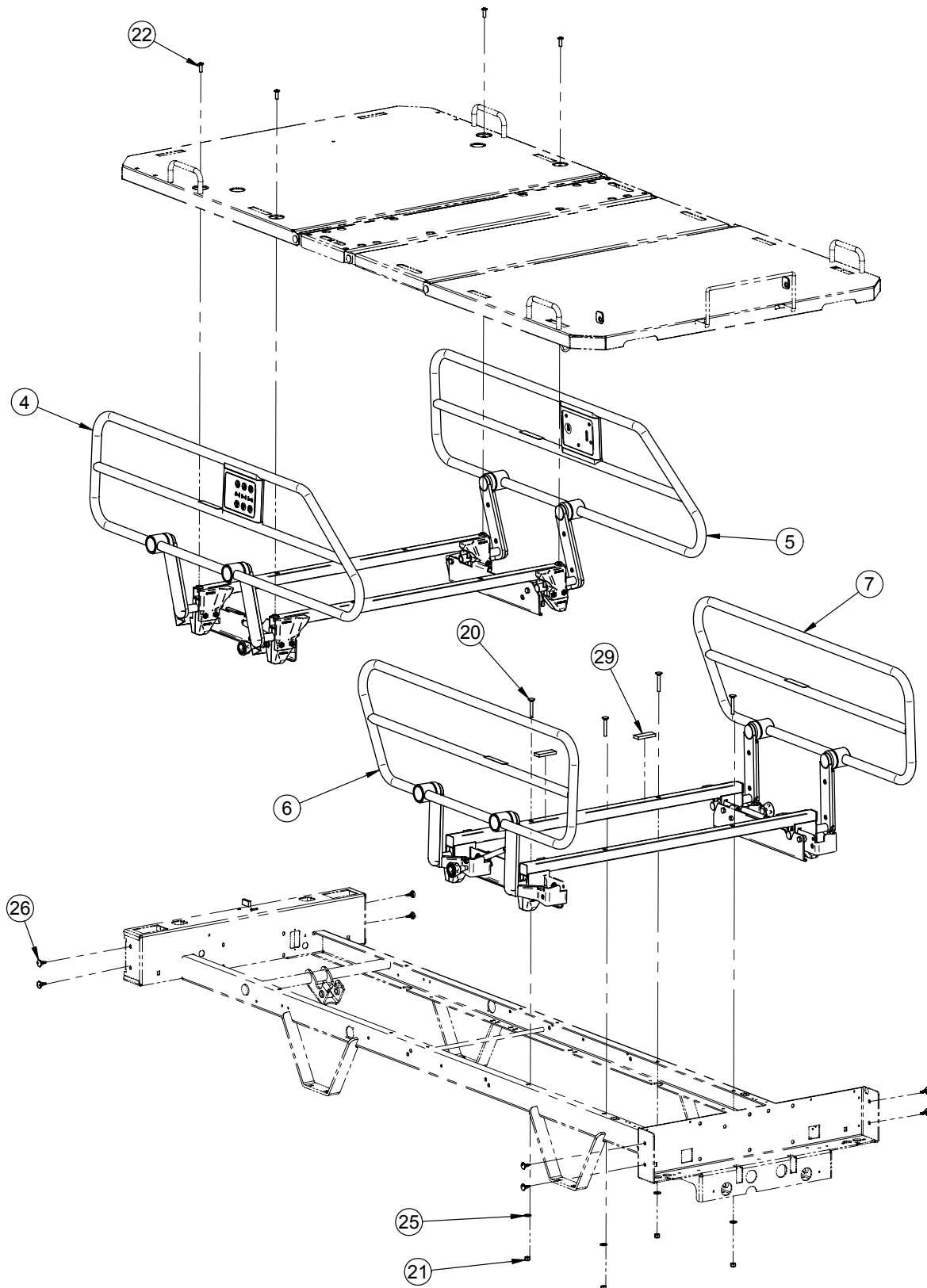

Côtés de lit rétractables avec contrôles fixes

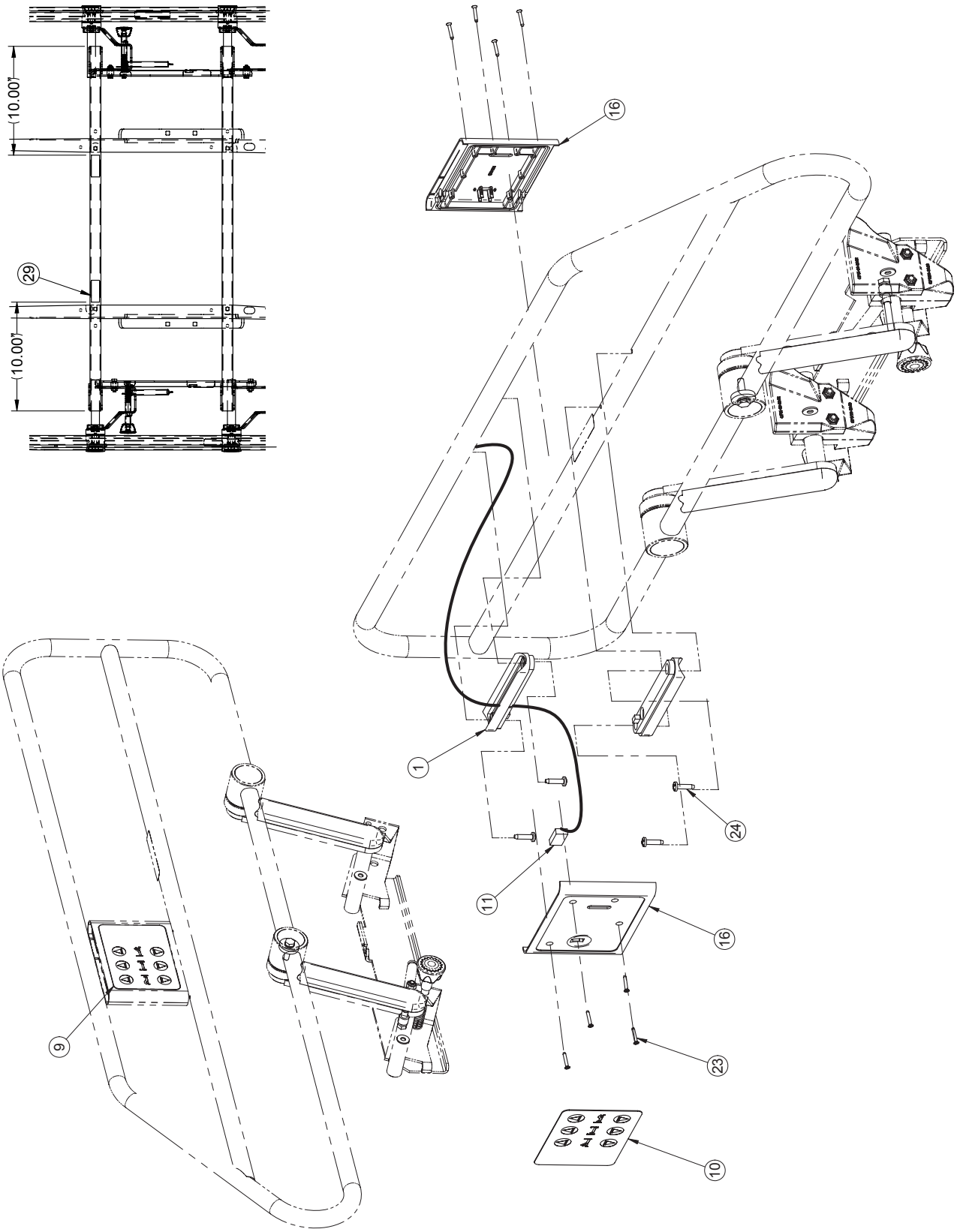

Côtés de lit rétractables avec contrôles fixes

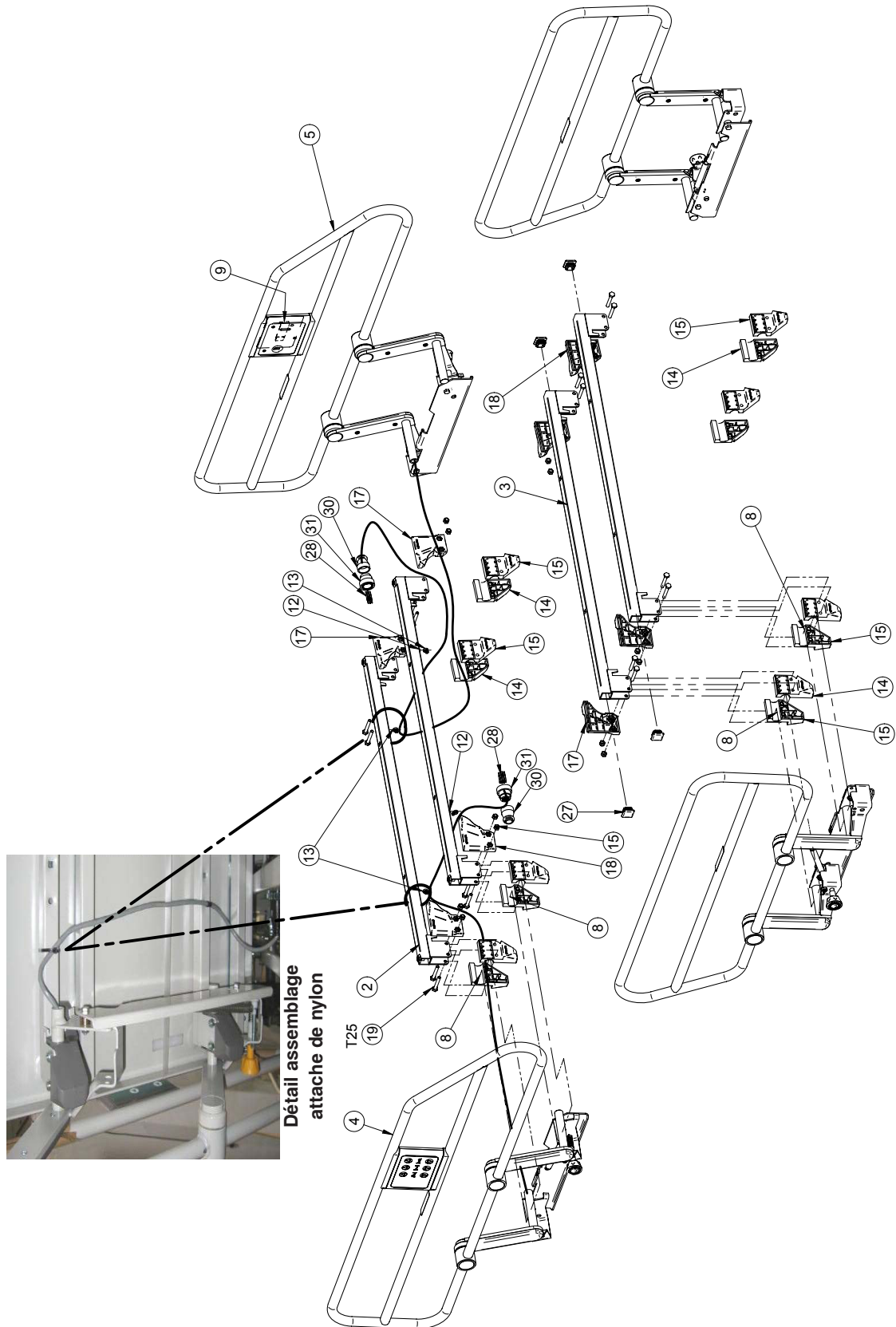

Côtés de lit rétractables chromés avec contrôles fixes

Côtés de lit rétractables chromés avec contrôles amovibles (Référence seulement : OL230245CG, Rév. 00)

Item	Numéro de pièce	Nom de pièce	Quantité
1	QP18821-07	Support panneau de contrôle patient	4
2	23-0188	Support de côté de lit et insert	2
3	23-0650G	Support de côté de lit	2
4	23-0769CG	Côté de lit tête droit chromé	1
5	23-0770CG	Côté de lit tête gauche chromé	1
6	23-0785CG	Côté de lit pied droit chromé	1
7	23-0786CG	Côté de lit pied gauche chromé	1
8	M0019	Graisse OG2 Petro-Canada	0.0300
9	QDF23-0405	Membrane trois fonctions gauche	1
10	QDF23-0406	Membrane trois fonctions droit	1
11	QDF23-0521	Câble panneau de contrôle côté de lit	2
12	QDF5096	Attache support plat	2
13	QDF9518	Ty-Rap nylon noir (0.143 x 8")	4
14	QP18-0240-07	Ancrage - Glisseur gauche	8
15	QP18-0243-07	Ancrage - Glisseur droit	8
16	QP23-0391	Boîte du contrôle patient	4
17	QP18-0241-07	Glisseur arrière - droit	4
18	QP18-0242-07	Glisseur arrière - gauche	4
19	VB15A1N44	Boulon hexagone 1/4-20 UNC x 1 3/4" grade 5	16
20	VB35A1N44	Boulon carrosserie 1/4-20 x 1 3/4" long grade 5	4
21	VE30A1N	Écrou hexagone blocage nylon 1/4-20 plaqué zinc	20
22	VV37A1N24-S	Vis mécanique tête "Truss" Phillips 1/4-20 x 3/4" p.z. "Scotch Grip"	4
23	VV41A1A20	Vis à tête fraisée Phillips Type F #4-40 x 5/8" p.z.	16
24	VV83A9G24	Vis taraudeuse pan Phillips Type B #10 x 3/4" p.z.	8
25	VW10A08	Rondelle plate 1/4" x 1/16" SAE p.z.	4
26	QP23-0735	Goupille d'impasse carte contrôle	8
27	QDF7908	Bouchon noir 1" #SQR-1-10-14	4
28	QDF9018	Goupille de contact "AMP" #66103-2	20
29	QDF299X	Néoprène autocollant 1/4" x 3/4"	0.1666
30	QDF2043	Attache de câble "AMP" 206070-1	2
31	QDF2042	Connecteur circulaire 14 positions	2

[Retour à la table des matières](#)

Côtés de lit rétractables peints avec contrôles fixes

Côtés de lit rétractables peints avec contrôles amovibles (Référence seulement : OL230245G, Rév. 00)

Item	Numéro de pièce	Nom de pièce	Quantité
1	QP18821-07	Support panneau de contrôle	4
2	23-0188	Support de côté de lit et insert	2
3	23-0650G	Support de côté de lit	2
4	23-0769G	Côté de lit tête droit peint	1
5	23-0770G	Côté de lit tête gauche peint	1
6	23-0785G	Côté de lit pied droit peint	1
7	23-0786G	Côté de lit pied gauche peint	1
8	M0019	Graisse Pétro Canada OG2	0.0300
9	QDF23-0405	Membrane trois fonctions gauche	1
10	QDF23-0406	Membrane trois fonctions droit	1
11	QDF23-0521	Câble panneau contrôle côté de lit	2
12	QDF5096	Attache de support plat	2
13	QDF9518	Ty-Rap nylon noir (0.143 x 8")	4
14	QP18-0240-07	Ancrage - Glisseur gauche	8
15	QP18-0243-07	Ancrage - Glisseur droit	8
16	QP23-0391	Boîtier contrôle patient	4
17	QP18-0241-07	Glisseur arrière - droit	4
18	QP18-0242-07	Glisseur arrière - gauche	4
19	VB15A1N44	Boulon hexagone 1/4"-20 UNC x 1 3/4" grade 5	16
20	VB35A1N44	Boulon carrosserie 1/4-20 x 1 3/4" long grade 5	4
21	VE30A1N	Écrou hexagone blocage nylon 1/4-20 plaqué zinc	20
22	VV37A1N24-S	Vis mécanique tête "Truss" Phillips 1/4-20 x 3/4" "Scotch Grip"	4
23	VV41A1A20	Vis à tête fraisée Phillips Type F #4-40 x 5/8" p.z.	16
24	VV83A9G24	Vis taraudeuse tête pan Phillips type B #10 x 3/4" plaqué zinc	8
25	VW10A08	Rondelle plate 1/4" SAE p.z.	4
26	QP23-0735	Goupille de support carte contrôle	8
27	QDF7908	Bouchon noir 1" #SQR-1-10-14	4
28	QDF9018	Goupille de contact "AMP" #66103-2	20
29	QDF299X	Néoprène autocollant 1/4" x 3/4"	0.1666
30	QDF2043	Attache de câble "AMP" 206070-1	2
31	QDF2042	Connecteur circulaire 14 positions	2

Côtés de lit rétractables avec contrôles fixes

Connexion des câbles du module de communication de côté de lit		
Positions sur le connecteur	Signal	Couleur
3	Élever sommier de tête	Brun
6	Élever le lit	Bleu
9	Élever sommier de cuisse	Orange
8	Communication	Noir
7	Descendre sommier de cuisse	Blanc
4	Descendre le lit	Vert
1	Descendre sommier de tête	Rouge
10	Alarme normalement ouverte	Jaune
11	Alarme Communication	Gris
12	Alarme normalement fermée	Mauve

Côtés de lit rétractables avec contrôles amovibles

Référence seulement : OL230246

Rév. 00

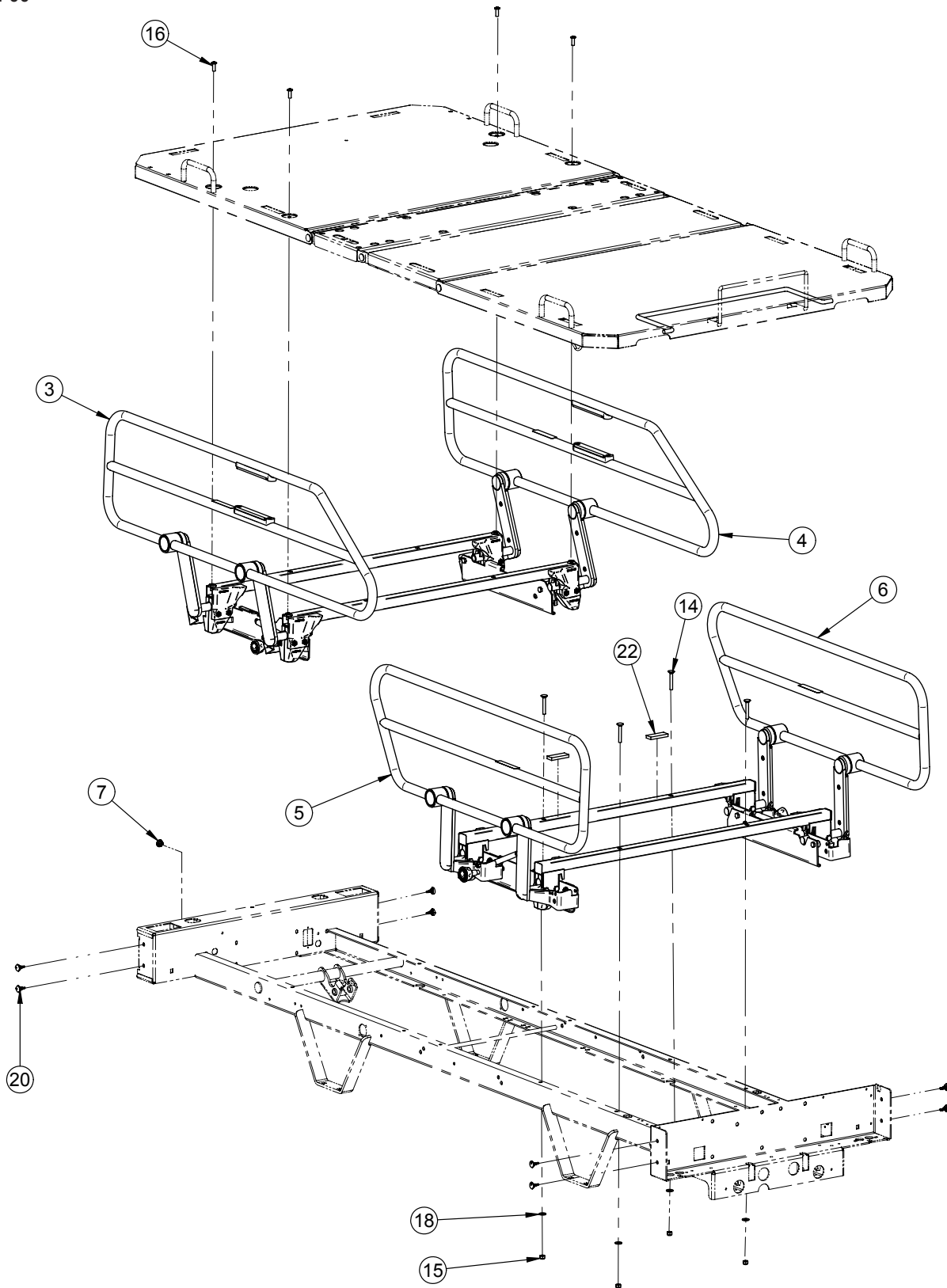

Côtés de lit rétractables avec contrôles amovibles

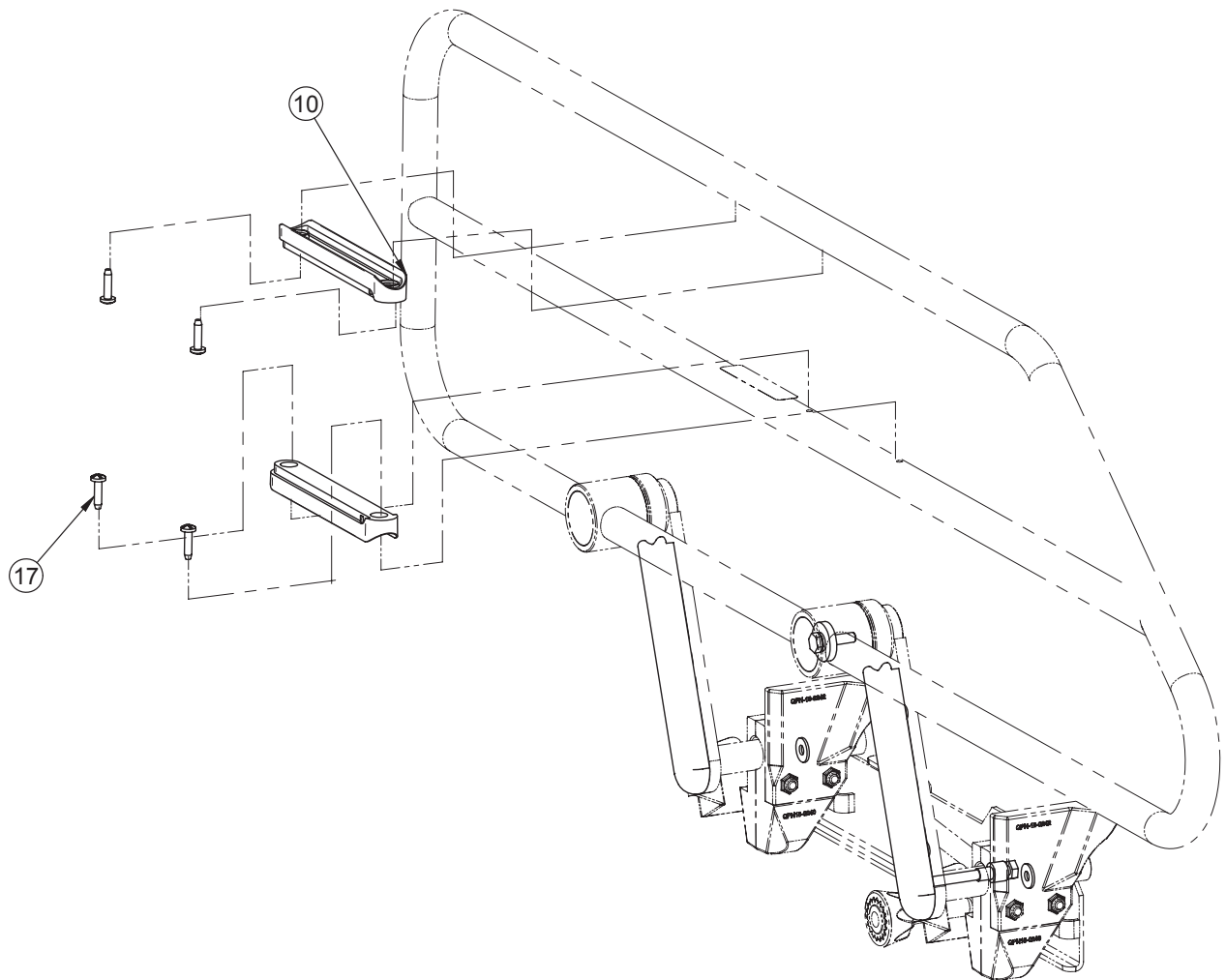
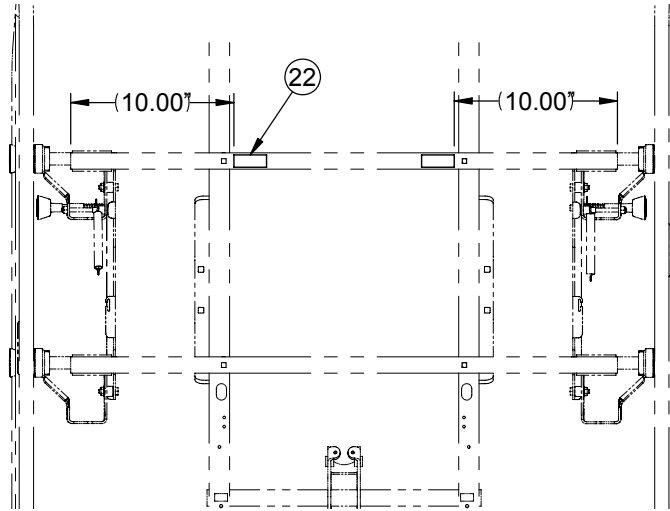

[Retour à la table des matières](#)

Côtés de lit rétractables avec contrôles amovibles

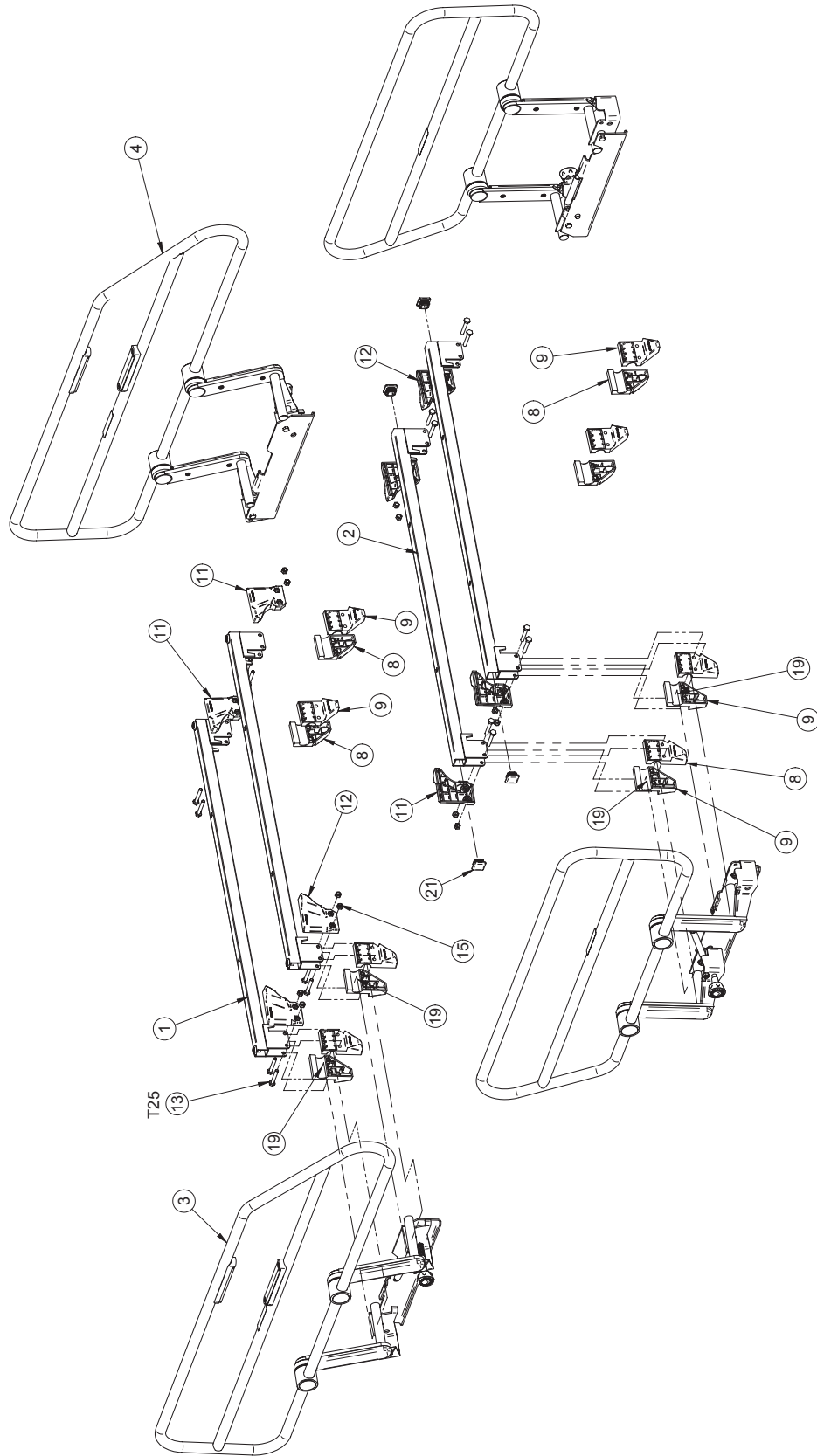

Côtés de lit rétractables chromés avec contrôles amovibles

Côtés de lit rétractables chromés avec contrôles fixes (Référence seulement : OL230246CG, Rév. 00)

Item	Numéro de pièce	Nom de pièce	Quantité
1	23-0188	Support de côté de lit et insert	2
2	23-0650G	Support de côté de lit	2
3	23-0769CG	Côté de lit - tête droit chromé	1
4	23-0770CG	Côté de lit - tête gauche chromé	1
5	23-0785CG	Côté de lit - pied droit chromé	1
6	23-0786CG	Côté de lit - pied gauche chromé	1
7	QPCE1207	Bouchon	1
8	QP18-0240-07	Ancrage - Glisseur gauche	8
9	QP18-0243-07	Ancrage - Glisseur droit	8
10	QP23-0389	Support panneau contrôle amovible	4
11	QP18-0241-07	Glisseur arrière - droit	4
12	QP18-0242-07	Glisseur arrière - gauche	4
13	VB15A1N44	Boulon 1/4-20 UNC x 1 3/4" Gr. 5	16
14	VB35A1N44	Boulon de carrosserie 1/4-20 x 1 3/4" Grade 5	4
15	VE30A1N	Écrou blocage nylon 1/4-20	20
16	VV37A1N24-S	Vis mécanique Truss Phillips 1/4-20 x 3/4" Scotch Grip	4
17	VV83A9G24	Vis taraudeuse pan Phillips Type B #10 x 3/4"	8
18	VW10A08	Rondelle plate 1/4" x 1/16"	4
19	M0019	Graisse OG2 Péto Canada	.0300
20	QP23-0735	Support de PCB	8
21	QDF7908	Bouchon noir 1" #SQR-1-10-14	4
22	QDF299X	Néoprène autocollant 1/4" x 3/4"	0.3333

Côtés de lit rétractables peints avec contrôles amovibles

Côtés de lit rétractables peints avec contrôles fixes (Référence seulement : OL230246G, Rév. 00)

Item	Numéro de pièce	Nom de pièce	Quantité
1	23-0188	Support de côté de lit et insert	2
2	23-0650G	Support de côté de lit	2
3	23-0769G	Côté de lit - tête droit peint	1
4	23-0770G	Côté de lit - tête gauche peint	1
5	23-0785G	Côté de lit - pied droit peint	1
6	23-0786G	Côté de lit - pied gauche peint	1
7	QPCE1207	Bouchon	1
8	QP18-0240-07	Ancrage - Glisseur gauche	8
9	QP18-0243-07	Ancrage - Glisseur droit	8
10	QP23-0389	Support panneau contrôle amovible	4
11	QP18-0241-07	Glisseur arrière - droit	4
12	QP18-0242-07	Glisseur arrière - gauche	4
13	VB15A1N44	Boulon 1/4-20 x 1 3/4" Grade 5	16
14	VB35A1N44	Boulon de carrosserie 1/4-20 x 1 3/4" Grade 5	4
15	VE30A1N	Écrou blocage nylon 1/4-20	20
16	VV37A1N24-S	Vis mécanique Truss Phillips 1/4-20 x 3/4" Scotch Grip	4
17	VV83A9G24	Vis taraudeuse pan Phillips Type B #10 x 3/4" p.z.	8
18	VW10A08	Rondelle plate 1/4" x 1/16"	4
19	M0019	Graisse Pétro Canada OG2	.0300
20	QP23-0735	Support de PCB	8
21	QDF7908	Bouchon noir 1" #SQR-1-10-14	4
22	QDF299X	Néoprène autocollant 1/4" x 3/4"	0.3333

Protecteur PVC - Côté de lit mi-longueur rétractable

Référence seulement : OL230205

Rév. 01

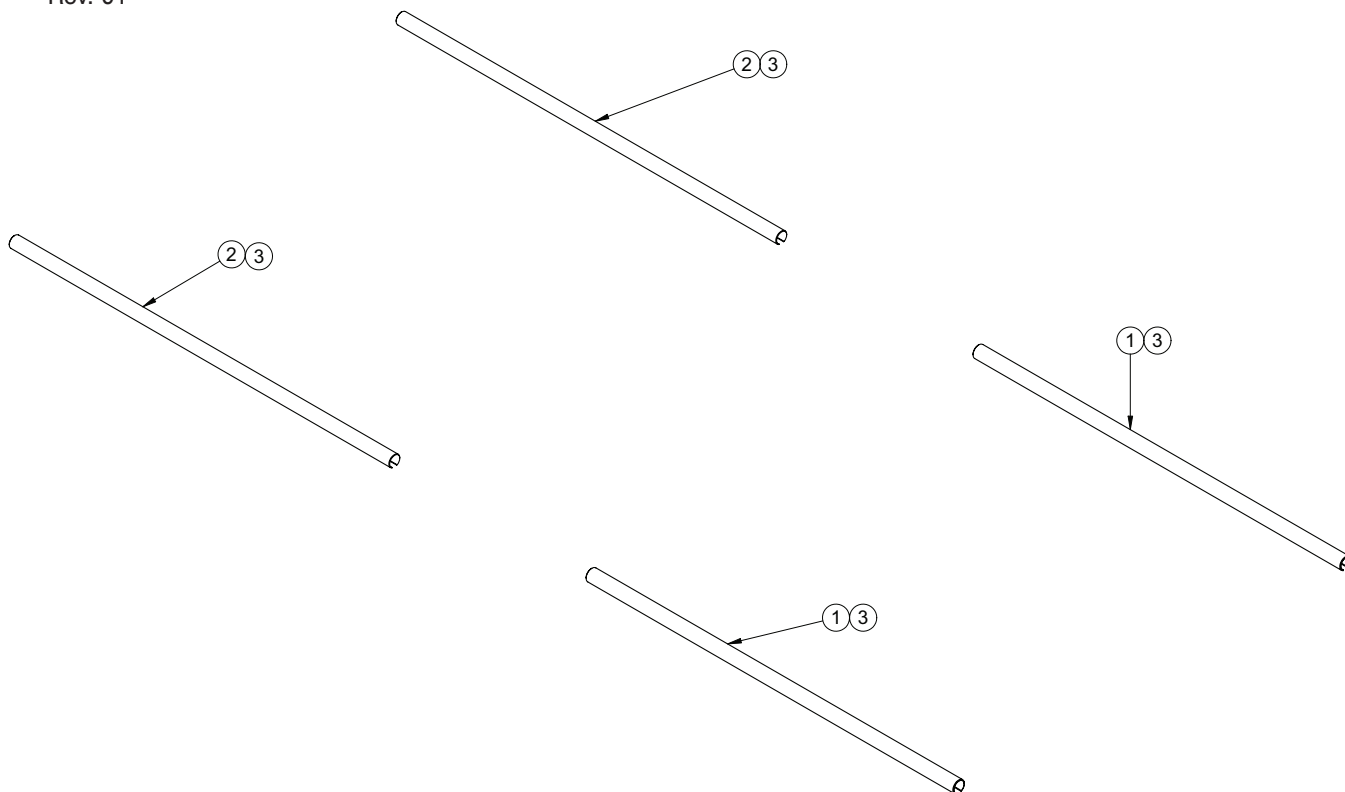

Protecteur PVC - Côté de lit mi-longueur rétractable (Référence seulement : OL230205, Rév. 01)

Item	Numéro de pièce	Nom de pièce	Quantité
1	23-0478	Protecteur PVC - côté de lit pied	2
2	23-0617	Protecteur PVC demi longueur rétractable, tête	2
3	QDF7826	Ruban adhésif 3M n° 950 x 1"	10

[Retour à la table des matières](#)

Module de commandes fixe sans cloche d'appel

Référence seulement : OL230199

Rév. 02

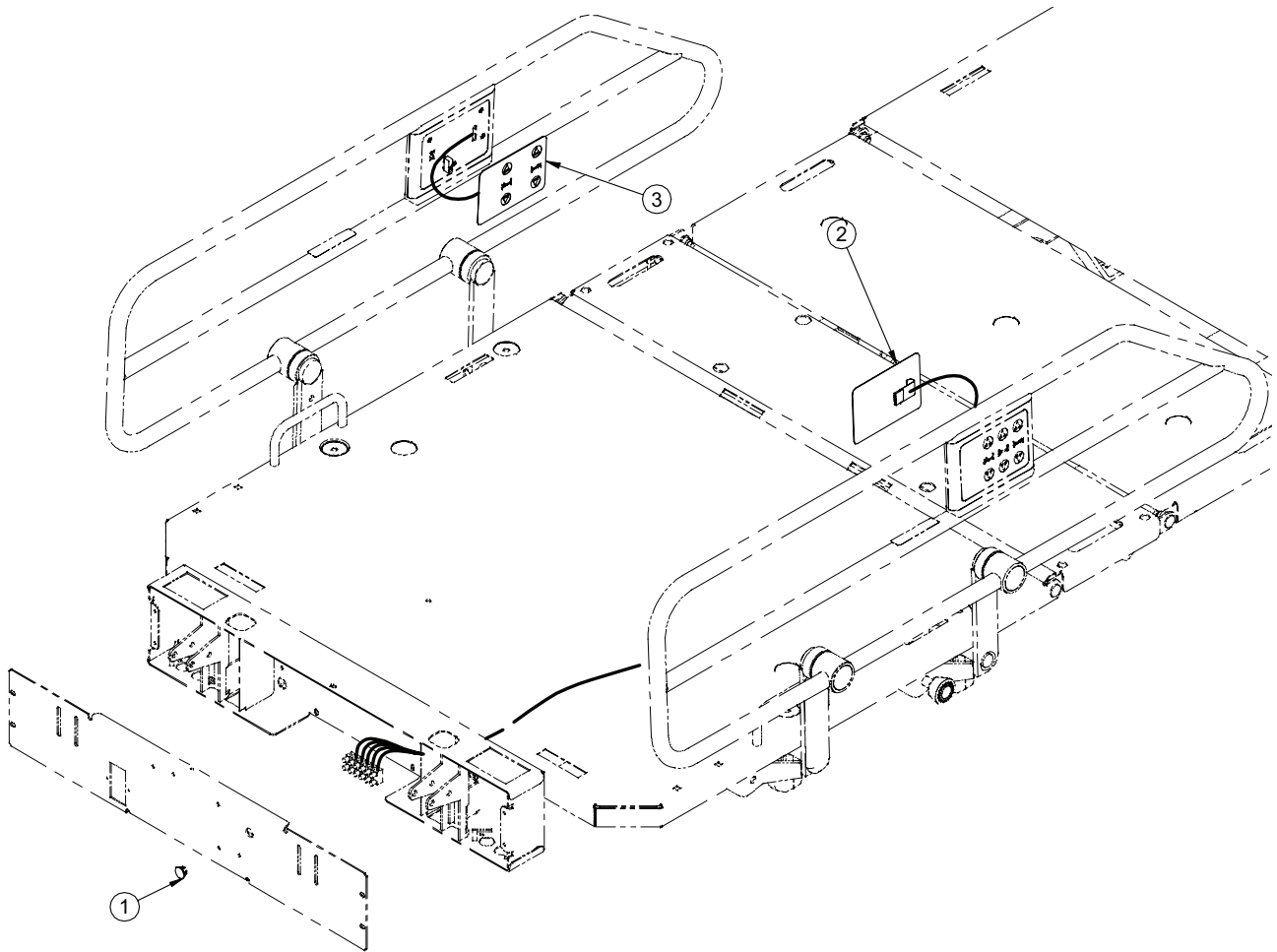

Module de commandes fixe sans cloche d'appel (Référence seulement : OL230199, Rév. 01)

Item	Numéro de pièce	Nom de pièce	Quantité
1	QPCE1207	Bouchon diamètre 5/8"-18 UNC jauge 16-18	1
2	QDF23-0392	Membrane gauche sans cloche d'appel	1
3	QDF23-0393	Membrane droite sans cloche d'appel	1

Module de commandes fixe avec cloche d'appel

Référence seulement : OL230198

Rév. 01

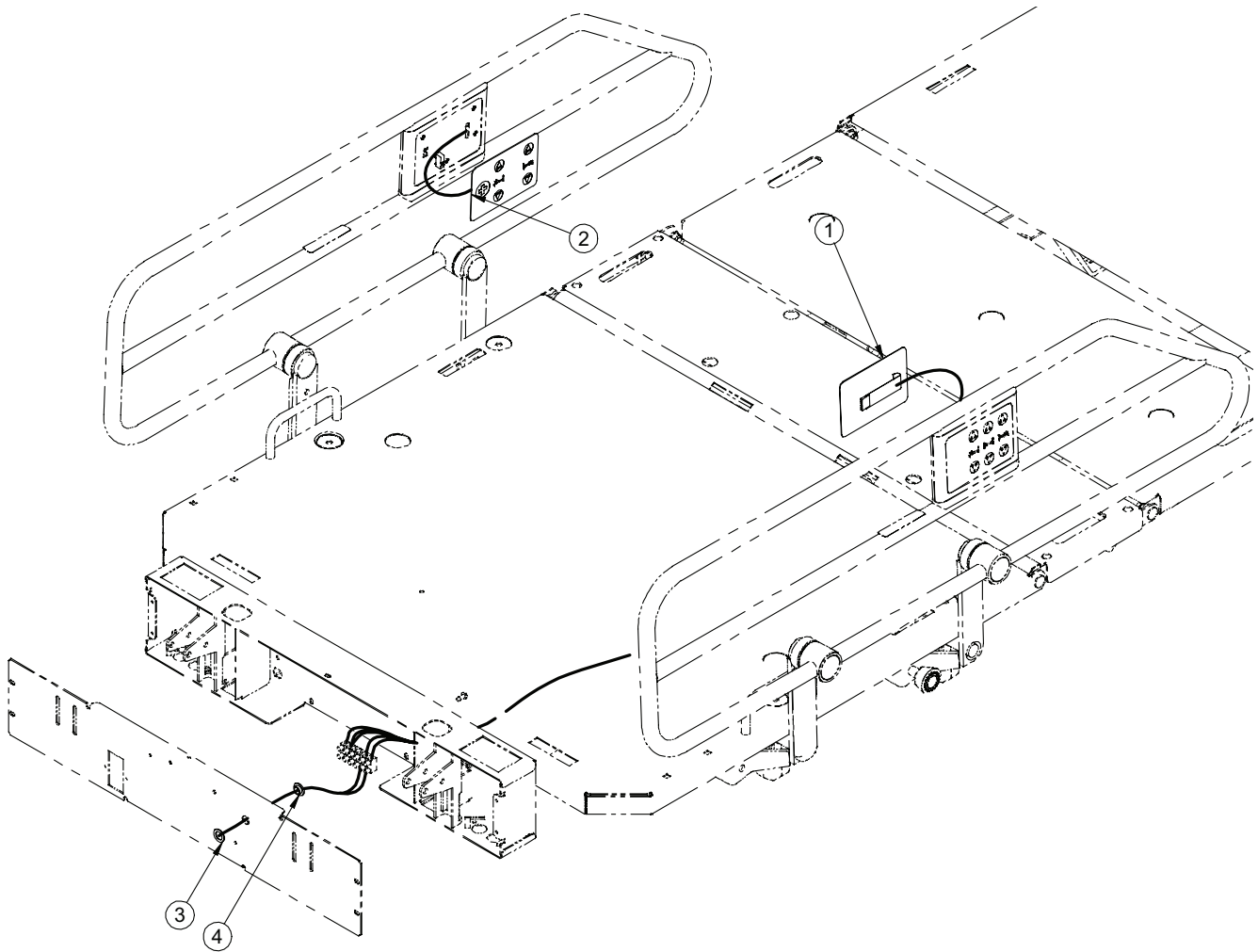

Modules de commandes fixe avec cloche d'appel (Référence seulement : OL230198, Rév. 01)

Item	Numéro de pièce	Description	Quantité
1	QDF23-0396	Membrane pied-tête avec cloche d'appel	1
2	QDF23-0397	Membrane tête-pied avec cloche d'appel	1
3	VW10C162402	Rondelle nylon 0.505" diamètre intérieur x 3/4" diamètre	1
4	VW60C122408	Espaceur avec épaulement 3/8" diamètre intérieur	1

[Retour à la table des matières](#)

Contrôle avec cloche d'appel normalement ouvert

Référence seulement : OL230200

Rév. 01

Insérer le connecteur de l'appel infirmier dans les pattes

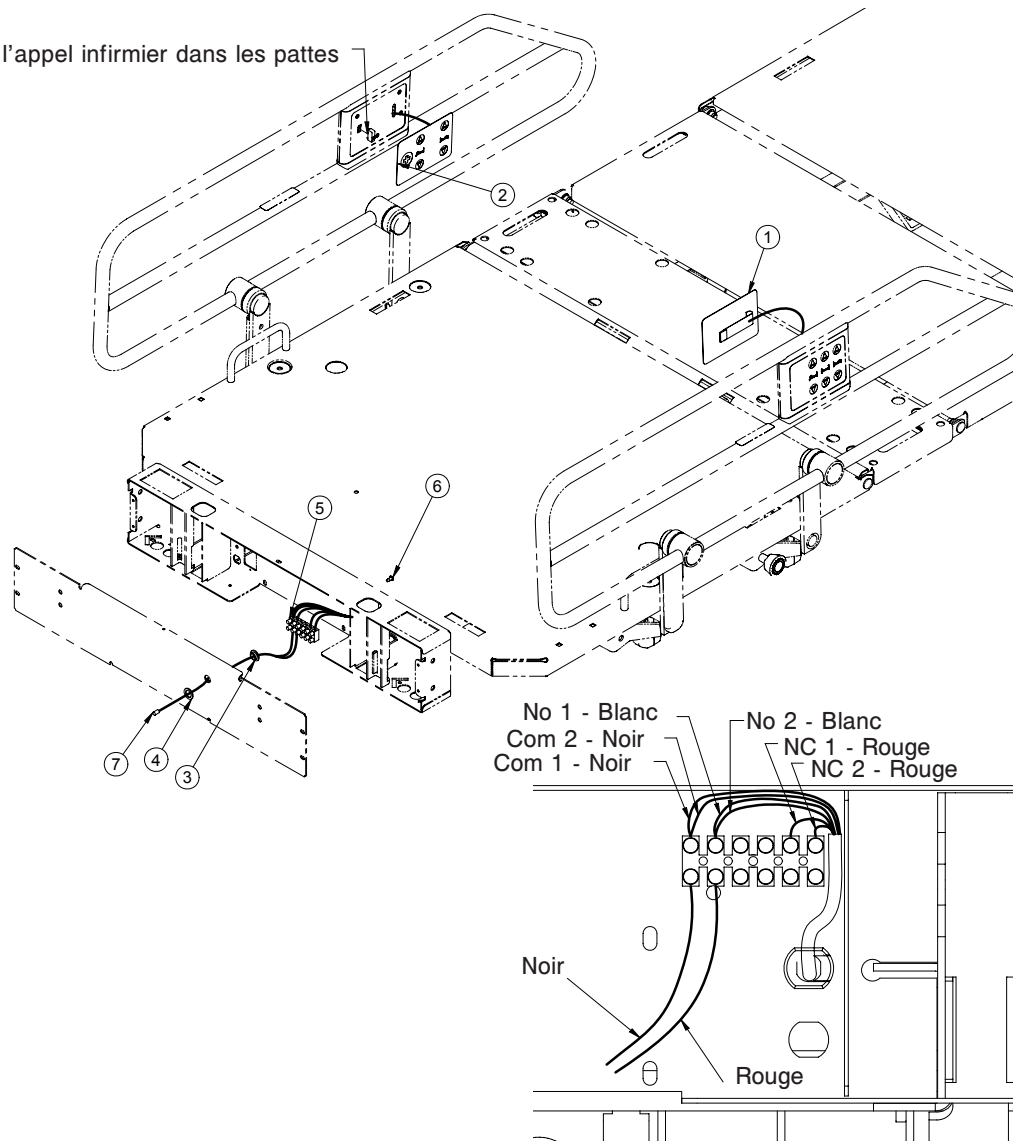

Contrôle avec cloche d'appel normalement ouvert (Référence seulement : OL230200, Rév. 01)

Item	Numéro de pièce	Nom de pièce	Quantité
1	QDF23-0396	Module deux fonctions tête et pied avec appel infirmier	1
2	QDF23-0397	Module deux fonctions tête et pied avec appel infirmier	1
3	VW60C122408	Rondelle à épaulement nylon	1
4	VW10C142402	Rondelle nylon 0.505" int. x 3/4" ext. x 1/16 ép.	1
5	QDF9012	Borne de connexion (6x2)	1
6	VV83A9E12	Vis taraudeuse type B tête pan Phillips #8 x 3/8" p.z.	1
7	QDF23-0530	Fil prise phonique 1/4 normalement ouvert (N.O.)	1

Contrôle avec cloche d'appel normalement fermé

Référence seulement : OL230201

Rév. 01

Insérer le connecteur de l'appel infirmier dans les pattes

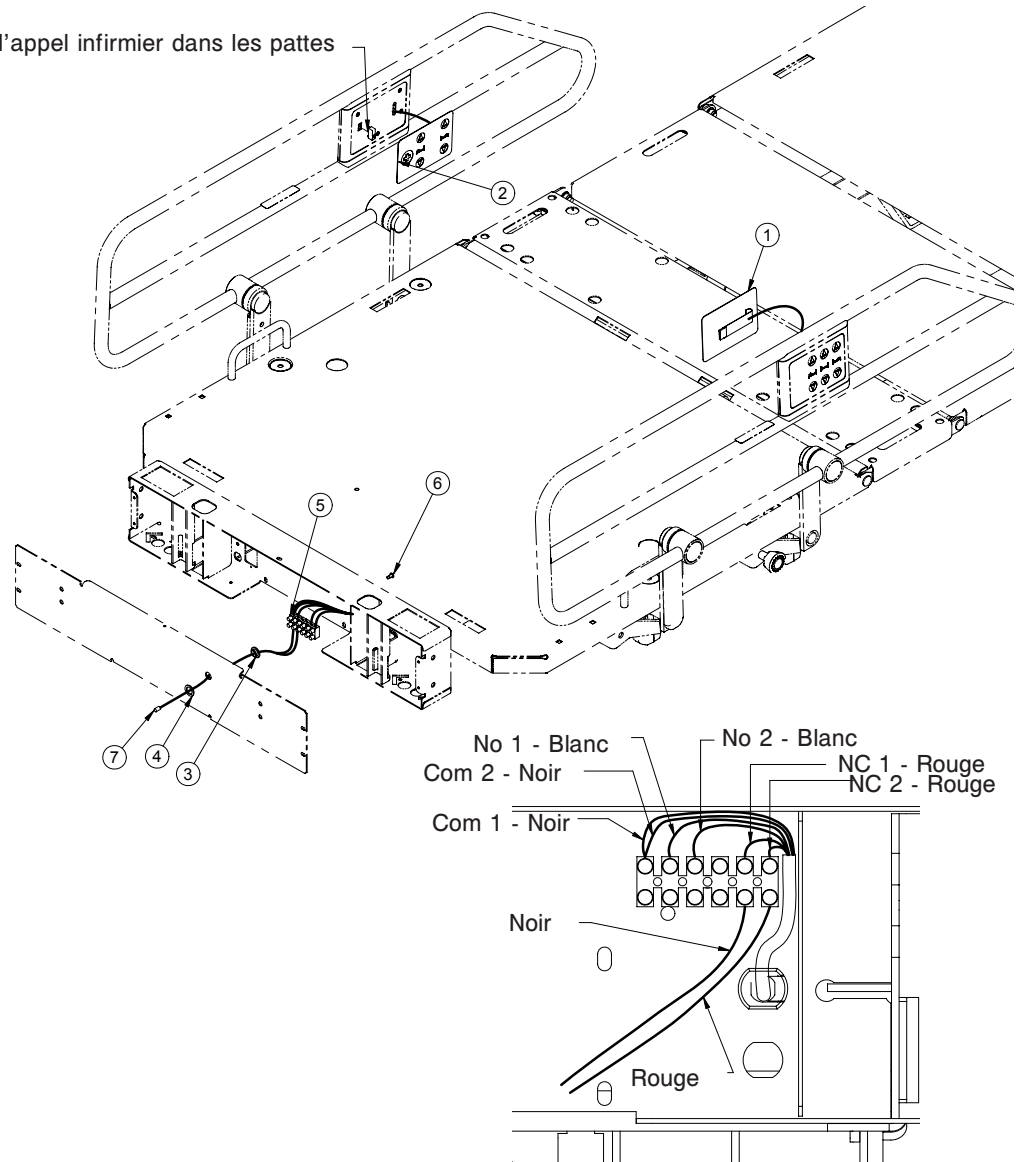

Contrôle avec cloche d'appel normalement fermé (Référence seulement : OL230201, Rév. 01)

Item	Numéro de pièce	Nom de pièce	Quantité
1	QDF23-0396	Module deux fonctions tête et pied avec appel infirmier	1
2	QDF23-0397	Module deux fonctions tête et pied avec appel infirmier	1
3	VW60C122408	Rondelle à épaulement nylon	1
4	VW10C142402	Rondelle nylon 0.505" int. x 3/4" ext. x 1/16 ép.	1
5	QDF9012	Borne de connexion (6x2)	1
6	VV83A9E12	Vis taraudeuse type B tête pan Phillips #8 x 3/8" p.z.	1
7	QDF23-0531	Fil prise phonique 1/4 normalement fermé (N.F.)	1

[Retour à la table des matières](#)

Ensemble de poteaux

Référence seulement : L23-005

Rév. 03

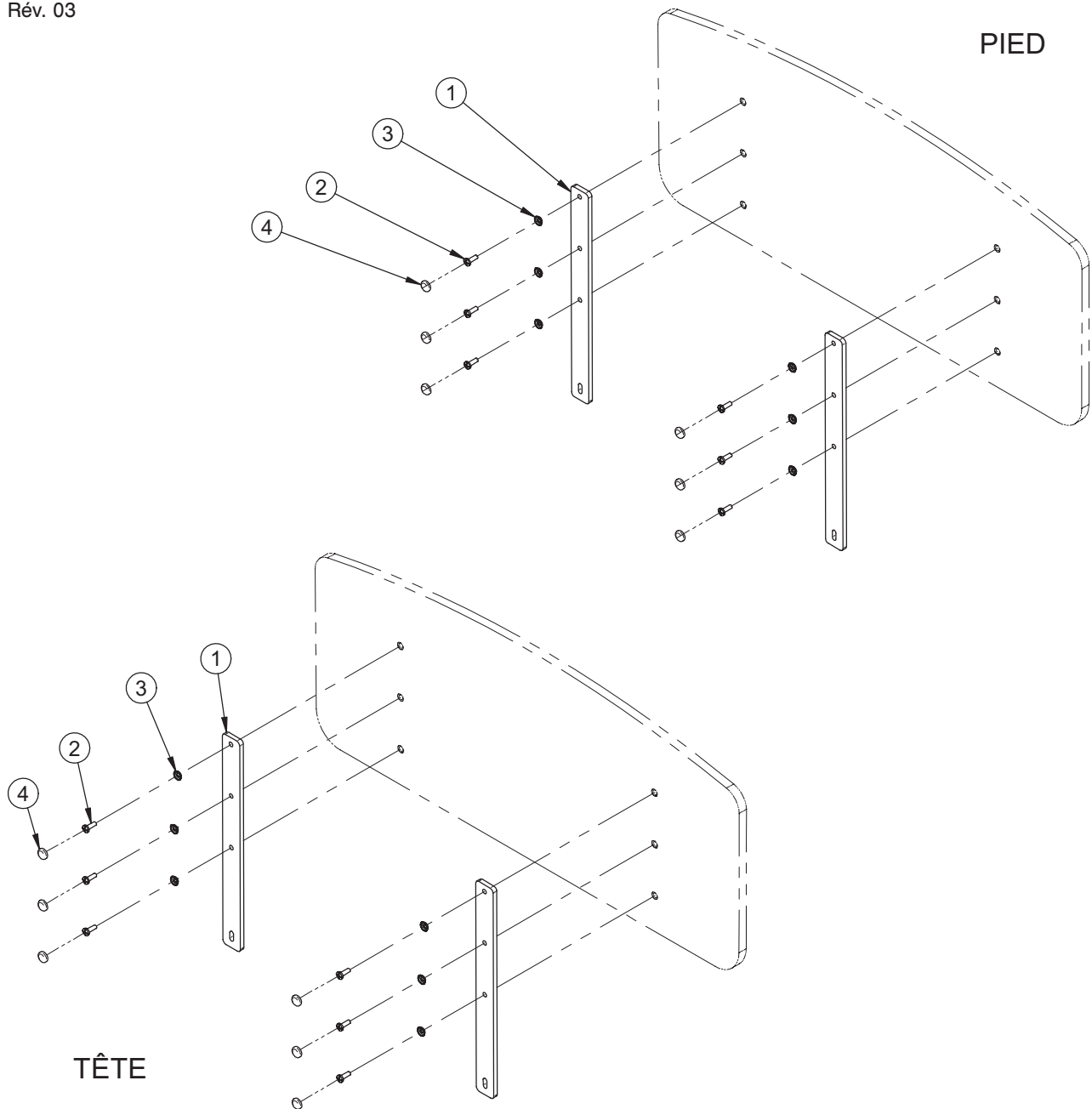

Ensemble de poteaux (Référence seulement : L23-005G, Rév. 05)

Item	Numéro de pièce	Nom de pièce	Quantité
1	23-0124G	Poteau	4
2	VV33A1N24-S	Vis mécanique pan Phillips 1/4-20 x 3/4" Scotch Grip	12
3	QPPF1521	Rondelle de métal 1/4	12
4	QPPF1514-1	Bouchon de plastique blanc	12

Panneaux mélamine sans module de commande

Référence seulement : OP230252

Rév. 00

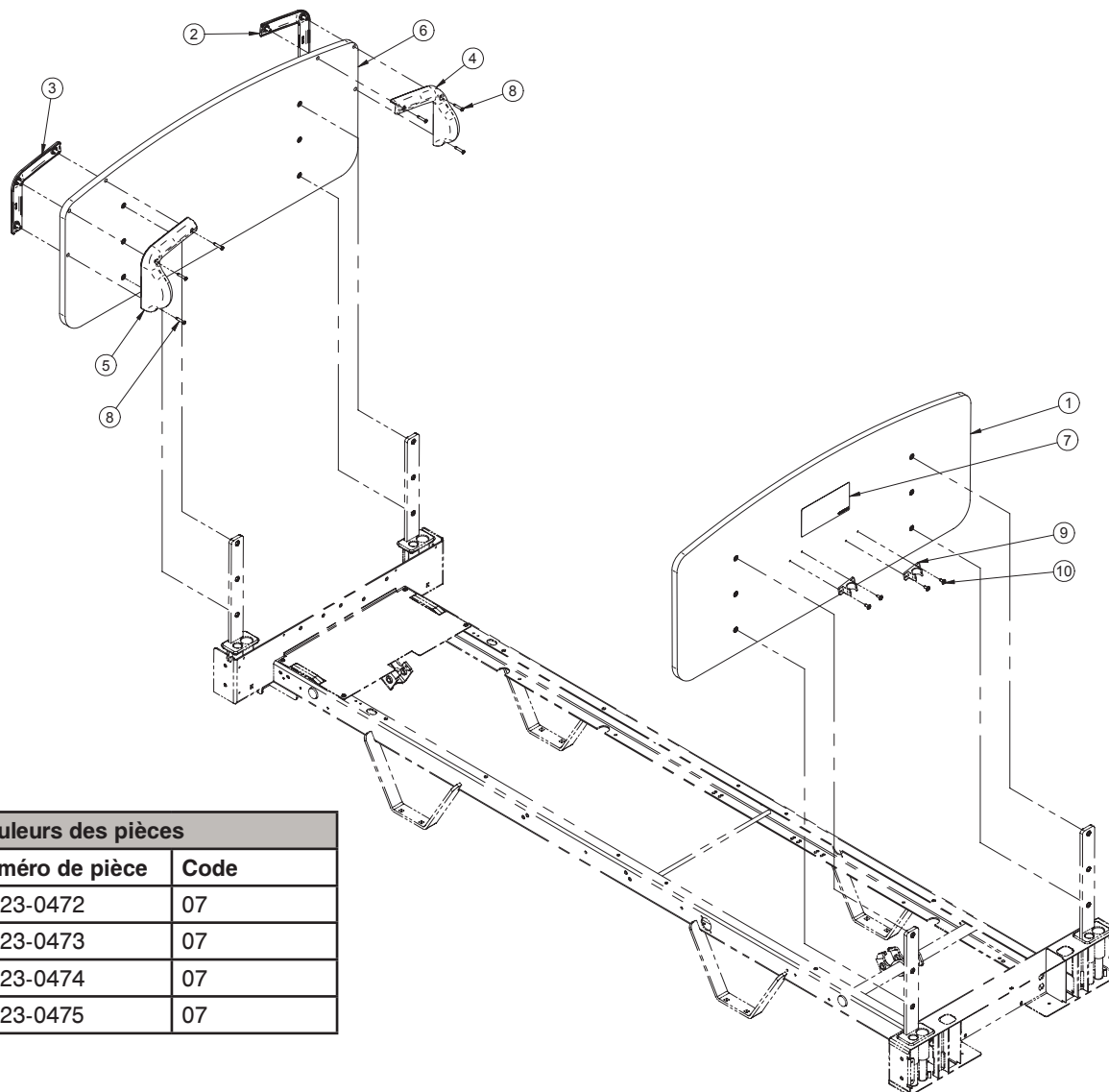

Couleurs des pièces	
Numéro de pièce	Code
QP23-0472	07
QP23-0473	07
QP23-0474	07
QP23-0475	07

Panneaux mélamine sans module de commande (Référence seulement : OP230252, Rév. 00)

Item	Numéro de pièce	Nom de pièce	Quantité
1	23-0806	Panneau de mélamine	1
2	QP23-0472	Poignée externe droite	1
3	QP23-0473	Poignée externe gauche	1
4	QP23-0474	Poignée interne droite	1
5	QP23-0475	Poignée interne gauche	1
6	23-0514	Panneau de pied en mélamine	1
7	QE14376-T	Autocollant - Installation panneau de tête	1
8	VV23A1G32HL	Vis taraudeuse pan Phillips Type High-Low #10 x 1" p.z.	6
9	QPAG1801	Support de tige	2
10	VV27A9G16	Vis taraudeuse tête truss Phillips #10 x 1/2" LG	4

[Retour à la table des matières](#)

Panneaux MDF stratifiés sans module de commande

Référence seulement : OP230253

Rév. 00

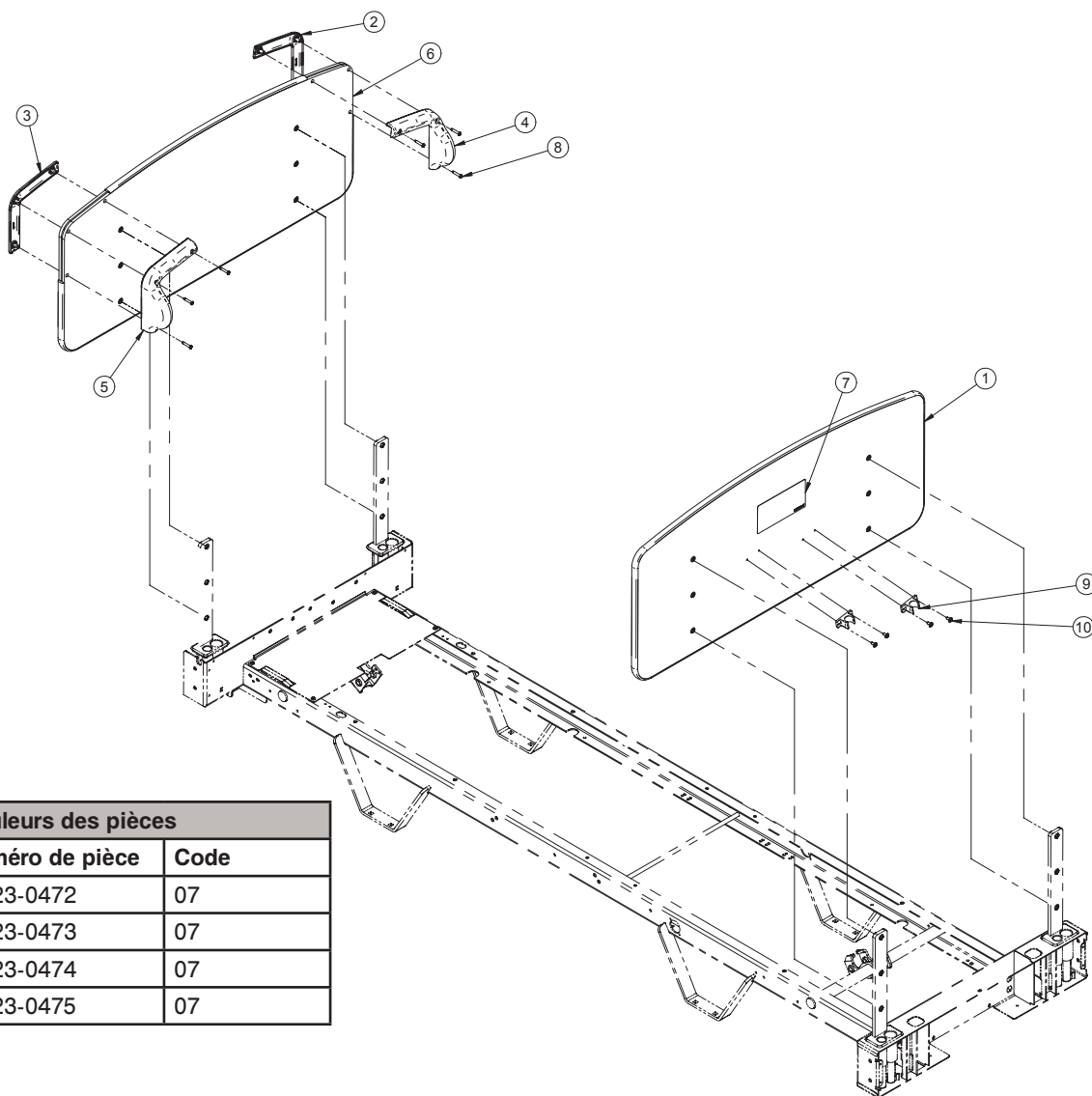

Couleurs des pièces

Numéro de pièce	Code
QP23-0472	07
QP23-0473	07
QP23-0474	07
QP23-0475	07

Panneaux MDF stratifiés sans module de commande (Référence seulement : OP230253, Rév. 00)

Item	Numéro de pièce	Description	Quantité
1	23-0807	Panneau MDF stratifié	1
2	QP23-0472	Poignée externe droite	1
3	QP23-0473	Poignée externe gauche	1
4	QP23-0474	Poignée interne droite	1
5	QP23-0475	Poignée interne gauche	1
6	23-0516	Panneau stratifié	1
7	QE14376-T	Autocollant - Installation panneau de tête	1
8	VV23A1G32HL	Vis taraudeuse pan Phillips Type High-Low #10 x 1" p.z.	6
9	QPAG1801	Support de tige	2
10	VV27A9G16	Vis taraudeuse tête truss Phillips #10 x 1/2" LG	4

[Retour à la table des matières](#)

Panneaux MDF stratifiés avec module de commande

Référence seulement : OP230254

Rév. 00

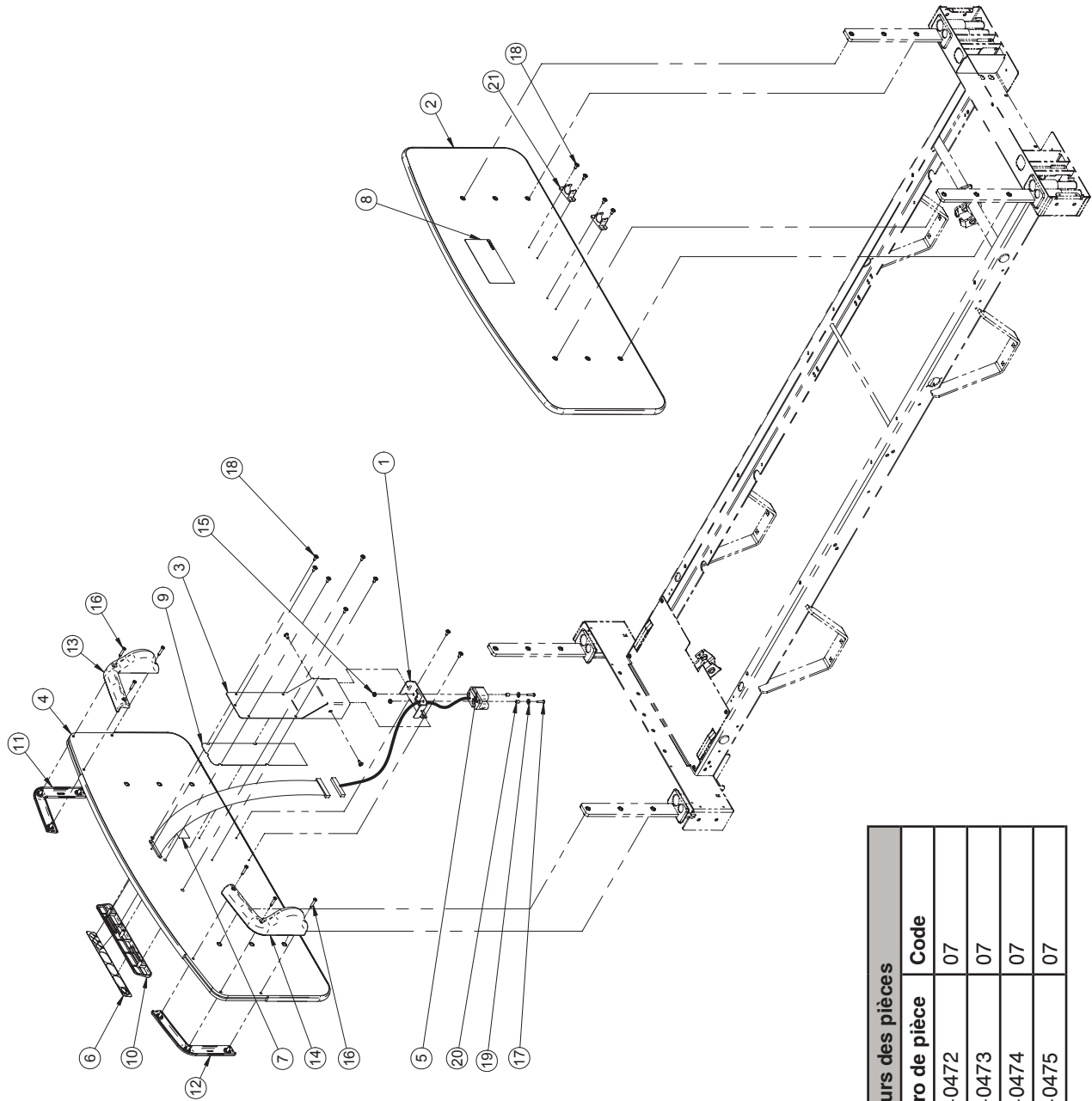

Couleurs des pièces	
Numéro de pièce	Code
QP23-0472	07
QP23-0473	07
QP23-0474	07
QP23-0475	07

Panneaux MDF stratifiés avec module de commande

Panneaux MDF stratifiés avec module de commande (Référence seulement : OP230254, Rév. 00)

Item	Numéro de pièce	Description	Quantité
1	17-0144G	Panneau de contrôle infirmier	1
2	23-0807	Panneau MDF stratifié	1
3	23-0334G	Couvercle de support	1
4	23-0519	Panneau de pied MDF stratifié	1
5	QDF17-0139	Extension pour la membrane	1
6	QDF17-0180	Membrane contrôle infirmier	1
7	QDF7826	Bande de transfert 3M 1" de large	1
8	QE14376-T	Autocollant - Inversion	1
9	QE71-0751	Autocollant - Isolation panneau de pied	2
10	QP17-0127-07	Plaque appel infirmier	1
11	QP23-0472	Poignée externe droite	1
12	QP23-0473	Poignée externe gauche	1
13	QP23-0474	Poignée interne droite	1
14	QP23-0475	Poignée interne gauche	1
15	VE30A1E	Écrou blocage nylon #8-32	1
16	VV23A1G32HL	Vis taraudeuse High-Low tête pan Phillips #10 x 1" p.z.	2
17	VV33A1E24	Vis mécanique tête ronde Phillips 3-32 x 3/4"	1
18	VV27A9G16	Vis taraudeuse tête truss Phillips #10 x 1/2" LG	10
19	VW11A9E	Rondelle plate #8	1
20	VW60C081005	Manchon	1
21	QPAG1801	Support de tige	1

Panneaux massifs sans module de commande

Référence seulement : OP230257

Rév. 00

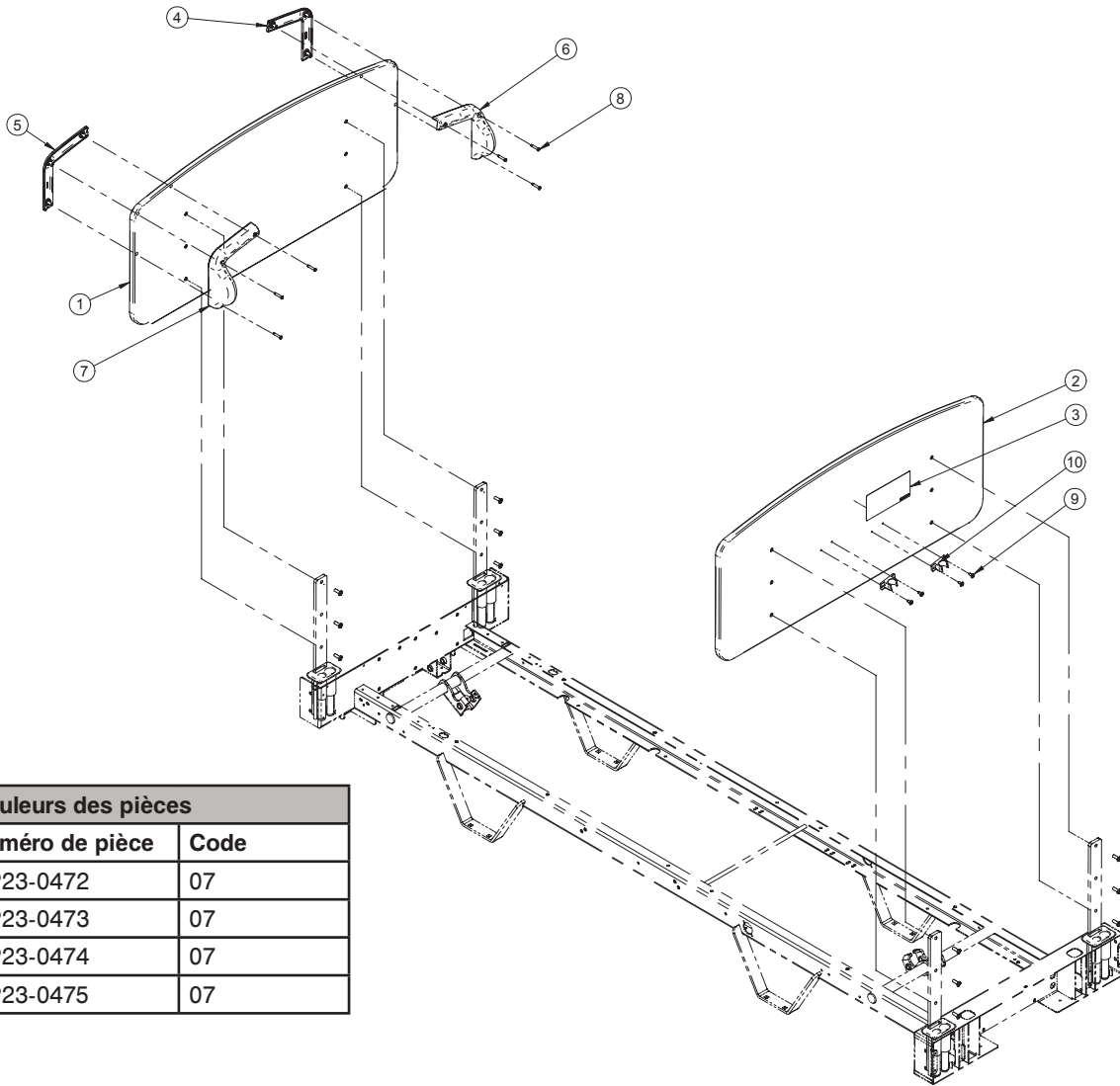

Couleurs des pièces	
Numéro de pièce	Code
QP23-0472	07
QP23-0473	07
QP23-0474	07
QP23-0475	07

Panneaux MDF stratifiés sans module de commande (Référence seulement : OP230257, Rév. 00)

Item	Numéro de pièce	Description	Quantité
1	23-0660	Panneau de pied massif	1
2	23-0811	Panneau de tête massif	1
3	QE14376-T	Autocollant - Installation panneau de tête	1
4	QP23-0472	Poignée externe droite	1
5	QP23-0473	Poignée externe gauche	1
6	QP23-0474	Poignée interne droite	1
7	QP23-0475	Poignée interne gauche	1
8	VV27A1G32HL	Vis taraudeuse pan Phillips Type High-Low #10 x 1" p.z.	6
9	VV27A9G16	Vis taraudeuse tête truss Phillips #10 x 1/2" LG	4
10	QPAG1801	Support de tige	2

[Retour à la table des matières](#)

Notes

Panneaux massifs avec module de commande

Référence seulement : OP230255

Rév. 00

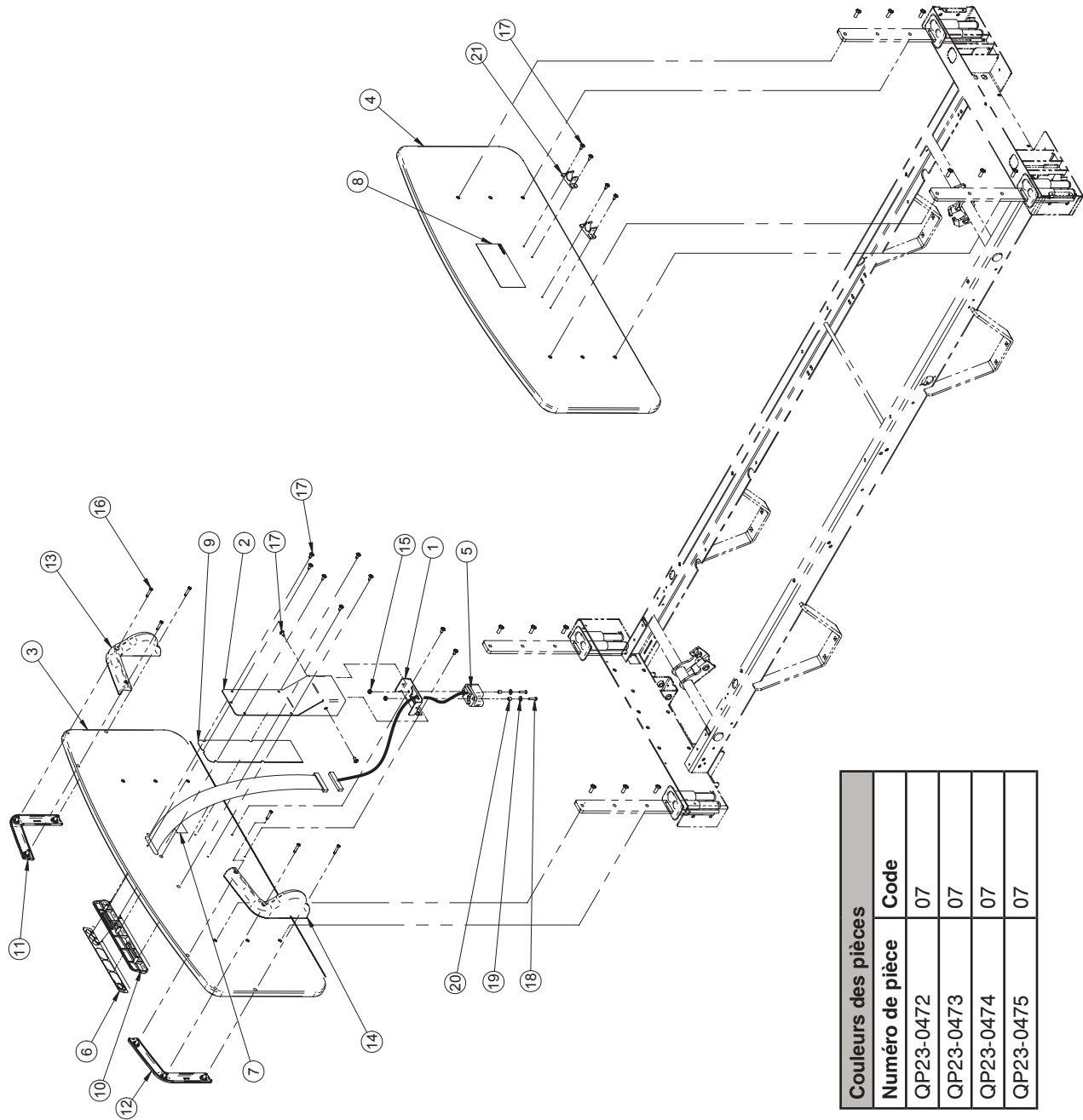

[Retour à la table des matières](#)

Panneaux massifs avec module de commande

Panneaux massifs avec module de commandes (Référence seulement : OP230255, Rév. 00)

Item	Numéro de pièce	Description	Quantité
1	17-0144G	Support de connecteur	1
2	23-0334G	Couvercle du support	1
3	23-0633	Panneau de pied massif stratifié	1
4	23-0811	Panneau de tête massif stratifié	1
5	QDF17-0139	Rallonge de fil pour membrane	1
6	QDF17-0180	Membrane contrôle infirmier	1
7	QDF7826	Ruban adhésif 3M #950 x 1"	1
8	QE14376-T	Autocollant - Installation panneau de tête	1
9	QE71-0751	Bande isolante panneau de pied	1
10	QP17-0127-07	Carte contrôle infirmier	1
11	QP23-0472	Poignée externe droite	1
12	QP23-0473	Poignée externe gauche	1
13	QP23-0474	Poignée interne droite	1
14	QP23-0475	Poignée interne gauche	1
15	VE30A1E	Écrou blocage nylon #8-32 p.z.	2
16	VV23A1G32HL	Vis taraudeuse pan Phillips type High-Low #10 x 1" p.z.	6
17	VV27A9G16	Vis taraudeuse truss Phillips type A #10 x 1/2" p.z.	14
18	VV33A1E24	Vis mécanique pan Phillips #8-32 x 3/4" p.z.	2
19	VW11A9E	Rondelle plate #8	2
20	VW60C081005	Manchon	2
21	QPAG1801	Support de tige	2

Panneaux massifs avec dessus droit et module de commande

Référence seulement : OP230256

Rév. 00

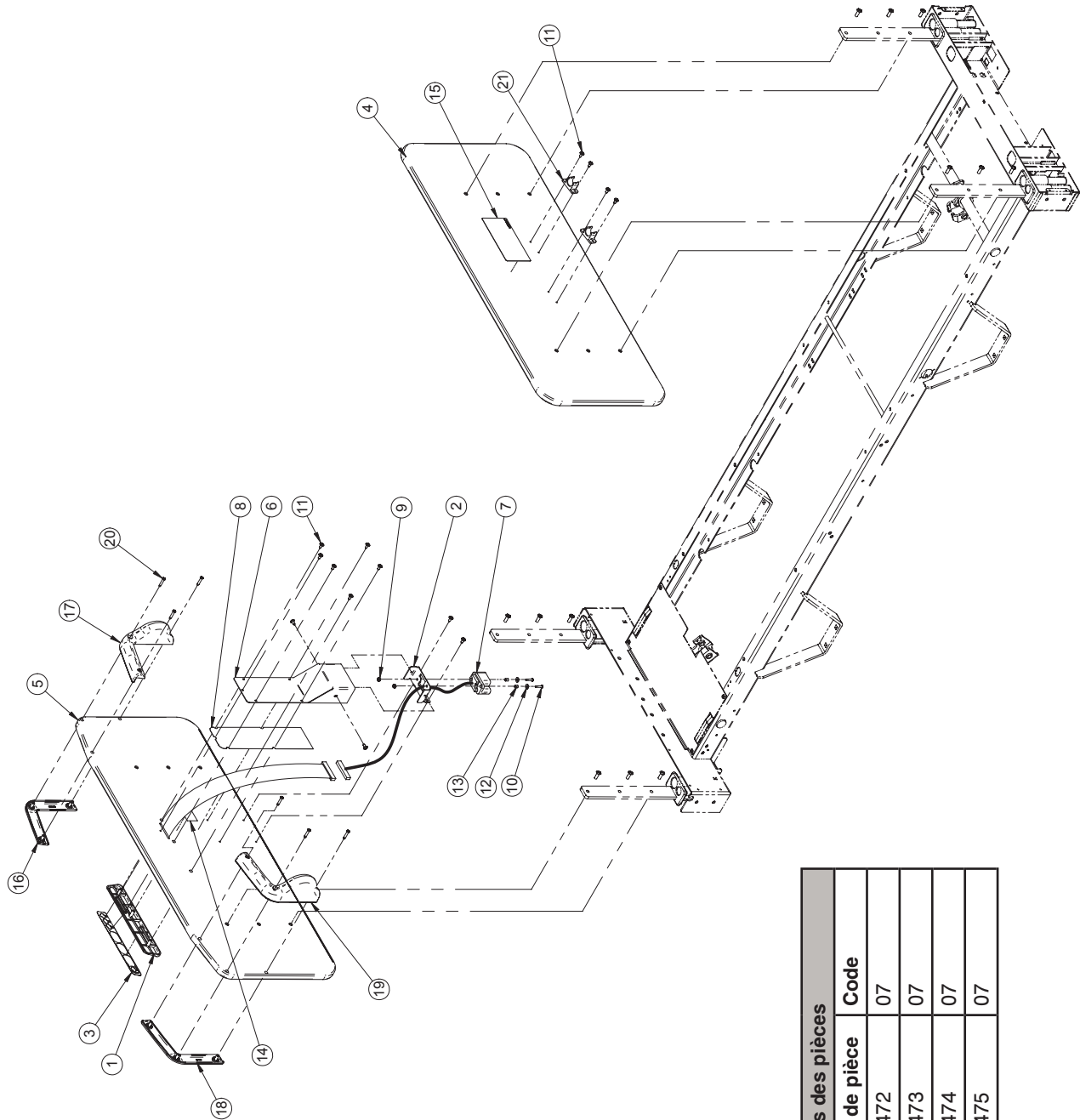

Couleurs des pièces	Code
Numéro de pièce	07
QP23-0472	07
QP23-0473	07
QP23-0474	07
QP23-0475	07

Panneaux massifs avec dessus droit et module de commande

Panneaux massifs avec dessus droit et module de commande (Référence seulement : OP230256, Rév. 00)

Item	Numéro de pièce	Description	Quantité
1	QP17-0127-07	Carte contrôle infirmier	1
2	17-0144G	Support du connecteur	1
3	QDF17-0180	Membrane du contrôle infirmier	1
4	23-0809	Panneau de tête massif	1
5	23-0681	Panneau de pied massif	1
6	23-0334G	Couvercle du support	1
7	QDF17-0139	Rallonge de câble pour membrane	1
8	QE71-0751	Bande isolante panneau de pied	1
9	VE30A1E	Écrou blocage nylon hexagone #8-32 p.z.	2
10	VV33A1E24	Vis mécanique pan Phillips Type A #8-32 x 3/4" p.z.	2
11	VV27A9G16	Vis taraudeuse truss Phillips type A #10 x 1/2" p.z.	14
12	VW11A9E	Rondelle plate #8	2
13	VW60C081005	Manchon	2
14	QDF7826	Ruban adhésif 3M #950 x 1"	0.1666
15	QE14376-T	Autocollant - Installation panneau de tête	1
16	QP23-0472	Poignée externe droite	1
17	QP23-0474	Poignée interne droite	1
18	QP23-0473	Poignée externe gauche	1
19	QP23-0475	Poignée interne gauche	1
20	VV23A1G32HL	Vis taraudeuse pan Phillips Type High-Low #10 x 1" p.z.	6
21	QPAG1801	Support de tige	2

Accessoires optionnels de lit

Accessoire	Numéro de pièce	Référence
Tige porte-soluté amovible	FDTSH	Page 170
Rallonge de lit	FA64152	Page 171
Coussin pour rallonge de lit	DM64063	Page 173
Coussin pour rallonge de lit	DM64064	Page 173
Manivelle d'urgence	FA64161	Page 174
Télécommande amovible deux fonctions - deux côtés	FA64160	Page 175
Télécommande deux fonctions P&D	FA64155	Page 176
Tige à soluté amovible diamètre un demi-pouce	FA64135	Page 177
Coussins protecteurs côtés de lit mi-longueur	DM64232	Page 178
Coussins protecteurs côtés de lit pleine longueur	DM64176	Page 178
Coussins protecteurs côtés de lit mi-longueur	DM64233	Page 179
Coussins protecteurs côtés de lit pleine longueur	DM64178	Page 179
Tige porte-soluté amovible diamètre un pouce	FA61002-G	Page 180
Support de bouteille d'oxygène	FA64036-G	Page 181
Support vertical de bouteille d'oxygène	FA64117	Page 182
Trapèze de lit	FA64145	Page 184
Support à moniteur	FA64153	Page 186
Tige porte-soluté fixe diamètre un pouce	FA64157	Page 187

[Retour à la table des matières](#)

Tige porte-soluté amovible - FDTSH

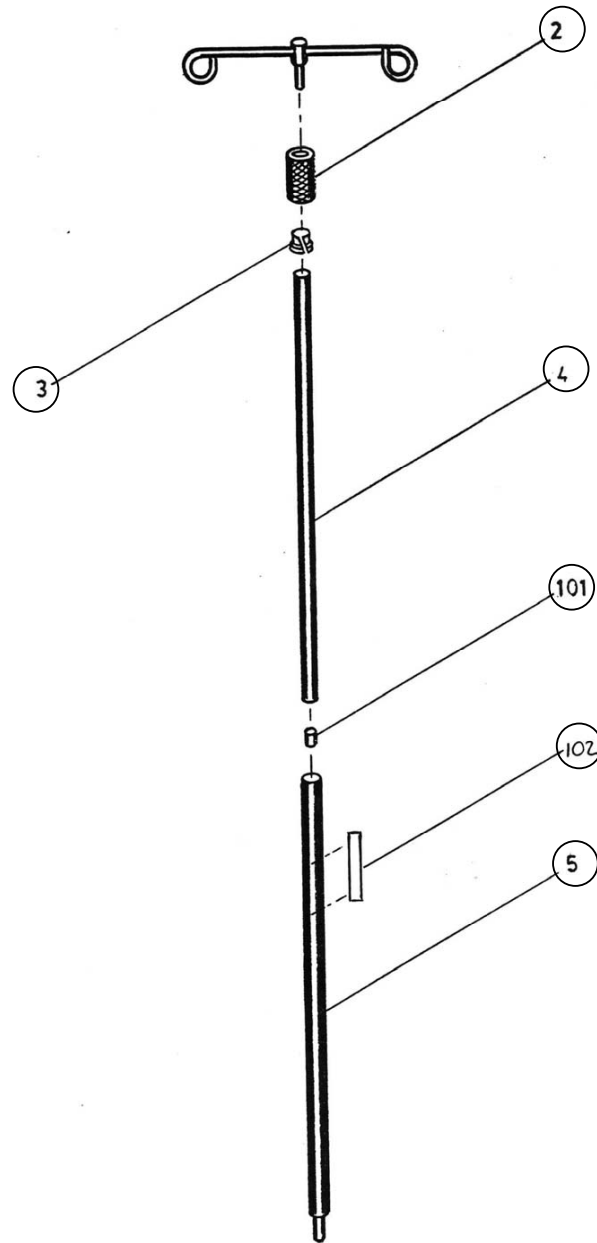

Tige porte-soluté amovible (Référence seulement : FDTSH)

Item	Numéro de pièce	Description	Quantité
2	2111A	Manchon de serrage anodisé	1
3	2109	Douille de compression	1
4	2107A	Tube du haut anodisé	1
5	2105A	Tube du bas anodisé	1
6	QE14399-T	Autocollant manufacturier	1
101	QPCE1206	Bouchon de caoutchouc #000 noir (1/2" x 11/32" x 7/8")	1
102	QE71-0246-T	Autocollant "Attention"	1

Rallonge de lit - FA64152

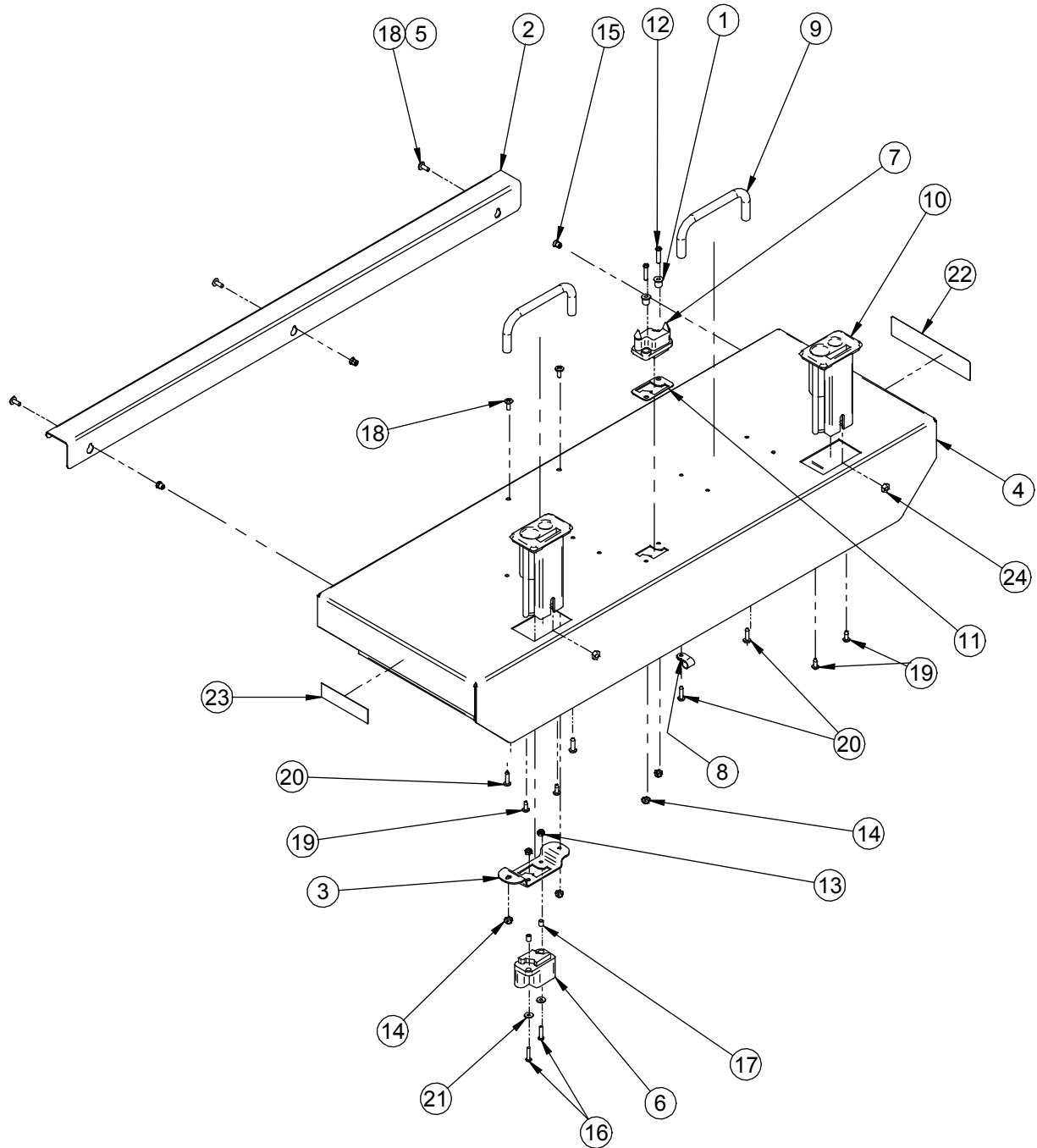

Rallonge de lit - FA64152

Rallonge de lit (Référence seulement : FA64152)

Item	Numéro de pièce	Description	Quantité
1	17-0014Z	Manchon à épaulement	2
2	64-0203G	Appui de rallonge de lit	1
3	64-0742G	Support de connecteur	1
4	64-0744G	S.A. Rallonge de lit	1
5	M0008	Ciment à filets - force moyenne (bleu)	0.1500
6	QDF17-0139	Rallonge de fil pour membrane	1
7	QDF17-0141	Fil carte/connecteur	1
8	QDF9520	Collier de câblage 3/8"	1
9	QP14034-07	Arrêt de matelas	2
10	QP17-0121-07	Bloc porte-tige	2
11	QPN-17-0011	Joint d'étanchéité	1
12	VV33A0G28	Vis mécanique tête pan Phillips # 10-32 x 7/8" p.z.	2
13	VE30A1E	Écrou hexagone à blocage nylon # 8-32 p.z.	2
14	VE30A0G	Écrou hexagone blocage nylon # 10-32 p.z.	4
15	VEX9A0G	Insert fileté # 10-32 hexagonal	3
16	VV33A1E24	Vis mécanique tête pan Phillips # 8-32 x 3/4" p.z.	2
17	VW60C081005	Manchon	2
18	VV37A0G16	Vis mécanique tête truss Phillips # 10-32 x 1/2" p.z.	5
19	VV83A9G16	Vis taraudeuse tête pan Phillips type B # 10 x 1/2" p.z.	4
20	VV83A9G24	Vis taraudeuse tête pan Phillips type B # 10 x 3/4" p.z.	4
21	VW11A9E	Rondelle plate #8	2
22	QE71-0787-T	Autocollant - Attention manivelle d'urgence	1
23	QE14399-T	Autocollant manufacturier	1
24	VE20A1N	Contre-écrou hexagone 1/4-20 p.z.	2

Coussin pour rallonge de lit - DM64063

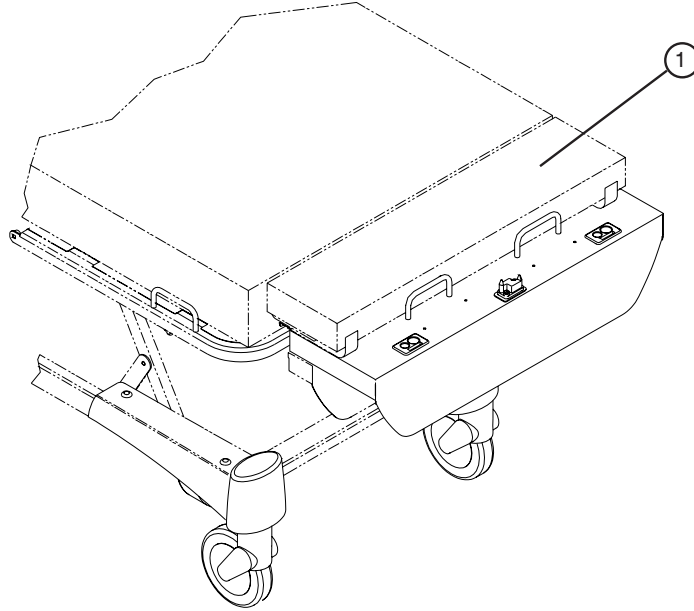

Coussin pour rallonge de lit (Référence seulement : DM64063)

Item	Numéro de pièce	Description	Quantité
1	DM64063	Coussin pour rallonge de lit	1

Coussin pour rallonge de lit - DM64064

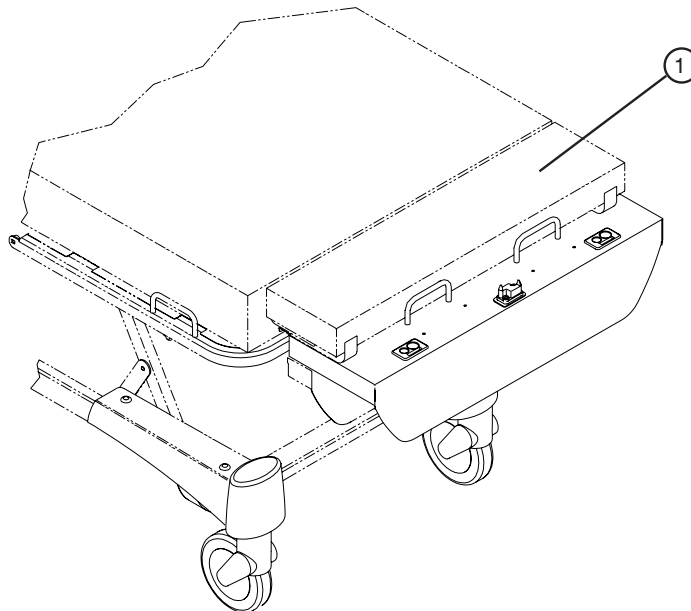

Coussin pour rallonge de lit (Référence seulement : DM64064)

Item	Numéro de pièce	Description	Quantité
1	DM64064	Coussin pour rallonge de lit	1

[Retour à la table des matières](#)

Manivelle d'urgence - FA64161

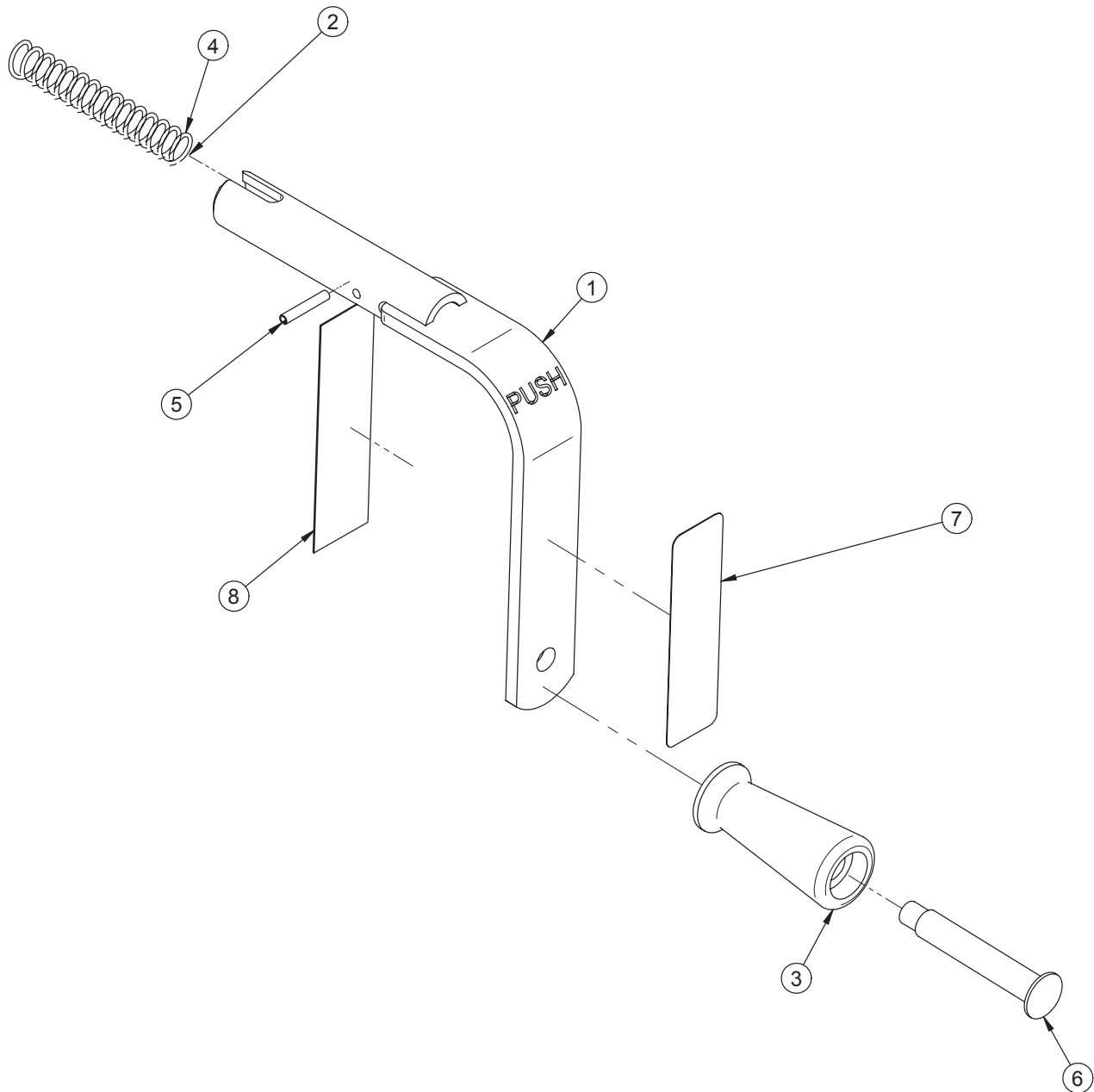

Manivelle d'urgence (Référence seulement : FA64161)

Item	Numéro de pièce	Description	Quantité
1	64-0772C	S.A. manivelle d'urgence	1
2	M0019	Graisse Péto Canada OG 2	0.0002 kg
3	QPN-9438	Poignée de nylon noir	1
4	QRC16887	Ressort de compression	1
5	VG10B0424	Goupille ressort 1/8" x 3/4"	1
6	VR43A9439	Rivet à épaulement	1
7	QE71-0814	Autocollant - Manivelle d'urgence	1
8	QE14399-T	Autocollant manufacturier	1

Télécommande amovible deux fonctions - deux côtés - FA64160

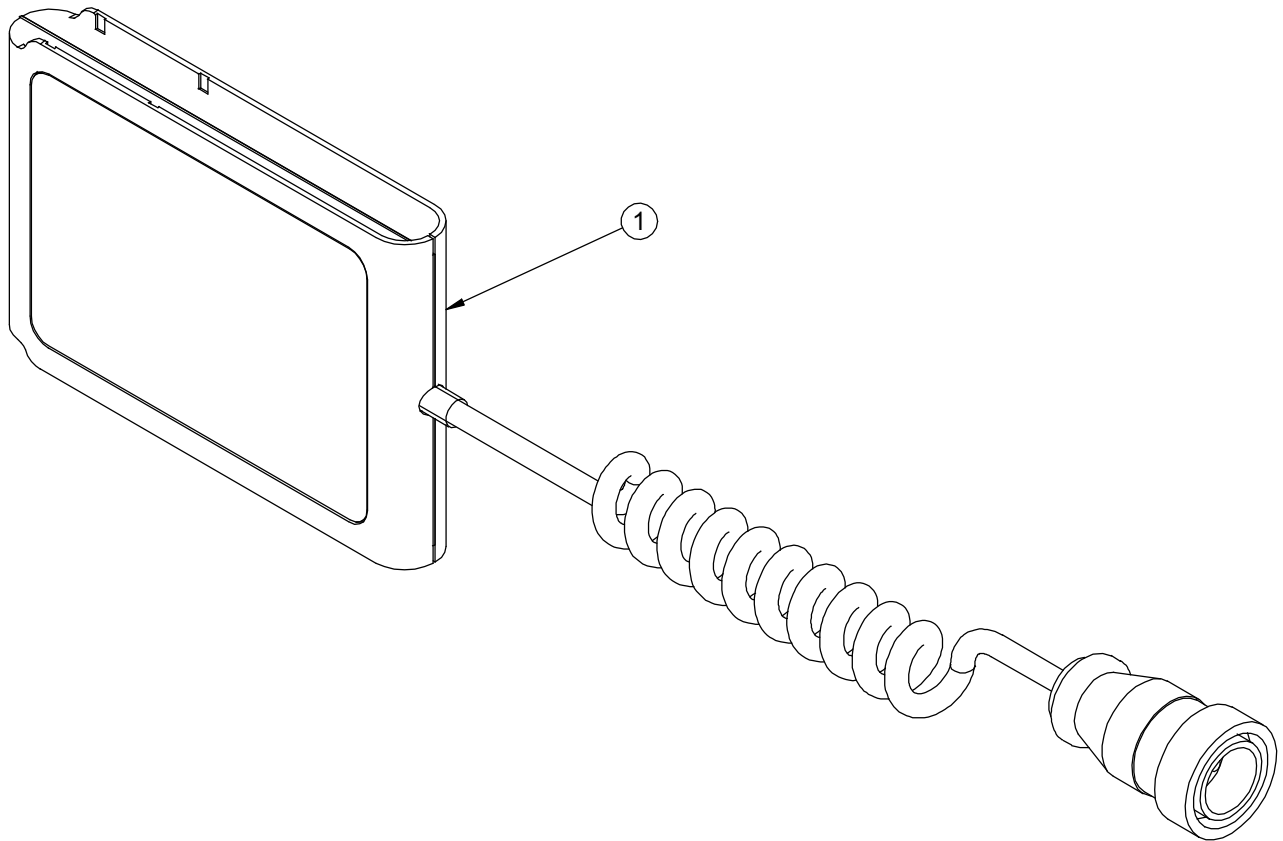

Télécommande amovible deux fonctions - deux côtés (Référence seulement : FA64160)

Item	Numéro de pièce	Description	Quantité
1	QDF64-0986	Télécommande amovible deux fonctions	1

Télécommande deux fonctions P&D - FA64155

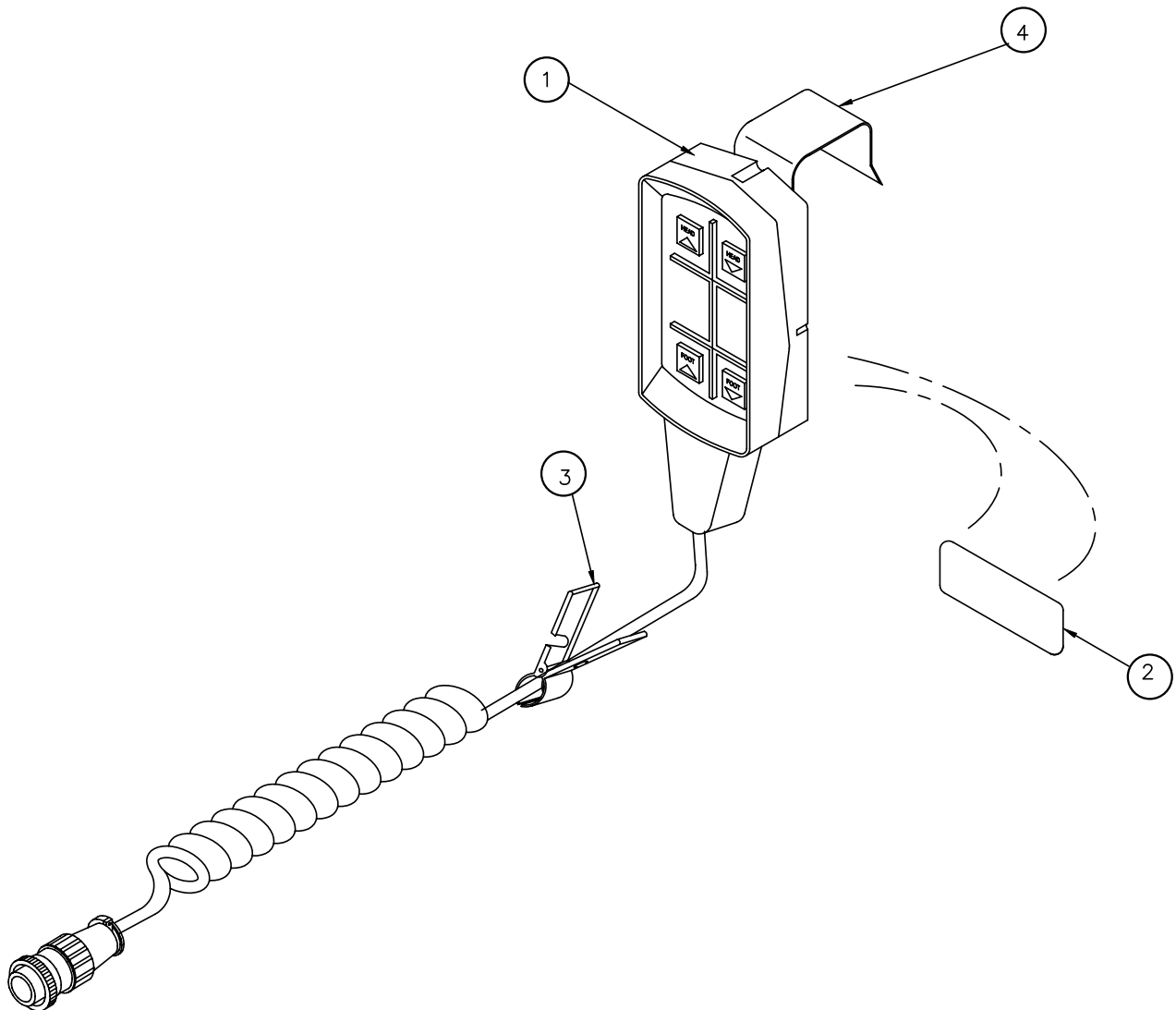

Télécommande deux fonctions P&D (Référence seulement : FA64155)

Item	Numéro de pièce	Description	Quantité
1	QDF64-0687	Télécommande deux fonctions P&D	1
2	QE71-0133	Autocollant Stryker	1
3	QDF8066	Pince avec ouverture	1
4	6400-035G	Crochet de la télécommande	1

Tige à soluté amovible diamètre un demi-pouce - FA64135

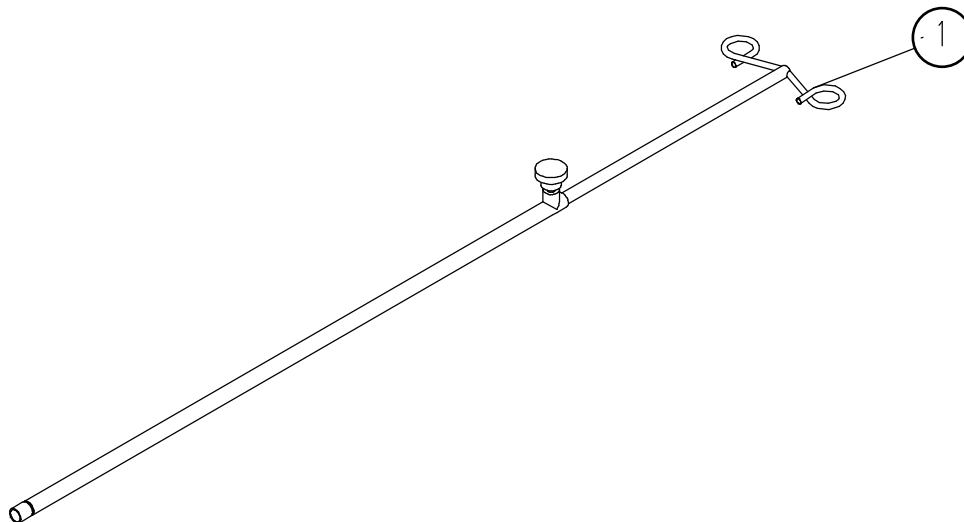

Tige à soluté amovible diamètre un demi-pouce (Référence seulement : FA64135)

Item	Numéro de pièce	Description	Quantité
1	QDF9165	Tige à soluté amovible diamètre un demi-pouce	1

Coussins protecteurs côtés de lit mi-longueur - DM64232

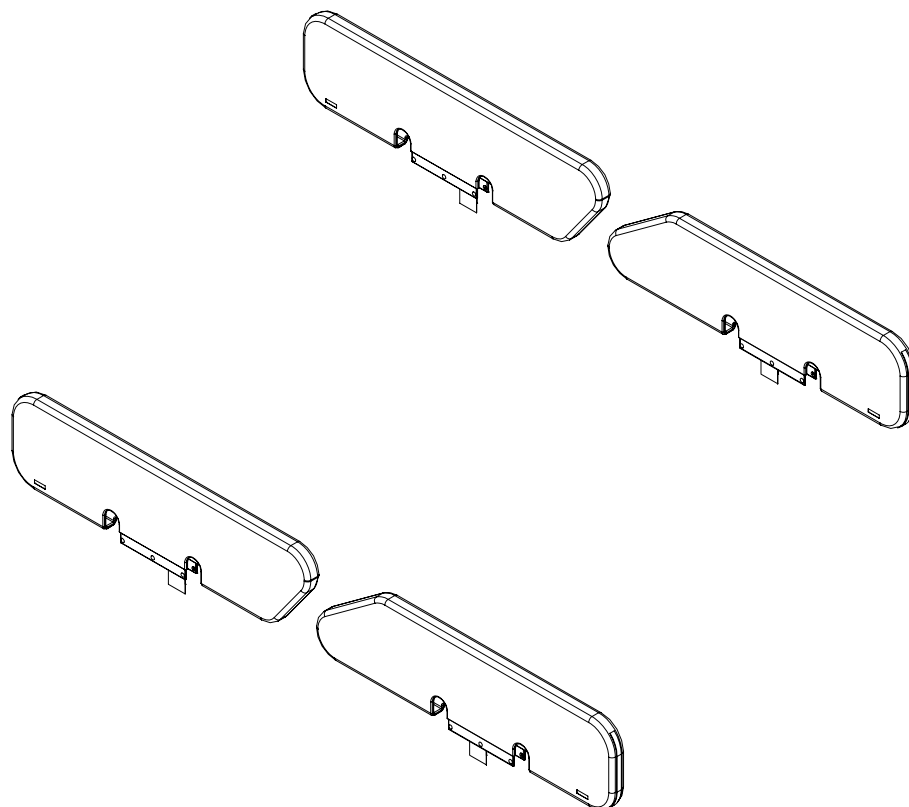

Coussins protecteurs côtés de lit pleine longueur - DM64176

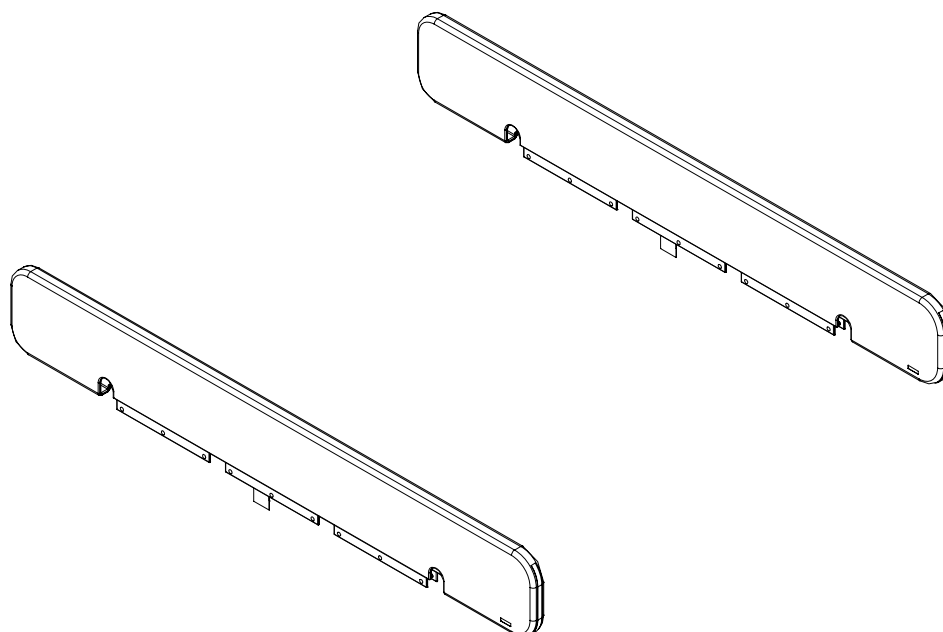

Coussins protecteurs côtés de lit mi-longueur - DM64233

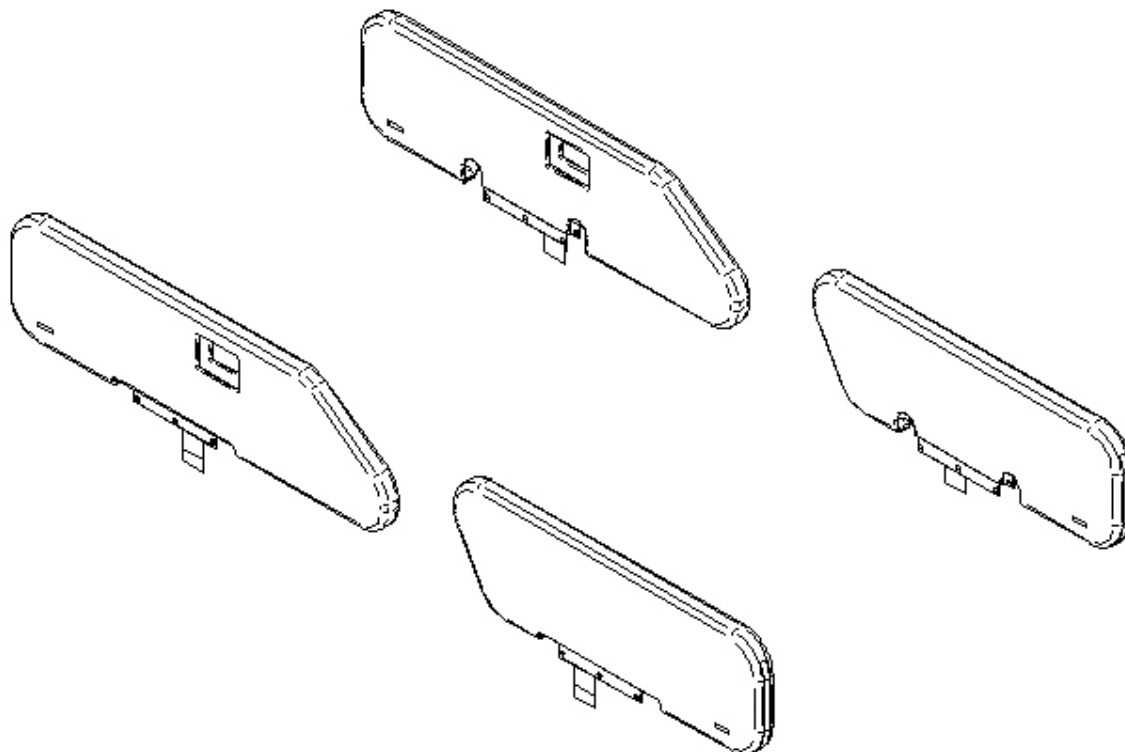

Coussins protecteurs côtés de lit pleine longueur - DM64178

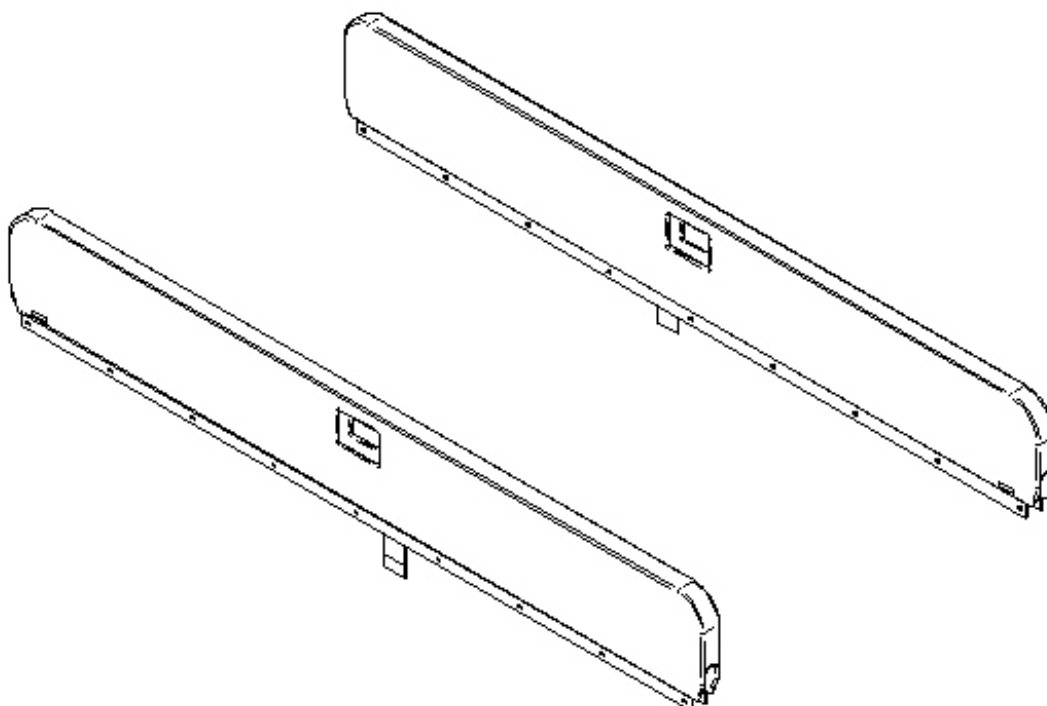

Tige porte-soluté amovible diamètre un pouce - FA61002-G

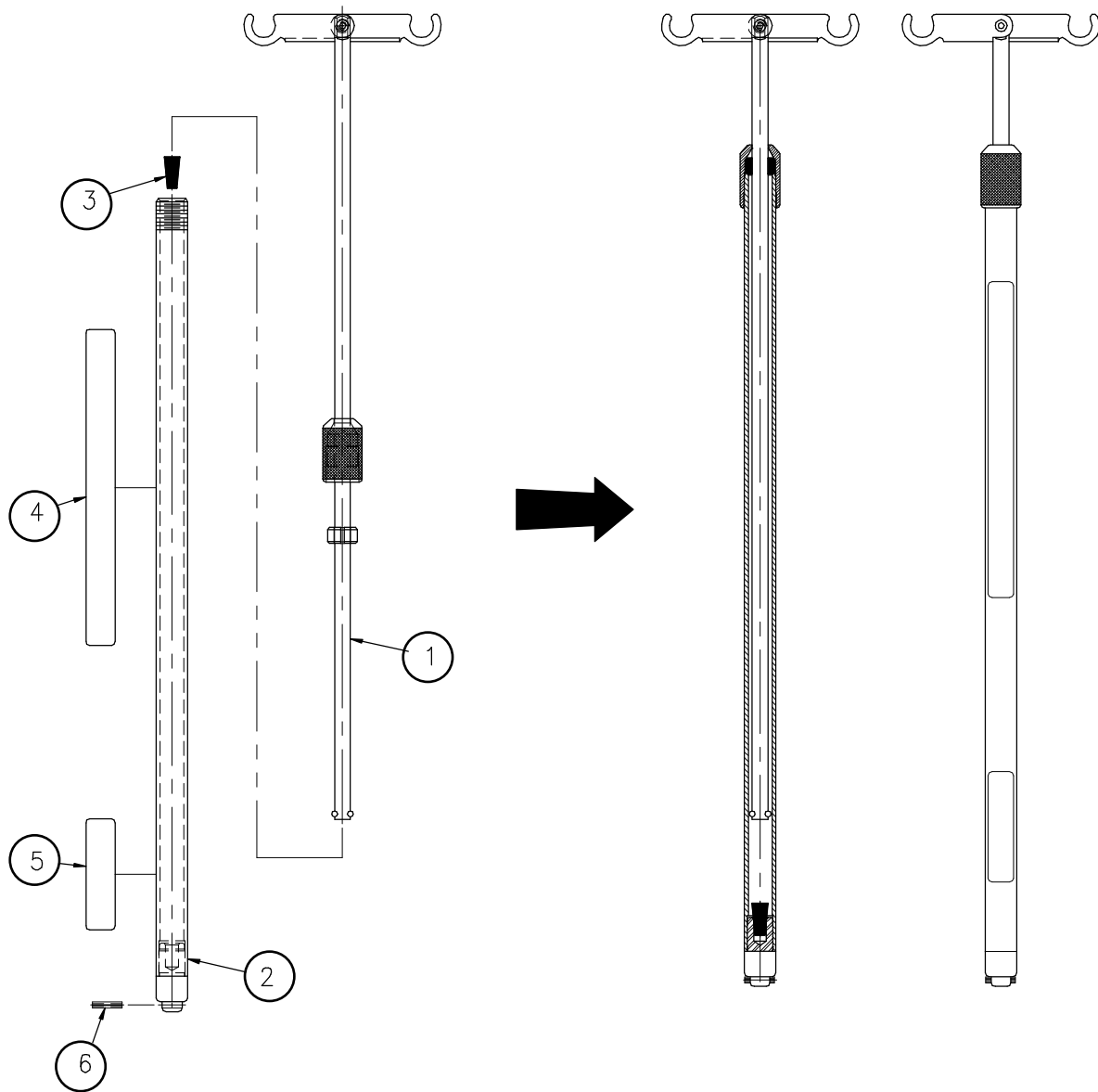

Tige porte-soluté amovible diamètre un pouce (Référence seulement : FA61002-G)

Item	Numéro de pièce	Description	Quantité
1	61-0011	S.A. tige du haut	1
2	61-0002A	S.A. tube du bas	1
3	QPCE1206	Bouchon de caoutchouc #000 (1/2" x 11/32" x 7/8") noir	1
4	QE71-0246-T	Autocollant - Attention	1
5	QE14399-T	Autocollant manufacturier	1
6	VG10B0630	Goupille à ressort 3/16" diamètre x 15/16"	1

Support de bouteille d'oxygène - FA64036-G

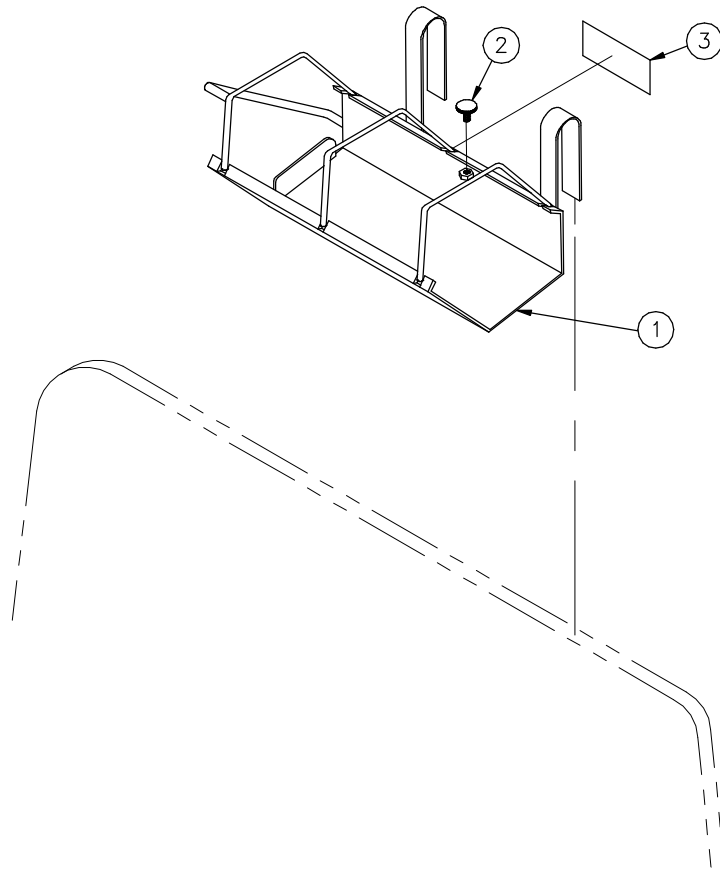

Support de bouteille d'oxygène (Référence seulement : FA64036-G)

Item	Numéro de pièce	Description	Quantité
1	64-0193G	S.A. Support de bouteille à oxygène	1
2	64-0294	S.A. Vis de blocage	1
3	QE14399-T	Autocollant manufacturier	1

[Retour à la table des matières](#)

Support vertical de bouteille d'oxygène - FA64117

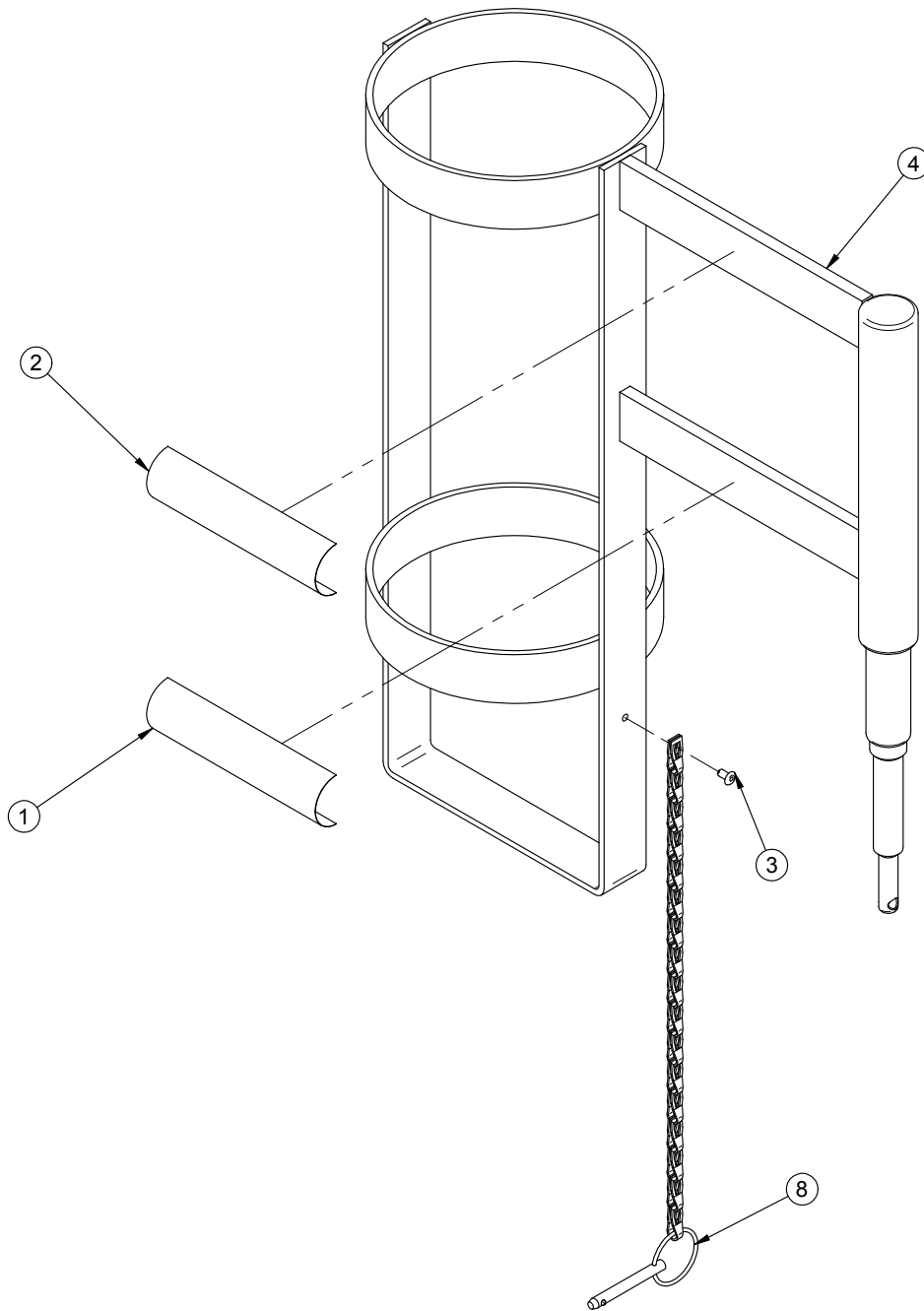

Support vertical de bouteille d'oxygène (Référence seulement : FA64117)

Item	Numéro de pièce	Description	Quantité
1	QE14399-T	Autocollant manufacturier	1
2	QE71-0601	Autocollant - Charge maximum	1
3	VR11H42	Rivet "Pop" #42 tête dôme	1
4	QDF64-1005	Support de bouteille d'oxygène	1
8	64-0647	S.A. Chaîne de sécurité	1

Notes

Trapèze de lit - FA64145

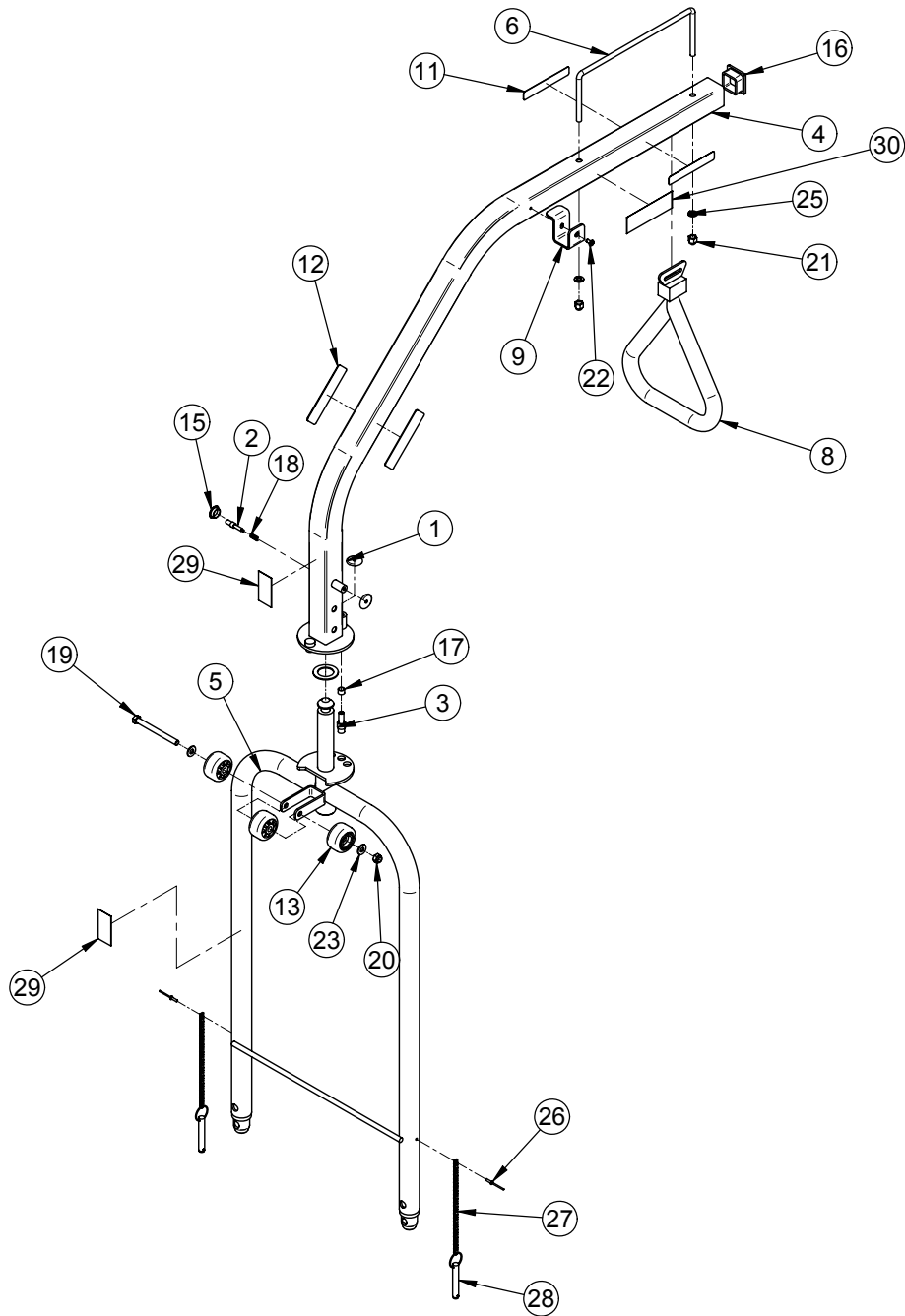

Trapèze de lit - FA64145

Trapèze de lit (Référence seulement : FA64145)

Item	Numéro de pièce	Description	Quantité
1	16242C	Rondelle du plongeur	2
2	16243Z	Plongeur (bras) plaqué zinc	1
3	18939Z	Plongeur	1
4	64-0700G	Tube supérieur courbé	1
5	64-0699G	S.A. Barre trapèze	1
6	9870C	Arrêt du triangle	1
8	QDF6023	Poignée triangulaire	1
9	64-1298G	Crochet pour trapèze	1
11	QE71-0292-T	Étiquette poids maximal	2
12	QE71-0731-F	Autocollant - "Ne pas utiliser pour entrer et sortir du lit"	2
13	QPC-14-0321	Roulette de pare-chocs diamètre 1 3/4"	3
15	QPPE1205	Bouchon de plastique 5/8" noir	1
16	QPPF1505	Glisseur carré 1 1/2" x 1 1/2"	1
17	QR110027	Ressort compression 0.400" x 0.700" x 0.04"	1
18	QRC9793	Ressort compression 1/4" extérieur x 5/8" x 0.025	1
19	VB15A1O60	Boulon hexagone 5/16-18 x 3 1/2" grade 5 p.z.	1
20	VE30A1O	Écrou hexagone blocage nylon 5/16-18 p.z.	1
21	VE40A1O	Écrou borgne 5/16-18 p.z.	2
22	VV83A9G12	Vis taraudeuse tête pan Phillips type B #10 x 3/8" p.z.	1
23	VW10A10	Rondelle plate 5/16" SAE p.z.	2
24	VW10C322802	Rondelle nylon 0.062" x 1" interne x 1.563" externe	1
25	VW20A10	Rondelle ressort diamètre 5/16"	2
26	VR11H46	Rivet "Pop" No 46, tête dôme	2
27	64-0536	Chaîne pour trapèze	2
28	QDF7871	Goupille d'attache "QR"	2
29	QE14399-T	Autocollant fabricant	2
30	QE71-1163-T	Étiquette rangement triangle trapèze	1

Support à moniteur - FA64153

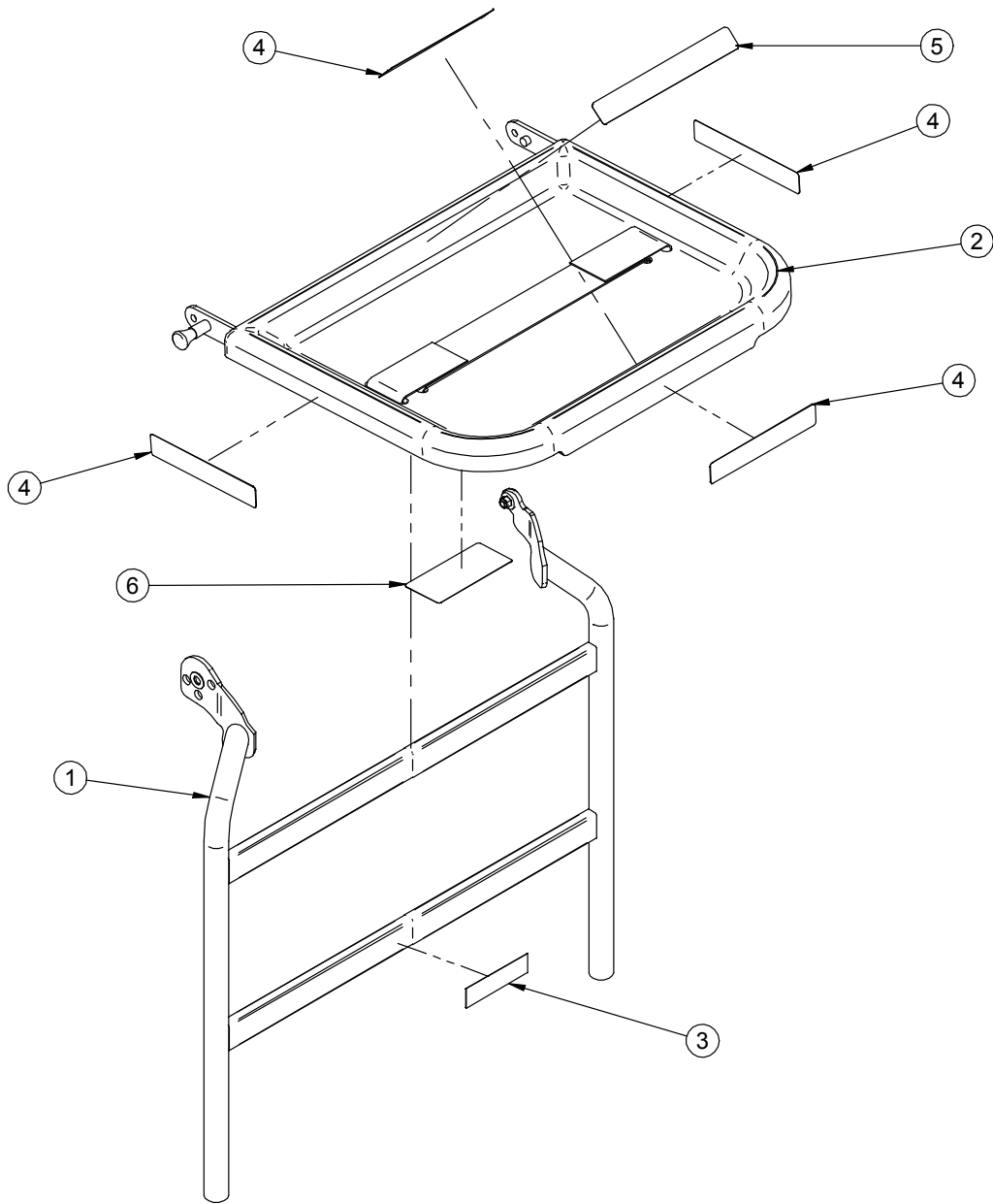

Support à moniteur (Référence seulement : FA64153)

Item	Numéro de pièce	Description	Quantité
1	64-0745G	S.A. Support de tablette	1
2	QDF5093	Tablette et boulonnerie	1
3	QE14399-T	Autocollant manufacturier	1
4	QE71-0578	Autocollant - Charge maximum	4
5	QE71-0579-F	Autocollant - Charge attachée	1
6	QE71-0580-F	Autocollant - Mise en garde	1

Tige porte-soluté fixe diamètre un pouce - FA64157

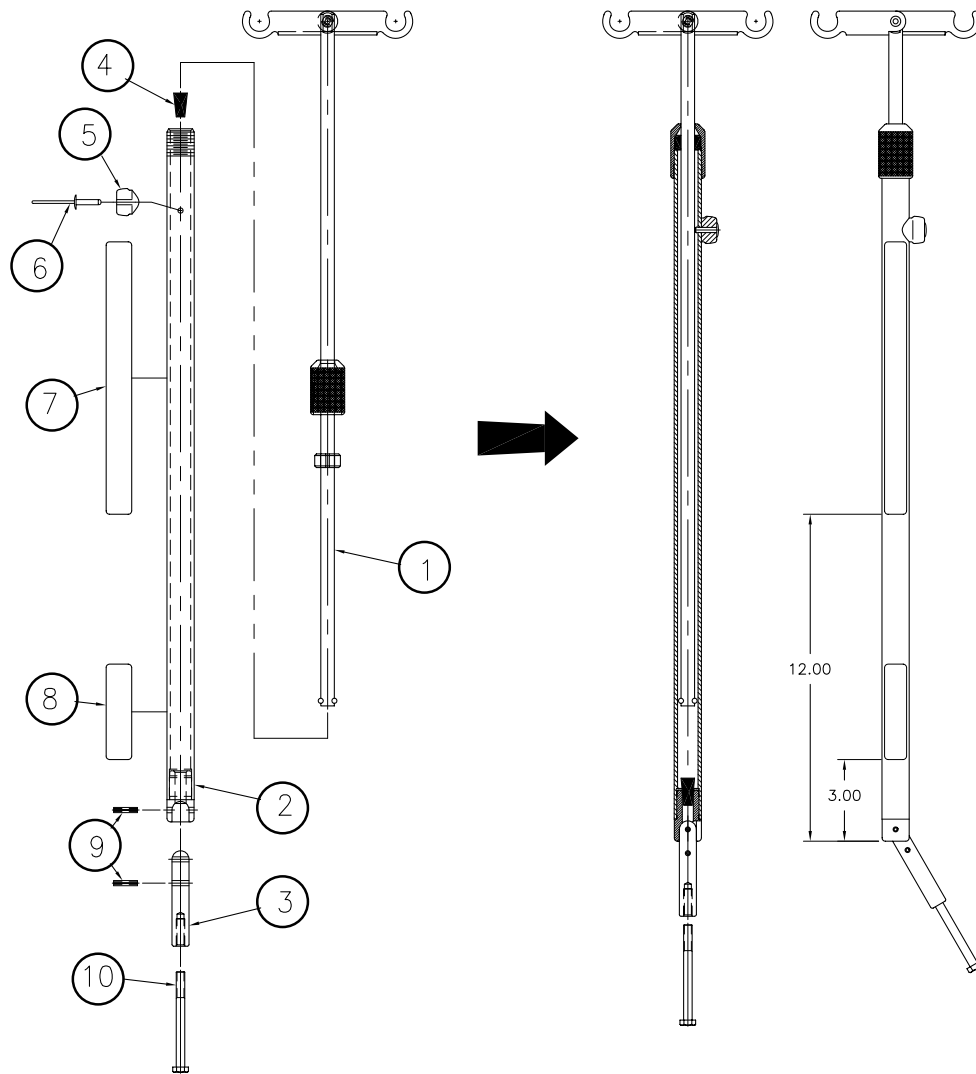

Tige porte-soluté fixe diamètre un pouce (Référence seulement : FA64157)

Item	Numéro de pièce	Description	Quantité
1	61-0011G	S.A. Tige du haut	1
2	64-0752	S.A. Tube du bas	1
3	61-0012A	Arbre de fixation	1
4	QPCE1206	Bouchon de caoutchouc #000 (1/2" x 11/32" x 7/8") noir	1
5	61-0016A	Butée de tige	1
6	VR15A610	Rivet "Pop" 3/16" x 0.815" #AD610ABSLF	1
7	QE71-0246-T	Autocollant - Attention	1
8	QE14399-T	Autocollant fabricant	1
9	VG10B0630	Goupille ressort 3/16" diamètre x 15/16"	2
10	VB15A1O60	Boulon hexagone 5/16-18 x 3 1/2" grade 5 p.z.	1

Passeport de recyclage

Numéro de la pièce: OL230229G

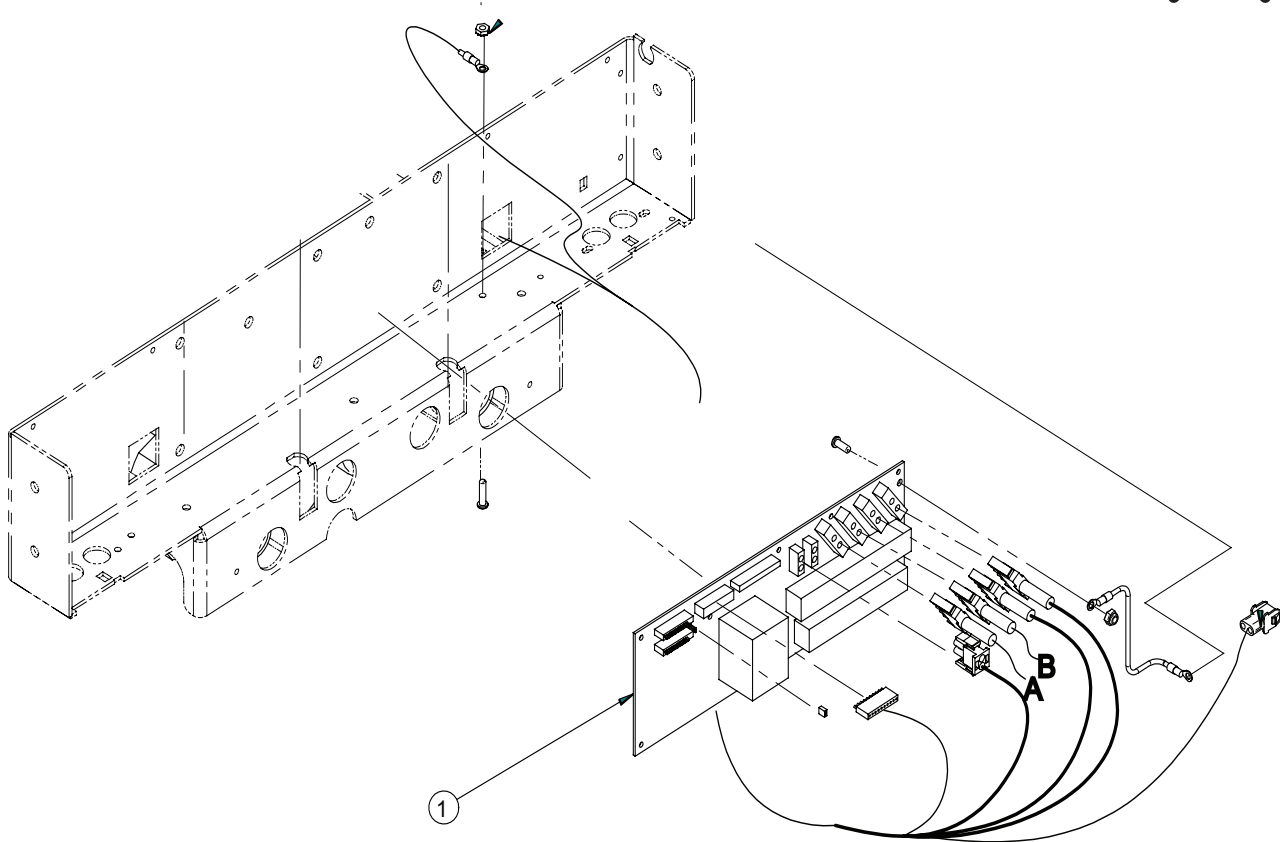

Pièce No	Code du matériel à recycler	Qté
1	Panneaux de circuits imprimés (QDF23-0315)	1

Passeport de recyclage

Numéro de la pièce : OL250058

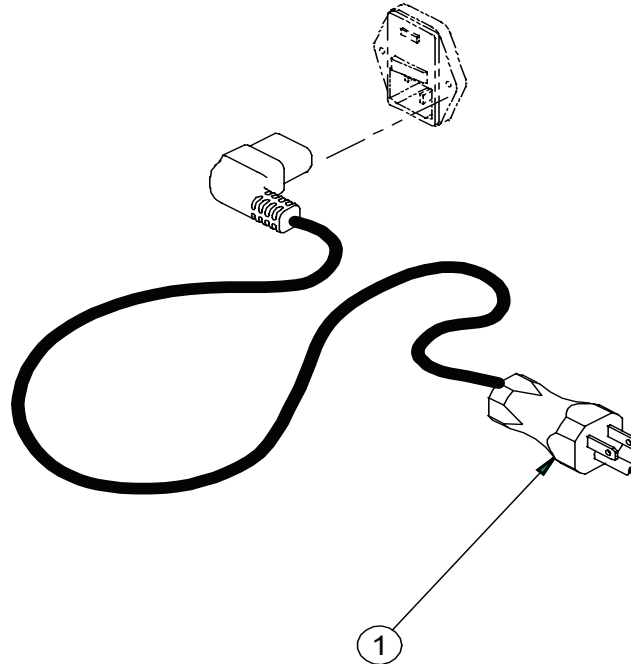

Remarque

L'image peut varier selon le pays d'utilisation

Pièce no	Code du matériel à recycler	Qté
1	QDF8066-EUR Cordon d'alimentation pour l'Europe Continentale (OL250058)	1
1	QDF8066 Cordon d'alimentation avec prise d'alimentation spécialement moulée pour hôpitaux (OL250053)	1
1	QDF8066-90D Cordon d'alimentation avec prise d'alimentation de 90° spécialement moulée pour hôpitaux (OL250055)	1
1	QDF8066-AUS Cordon d'alimentation avec prise d'alimentation pour l'Australie (OL250059)	1
1	QDF8066-ROY Cordon d'alimentation avec prise d'alimentation pour le Royaume-Uni (OL250060)	1
1	QDF8066-IND Cordon d'alimentation avec prise d'alimentation pour l'Inde (OL250061)	1
1	QDF8066-DAN Cordon d'alimentation avec prise d'alimentation pour le Danemark (OL250067)	1
1	QDF8066-ISR Cordon d'alimentation avec prise d'alimentation pour Israël (OL250068)	1
1	QDF8066-ITA Cordon d'alimentation avec prise d'alimentation pour l'Italie (OL250069)	1
1	QDF8066-ARG Cordon d'alimentation avec prise d'alimentation pour l'Argentine (OL250073)	1
1	QDF8066-CHI Cordon d'alimentation avec prise d'alimentation pour la Chine (OL250074)	1

[Retour à la table des matières](#)

Garantie

GARANTIE LIMITÉE

La division médicale de Stryker, une division de Stryker Corporation, donne à l'acheteur original du modèle FL23SE, Lit électrique MedSurg, une garantie complète pour tout défaut de fabrication sur les pièces et la main-d'oeuvre pour une période de 1 an après la date de livraison. Les obligations de Stryker sous cette garantie se limitent au remplacement des pièces défectueuses et de la main-d'oeuvre requise pour le remplacement, ou, à la discrétion de Stryker, au remplacement de tout produit défectueux. Si demandé par Stryker, tous les produits ou pièces, réclamés sous garantie, devront être retournés prépayés à l'usine. Toute utilisation abusive, modifications ou réparation effectuées par des personnes non autorisée et qui peut affecter le produit selon le jugement de Stryker annulera la garantie. Toutes réparations utilisant des pièces autre que celles d'origine ou non autorisées par Stryker annulera la garantie. Aucun employé ou représentant de Stryker n'est autorisé à changer cette garantie.

Les lits médicaux de Stryker sont conçus pour une durée de vie de 15 ans dans des conditions d'utilisation normales et avec l'entretien requis tel que décrit dans le manuel d'entretien. Stryker garantie, au premier propriétaire du produit, que les soudures faites sur les lits sont garanties contre tout défaut de structure sur une période de 15 ans, représentant la durée de vie du lit.

Cet état constitue la garantie entière de Stryker pour le produit mentionné précédemment. **Stryker ne fait aucune autre garantie ou représentation, soit explicite ou sous-entendu, à l'exception de ce qui est mentionné ci-dessus. En aucun cas une garantie commerciale ou de santé ne sera octroyée pour une raison particulière. Stryker ne sera en aucun cas responsable pour tout incident ou accident causant des dommages liés à la vente ou à l'utilisation faite par l'acheteur pour tous ses produits ou équipements.**

PIÈCES ET SERVICE

Stryker possède, pour tous ses produits, un réseau de distribution international avec des agents de service à la clientèle. Ces représentants sont spécialement entraînés en usine et sont disponible localement. Ils possèdent également un grand inventaire de pièces afin de minimiser le temps de réparation. Contactez votre représentant local ou téléphonez directement au service à la clientèle de Stryker aux États-Unis au 1-800-327-0770 ou au Canada le 1-888-233-6888.

COUVERTURE D'UN CONTRAT DE SERVICE

Stryker a développé un programme de contrat de service optionnel destiné à ce que vos équipements demeurent opérationnels ce qui élimine les coûts de réparation imprévus. Nous vous recommandons d'activer ces programmes avant la date d'expiration de la garantie de votre nouveau produit afin d'éliminer les coûts additionnels d'une éventuelle mise à jour du produit.

Un contrat de service sert à :

- Assurer le rendement des équipements
- Stabiliser les budgets d'entretien
- Diminuer les pertes de temps
- Établir la documentation JACHO
- Augmenter la durée de vie du produit
- Augmenter la valeur de revente
- Superviser les risques et la sécurité

Garantie

PROGRAMME DE CONTRATS DE SERVICE

Stryker offre les contrats de service suivants :

Option d'accord de service *	Or	Argent	Pièces	Main-d'oeuvre	Entretien pièces
Cédule d'entretien préventif annuel	X				X
Toutes pièces	X	X	X		
Main-d'oeuvre et déplacement	X	X		X	
Service d'appel d'urgence illimité	X	X		X	
Priorité d'appel : Deux heures de réponse téléphonique	X	X	X	X	
Majorité des réparations complétées en 3 jours	X	X		X	
Documentation JACHO	X	X		X	X
Registre de service en ligne et de service d'urgence	X				X
Technicien de service formé par Stryker	X	X		X	X
Pièce d'origine de Stryker	X	X	X	X	X
Service aux heures régulières du bureau (8 h à 17 h)	X	X	X	X	X

* Exclut l'entretien abusif et toutes pièces jetables. Stryker se réserve le droit de modifier les options sans avertissement.

Stryker Médical offre aussi des contrats de service personnalisés.
Les prix sont déterminés selon l'âge, la localisation, le modèle et la condition du produit.

**Pour plus d'information sur nos contrats de service,
veuillez contacter votre représentant local.**

AUTORISATION DE RETOUR

La marchandise ne pourra être retournée qu'après l'approbation du service technique. Le numéro d'approbation devra apparaître clairement sur l'emballage de la marchandise retournée. Stryker se réserve le droit de facturer des frais d'expédition et de retour sur les articles retournés. Les **items spéciaux, modifiés ou discontinués ne peuvent pas être retournés.**

MARCHANDISE ENDOMMAGÉE

Toute réclamation concernant de la marchandise endommagée doit être formulée auprès du transporteur dans les quinze (15) jours suivant la réception de la marchandise. **N'acceptez pas une livraison de marchandise endommagée à moins que les dommages ne soient notés sur le bon de livraison au moment de la livraison.** Avisez immédiatement Stryker qui formulera une réclamation auprès du transporteur approprié pour dommages encourus. Le montant de la réclamation sera limité aux coûts de remplacement réels. Si les dommages ne sont pas signalés à Stryker dans un délai de quinze (15) jours suivant la réception de la marchandise ou s'ils n'ont pas été notés sur le bon de livraison au moment de la livraison, le client prendra l'intégralité de la facture à sa charge. Toute réclamation relative à de la marchandise manquante doit être faite à l'intérieur d'un délai de 5 jours suivant la date de facturation.

CLAUSE DE GARANTIE INTERNATIONALE

Cette garantie respecte la politique d'usage domestique des États-Unis. Les garanties peuvent varier selon le pays. Veuillez contacter votre distributeur local pour des informations additionnelles.

[Retour à la table des matières](#)

ÉTATS-UNIS
Stryker Medical
3800 E. Centre Ave.,
Portage, Michigan USA
49002

CANADA
Stryker Canada
45 Innovation Drive
Hamilton, Ontario Canada
L9H 7L8

EC	REP
----	-----

Représentant Européen
Stryker France
ZAC Satolas Green Pusignan
Av. De Satolas Green
69881 MEYZIEU Cedex
France

stryker[®]