

## IsoTour® Pump

Operations Manual









Standard and premium











**REF** 2874



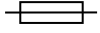

# Symbols

	Refer to instruction manual/booklet
	Consult instructions for use
	General warning
	Caution
	Cardiopulmonary resuscitation (CPR), disconnection point
	Indicates that this product does not contain toxic and hazardous substances or elements above the maximum concentration of all 6 values defined by the China RoHS legislation. This product is an environmentally friendly product which can be recycled and reused.
<b>REF</b>	Catalogue number
<b>SN</b>	Serial number
<b>LOT</b>	Batch code
<b>CH REP</b>	Authorized representative in Switzerland
<b>EC REP</b>	Authorized representative in the European Community
<b>MD</b>	European medical device
<b>US Patents</b>	For US Patents see <a href="http://www.stryker.com/patents">www.stryker.com/patents</a>
	Manufacturer
	Date of manufacture
<b>CE</b> 2797	CE mark
<b>UK CA</b>	UK Conformity Assessment mark
	Importer

	Unique device identifier
	Mass of product
	In accordance with European Directive 2012/19/EU on Waste Electrical and Electronic Equipment (WEEE) as amended, this symbol indicates that the product should be collected separately for recycling. Do not dispose of as unsorted municipal waste. Contact local distributor for disposal information. Ensure infected equipment is decontaminated prior to recycling.
	Class II electrical equipment: equipment in which protection against electric shock does not rely on basic insulation only, but in which additional safety precautions such as double insulation or reinforced insulation are provided, there being no provisions for protective earthing or reliance upon installation conditions.
	Type B applied part - 2872 <b>IsoTour</b> support surface
	Fuse
	Medical Equipment Classified by Underwriters Laboratories Inc. With Respect to Electric Shock, Fire, and Mechanical Hazards Only in Accordance with ANSI/AAMI ES60601-1:2012, IEC 60601-1-8:2012, and CAN/CSA-C22.2 No. 60601-1:16.
IP21	Solids: Protection from touch by fingers and objects greater than 12 mm Liquids: Protection from the fall of vertical water drops
	Keep dry
	Stacking limit by number
	This side up
	Fragile
	Do not use sharp objects to open the package

# Table of Contents

Warning/Caution/Note Definition .....	2
Summary of safety precautions .....	3
Introduction .....	4
Product description .....	4
Intended use .....	4
Contraindications .....	4
Expected service life .....	5
Disposal/recycle .....	5
Specifications .....	5
Environmental conditions .....	6
Product illustration .....	6
Button and icon descriptions .....	7
Features .....	8
Contact information .....	8
Serial number .....	8
Setup .....	9
Connecting the power cord .....	9
Connecting the hose .....	10
Operation .....	11
Powering on the pump .....	11
Activating CPR release .....	12
Powering on or off Low Air Loss (LAL) .....	12
Selecting <b>TruTurn</b> .....	12
Increasing or decreasing <b>TruTurn</b> .....	13
Pausing or canceling <b>TruTurn</b> .....	14
Lock or unlock product functions .....	14
Powering off the pump .....	15
Accessories and parts .....	16
Troubleshooting .....	17
Product alarms .....	19
Preventive maintenance .....	20
Cleaning and disinfecting with SideKick® .....	21
Cleaning .....	22
Disinfecting .....	23
EMC information .....	24

# Warning/Caution/Note Definition

The words **WARNING**, **CAUTION**, and **NOTE** carry special meanings and should be carefully reviewed.

## **WARNING**

Alerts the reader about a situation which, if not avoided, could result in death or serious injury. It may also describe potential serious adverse reactions and safety hazards.

## **CAUTION**

Alerts the reader of a potentially hazardous situation which, if not avoided, may result in minor or moderate injury to the user or patient or damage to the product or other property. This includes special care necessary for the safe and effective use of the device and the care necessary to avoid damage to a device that may occur as a result of use or misuse.

**Note** - Provides special information to make maintenance easier or important instructions clearer.

# Summary of safety precautions

Always read and strictly follow the warnings and cautions listed on this page. Service only by qualified personnel.

---

## WARNING

- Consult the operations manual for the support surface before you attach the pump.
  - Do not use in the presence of flammable anesthetics, nitrous oxide, or oxygen-rich environments. Risk of explosion can result.
  - Do not expose this product to liquids while powered as this could result in a severe electrical hazard.
  - Always setup and use in accordance with the instructions to avoid harmful interference to other devices in the vicinity. This product radiates radio frequency energy.
  - Always make sure the hose is routed down and away from the patient. Avoid accidental patient contact at the foot end of the support surface. Hose temperature may reach 48° C (118.4° F).
  - Never transfer or transport a patient while **TruTurn** is in use.
  - Always raise the bed siderails before you begin **TruTurn**, to avoid the risk of patient fall.
  - Do not leave the patient unattended until **TruTurn** of the patient position is complete.
  - Do not modify or change this device. Service should only be completed by qualified personnel. Failure could result in injury and void your warranty.
  - Always unplug the product before you begin cleaning or disinfecting.
  - Do not immerse the product in cleaning or disinfectant solutions.
  - Do not spray or allow liquids to enter the power cord ports or the hose ports.
  - Always make sure that you wipe each product with clean water and dry each product after you clean. Some cleaning agents are corrosive in nature and may cause damage to the product. Failure to follow the cleaning and disinfecting instructions may void your warranty.
  - The use of accessories, transducers, and cables, other than those specified or provided by the manufacturer, could result in increased electromagnetic emissions or decreased electromagnetic immunity and result in improper operation.
  - Portable RF communications equipment, including peripherals such as antenna cables and external antennas, should be no closer than 12 inches (30 cm) to any part of **IsoTour**, including cables specified by the manufacturer.
  - Avoid stacking or placing equipment adjacent with other equipment to prevent improper operation of the products. If such use is necessary, carefully observe stacked or adjacent equipment to make sure that they are operating properly.
- 

## CAUTION

- Improper usage of the product can cause injury to the patient or operator. Operate the product only as described in this manual.
  - Do not modify the product or any components of the product. Modifying the product can cause unpredictable operation resulting in injury to patient or operator. Modifying the product also voids its warranty.
  - Always allow the product to come to room temperature after exposure to extreme high or low temperatures.
  - Always check the power cord for cuts, exposed wires, worn insulation, or other damage that could result in electrical hazards.
  - Do not over expose the product to higher concentration chemical solutions as these may degrade the product.
  - Failure to follow manufacturing instructions may also affect useful life of the product.
-

# Introduction

This manual assists you with the operation or maintenance of your Stryker product. Read this manual before operating or maintaining this product. Set methods and procedures to educate and train your staff on the safe operation or maintenance of this product.

---

## CAUTION

- Improper usage of the product can cause injury to the patient or operator. Operate the product only as described in this manual.
  - Do not modify the product or any components of the product. Modifying the product can cause unpredictable operation resulting in injury to patient or operator. Modifying the product also voids its warranty.
- 

## Note

- This manual is a permanent part of the product and should remain with the product even if the product is sold.
- Stryker continually seeks advancements in product design and quality. This manual contains the most current product information available at the time of printing. There may be minor discrepancies between your product and this manual. If you have any questions, contact Stryker Customer Service or Technical Support at 1-800-327-0770.

## Product description

The Stryker Model 2874 **IsoTour**® Pump is an electric pump for use with the Stryker Model 2872 **IsoTour** Support Surface. This pump provides Low Air Loss for the **IsoTour** standard or the premium support surface.

The pump when connected to the premium support surface delivers the air to inflate and deflate the air bladders for the **TruTurn**® function.

## Intended use

The **IsoTour** Pump is for use with the **IsoTour** support surface and assists in the prevention and treatment of pressure injuries or pressure ulcers (all stages, unstageable injury, and deep tissue injury). We recommend you implement this product in combination with clinical evaluation of risk factors and skin assessments made by a healthcare professional.

This pump is for use with the **IsoTour** support surface in an acute care setting. This may include critical care, step down, progressive care, med/surg, sub-acute care, and post anesthesia care unit (PACU), or other locations as prescribed by a physician. Operators of this pump include healthcare professionals (such as nurses, nurse aids, or doctors).

This product is not intended to be sterile, does not include a measuring function, or be used in a home healthcare environment.

## Contraindications

The **TruTurn** feature is contraindicated for use with patients that have unstable spine.

**Note** - **TruTurn** requires the **IsoTour** pump to be connected for use. The **TruTurn** feature is visually identified by the icons on the **IsoTour** pump (Figure 1).



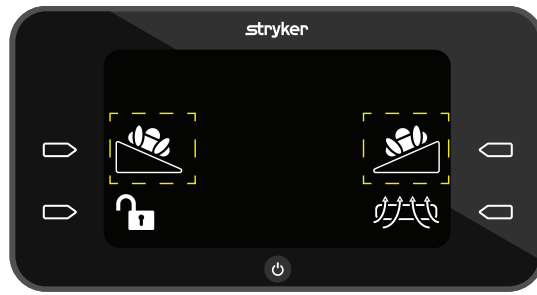

Figure 1 – TruTurn icon

## Expected service life

The **IsoTour Pump** has a 5 year expected service life under normal use, conditions, and with appropriate periodic maintenance.

The air hose has a 2 year expected service life under normal use, conditions, and with appropriate periodic maintenance.

## Disposal/recycle

Always follow the current local recommendations and/or regulations governing environmental protection and the risks associated with recycling or disposing of the equipment at the end of its useful life.

## Specifications

Height		17.25 in.	43.8 cm
Width		9.25 in.	23.5 cm
Depth		7.25 in.	18.4 cm
Weight		16.3 lb	7.4 kg
Interface control panel		LCD	
Input voltage		100-240V	
Current		0.7 Amps	
Input frequency		50/60 Hz	
Noise level		<50 dba	
Mode of operation		Continuous	
Power cord	Short	3.2 ft	1 m
	Long	16.4 ft	5 m
Compliance		IEC 60601-1 3.1 Edition; RoHS Directive 2002/95/EC Reach; IEC 60601-1-8:2012, IEC 60601-1-2:2014	
Compatible with bed frame	IsoTour standard and premium support surface with an IsoTour pump	ProCuity™, 3002 S3®, 3005 S3®, InTouch®, Spirit Select®	

## Environmental conditions

Environmental conditions	Operation	Storage and transportation
Ambient temperature		
Relative humidity (non-condensing)		
Atmospheric pressure		

Stryker reserves the right to change specifications without notice.



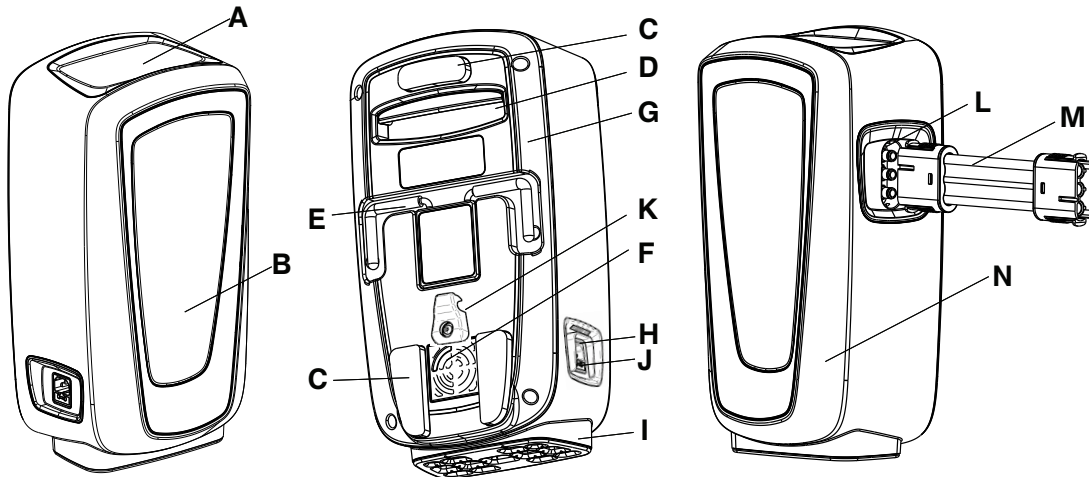











## Product illustration



A	Graphical user interface	H	Power inlet
B	Status indicators	I	Anti-vibration foot
C	Bumpers	J	Fuse
D	Transport handle	K	Flex grip
E	Hooks	L	Hose port
F	HEPA filter	M	Hose
G	Back pump housing	N	Front pump housing

## Button and icon descriptions

The buttons are located on the outside of the graphical user interface.

Icon	Name	Description
	Power button	See <i>Powering on the pump</i> (page 11) or <i>Powering off the pump</i> (page 15)
	Cancel icon	Cancel current function, returns to the main menu
	Pause icon	Pause current function
	Action button, right	User selects a function
	Action button, left	User selects a function
	Lock or unlock icons	See <i>Lock or unlock product functions</i> (page 14)
	Back icon	Returns to the previous screen
	Low Air Loss (LAL) icon	Low Air Loss function active, on by default, see <i>Powering on or off Low Air Loss (LAL)</i> (page 12)
	Fill default segment 2 icon	Select patient turn to the right or to the left
	Maximum fill	Maximum fill is 3 bars, see <i>Increasing or decreasing TruTurn</i> (page 13)
	Decrease or increase	Decrease or increase patient turn
	Check siderails animated icon	Reminder to check siderails before <b>TruTurn</b> is activated
	Check air connector alert icon	Product detects air connector error
	Kinked air hose alert icon	Product detects a bend or twist in the air hose
	Alarm off	Closes and resets pump for kinked hose or check connector

## Features

TruTurn	Available for the premium support surface. Air bladders inflate to rotate up to 30 degrees. Helps to off-load the sacrum. Turn angle can be customized per patient tolerance and comfort.
Moisture management	The top surface cover is designed to draw excess moisture away from the patient's skin and support surface interface.
Low Air Loss (LAL)	Provides air flow to help manage microclimate of the skin.
Standard support surface	Orange bottom cover, gel and foam core, LAL capable when connected to pump, handles, and D-rings
Premium support surface	Blue bottom cover, gel and foam core, spacer fabric for enhanced air flow, handles, D-rings, anchor straps, <b>TruTurn</b> and LAL capable when connected to pump

## Contact information

Contact Stryker Customer Service or Technical Support at: 1-800-327-0770.

Stryker Medical  
3800 E. Centre Avenue  
Portage, MI 49002  
USA

**Note** - The user and/or the patient should report any serious product-related incident to both the manufacturer and the Competent authority of the European Member State where the user and/or patient is established.

To view your operations or maintenance manual online, see <https://techweb.stryker.com/>.

Have the serial number (A) of your Stryker product available when calling Stryker Customer Service or Technical Support. Include the serial number in all written communication.

## Serial number

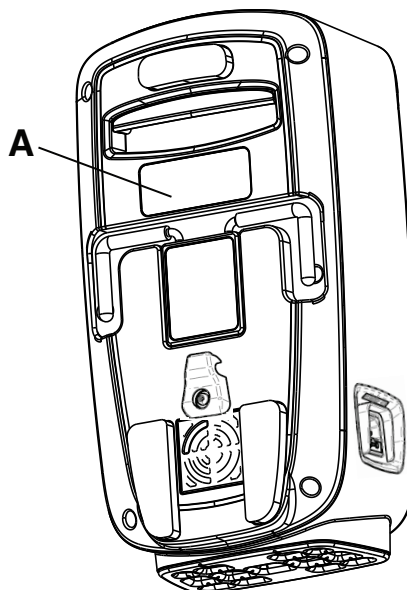

# Setup

Unpack the cartons and check all items. Make sure that the product operates before you place into service.

---

## WARNING

- Consult the operations manual for the support surface before you attach the pump.
  - Do not use in the presence of flammable anesthetics, nitrous oxide, or oxygen-rich environments. Risk of explosion can result.
  - Do not expose this product to liquids while powered as this could result in a severe electrical hazard.
  - Always setup and use in accordance with the instructions to avoid harmful interference to other devices in the vicinity. This product radiates radio frequency energy.
- 

## CAUTION

- Always allow the product to come to room temperature after exposure to extreme high or low temperatures.
  - Always check the power cord for cuts, exposed wires, worn insulation, or other damage that could result in electrical hazards.
- 

## Connecting the power cord

1. Bring the product to room temperature.
2. Attach the power cord to the pump.
3. Insert the power cord under the power cord retention flex grip (A) (Figure 2).

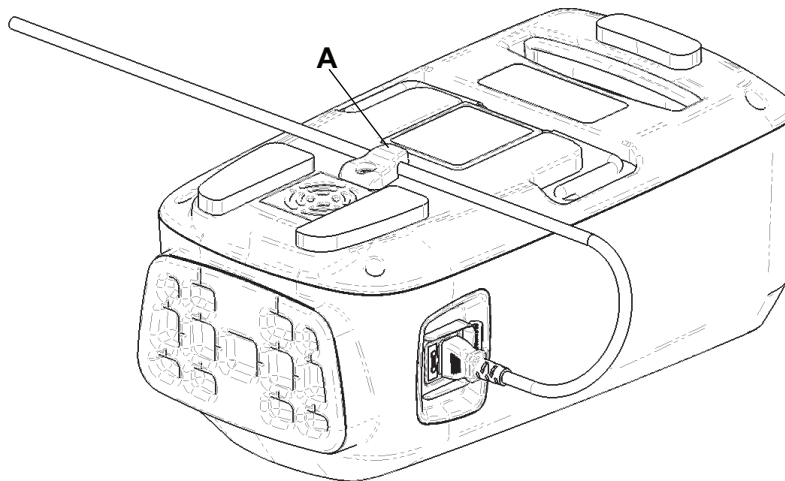

**Figure 2 – Cord retention flex grip**

4. Plug the pump power cord into an accessible outlet.
5. Place the pump power cord out of the path of foot traffic to avoid trip hazards.
6. Place the pump in a secure location. Allow space around the pump to connect and disconnect the hoses and power cord.
  - a. Option 1: Hang the pump on a compatible bed. Make sure that the pump is secure.
  - b. Option 2: Place the pump on the floor.

## Connecting the hose

---

**WARNING** - Always make sure the hose is routed down and away from the patient. Avoid accidental patient contact at the foot end of the support surface. Hose temperature may reach 48° C (118.4° F).

---

1. Attach the hose to the pump hose ports.
2. Open the hose port (A) on the support surface (Figure 3).

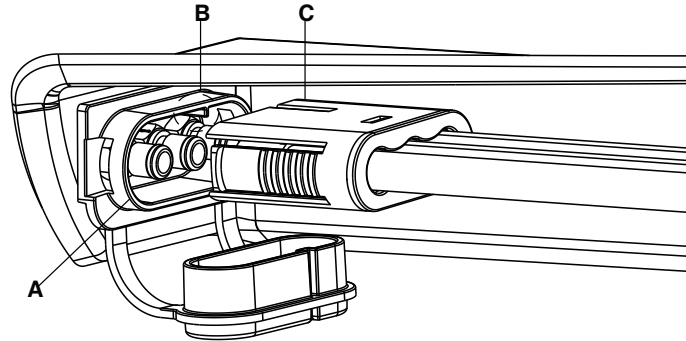

**Figure 3 – Hose connection**

3. Attach the hose to the support surface hose port. Make sure that rib (B) lines up with the red line on the hose (C).

# Operation

## Powering on the pump

1. See *Setup* (page 9) to prepare the pump for operation.
2. Press the power button once. The startup screen appears (Figure 4).

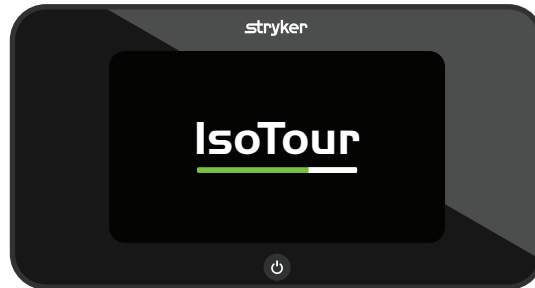

Figure 4 – Startup screen - operator view

**Note** - The pump detects either the standard or premium support surface.

3. The pump, on startup, pumps air into the left bladder to determine which compatible mattress is connected.
4. If the pump detects there are no turn bladders, the pump shows the standard software support surface display (Figure 5).



Figure 5 – Standard software support surface display

**Note** - TruTurn is available for the premium support surface only.

5. If the pump detects there are turn bladders, the pump shows the premium software support surface display (Figure 6).



Figure 6 – Premium software support surface display

**Note** - TruTurn is available for the premium support surface only.

## Activating CPR release

Remove the hose from the pump to deflate the support surface for CPR. Follow your hospital protocol for CPR.

## Powering on or off Low Air Loss (LAL)

LAL is on by default. This function can be turned off or on.

1. Press the action button next to the active (green) LAL icon to turn off this function (Figure 7).



Figure 7 – LAL on

2. Press the action button next to the inactive (white) LAL icon to turn on this function (Figure 8).



Figure 8 – LAL off

## Selecting TruTurn

---

### WARNING

- Never transfer or transport a patient while **TruTurn** is in use.
  - Always raise the bed siderails before you begin **TruTurn**, to avoid the risk of patient fall.
  - Do not leave the patient unattended until **TruTurn** of the patient position is complete.
- 

1. Read the **IsoTour** support surface Operations Manual before you start **TruTurn**.
2. Make sure that the head of bed is at zero degrees before you start **TruTurn**.
3. Press the action button next to the patient left or patient right **TruTurn** (Figure 9).





Figure 9 – TruTurn

4. Raise the siderails (Figure 10).

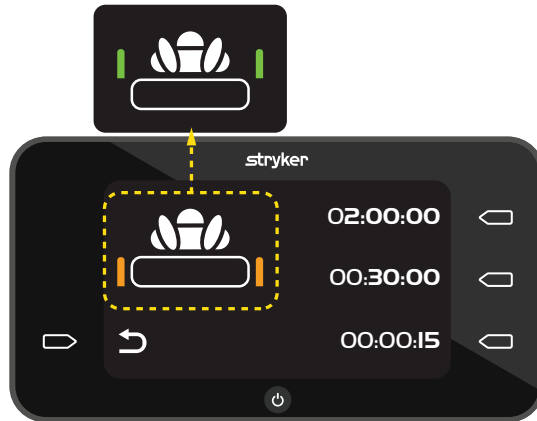

Figure 10 – Check siderail

5. Press the action button next to the time to set the turn duration.

- 02:00:00 = 2 hours
- 00:30:00 = 30 minutes
- 00:00:15 = 15 seconds

**Note**

- Prior to transfer, transport, or other patient handling activity, cancel **TruTurn** function. You can either cancel the **TruTurn** function, turn off the pump, or pull the CPR.
- The support surface will turn up to 30 degrees.
- The count down for the time selected will start after the pump has completed the fill.

## Increasing or decreasing TruTurn

After **TruTurn** has reached the default angle fill, you can increase or decrease the turn.

To increase the turn, press and hold the action button next to the up arrow.



Figure 11 – Increase or decrease turn

To decrease the turn, press and hold the action button next to the down arrow.

**Note** - The increase and decrease arrows turn green when active.

## Pausing or canceling TruTurn

You can only pause **TruTurn** when the pump fills the support surface with air. You can cancel **TruTurn** at any time.

To pause **TruTurn**, press the action button next to the pause icon .

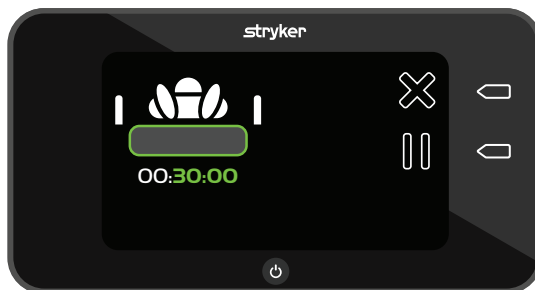



Figure 12 – TruTurn fill

To cancel **TruTurn**, press the action button next to the cancel icon . The turn bladder deflates and returns the surface to a flat position.

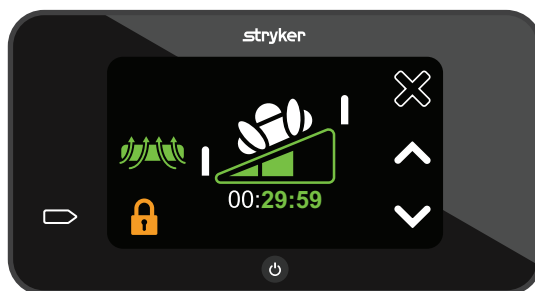

Figure 13 – Active TruTurn

## Lock or unlock product functions

The lock icon is orange and closed when active.

To turn the lock on or off:

1. Press and hold the unlock icon for 1 second to turn on the lock.



**Figure 14 – Unlocked**

2. Press and hold the lock icon for 2 seconds to turn off the lock.

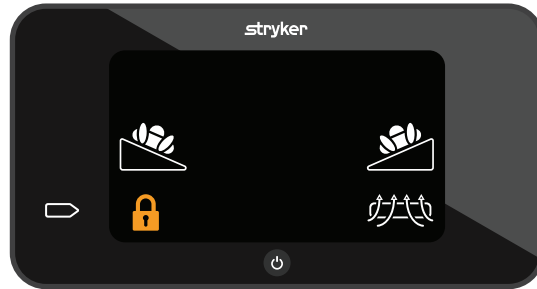

**Figure 15 – Locked**

**Note** - When the lock is active, the other functions are not available.

## Powering off the pump

Press the power button and hold for 2 seconds to power off the pump.

### **Note**







- Allow the support surface to deflate before you unplug the power cord.
- For optional deflation, remove the CPR plug from the support surface.



## Accessories and parts

These accessories may be available for use with your product. Confirm availability for your configuration or region.

Name	Part number
IsoTour air hose	2874-001-200
Power cord, type B, 1 meter	2874-007-001
Power cord, type B, 5 meter	2874-007-002
Power cord, type E/F, 1 meter	2874-007-003
Power cord, type E/F, 5 meter	2874-007-004
Power cord, type B, 220V, 1 meter	2874-007-005
Power cord, type B, 220V, 5 meter	2874-007-006
Power cord, type J, 1 meter	2874-007-007
Power cord, type J, 5 meter	2874-007-008
Power cord, type I, 1 meter	2874-007-009
Power cord, type I, 5 meter	2874-007-010
Power cord, type G, 1 meter	2874-007-011
Power cord, type G, 5 meter	2874-007-012
Power cord, type L, 1 meter	2874-007-013
Power cord, type L, 5 meter	2874-007-014
Power cord, type N, 1 meter	2874-007-015
Power cord, type N, 5 meter	2874-007-016
Power cord, type D, 1 meter	2874-007-037
Power cord, type D, 5 meter	2874-007-038
Power cord, type M, 1 meter	2874-007-041
Power cord, type M, 5 meter	2874-007-042



# Troubleshooting

Problem	Screen	Cause	Recommended action
Kinked air hoses		Air hose is bent or an obstruction in the hose may cause air flow to be compromised  <b>TruTurn</b> was attempted but you have a standard model (bottom cover is orange)	<ol style="list-style-type: none"> <li>1. Make sure that the hoses are straight and air flow is not obstructed.</li> <li>2. Press the action button next to the Alarm off icon to reset the pump.</li> </ol>  <p>Contact sales support for <b>TruTurn</b> option.</p>
Missed connection with air hoses		Air hoses are not connected to the pump or the support surface	<ol style="list-style-type: none"> <li>1. Make sure that the hoses are seated all the way onto the hose ports on the pump or the support surface.</li> <li>2. Press the action button next to the Alarm off icon to reset the pump.</li> </ol> 
Power loss, product does not turn on		Power cord not seated, power cord unplugged from outlet, or possible internal damage, button is stuck	<ol style="list-style-type: none"> <li>1. Make sure that the power cord is plugged into the product and the outlet.</li> <li>2. Secure the power cord to the flex grip. See <i>Connecting the power cord</i>.</li> <li>3. Replace the LCD screen.</li> </ol>
Power loss, while <b>TruTurn</b> is in use		Unintentional or intentional power loss	<ol style="list-style-type: none"> <li>1. Pull the hose from the pump or the support surface to activate CPR. The bladder deflates and returns the support surface to a flat position.</li> </ol>
Button not responsive		Lock function active, button is stuck	<ol style="list-style-type: none"> <li>1. Press and hold the action button next to the locked icon for 2 seconds to turn off the lock.</li> <li>2. Replace the LCD screen.</li> <li>3. Power cycle the pump.</li> </ol>

Problem	Screen	Cause	Recommended action
<p><b>TruTurn</b> not shown on screen</p>		<p>Kinked hose during setup or <b>IsoTour</b> standard model is connected</p>	<ol style="list-style-type: none"> <li>1. Check for kinked hoses.</li> <li>2. Verify that you have premium bottom cover (black).</li> </ol> <p>Contact sales support for <b>TruTurn</b> option.</p>
<p><b>TruTurn</b> shown on screen</p>		<p>Graphical user interface shows <b>TruTurn</b> but you have a standard model (bottom cover is orange)</p>	<ol style="list-style-type: none"> <li>1. Turn off the pump to reset the pump features.</li> <li>2. Make sure that the air hose is connected before you turn the pump on.</li> </ol>

# Product alarms

The product alarms for this product are display only, no audible alarms.

Icon	Priority alarm	Name	Delay	Therapy interrupted
	Low	Check air connector	Less than 45 seconds	Yes
	Low	Kinked air hose	Less than 5 seconds	Yes

## Note

- Check the air connector alarm is active when **TruTurn** is active.
- Alarms display on the interface control panel of the pump.
- Alarms reset if there is power loss to the pump.
- The operator must press the action button next to the Alarm off icon  to reset the alarm.

# Preventive maintenance

**WARNING** - Do not modify or change this device. Service should only be completed by qualified personnel. Failure could result in injury and void your warranty.

---

Remove product from service before you perform preventive maintenance. At a minimum, check all items listed during annual preventive maintenance for all Stryker Medical products. You may need to perform preventive maintenance checks more often based on your level of product usage. Service only by qualified personnel

**Note** - Consult your local regulations to dispose of electronic equipment.

Inspect the following items:

- All fasteners are secure
- Pump housing or components (hoses, power cords, or case) for cracks, holes, or damage
- Bed frame pump hooks are not damaged
- No air leaks from the pump or the attached connectors or hoses
- Graphical user interface is not cracked or damaged
- HEPA filter (replace each year)
- Fuse
- All functions on graphical user interface operate
- Run diagnostic test (All okay)

Product serial number:
Completed by:
Date:



# Cleaning and disinfecting with SideKick®

For United States only. Confirm availability for your configuration or region. Call Stryker Customer Service: 1-800-327-0770.

Stryker's preferred spray (2070-000-001) and 6" x 10" wipes (2060-000-001) include the following active ingredients:

- n-Alkyl (60% C14, 30% C16, 5% C12, 5% C18) dimethyl benzyl ammonium chloride - 0.154%
- n-Alkyl (68% C12, 32% C14) dimethyl ethylbenzyl ammonium chloride - 0.154%
- Isopropanol - 21.000%

Non-active ingredient: Ethylene Glycol Monobutyl Ether – < 3%

**Note** - For safety information, read the product label.

## To clean or disinfect the external product surface with SideKick wipe:

### To clean:

1. Wipe down the external product surface with a fresh, clean wipe to remove all visible soils.
2. Repeat as necessary until the external product surface is visibly clean.
3. Wipe dry with a cloth or allow the external product surface to air dry before you return the product to service.

**Note** - Use as many wipes as necessary.

### To disinfect:

1. Clean first.
2. Wipe down the external product surface with a fresh, clean wipe until wet.
3. Allow the external product surface to remain wet for two minutes at room temperature.
4. Wipe dry with a cloth or allow the external product surface to air dry before you return the product to service.

## To clean or disinfect the external product surface with SideKick spray:

### To clean:

1. Spray **SideKick** on a mop, sponge, paper cloth, or cloth towel.
2. Wipe down the external product surface with a fresh, clean mop, sponge, paper cloth, or cloth towel to remove all visible soils.
3. Repeat as necessary until the external product surface is visibly clean.
4. Wipe dry with a cloth or allow the external product surface to air dry before you return the product to service.

### To disinfect:

1. Clean first.
2. Spray **SideKick** on a mop, sponge, paper cloth, or cloth towel.
3. Wipe down the external product surface with a fresh, clean mop, sponge, paper cloth, or cloth towel until wet.
4. Allow the external product surface to remain wet for two minutes at room temperature.
5. Wipe dry with a cloth or allow the external product surface to air dry before you return the product to service.

**Note** - Follow your hospital protocols to launder cloth towels or dispose of wipes or paper cloths.

# Cleaning

---

## WARNING

- Always unplug the product before you begin cleaning or disinfecting.
  - Do not immerse the product in cleaning or disinfectant solutions.
  - Do not spray or allow liquids to enter the power cord ports or the hose ports.
  - Always make sure that you wipe each product with clean water and dry each product after you clean. Some cleaning agents are corrosive in nature and may cause damage to the product. Failure to follow the cleaning and disinfecting instructions may void your warranty.
- 

## CAUTION

- Do not over expose the product to higher concentration chemical solutions as these may degrade the product.
  - Failure to follow manufacturing instructions may also affect useful life of the product.
- 

Recommended cleaning agents include:

- A clean damp cloth and mild soapy water

To clean the external side of the pump:

1. Unplug the controller.
2. Wipe the outside of the product with a clean, soft cloth moistened with a mild soap and water solution to remove foreign material.
3. Follow specified contact time in accordance with the manufacturer's instructions for use.
4. Using a clean, soft cloth, wipe the outside of the product with water.
5. Dry the external surface with a clean, dry cloth.

# Disinfecting

---

## WARNING

- Always unplug the product before you begin cleaning or disinfecting.
  - Do not immerse the product in cleaning or disinfectant solutions.
  - Do not spray or allow liquids to enter the power cord ports or the hose ports.
  - Always make sure that you wipe each product with clean water and dry each product after you clean. Some cleaning agents are corrosive in nature and may cause damage to the product. Failure to follow the cleaning and disinfecting instructions may void your warranty.
- 

## CAUTION

- Do not over expose the product to higher concentration chemical solutions as these may degrade the product.
  - Failure to follow manufacturing instructions may also affect useful life of the product.
- 

Recommended chemical solutions:

- Quaternaries (active ingredient - ammonium chloride) that contain less than 3% glycol ether
- Phenolic solution (Matar)
- Chlorinated bleach solution (6500 ppm)
- Accelerated Hydrogen Peroxide (AHP) 10,000 ppm hydrogen peroxide plus additional additives  $\leq$  0.13% peroxyacetic acid
- Potassium peroxymonosulfate
- 70% isopropyl alcohol

Follow hospital protocol for support surface care between patients to avoid the risk of cross-contamination and infection.

**Note** - Make sure you unplug the product before you begin cleaning and disinfecting.

# EMC information

**WARNING** - The use of accessories, transducers, and cables, other than those specified or provided by the manufacturer, could result in increased electromagnetic emissions or decreased electromagnetic immunity and result in improper operation.

**Note**

- The emissions characteristics of this equipment make it suitable for use in industrial areas and hospitals (CISPR 11 class A). If it is used in a residential environment (for which CISPR 11 class B is normally required) this equipment might not offer adequate protection to radio-frequency communication services. The user might need to take mitigation measures, such as relocating or re-orienting the equipment.
- This equipment is suitable for use in hospitals except for near active HF surgical equipment and the RF shielded room of an ME system for magnetic resonance imaging, where the intensity of EM disturbances is high.

Guidance and manufacturer's declaration - electromagnetic emissions		
The 2874 <b>IsoTour</b> pump is intended for use in the electromagnetic environment specified below. The customer or the user of the 2874 <b>IsoTour</b> pump should assure that it is used in such an environment.		
Emissions test	Compliance	Electromagnetic environment
RF Emissions CISPR 11	Group 1	The 2874 <b>IsoTour</b> pump uses RF energy only for its internal function. Therefore, its RF emissions are very low and are not likely to cause any interference in nearby electronic equipment.
RF Emissions CISPR 11	Class A	The 2874 <b>IsoTour</b> pump is suitable for use in all establishments other than domestic and those directly connected to the public low voltage power supply network that supplies buildings used for domestic purposes.
Harmonic Emissions IEC 61000-3-2	Class A	
Voltage Fluctuations Flicker Emissions IEC 61000-3-3	Complies	

**WARNING**

- Portable RF communications equipment, including peripherals such as antenna cables and external antennas, should be no closer than 12 inches (30 cm) to any part of **IsoTour**, including cables specified by the manufacturer.
- Avoid stacking or placing equipment adjacent with other equipment to prevent improper operation of the products. If such use is necessary, carefully observe stacked or adjacent equipment to make sure that they are operating properly.

Recommended separations distances between portable and mobile RF communication equipment and the 2874 IsoTour pump			
The 2874 <b>IsoTour</b> pump is intended for use in an electromagnetic environment in which radiated RF disturbances are controlled. The customer or the user of the 2874 <b>IsoTour</b> pump can help prevent electromagnetic interferences by maintaining a minimum distance between portable and mobile RF communications equipment (transmitters) and the 2874 <b>IsoTour</b> pump as recommended below, according to the maximum output power of the communications equipment.			
Band (MHz)	Service	Maximum Power (W)	Minimum Separation Distance (m)

Recommended separations distances between portable and mobile RF communication equipment and the 2874 IsoTour pump			
380-390	TETRA 400	1.8	0.3
430-470	GMRS 460; FRS 460	2.0	0.3
704-787	LTE Band 13, 17	0.2	0.3
800-960	GSM 800/900; TETRA 800; iDEN 820; CDMA 850; LTE Band 5	2.0	0.3
1,700-1,990	GSM 1800; CDMA 1900; GSM 1900; DECT; LTE Band 1, 3, 4, 25; UMTS	2.0	0.3
2,400-2,570	Bluetooth; WLAN; 802.11 b/g/n; RFID 2450; LTE Band 7	2.0	0.3
5,100-5,800	WLAN 802.11 a/n	0.2	0.3

For transmitters rated at a maximum output power not listed above, the recommended separation distance  $d$  in meters (m) can be estimated using the equation applicable to the frequency of the transmitter, where  $P$  is the maximum output power rating of the transmitter in watts (W) according to the transmitter manufacturer.

**Note** - These guidelines may not apply in all situations. Electromagnetic propagation is affected by absorption and reflection from structures, objects and people.

Guidance and manufacturer's declaration - electromagnetic immunity			
The 2874 IsoTour pump is suitable for use in the electromagnetic environment specified below. The customer or the user of the 2874 IsoTour pump should assure that it is used in such an environment.			
Immunity test	IEC 60601 test level	Compliance level	Electromagnetic environment-guidance
Electrostatic Discharge (ESD) IEC 61000-4-2	$\pm 8$ kV contact $\pm 15$ kV air	$\pm 8$ kV contact $\pm 15$ kV air	Floors should be wood, concrete, or ceramic tile. If floors are covered with synthetic material, the relative humidity should be at least 30%.
Electrostatic fast transient/burst IEC 61000-4-4	$\pm 2$ kV for power supply lines $\pm 1$ kV for input/ output lines	$\pm 2$ kV for power supply lines $\pm 1$ kV for input/ output lines	Main power quality should be that of a typical commercial or hospital environment.
Surge IEC 61000-4-5	$\pm 1$ kV for input/output lines	$\pm 1$ kV for input/output lines	Main power quality should be that of a typical commercial or hospital environment.

**Guidance and manufacturer's declaration - electromagnetic immunity**

<p>Voltage dips, voltage variations and short interruptions on power supply input lines</p> <p>IEC 61000-4-11</p>	<p>0%U<sub>T</sub> for 0.5 cycle at 0°, 45°, 90°, 135°, 180°, 225°, 270°, and 315°</p> <p>0%U<sub>T</sub> for 1 cycle</p> <p>70%U<sub>T</sub> (30% dip in U<sub>T</sub>) for 25/30 cycles</p> <p>0% U<sub>T</sub> for 250/300 cycles</p>	<p>0%U<sub>T</sub> for 0.5 cycle at 0°, 45°, 90°, 135°, 180°, 225°, 270°, and 315°</p> <p>0%U<sub>T</sub> for 1 cycle</p> <p>70%U<sub>T</sub> (30% dip in U<sub>T</sub>) for 25/30 cycles</p> <p>0% U<sub>T</sub> for 250/300 cycles</p>	<p>Main power quality should be that of a typical commercial or hospital environment. If the user of the 2874 <b>IsoTour</b> pump requires continued operation during power main interruptions, it is recommended that the device be powered from an uninterrupted power supply or a battery.</p>
<p>Power frequency (50/60 Hz) magnetic field</p> <p>IEC 61000-4-8</p>	<p>30 A/m</p>	<p>30 A/m</p>	<p>Power frequency magnetic fields should be at levels characteristic of a typical location in a typical commercial or hospital environment.</p>

**Note** - U<sub>T</sub> is the a.c. mains voltage before applications of the test level.

<p>Conducted RF IEC 61000- 4-6</p> <p>Radiated RF IEC 61000-4-3</p>	<p>3 Vrms 150 kHz to 80 MHz</p> <p>3 V/m 80 MHz to 2.7 GHz</p>	<p>3 Vrms</p> <p>3 V/m</p>	<p>Portable and mobile RF communications equipment should be used no closer to any part of the 2874 <b>IsoTour</b> pump, including cables, than the recommended separation distance calculated from the equation appropriate for the frequency of the transmitter.</p> <p>Recommended separation distance</p> <p><math>D=(1.2) (\sqrt{P})</math> 80 MHz to 800 MHz</p> <p><math>D=(2.3) (\sqrt{P})</math> 800 MHz to 2.7 GHz</p> <p>where <math>P</math> is the maximum output power rating of the transmitter in watts (W) according to the transmitter manufacturer and <math>d</math> is the recommended separation distance in meters (m).</p> <p>Field strengths from fixed RF transmitters, as determined by an electromagnetic site survey<sup>a</sup>, should be less than the compliance level in each frequency range<sup>b</sup>.</p> <p>Interference may occur in the vicinity of equipment marked with the following symbol:</p> 
---	--	----------------------------	---

**Note**

- At 80 MHz and 800 MHz, the higher frequency range applies.
- These guidelines may not apply in all situations. Electromagnetic propagation is affected by absorption and reflection from structures, objects and people.
- The ISM (Industrial, Scientific, and Medical) bands between 0.15 MHz and 80 MHz are 6.765 MHz to 6.795 MHz; 13.553 MHz to 13.567 MHz; 26.957 MHz to 27.283 MHz; and 40.66 MHz to 40.70 MHz.

<sup>a</sup>Field strengths from fixed transmitters, such as base stations for radio (cellular/cordless) telephones and land mobile radios, amateur radio, AM and FM radio broadcast, and TV broadcast cannot be predicted theoretically with accuracy. To assess the electromagnetic environment due to fixed RF transmitters, an electromagnetic site survey should be considered. If the measured field strength in the location in which the 2874 **IsoTour** pump is used exceeds the applicable RF compliance level above, the 2874 **IsoTour** pump should be observed to verify normal operation. If abnormal performance is observed, additional measures may be necessary, such as reorienting or relocating the 2874 **IsoTour** pump.

<sup>b</sup>Over the frequency range 150 kHz to 80 MHz, field strengths are less than 3 Vrms.





## Pompe IsoTour®

Manuel d'utilisation









Standard et premium











**REF** 2874



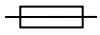

# Symboles

	Consulter le manuel ou le mode d'emploi
	Consulter la notice d'utilisation
	Avertissement général
	Mise en garde
	Réanimation cardio-respiratoire (RCR), point de déconnexion
	Indique que ce produit ne contient pas de substances ou d'éléments toxiques et dangereux au-dessus de la concentration maximale des six substances visées par la législation RoHS de la Chine. Ce produit est respectueux de l'environnement et peut être recyclé et réutilisé.
<b>REF</b>	Numéro de référence
<b>SN</b>	Numéro de série
<b>LOT</b>	Code de lot
<b>CH REP</b>	Mandataire en Suisse
<b>EC REP</b>	Mandataire dans l'Union européenne
<b>MD</b>	Dispositif médical européen
<b>US Patents</b>	Pour les brevets américains, consulter <a href="http://www.stryker.com/patents">www.stryker.com/patents</a>
	Fabricant
	Date de fabrication
<b>CE</b> 2797	Marquage CE
<b>UK CA</b>	Marque d'évaluation de la conformité pour le Royaume-Uni
	Importateur

	Identifiant unique du dispositif
	Masse du produit
	Conformément à la directive européenne 2012/19/UE relative aux déchets d'équipements électriques et électroniques (DEEE), telle que modifiée, ce symbole indique que le produit doit faire l'objet d'une collecte sélective en vue du recyclage. Ne pas éliminer avec les déchets municipaux non triés. Pour des informations sur la mise au rebut, contacter le distributeur local. Veiller à décontaminer tout équipement infecté avant le recyclage.
	Équipement électrique de Classe II : équipement pour lequel la protection contre les chocs électriques ne repose pas uniquement sur une isolation de base, mais qui comprend des mesures de sécurité supplémentaires comme la double isolation ou une isolation renforcée, à défaut de dispositions pour une mise à la terre de protection ou de conditions d'installation fiables.
	Pièce appliquée de type B – surface de support <b>IsoTour 2872</b>
	Fusible
	Équipement médical classé par Underwriters Laboratories Inc. pour les risques d'électrocution, d'incendie et les risques mécaniques conformément aux normes ANSI/AAMI ES60601-1:2012, CEI 60601-1-8:2012 et CAN/CSA-C22.2 N° 60601-1:16.
<b>IP21</b>	Solides : Protégé contre le contact avec les doigts et les objets supérieurs à 12 mm Liquides : Protégé contre les chutes verticales de gouttes d'eau
	Maintenir au sec
	Limite d'empilement en nombre
	Ce côté-ci vers le haut
	Fragile
	Ne pas utiliser d'objet tranchant pour ouvrir l'emballage

# Table des matières

Définition de « Avertissement », « Mise en garde » et « Remarque » .....	2
Résumé des mesures de sécurité .....	3
Introduction .....	4
Description du produit.....	4
Utilisation .....	4
Contre-indications .....	4
Durée de vie utile prévue .....	5
Élimination/recyclage .....	5
Caractéristiques techniques .....	5
Conditions ambiantes .....	6
Illustration du produit .....	6
Description des boutons et icônes .....	7
Caractéristiques .....	8
Coordonnées .....	8
Numéro de série .....	9
Préparation .....	10
Branchement du cordon d'alimentation .....	10
Branchement du tuyau.....	11
Fonctionnement.....	12
Mise sous tension de la pompe .....	12
Activation du débrayage pour position d'urgence en cas de RCR.....	13
Activation ou désactivation de la fonction de faible perte d'air (FPA).....	13
Sélection de <b>TruTurn</b> .....	13
Augmentation ou diminution de <b>TruTurn</b> .....	14
Mise en pause ou arrêt de <b>TruTurn</b> .....	15
Verrouillage/déverrouillage des fonctions du produit .....	16
Mise hors tension de la pompe .....	16
Accessoires et pièces.....	17
Dépannage .....	18
Alarmes du produit.....	20
Entretien préventif.....	21
Nettoyage et désinfection avec SideKick® .....	22
Nettoyage .....	23
Désinfection .....	24
Informations de CEM .....	25

# Définition de « Avertissement », « Mise en garde » et « Remarque »

Les termes **AVERTISSEMENT**, **MISE EN GARDE** et **REMARQUE** ont une signification particulière et doivent faire l'objet d'une lecture attentive.

## **AVERTISSEMENT**

Avertit le lecteur d'une situation qui, si elle n'est pas évitée, pourrait entraîner la mort ou des blessures graves. Peut également attirer l'attention sur l'existence potentielle d'effets indésirables graves ou de risques d'accident.

## **MISE EN GARDE**

Avertit le lecteur d'une situation potentiellement dangereuse qui, si elle n'est pas évitée, peut causer des blessures mineures ou modérées à l'utilisateur ou au patient ou endommager le matériel en question ou d'autres biens. Couvre notamment les précautions à prendre afin d'assurer l'utilisation sûre et efficace du dispositif et d'éviter les dommages qui pourraient découler de l'usage ou du mésusage du matériel.

**Remarque** - Fournit des informations spécifiques destinées à faciliter l'entretien ou à clarifier des instructions importantes.

# Résumé des mesures de sécurité

Toujours lire et respecter scrupuleusement les avertissements et les mises en garde indiqués sur cette page. Toute réparation doit être effectuée exclusivement par du personnel qualifié.

---

## AVERTISSEMENT

- Consulter le manuel d'utilisation de la surface de support avant de raccorder la pompe.
  - Ne pas utiliser en présence d'anesthésiques inflammables ou d'oxyde nitreux, ou dans un environnement riche en oxygène. Cela peut produire un risque d'explosion.
  - Ne pas exposer ce produit à des liquides pendant qu'il est sous tension ; cela peut produire un risque de danger électrique grave.
  - Toujours procéder à l'installation et l'utilisation conformément aux instructions afin d'éviter toute interférence nuisible pour d'autres dispositifs situés à proximité. Ce produit émet de l'énergie radiofréquence.
  - Toujours veiller à acheminer le tuyau vers le bas et à l'écart du patient. Éviter tout contact accidentel avec le patient du côté pieds de la surface de support. La température du tuyau peut atteindre 48 °C (118,4 °F).
  - Ne jamais transférer ou transporter un patient lorsque **TruTurn** est en cours d'utilisation.
  - Pour éviter une chute du patient, toujours relever les barrières latérales du lit avant de lancer **TruTurn**.
  - Surveiller en permanence le patient jusqu'à ce que la fonction de positionnement **TruTurn** soit accomplie.
  - Ne pas altérer ni modifier ce dispositif. Les services d'entretien ou de réparation doivent être effectués par du personnel qualifié. Le non-respect de cette consigne peut conduire à des lésions et annuler la garantie.
  - Toujours débrancher le produit avant de procéder au nettoyage ou à la désinfection.
  - Ne pas immerger le produit dans des solutions nettoyantes ou désinfectantes.
  - Ne pas vaporiser ni laisser pénétrer de liquides dans les ports du cordon d'alimentation ou du tuyau.
  - Toujours veiller à nettoyer chaque produit avec de l'eau claire et à sécher soigneusement chaque produit après le nettoyage. Certains agents nettoyants sont de nature corrosive et peuvent endommager le produit. Le non-respect de ces instructions de nettoyage et de désinfection peut annuler la garantie.
  - L'utilisation d'accessoires, de capteurs et de câbles autres que ceux spécifiés ou fournis par le fabricant pourrait entraîner une augmentation des émissions électromagnétiques ou une diminution de l'immunité électromagnétique et provoquer un fonctionnement incorrect.
  - Les équipements de communication RF portables, y compris les périphériques comme les câbles d'antenne et les antennes externes, ne doivent pas être utilisés à moins de 12 po (30 cm) d'une partie quelconque du système **IsoTour**, y compris les câbles spécifiés par le fabricant.
  - Éviter d'empiler ou de placer l'équipement à proximité d'autres appareils afin d'empêcher tout fonctionnement incorrect des produits. Si une telle utilisation s'avère nécessaire, surveiller attentivement l'équipement placé à proximité ou empilé pour assurer son bon fonctionnement.
- 

## MISE EN GARDE

- L'utilisation incorrecte du produit est susceptible de causer des blessures au patient ou à l'utilisateur. Utiliser le produit uniquement de la manière décrite dans ce manuel.
  - Ne pas modifier le produit ni aucun de ses composants. Toute modification du produit peut entraîner un fonctionnement imprévisible, susceptible d'occasionner des blessures chez le patient ou l'opérateur. La garantie du produit serait en outre annulée par toute modification du produit.
  - Toujours laisser le produit revenir à température ambiante après son exposition à des températures extrêmement élevées ou basses.
  - Toujours inspecter le cordon d'alimentation pour s'assurer qu'il ne présente pas d'entailles, de fils exposés, d'usure de la gaine isolante ou d'autres endommagements susceptibles de poser un risque de danger électrique.
  - Ne pas surexposer le produit à des solutions chimiques de concentration plus élevée car elles risquent de le dégrader.
  - Le non-respect des instructions du fabricant peut également avoir un impact sur la durée de vie utile du produit.
-

# Introduction

Ce manuel vous aide à utiliser ou entretenir votre produit Stryker. Lire ce manuel avant d'utiliser ce produit ou d'en effectuer la maintenance. Il convient d'établir des procédures et techniques visant à éduquer et à former le personnel quant au fonctionnement et à l'entretien sécuritaires de ce produit.

---

## MISE EN GARDE

- L'utilisation incorrecte du produit est susceptible de causer des blessures au patient ou à l'utilisateur. Utiliser le produit uniquement de la manière décrite dans ce manuel.
  - Ne pas modifier le produit ni aucun de ses composants. Toute modification du produit peut entraîner un fonctionnement imprévisible, susceptible de causer des blessures au patient ou à l'utilisateur. La garantie du produit serait en outre invalidée par toute modification du produit.
- 

## Remarque

- Ce manuel doit être considéré comme faisant partie du produit et doit l'accompagner à tout moment, même en cas de vente ultérieure du produit.
- Stryker cherche continuellement à améliorer le design et la qualité de ses produits. Ce manuel contient les informations produit les plus récentes disponibles au moment de l'impression. Il peut y avoir de légères divergences entre le produit et ce manuel. Pour toute question, contacter le service clientèle ou le support technique de Stryker au +1-800-327-0770.

## Description du produit

La pompe **IsoTour**® Stryker modèle 2874 est une pompe électrique conçue pour être utilisée avec la surface de support **IsoTour** Stryker modèle 2872. Cette pompe apporte la fonction de faible perte d'air (FPA) à la surface de support **IsoTour** standard ou premium.

Lorsque la pompe est raccordée à la surface de support premium, elle délivre l'air requis pour gonfler et dégonfler les poches d'air utilisées par la fonction **TruTurn**®.

## Utilisation

La pompe **IsoTour** est à utiliser avec la surface de support **IsoTour** pour la prévention et le traitement des lésions dues à la pression ou des plaies de pression (tous les stades, lésions non stadifiables et lésions tissulaires profondes). Nous vous recommandons d'utiliser ce produit en combinaison avec une évaluation clinique des facteurs de risque et des évaluations cutanées effectuées par un professionnel de santé.

Cette pompe est conçue pour être utilisée avec la surface de support **IsoTour** dans les environnements de soins actifs. Il peut s'agir d'unités de soins intensifs, de diminution progressive des soins, de soins gradués, de soins médicaux/chirurgicaux, de soins pour affections subaiguës et de soins postopératoires ou d'autres lieux comme prescrit par un médecin. Les opérateurs de cette pompe sont, entre autres, des professionnels de santé (tels que des infirmières, des aides-soignants ou des médecins).

Ce produit n'est pas destiné à être stérile, n'inclut pas une fonctionnalité de mesure et ne doit pas être utilisé dans un environnement de soins de santé à domicile.

## Contre-indications

L'utilisation de la fonction **TruTurn** est contre-indiquée chez les patients présentant une instabilité du rachis.

**Remarque** - L'utilisation de la fonction **TruTurn** exige que la pompe **IsoTour** soit connectée. La fonction **TruTurn** est visuellement identifiable par les icônes situées sur la pompe **IsoTour** (Figure 1).



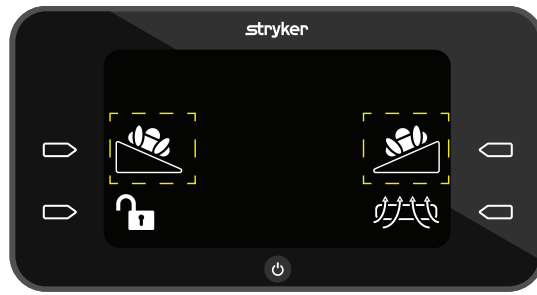

Figure 1 – Icônes TruTurn

## Durée de vie utile prévue

La **pompe IsoTour** a une durée de vie utile prévue de cinq ans dans des conditions d'utilisation normale et en respectant la maintenance périodique appropriée.

Le tuyau d'air a une durée de vie utile prévue de deux ans dans des conditions normales d'utilisation et en respectant la maintenance périodique appropriée.

## Élimination/recyclage

Toujours respecter les recommandations et/ou réglementations locales en vigueur concernant la protection de l'environnement et les risques associés au recyclage ou à l'élimination de l'équipement en fin de vie utile.

## Caractéristiques techniques

Hauteur	17,25 po	43,8 cm	
Largeur	9,25 po	23,5 cm	
Profondeur	7,25 po	18,4 cm	
Poids	16,3 livres	7,4 kg	
Panneau de commande de l'interface		LCD	
Tension d'entrée		100-240 V	
Courant		0,7 A	
Fréquence d'entrée		50/60 Hz	
Niveau de bruit		<50 dBa	
Mode de fonctionnement		Continu	
Cordon d'alimentation	Court	3,2 pieds	1 m
	Long	16,4 pieds	5 m
Conformité		CEI 60601-1 édition 3.1 ; directive RoHS 2002/95/CE Reach ; CEI 60601-1-8:2012, CEI 60601-1-2:2014	
Compatible avec les cadres de lit	Surfaces de support <b>IsoTour</b> standard et premium avec pompe <b>IsoTour</b>	<b>ProCuity™</b> , <b>3002 S3®</b> , <b>3005 S3®</b> , <b>InTouch®</b> , <b>Spirit Select®</b>	

## Conditions ambiantes

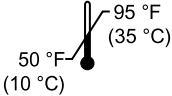
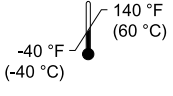
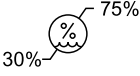
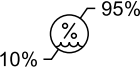
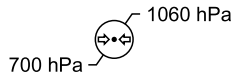
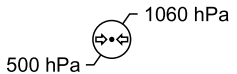
Conditions ambiantes	Fonctionnement	Stockage et transport
Température ambiante		
Humidité relative (sans condensation)		
Pression atmosphérique		

Stryker se réserve le droit de modifier ces caractéristiques sans préavis.



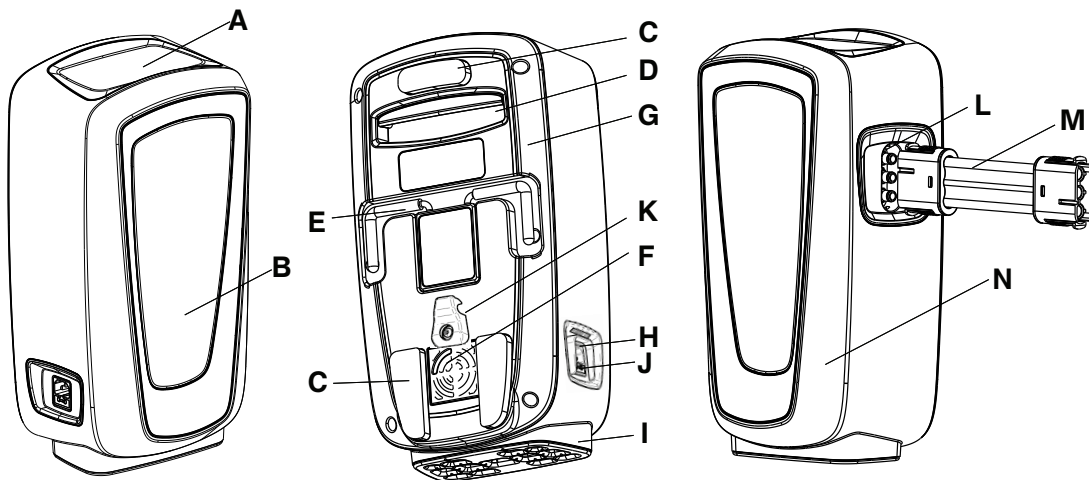











## Illustration du produit



A	Interface utilisateur graphique	H	Entrée d'alimentation
B	Indicateurs d'état	I	Pied anti-vibration
C	Pare-chocs	J	Fusible
D	Poignée de transport	K	Poignée flexible
E	Crochets	L	Port du tuyau
F	Filtre HEPA	M	Tuyau
G	Dos du boîtier de pompe	N	Avant du boîtier de pompe

## Description des boutons et icônes

Les boutons sont situés à l'extérieur de l'interface graphique.

Icône	Nom	Description
	Bouton d'alimentation	Voir <i>Mise sous tension de la pompe</i> (page 12) ou <i>Mise hors tension de la pompe</i> (page 16)
	Icône Annuler	Annule la fonction en cours, renvoie au menu principal
	Icône Pause	Met en pause la fonction en cours
	Bouton d'action, droite	Sélection d'une fonction par l'utilisateur
	Bouton d'action, gauche	Sélection d'une fonction par l'utilisateur
	Icônes Verrouiller/Déverrouiller	Voir <i>Verrouillage/déverrouillage des fonctions du produit</i> (page 16)
	Icône Retour	Retourne à l'écran précédent
	Icône Faible perte d'air (FPA)	Fonction Faible perte d'air active, activée par défaut ; voir <i>Activation ou désactivation de la fonction de faible perte d'air (FPA)</i> (page 13)
	Icône de remplissage par défaut, segment 2	Sélection du retournement du patient vers la droite ou la gauche
	Remplissage maximal	Le remplissage maximal est de 3 bars ; voir <i>Augmentation ou diminution de TruTurn</i> (page 14)
	Diminuer ou augmenter	Diminue ou augmente le retournement du patient
	Icône animée de contrôle des barrières latérales	Rappel pour contrôler les barrières latérales avant d'activer <b>TruTurn</b>
	Icône d'alerte Vérifier connecteur d'air	Le produit détecte une erreur du connecteur d'air
	Icône d'alerte de tuyau d'air entortillé	Le produit détecte une coudure ou un entortillement du tuyau d'air
	Alarme désactivée	Ferme et réinitialise la pompe en raison d'un tuyau entortillé ou d'une erreur de connecteur d'air

## Caractéristiques

TruTurn	Disponible pour la surface de support premium. Les poches d'air se gonflent pour tourner jusqu'à 30 degrés. Permet de décharger le sacrum. L'angle de rotation peut être personnalisé en fonction de la tolérance et du confort du patient.
Gestion de l'humidité	La housse supérieure est conçue pour drainer l'humidité excessive provenant de l'interface entre la peau du patient et la surface de support.
Faible perte d'air (FPA)	Assure une circulation de l'air pour faciliter la régulation du microclimat de la peau.
Surface de support standard	Housse inférieure orange, noyau en mousse et en gel, faible perte d'air en cas de connexion à une pompe, poignées et anneaux en D
Surface de support premium	Housse inférieure bleue, noyau en mousse et en gel, tissu d'espacement pour une meilleure circulation de l'air, poignées, anneaux en D, sangles d'attache, <b>TruTurn</b> et faible perte d'air en cas de connexion à une pompe

## Coordonnées

Contactez le service clientèle ou le support technique de Stryker au moyen des coordonnées suivantes : +1-800-327-0770.

Stryker Medical  
3800 E. Centre Avenue  
Portage, MI 49002  
États-Unis

**Remarque** - L'utilisateur et/ou le patient doivent signaler tout incident grave lié au produit à la fois au fabricant et à l'autorité compétente de l'État membre européen où l'utilisateur et/ou le patient sont établis.

Pour consulter votre mode d'emploi ou votre manuel d'entretien en ligne, consultez <https://techweb.stryker.com/>.

Avoir le numéro de série (A) du produit Stryker à disposition avant d'appeler le service clientèle ou le support technique de Stryker. Inclure le numéro de série dans toutes les communications écrites.

Numéro de série

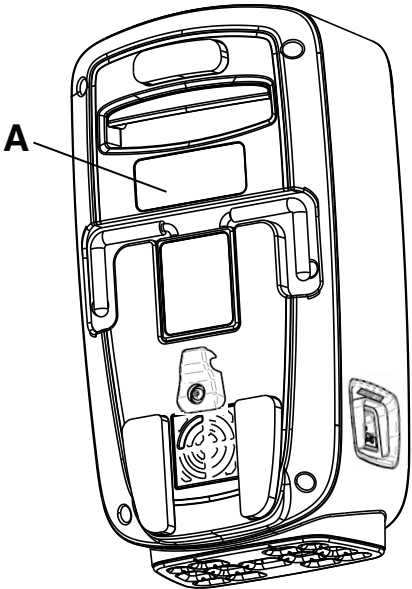

# Préparation

Déballer les cartons et vérifier tous les éléments. Avant de mettre le produit en service, s'assurer qu'il fonctionne.

---

## AVERTISSEMENT

- Consulter le manuel d'utilisation de la surface de support avant de raccorder la pompe.
- Ne pas utiliser en présence d'anesthésiques inflammables ou d'oxyde nitreux, ou dans un environnement riche en oxygène. Cela peut produire un risque d'explosion.
- Ne pas exposer ce produit à des liquides pendant qu'il est sous tension ; cela peut produire un risque de danger électrique grave.
- Toujours procéder à l'installation et l'utilisation conformément aux instructions afin d'éviter toute interférence nuisible pour d'autres dispositifs situés à proximité. Ce produit émet de l'énergie radiofréquence par rayonnement.

---

## MISE EN GARDE

- Toujours laisser le produit revenir à température ambiante après son exposition à des températures extrêmement élevées ou basses.
- Toujours inspecter le cordon d'alimentation pour s'assurer qu'il ne présente pas d'entailles, de fils exposés, d'usure de la gaine isolante ou d'autres dommages susceptibles de poser un risque de danger électrique.

## Branchement du cordon d'alimentation

1. Amener le produit à température ambiante.
2. Connecter le cordon d'alimentation à la pompe.
3. Insérer le cordon d'alimentation sous la poignée flexible de rétention du cordon d'alimentation (A) (Figure 2).

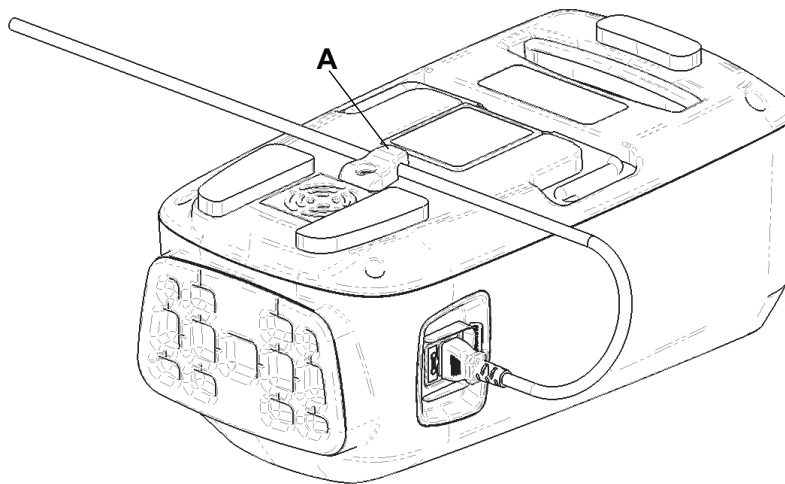

**Figure 2 – Poignée flexible de rétention du cordon**

4. Brancher le cordon d'alimentation de la pompe sur une prise accessible.
5. Ne pas placer le cordon d'alimentation de la pompe là où il y a du passage pour éviter les risques de trébuchement.
6. Placer la pompe dans un lieu sûr. Laisser un dégagement suffisant autour de la pompe pour pouvoir connecter et déconnecter les tuyaux et le cordon d'alimentation.
  - a. Option 1 : Accrocher la pompe à un lit compatible. Veiller à ce que la pompe soit solidement suspendue.
  - b. Option 2 : Placer la pompe au sol.

## Branchement du tuyau

**AVERTISSEMENT** - Toujours veiller à acheminer le tuyau vers le bas et à l'écart du patient. Éviter tout contact accidentel avec le patient du côté pieds de la surface de support. La température du tuyau peut atteindre 48 °C (118,4 °F).

1. Connecter le tuyau aux ports à cet effet sur la pompe.
2. Ouvrir le port de tuyau (A) sur la surface de support (Figure 3).

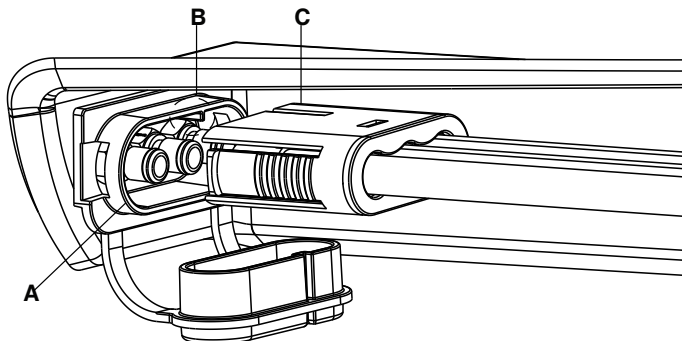

Figure 3 – Raccord de tuyau

3. Connecter le tuyau au port à cet effet sur la surface de support. Veiller à ce que le repère (B) soit aligné sur la ligne rouge sur le tuyau (C).

# Fonctionnement

## Mise sous tension de la pompe

1. Voir *Préparation* (page 10) pour préparer la pompe avant son utilisation.
2. Appuyer une fois sur le bouton d'alimentation. L'écran de démarrage s'affiche (Figure 4).

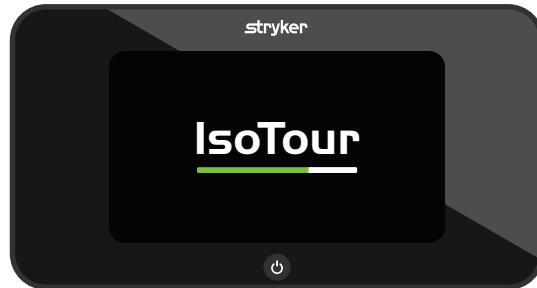

Figure 4 – Écran de démarrage – vue de l'opérateur

**Remarque** - La pompe détecte une surface de support standard ou premium.

3. Au démarrage, la pompe délivre de l'air dans la poche de gauche pour déterminer le modèle de matelas compatible connecté.
4. Si la pompe détecte l'absence de poches de rotation, elle affiche l'interface logicielle de la surface de support standard (Figure 5).



Figure 5 – Interface logicielle de la surface de support standard

**Remarque** - TruTurn n'est disponible que pour la surface de support premium.

5. Si la pompe détecte des poches de rotation, elle affiche l'interface logicielle de la surface de support premium (Figure 6).

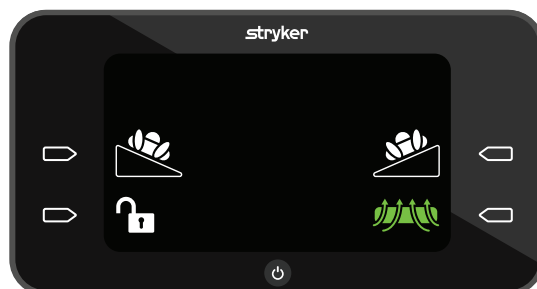

Figure 6 – Interface logicielle de la surface de support premium

**Remarque** - TruTurn n'est disponible que pour la surface de support premium.



## Activation du débrayage pour position d'urgence en cas de RCR

Retirer le tuyau de la pompe pour dégonfler la surface de support dans le cadre de la RCR. Suivre le protocole de l'hôpital pour la RCR.

## Activation ou désactivation de la fonction de faible perte d'air (FPA)

Par défaut, la FPA est activée. Cette fonction peut être désactivée ou activée.

1. Appuyer sur le bouton d'action à côté de l'icône FPA active (verte) pour désactiver cette fonction (Figure 7).

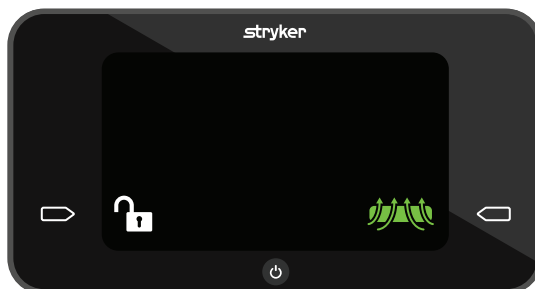

Figure 7 – FPA activée

2. Appuyer sur le bouton d'action à côté de l'icône FPA inactive (blanche) pour activer cette fonction (Figure 8).



Figure 8 – FPA désactivée

## Sélection de TruTurn

### AVERTISSEMENT

- Ne jamais transférer ou transporter un patient lorsque **TruTurn** est en cours d'utilisation.
- Pour éviter une chute du patient, toujours relever les barrières latérales du lit avant de lancer **TruTurn**.
- Surveiller en permanence le patient jusqu'à ce que la fonction de positionnement **TruTurn** soit accomplie.

1. Lire le manuel d'utilisation de la surface de support **IsoTour** avant de démarrer **TruTurn**.
2. Veiller à ce que la tête du lit soit à zéro degré avant de démarrer **TruTurn**.
3. Appuyer sur le bouton d'action à côté du **TruTurn** gauche ou droit du patient (Figure 9).



Figure 9 – TruTurn

4. Élever les barrières (Figure 10).

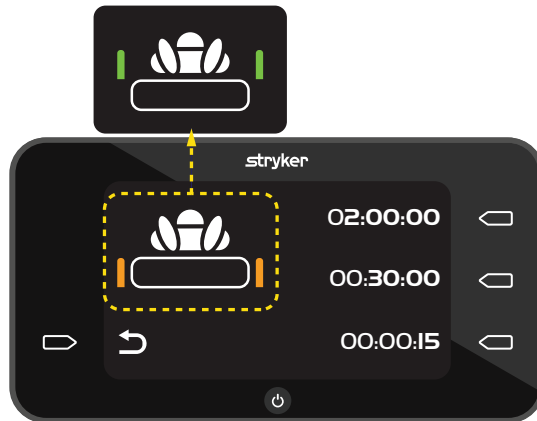

Figure 10 – Vérifier la barrière latérale

5. Appuyer sur le bouton d'action à côté de l'heure pour régler la durée de retournement.

- 02:00:00 = 2 heures
- 00:30:00 = 30 minutes
- 00:00:15 = 15 secondes

**Remarque**

- Annuler la fonction **TruTurn** avant le transfert, le transport ou d'autres manœuvres avec le patient. La fonction **TruTurn** peut être annulée, la pompe peut être éteinte ou la prise de RCR peut être retirée.
- La surface de support effectue une rotation maximale de 30 degrés.
- Le décompte de la durée sélectionnée commence après que le remplissage est terminé.

**Augmentation ou diminution de TruTurn**

Quand **TruTurn** a atteint le remplissage de l'angle par défaut, le retournement peut être augmenté ou diminué.

Pour augmenter le retournement, appuyer sur le bouton d'action à côté de la flèche Haut et le maintenir enfoncé.



Figure 11 – Diminue ou augmente le retournement

Pour diminuer le retournement, appuyer sur le bouton d'action à côté de la flèche Bas et le maintenir enfoncé.

**Remarque** - Les flèches Haut/Bas sont vertes lorsqu'elles sont actives.

## Mise en pause ou arrêt de TruTurn

**TruTurn** peut uniquement être mis en pause quand la pompe remplit la surface de support d'air. **TruTurn** peut être annulé à tout moment.

Pour mettre **TruTurn** en pause, appuyer sur le bouton d'action à côté de l'icône Pause

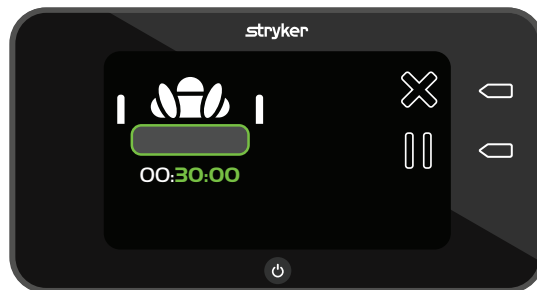

Figure 12 – Remplissage de TruTurn

Pour annuler **TruTurn**, appuyer sur le bouton d'action à côté de l'icône Annuler



. La poche de rotation se dégonfle et remet à plat la surface de support.



Figure 13 – TruTurn activé

## Verrouillage/déverrouillage des fonctions du produit

L'icône Verrouiller est orange et le cadenas est fermé quand la fonction est activée.

Pour activer ou désactiver le verrouillage :

1. Appuyer sur l'icône et la maintenir enfoncée pendant 1 seconde pour activer le verrouillage.



Figure 14 – Déverrouillé

2. Appuyer sur l'icône et la maintenir enfoncée pendant 2 secondes pour désactiver le verrouillage.

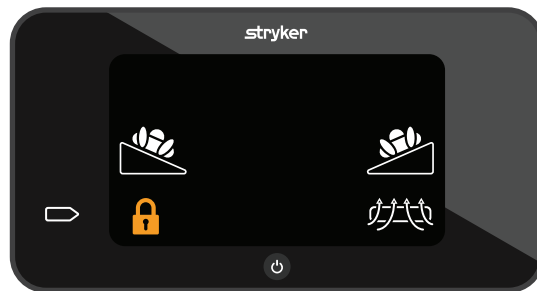

Figure 15 – Verrouillé

**Remarque** - Quand le verrouillage est actif, les autres fonctions sont indisponibles.

## Mise hors tension de la pompe

Appuyer sur le bouton d'alimentation et le maintenir enfoncé pendant deux secondes pour mettre la pompe hors tension.

### Remarque





- Laisser la surface de support se dégonfler avant de débrancher le cordon d'alimentation.
- Une autre option pour le dégonflage consiste à débrancher la prise de RCR de la surface de support.



# Accessoires et pièces

Les accessoires suivants peuvent être disponibles pour le produit. Confirmer la disponibilité en fonction de la configuration du produit ou du pays.

Nom	N° de pièce
Tuyau d'air IsoTour	2874-001-200
Cordon d'alimentation, type B, 1 mètre	2874-007-001
Cordon d'alimentation, type B, 5 mètres	2874-007-002
Cordon d'alimentation, type E/F, 1 mètre	2874-007-003
Cordon d'alimentation, type E/F, 5 mètres	2874-007-004
Cordon d'alimentation, type B, 220 V, 1 mètre	2874-007-005
Cordon d'alimentation, type B, 220 V, 5 mètres	2874-007-006
Cordon d'alimentation, type J, 1 mètre	2874-007-007
Cordon d'alimentation, type J, 5 mètres	2874-007-008
Cordon d'alimentation, type I, 1 mètre	2874-007-009
Cordon d'alimentation, type I, 5 mètres	2874-007-010
Cordon d'alimentation, type G, 1 mètre	2874-007-011
Cordon d'alimentation, type G, 5 mètres	2874-007-012
Cordon d'alimentation, type L, 1 mètre	2874-007-013
Cordon d'alimentation, type L, 5 mètres	2874-007-014
Cordon d'alimentation, type N, 1 mètre	2874-007-015
Cordon d'alimentation, type N, 5 mètres	2874-007-016
Cordon d'alimentation, type D, 1 mètre	2874-007-037
Cordon d'alimentation, type D, 5 mètres	2874-007-038
Cordon d'alimentation, type M, 1 mètre	2874-007-041
Cordon d'alimentation, type M, 5 mètres	2874-007-042

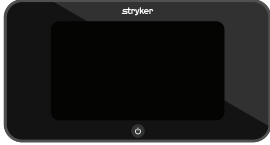
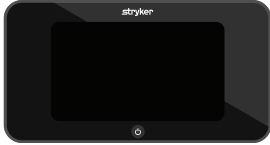

# Dépannage

Problème	Écran	Cause	Action recommandée
Tuyaux d'air entortillés		Le tuyau d'air est coudé ou une obstruction dans le tuyau entrave la circulation de l'air  <b>TruTurn</b> a été activé mais il s'agit du modèle standard (housse inférieure orange)	<ol style="list-style-type: none"> <li>S'assurer que les tuyaux sont droits et que le débit d'air n'est pas obstrué.</li> <li>Appuyer sur le bouton d'action en regard de l'icône Arrêt Alarme pour réinitialiser la pompe.</li> </ol>  <p>Contactez le service commercial pour l'option <b>TruTurn</b>.</p>
Mauvaise connexion des tuyaux d'air		Les tuyaux d'air ne sont pas raccordés à la pompe ou à la surface de support	<ol style="list-style-type: none"> <li>Vérifier que les tuyaux sont complètement insérés dans les ports à cet effet sur la pompe et la surface de support.</li> <li>Appuyer sur le bouton d'action en regard de l'icône Arrêt Alarme pour réinitialiser la pompe.</li> </ol> 
Perte d'alimentation ; le produit ne s'allume pas		Cordon d'alimentation mal installé ou débranché de la prise, ou présence éventuelle d'endommagements internes, bouton coincé	<ol style="list-style-type: none"> <li>Vérifier que le cordon d'alimentation est branché au niveau du produit et de la prise murale.</li> <li>Fixer le cordon d'alimentation à la poignée flexible. Consulter <i>Branchement du cordon d'alimentation</i>.</li> <li>Remplacer l'écran LCD.</li> </ol>
Perte d'alimentation pendant que la fonction <b>TruTurn</b> est en cours d'utilisation		Perte d'alimentation accidentelle ou volontaire	<ol style="list-style-type: none"> <li>Tirer le tuyau de la pompe ou de la surface de support pour activer la RCR. La poche d'air se dégonfle et remet à plat la surface de support.</li> </ol>

Problème	Écran	Cause	Action recommandée
Bouton inopérant		Fonction de verrouillage active, le bouton est coincé	<ol style="list-style-type: none"> <li>Appuyer sur le bouton d'action à côté de l'icône Verrouiller et le maintenir enfoncé pendant 2 secondes pour désactiver le verrouillage.</li> <li>Remplacer l'écran LCD.</li> <li>Éteindre puis rallumer la pompe.</li> </ol>
TruTurn n'est pas affiché à l'écran		Tuyau entortillé pendant la configuration ou le modèle standard IsoTour est connecté	<ol style="list-style-type: none"> <li>Vérifier que les tuyaux de sont pas entortillés.</li> <li>Vérifier qu'il s'agit bien de la housse inférieure premium (noire).</li> </ol> <p>Contactez le service commercial pour l'option <b>TruTurn</b>.</p>
TruTurn est affiché à l'écran		L'interface utilisateur graphique indique TruTurn mais il s'agit d'un modèle standard (housse inférieure orange)	<ol style="list-style-type: none"> <li>Éteindre la pompe pour en réinitialiser les fonctions.</li> <li>S'assurer que le tuyau d'air est raccordé avant d'allumer la pompe.</li> </ol>

# Alarmes du produit

Les alarmes pour ce produit sont uniquement affichées ; il n'y a aucune alarme sonore.

Icône	Priorité de l'alarme	Nom	Délai	Traitement interrompu
	Faible	Vérifier connecteur d'air	Moins de 45 secondes	Oui
	Faible	Tuyau d'air entortillé	Moins de 5 secondes	Oui

## Remarque

- L'alarme Vérifier connecteur d'air est active quand **TruTurn** est actif.
- Les alarmes s'affichent sur le panneau de commande de l'interface de la pompe.
- Les alarmes sont réinitialisées en cas de panne d'alimentation de la pompe.
- L'opérateur doit appuyer sur le bouton d'action à côté de l'icône Alarme désactivée  pour réinitialiser l'alarme.



# Entretien préventif

**AVERTISSEMENT** - Ne pas altérer ni modifier ce dispositif. Tout entretien ou réparation doit être effectué exclusivement par du personnel qualifié. Le non-respect de cette consigne peut conduire à des lésions et annuler la garantie.

Mettre le produit hors service avant d'effectuer l'entretien préventif. Au minimum, vérifier tous les éléments mentionnés pendant l'entretien préventif annuel pour tous les produits Stryker Medical. Il peut être nécessaire d'effectuer les vérifications d'entretien préventif plus fréquemment en fonction du degré d'utilisation du produit. Tout entretien ou réparation doit être effectué exclusivement par du personnel qualifié.

**Remarque** - Consulter la réglementation locale relative à l'élimination des équipements électriques.

Inspecter les éléments suivants :

- Toutes les attaches sont correctement fixées
- Boîtier ou composants de la pompe (tuyaux, cordons d'alimentation ou mallette) exempts de fissures, trous ou autres endommagements
- Les crochets de suspension de la pompe au cadre de lit ne sont pas endommagés
- Absence de fuites d'air au niveau de la pompe ou des raccords et tuyaux attachés
- Interface graphique sans fissures ou autres endommagements
- Filtre HEPA (à remplacer chaque année)
- Fusible
- Bon état opérationnel de toutes les fonctions de l'interface graphique
- Réussite du test de diagnostic

Numéro de série du produit :
Effectué par :
Date :

# Nettoyage et désinfection avec SideKick®

Destiné aux États-Unis uniquement. Confirmer la disponibilité en fonction de la configuration du produit ou du pays. Contacter le service clientèle de Stryker : +1-800-327-0770.

Le spray (2070-000-001) et les lingettes 6" x 10" (15 cm x 25 cm) (2060-000-001) recommandés par Stryker contiennent les principes actifs suivants :

- Chlorure d'alkyldiméthylbenzyl ammonium (60 % C14, 30 % C16, 5 % C12, 5 % C18) – 0,154 %
- Chlorure d'alkyldiméthyléthylbenzyl ammonium (68 % C12, 32 % C14) – 0,154 %
- Isopropanol – 21,000 %

Principe non actif : Éther monobutylique de l'éthylène glycol – < 3 %

**Remarque** - Pour obtenir des renseignements relatifs à la sécurité, lire l'étiquette du produit.

## Pour nettoyer ou désinfecter la surface externe du produit avec une lingette SideKick :

### Pour nettoyer :

1. Essuyer la surface externe du produit avec une lingette fraîche et propre pour enlever toutes les salissures visibles.
2. Répéter si nécessaire jusqu'à ce que la surface externe du produit soit visiblement propre.
3. Sécher à l'aide d'un chiffon ou laisser sécher la surface externe du produit avant de remettre le produit en service.

### Pour désinfecter :

1. Nettoyer d'abord.
2. Essuyer la surface externe du produit avec une lingette fraîche et propre jusqu'à ce qu'elle soit humide.
3. Laisser la surface extérieure du produit humide pendant deux minutes à température ambiante.
4. Sécher à l'aide d'un chiffon ou laisser sécher la surface externe du produit avant de remettre le produit en service.

**Remarque** - Utiliser autant de lingettes que nécessaire.

## Pour nettoyer ou désinfecter la surface externe du produit avec le spray SideKick :

### Pour nettoyer :

1. Pulvériser du **SideKick** sur une serpillière, une éponge, un chiffon en papier ou une serviette en tissu.
2. Essuyer la surface externe du produit avec une serpillière, une éponge, un chiffon en papier ou une serviette en tissu fraîche et propre pour enlever toutes les salissures visibles.
3. Répéter si nécessaire jusqu'à ce que la surface externe du produit soit visiblement propre.
4. Sécher à l'aide d'un chiffon ou laisser sécher la surface externe du produit avant de remettre le produit en service.

### Pour désinfecter :

1. Nettoyer d'abord.
2. Pulvériser du **SideKick** sur une serpillière, une éponge, un chiffon en papier ou une serviette en tissu.
3. Essuyer la surface externe du produit avec une serpillière, une éponge, un chiffon en papier ou une serviette en tissu fraîche et propre jusqu'à ce qu'elle soit humide.
4. Laisser la surface extérieure du produit humide pendant deux minutes à température ambiante.
5. Sécher à l'aide d'un chiffon ou laisser sécher la surface externe du produit avant de remettre le produit en service.

**Remarque** - Respecter les protocoles hospitaliers pour laver les serviettes en tissu ou jeter les lingettes ou les chiffons en papier.

# Nettoyage

---

## AVERTISSEMENT

- Toujours débrancher le produit avant de procéder au nettoyage ou à la désinfection.
  - Ne pas immerger le produit dans des solutions nettoyantes ou désinfectantes.
  - Ne pas vaporiser ni laisser pénétrer de liquides dans les ports du cordon d'alimentation ou du tuyau.
  - Toujours veiller à nettoyer chaque produit avec de l'eau claire et à sécher soigneusement chaque produit après le nettoyage. Certains agents nettoyants sont de nature corrosive et peuvent endommager le produit. Le non-respect de ces instructions de nettoyage et de désinfection peut annuler la garantie.
- 

## MISE EN GARDE

- Ne pas surexposer le produit à des solutions chimiques de concentration plus élevée car elles risquent de le dégrader.
  - Le non-respect des instructions du fabricant peut également avoir un impact sur la durée de vie utile du produit.
- 

Les produits nettoyants recommandés comprennent :

- Un linge propre humidifié et de l'eau savonneuse douce

Pour nettoyer le côté externe de la pompe :

1. Débrancher le contrôleur.
2. Essuyer l'extérieur du produit avec un linge propre, doux et humide humecté d'une solution de savon doux et d'eau pour enlever tout corps étranger.
3. Respecter le temps de contact spécifié conformément au mode d'emploi du fabricant.
4. À l'aide d'un linge propre et doux, essuyer l'extérieur du produit avec de l'eau.
5. Sécher la surface extérieure avec un linge propre et sec.

# Désinfection

---

## AVERTISSEMENT

- Toujours débrancher le produit avant de procéder au nettoyage ou à la désinfection.
  - Ne pas immerger le produit dans des solutions nettoyantes ou désinfectantes.
  - Ne pas vaporiser ni laisser pénétrer de liquides dans les ports du cordon d'alimentation ou du tuyau.
  - Toujours veiller à nettoyer chaque produit avec de l'eau claire et à sécher soigneusement chaque produit après le nettoyage. Certains agents nettoyants sont de nature corrosive et peuvent endommager le produit. Le non-respect de ces instructions de nettoyage et de désinfection peut annuler la garantie.
- 

## MISE EN GARDE

- Ne pas surexposer le produit à des solutions chimiques de concentration plus élevée car elles risquent de le dégrader.
  - Le non-respect des instructions du fabricant peut également avoir un impact sur la durée de vie utile du produit.
- 

Solutions chimiques recommandées :

- Composés quaternaires (principe actif : chlorure d'ammonium) contenant moins de 3 % d'éther de glycol
- Solution phénolique (Matar)
- Solution chlorée à base d'eau de Javel (6 500 ppm)
- Accelerated Hydrogen Peroxide (PHA) 10 000 ppm de peroxyde d'hydrogène en plus d'additifs supplémentaires contenant  $\leq 0,13$  % d'acide peroxyacétique
- Hydrogénopersulfate de potassium
- Alcool isopropylique à 70 %

Toujours respecter le protocole hospitalier pour l'entretien de la surface de support entre deux patients pour éviter le risque de contamination croisée et d'infection.

**Remarque** - Toujours débrancher le produit avant de procéder au nettoyage ou à la désinfection.

# Informations de CEM

**AVERTISSEMENT** - L'utilisation d'accessoires, de capteurs et de câbles autres que ceux spécifiés ou fournis par le fabricant pourrait entraîner une augmentation des émissions électromagnétiques ou une diminution de l'immunité électromagnétique et provoquer un fonctionnement incorrect.

## Remarque

- Les caractéristiques des émissions de cet équipement conviennent pour une utilisation en milieu industriel et hospitalier (CISPR 11 classe A). S'il est utilisé dans un environnement résidentiel (ce qui exige habituellement CISPR 11 classe B), cet équipement pourrait ne pas fournir une protection adéquate contre les services de communication radiofréquence. Il peut être nécessaire pour l'utilisateur de prendre des mesures d'atténuation telles que la réorientation ou la relocalisation de l'équipement.
- Cet équipement convient pour être utilisé dans les hôpitaux à condition d'être éloigné des appareils chirurgicaux HF et de la salle à blindage RF d'un système EM d'IRM où les interférences EM sont intenses.

Directives et déclaration du fabricant – Émissions électromagnétiques		
La pompe <b>IsoTour</b> 2874 est destinée à être utilisée dans l'environnement électromagnétique spécifié ci-dessous. L'acheteur ou l'utilisateur de la pompe <b>IsoTour</b> 2874 doit s'assurer qu'elle est utilisée dans un tel environnement.		
Test d'émissions	Conformité	Environnement électromagnétique
Émissions RF CISPR 11	Groupe 1	La pompe <b>IsoTour</b> 2874 utilise l'énergie RF uniquement pour ses fonctions internes. Par conséquent, ses émissions RF sont très faibles et ne peuvent vraisemblablement pas provoquer d'interférence dans les équipements électroniques situés à proximité.
Émissions RF CISPR 11	Classe A	La pompe <b>IsoTour</b> 2874 convient à une utilisation dans tous les établissements autres que les établissements résidentiels et ceux directement raccordés au réseau basse tension public alimentant les bâtiments à usage résidentiel.
Émissions harmoniques CEI 61000-3-2	Classe A	
Fluctuations de tension Papillotement CEI 61000-3-3	Conforme	

## AVERTISSEMENT

- Les équipements de communication RF portables, y compris les périphériques comme les câbles d'antenne et les antennes externes, ne doivent pas être utilisés à moins de 12 po (30 cm) d'une partie quelconque du système **IsoTour**, y compris les câbles spécifiés par le fabricant.
- Éviter d'empiler ou de placer l'équipement à proximité d'autres appareils afin d'empêcher tout fonctionnement incorrect des produits. Si une telle utilisation s'avère nécessaire, surveiller attentivement l'équipement placé à proximité ou empilé pour assurer son bon fonctionnement.

### Distances de séparation recommandées entre les équipements de communication RF portables et mobiles et la pompe IsoTour 2874

La pompe **IsoTour 2874** est destinée à être utilisée dans un environnement électromagnétique où les perturbations des RF rayonnées sont contrôlées. L'acheteur ou l'utilisateur de la pompe **IsoTour 2874** peut contribuer à prévenir les interférences électromagnétiques en respectant la distance minimum entre les équipements de communication RF portables et mobiles (émetteurs) et la pompe **IsoTour 2874**, recommandée ci-dessous en fonction de la puissance de sortie maximum des équipements de communication.

Bande (MHz)	Service	Puissance maximale (W)	Distance de séparation minimale (m)
380-390	TETRA 400	1,8	0,3
430-470	GMRS 460 ; FRS 460	2,0	0,3
704-787	Bande LTE 13, 17	0,2	0,3
800-960	GSM 800/900 ; TETRA 800 ; iDEN 820 ; CDMA 850 ; Bande LTE 5	2,0	0,3
1 700-1 990	GSM 1800 ; CDMA 1900 ; GSM 1900 ; DECT ; Bande LTE 1, 3, 4, 25 ; UMTS	2,0	0,3
2 400-2 570	Bluetooth ; WLAN ; 802.11 b/g/n ; RFID 2450 ; Bande LTE 7	2,0	0,3
5 100-5 800	WLAN 802.11 a/n	0,2	0,3

Pour les émetteurs dont la puissance de sortie maximale nominale n'est pas indiquée ci-dessus, la distance de séparation recommandée  $d$  en mètres (m) peut être déterminée en utilisant l'équation applicable à la fréquence de l'émetteur, où  $P$  est la puissance de sortie maximale nominale en watts (W), selon le fabricant de l'émetteur.

**Remarque** - Ces directives peuvent ne pas convenir à toutes les situations. La propagation électromagnétique est affectée par l'absorption et la réflexion des structures, objets et personnes.

### Directives et déclaration du fabricant – Immunité électromagnétique

La pompe **IsoTour 2874** est destinée à être utilisée dans l'environnement électromagnétique spécifié ci-dessous. L'acheteur ou l'utilisateur de la pompe **IsoTour 2874** doit s'assurer qu'elle est utilisée dans un tel environnement.

Test d'immunité	Niveau d'essai CEI 60601	Niveau de conformité	Environnement électromagnétique – Directives

**Directives et déclaration du fabricant – Immunité électromagnétique**

<p>Décharge électrostatique (DES) CEI 61000-4-2</p>	<p><math>\pm 8</math> kV par contact <math>\pm 15</math> kV dans l'air</p>	<p><math>\pm 8</math> kV par contact <math>\pm 15</math> kV dans l'air</p>	<p>Les sols doivent être en bois, en béton ou en carrelage. Si les sols sont recouverts d'un matériau synthétique, l'humidité relative doit être d'au moins 30 %.</p>
<p>Transitoires électriques rapides en salves CEI 61000-4-4</p>	<p><math>\pm 2</math> kV pour les lignes électriques <math>\pm 1</math> kV pour les lignes entrée/sortie</p>	<p><math>\pm 2</math> kV pour les lignes électriques <math>\pm 1</math> kV pour les lignes entrée/sortie</p>	<p>La qualité de la tension du secteur doit être la qualité habituelle d'un environnement commercial ou hospitalier.</p>
<p>Surtension CEI 61000-4-5</p>	<p><math>\pm 1</math> kV pour les lignes entrée/sortie</p>	<p><math>\pm 1</math> kV pour les lignes entrée/sortie</p>	<p>La qualité de la tension du secteur doit être la qualité habituelle d'un environnement commercial ou hospitalier.</p>
<p>Baisses de tension, variations de tension et coupures brèves sur les lignes d'alimentation d'entrée CEI 61000-4-11</p>	<p>0 % <math>U_T</math> pendant 0,5 cycle à 0°, 45°, 90°, 135°, 180°, 225°, 270° et 315° 0 % <math>U_T</math> pendant 1 cycle 70 % <math>U_T</math> (baisse de 30 % en <math>U_T</math>) pendant 25/30 cycles 0 % <math>U_T</math> pendant 250/300 cycles</p>	<p>0 % <math>U_T</math> pendant 0,5 cycle à 0°, 45°, 90°, 135°, 180°, 225°, 270° et 315° 0 % <math>U_T</math> pendant 1 cycle 70 % <math>U_T</math> (baisse de 30 % en <math>U_T</math>) pendant 25/30 cycles 0 % <math>U_T</math> pendant 250/300 cycles</p>	<p>La qualité de la tension du secteur doit être la qualité habituelle d'un environnement commercial ou hospitalier. Si l'utilisateur de la pompe <b>IsoTour 2874</b> nécessite le maintien du fonctionnement durant les interruptions du secteur, il est recommandé d'alimenter le système à l'aide d'un onduleur ou d'une batterie.</p>
<p>Champ magnétique à la fréquence du réseau (50/60 Hz) CEI 61000-4-8</p>	<p>30 A/m</p>	<p>30 A/m</p>	<p>Les niveaux des champs magnétiques à la fréquence du réseau doivent correspondre aux niveaux caractéristiques d'un emplacement type dans un environnement commercial ou hospitalier typique.</p>

**Remarque** -  $U_T$  représente la tension alternative du secteur avant l'application du niveau d'essai.

<p>RF conduites CEI 61000-4-6</p> <p>RF rayonnées CEI 61000-4-3</p>	<p>3 V<sub>eff</sub> 150 kHz à 80 MHz</p> <p>3 V/m 80 MHz à 2,7 GHz</p>	<p>3 V<sub>eff</sub></p> <p>3 V/m</p>	<p>Les équipements de communication RF portables et mobiles ne doivent pas être utilisés en deçà de la limite de distance recommandée calculée avec l'équation applicable à la fréquence de l'émetteur, relativement à toute partie de la pompe IsoTour 2874, y compris les câbles.</p> <p>Distance de séparation recommandée</p> <p><math>D=(1,2) (\sqrt{P})</math> 80 MHz à 800 MHz</p> <p><math>D=(2,3) (\sqrt{P})</math> 800 MHz à 2,7 GHz</p> <p>où <math>P</math> correspond à la puissance nominale de sortie maximum en watts (W) pour l'émetteur, selon le fabricant de ce dernier, et <math>d</math> correspond à la distance de séparation recommandée en mètres (m).</p> <p>Les intensités de champ produites par les émetteurs RF fixes, telles que déterminées par un relevé des champs électromagnétiques du site, <sup>a</sup> doivent être inférieures au niveau de conformité de chaque gamme de fréquences.<sup>b</sup></p> <p>Des interférences peuvent survenir à proximité des équipements porteurs du symbole suivant :</p> 
<p><b>Remarque</b></p> <ul style="list-style-type: none"> <li>• À 80 MHz et à 800 MHz, la gamme de fréquences la plus élevée s'applique.</li> <li>• Ces directives peuvent ne pas convenir à toutes les situations. La propagation électromagnétique est affectée par l'absorption et la réflexion des structures, objets et personnes.</li> <li>• Les bandes ISM (industrielles, scientifiques et médicales) entre 0,15 MHz et 80 MHz sont 6,765 MHz à 6,795 MHz ; 13,553 MHz à 13,567 MHz ; 26,957 MHz à 27,283 MHz ; et 40,66 MHz à 40,70 MHz.</li> </ul>			



<sup>a</sup> Les intensités de champ des émetteurs fixes, tels que les stations de base pour les radiotéléphones (cellulaires/sans fil) et les radios mobiles terrestres, la radio amateur, la radiodiffusion AM et FM, et la diffusion télévisuelle, ne peuvent pas être prévues théoriquement avec exactitude. Pour évaluer l'environnement électromagnétique dû aux émetteurs RF fixes, il convient d'envisager un relevé des champs électromagnétiques du site. Si l'intensité de champ mesurée à l'emplacement où la pompe **IsoTour** 2874 est utilisée dépasse le niveau de conformité RF applicable indiqué ci-dessus, il convient d'observer la pompe **IsoTour** 2874 pour vérifier qu'elle fonctionne normalement. Si des performances anormales sont observées, des mesures supplémentaires peuvent être nécessaires, telles que la réorientation ou le déplacement de la pompe **IsoTour** 2874.

<sup>b</sup> Dans la gamme de fréquences de 150 kHz à 80 MHz, les intensités de champ sont inférieures à 3 Veff.

# stryker



Stryker Medical  
3800 E. Centre Avenue  
Portage, MI 49002  
USA